

NOKIA

Nokia 6300 4G

Ръководство на потребителя

Съдържание

1	Относно това ръководство на потребителя	5
2	Първи стъпки	6
	Клавиши и части	6
	Настройване и включване на телефона	7
	Зареждане на телефона	11
3	Основна информация	12
	Преглед на телефона	12
	Промяна на силата на звука	12
	Писане на текст	12
	Смяна на размера на текста	13
4	Свързване със семейство и приятели	14
	Повиквания	14
	Контакти	14
	Изпращане на съобщения	15
	Изпращане на имейли	15
5	Персонализиране на телефона	17
	Смяна на тоновете	17
	Промяна на изгледа на началния екран	17
6	Камера	18
	Снимки	18
	Видеоклипове	18
7	Интернет и връзки	20
	Сърфиране в мрежата	20
	Bluetooth®	20
	Wi-Fi	20

8	Музика и видеоклипове	22
	Музикален плейър	22
	Слушане на радио	22
	Видеоплейър	22
	Рекордер	23
9	Организиране на деня	24
	Часовник	24
	Календар	25
	Калкулатор	25
	Бележки	25
	Конвертор	25
10	Копиране на съдържание и проверка на паметта	27
	Копиране на съдържание	27
	Диспечер на файлове	27
	Памет	27
11	Защита и поверителност	28
	Настройки за защита	28
12	Информация за продукта и безопасността	29
	За вашата безопасност	29
	Мрежови услуги и тарифи	31
	Спешни повиквания	32
	Грижи за устройството	32
	Рециклиране	33
	Знак със зачеркнат контейнер	34
	Информация за батерията и зарядното устройство	34
	Малки деца	35
	Медицински изделия	35
	Имплантирани медицински изделия	35

Слух	36
Защита на устройството от опасно съдържание	36
Превозни средства	36
Потенциално взривоопасни среди	36
Информация за сертифициране	37
Информация за управлението на права върху електронно съдържание	38
Авторски права и бележки	38

1 Относно това ръководство на потребителя



Важно: За важна информация относно безопасното използване на устройството и батерията прочетете „Информация за продукта и безопасността“, преди да започнете да използвате устройството. За да разберете как да започнете да използвате новото си устройство, прочетете ръководството на потребителя.

2 Първи стъпки

КЛАВИШИ И ЧАСТИ

Разгледайте клавишите и частите на новия си телефон.

Вашият телефон

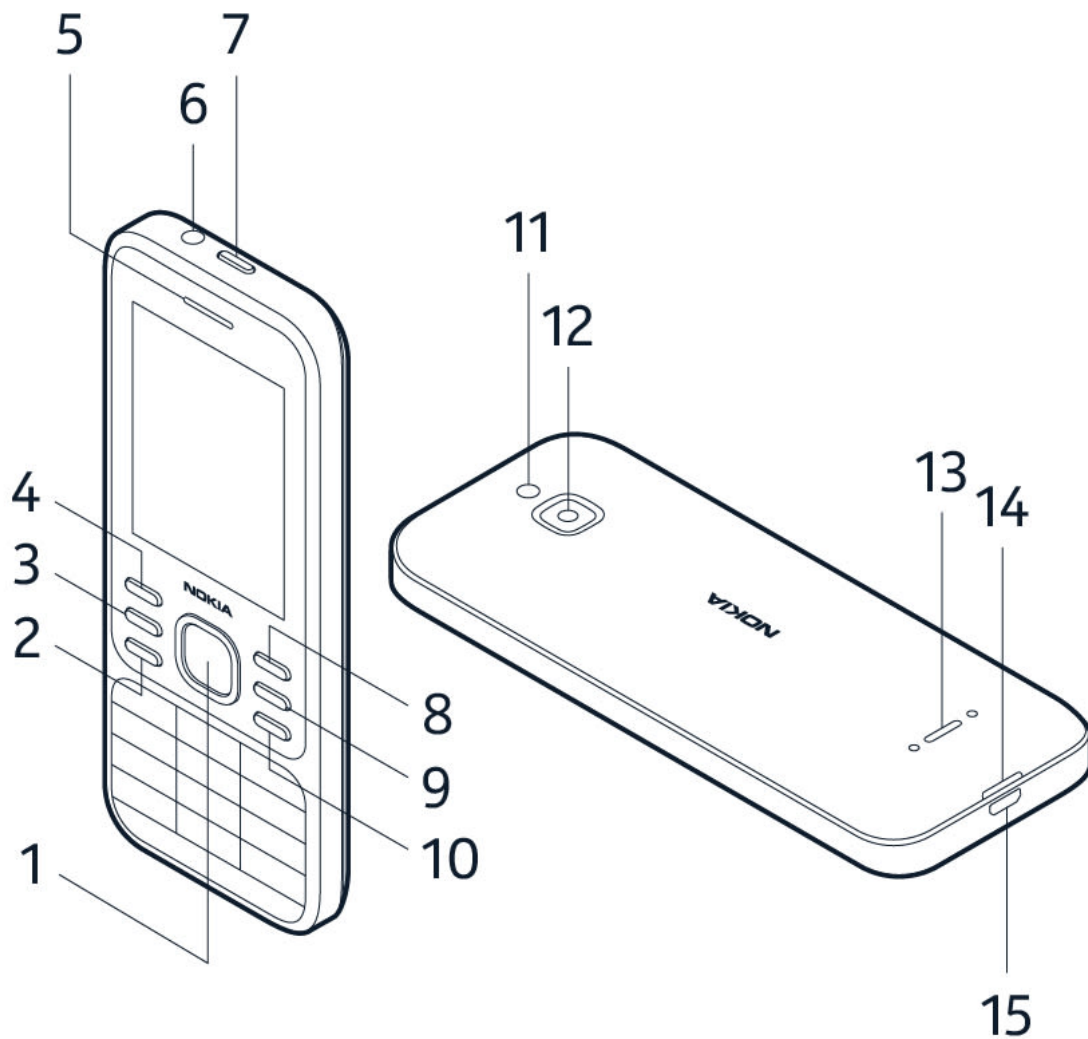

Това ръководство на потребителя се отнася за следните модели: TA-1286, TA-1291, TA-1287, TA-1294, TA-1307, TA-1324.

Телефонът ви се състои от следните клавиши и части:

- | | |
|-----------------------------|-------------------------|
| 1. Клавиш за превъртане | 4. Ляв клавиш за избор |
| 2. Клавиш за повикване | 5. Слушалка |
| 3. Мултифункционален клавиш | 6. Конектор за слушалки |

- | | |
|--------------------------|--------------------------------------|
| 7. Клавиш за захранване | 12. Камера |
| 8. Десен клавиш за избор | 13. Високоговорител |
| 9. Клавиш за назад | 14. Слот за отваряне на задния панел |
| 10. Клавиш за край | 15. USB конектор |
| 11. Светкавица | |

За да заключите клавишите, натиснете и задръжте  и изберете **Закл.** . За да отключите клавишите, изберете **Откл.**

Не докосвайте областта на антената, докато антената се използва. Контактът с антените влияе върху качеството на комуникацията и може да съкрати живота на батерията, тъй като принуждава устройството да работи на по-високо ниво на мощност.

Не свързвайте към продукти, които създават изходен сигнал, тъй като това може да повреди устройството. Не свързвайте никакви източници на напрежение към аудиоконектора. Ако свържете към аудиоконектора външно устройство или слушалки, различни от одобрените за използване с това устройство, обърнете специално внимание на силата на звука. Някои части на устройството са магнитни. Устройството може да привлече метални предмети. Не поставяйте кредитни карти или други магнитни носители близо до устройството, тъй като съхранената в тях информация може да бъде изтрита.

Някои от аксесоарите, споменати в това ръководство на потребителя, като зарядно устройство, слушалки или кабел за данни, може да се продават отделно.

НАСТРОЙВАНЕ И ВКЛЮЧВАНЕ НА ТЕЛЕФОНА

Научете как да поставяте SIM картата, картата с памет и батерията и как да включвате телефона.

Nano-SIM



Важно: Това устройство е проектирано да се използва само с nano-SIM карта. Използването на несъвместими SIM карти може да повреди картата или устройството, както и данните, съхранявани в картата.

MicroSD карти с памет



Използвайте само съвместими карти с памет, одобрени за употреба с това устройство. Несъвместимите карти може да повредят картата и устройството, както и данните, съхранявани в картата.



Забележка: Преди да свалите капачицата, изключете устройството и разкачете зарядното устройство и всяко друго свързано устройство. Не докосвайте електронните компоненти, докато сменяте панелите. Винаги съхранявайте и ползвайте устройството с поставени панели.

Отворете задния панел.

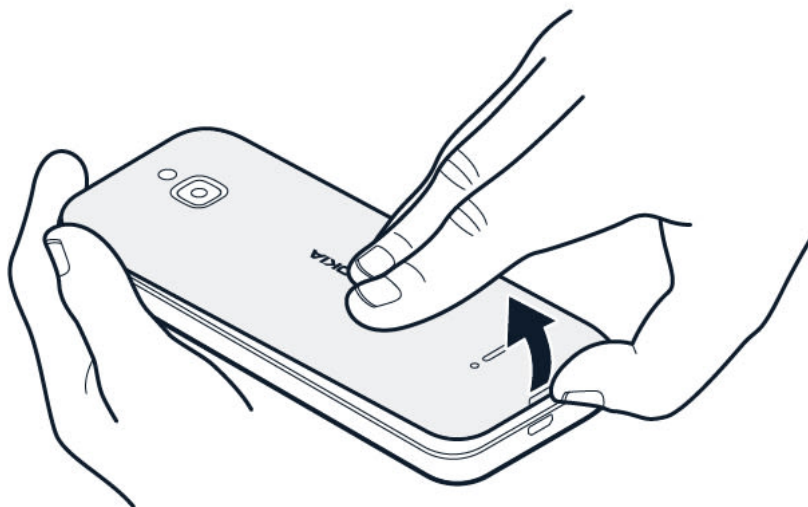

1. Пъхнете нокът в слотчето в долния край на телефона и повдигнете и свалете панела.
2. Ако батерията е в телефона, повдигнете я и я извадете.

Поставяне на SIM картата

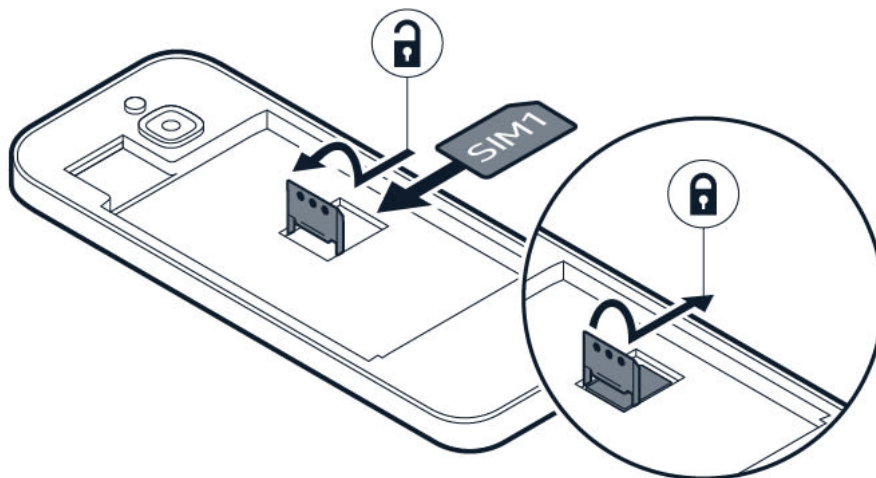

1. Плъзнете държача на SIM картата наляво и го отворете.
2. Поставете nano-SIM картата в слота за SIM с лицето надолу.
3. Затворете надолу държача и го плъзнете надясно, за да се заключи на място.

Поставяне на втората SIM карта

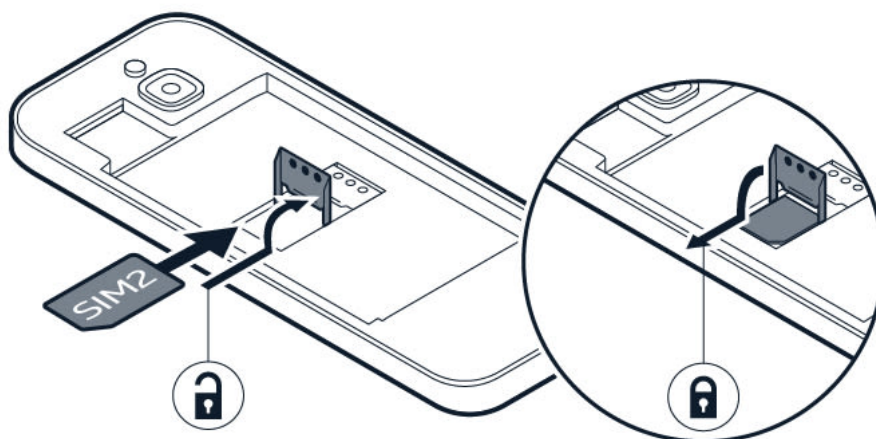

1. Плъзнете държача за SIM карта в слота за SIM2 надясно и го отворете.
2. Поставете nano-SIM картата в слота за SIM2 с лицето надолу.

- Затворете надолу държача и го плъзнете наляво, за да се заключи на място. И двете SIM карти са достъпни едновременно, когато устройството не се използва, но когато едната SIM карта е активна, например при провеждане на разговор, другата може да е недостъпна.



Съвет: За да разберете дали вашият телефон може да използва 2 SIM карти, вижте етикета на кутията за продажба. Ако в етикета има 2 IMEI кода, Вашият телефон е с две SIM карти.

Поставяне на картата с памет

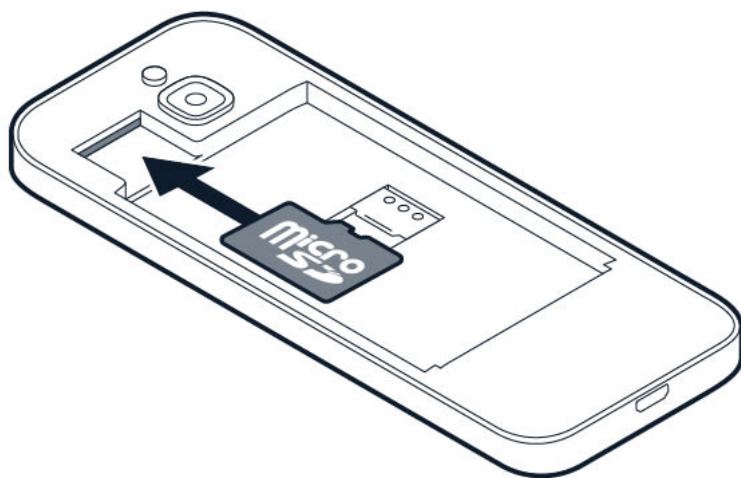

- Плъзнете картата за памет в слота за карта за памет.
- Поставете батерията на мястото ѝ.
- Поставете задния панел на мястото му.

Включване на телефона

Натиснете и задръжте клавиша за захранване, докато телефонът започне да вибрира.

Избиране на SIM картата, която ще се използва

- Натиснете клавиша за превъртане и изберете **Настройки** > **Мрежа и свързаност** > **Диспечер на SIM**.
- За да зададете коя SIM карта да се използва за повиквания, изберете **Изход. повиквания** и след това **SIM1** или **SIM2**.

3. За да зададете коя SIM карта да се използва за съобщения, изберете **Изход. съобщения** и след това **SIM1** или **SIM2**.
4. За да зададете коя SIM карта да се използва за мобилни данни, изберете **Данни** и след това **SIM1** или **SIM2**.



Съвет: За да можете да разграничавате SIM картите си, задайте им описателно име. В настройките на **Диспечер на SIM** изберете всяка SIM карта, въведете име и изберете **Запис**.

ЗАРЕЖДАНЕ НА ТЕЛЕФОНА

Батерията ви е частично заредена от завода, но може да се наложи да я заредите отново, преди да можете да използвате телефона.

Зареждане на батерията

1. Включете зарядното устройство в електрически контакт.
2. Включете го в телефона. Когато приключите, изключете зарядното устройство от телефона и след това – от електрическия контакт.

Ако батерията е напълно разредена, може да минат няколко минути, преди да се покаже индикаторът за зареждане.



Съвет: Когато не разполагате с електрически контакт, можете да зареждате телефона през USB порт. По време на зареждането на устройството могат да се прехвърлят данни. Ефективността на хранването при зареждане през USB варира значително, поради което може да е необходимо повече време за стартиране на зареждането и устройството да започне да функционира. Уверете се, че компютърът ви е включен.

Пестене на енергия

За да пестите енергия:

1. Зареждайте разумно: винаги зареждайте батерията докрай.
2. Избирайте само звуците, които са ви необходими: изключвайте ненужните звуци, например тези на клавиатурата.
3. Използвайте слушалки с кабел вместо високоговорителя.
4. Променете настройките на екрана на телефона: настройте екрана да се изключва след кратко време.
5. Намалете яркостта на екрана.
6. Когато е възможно, използвайте мрежовите връзки, като например Bluetooth, избирателно: включвайте връзките само когато ги използвате.
7. Изключвайте горещата точка за Wi-Fi, когато не е необходимо интернет споделяне.

3 Основна информация

ПРЕГЛЕД НА ТЕЛЕФОНА

Отваряне на списъка с приложения

Натиснете клавиша за превъртане.

Отваряне на приложение или избиране на функция

Плъзнете до приложението или функцията и изберете **ИЗБОР**.

Връщане към предишния изглед

Натиснете клавиша за назад.

Връщане в началния екран

Натиснете клавиша за край.

ПРОМЯНА НА СИЛАТА НА ЗВУКА

Увеличаване или намаляване на силата на звука

Трудно ли ви е да чувате звъна на телефона си в шумна среда? Или звукът при повикване е твърде силен? Можете да промените силата на звука според желанието си.

За да промените силата на звука по време на повикване, натиснете клавиша за превъртане нагоре или надолу.

За да промените силата на звука на мултимедийни приложения, мелодии на звънене, известия и аларми, натиснете клавиша за превъртане и изберете **Настройки**. Превъртете надясно до **Персонализиране** и изберете **Звук > Сила на звука**.

За да промените силата на звука, когато слушате радио или музика, изберете **Опции > Сила на звука**.

ПИСАНЕ НА ТЕКСТ

Писането с клавиатурата е лесно и забавно.

Писане с помощта на клавиатурата

Натиснете съответния клавиш няколко пъти, докато се покаже желаната буква.

За интервал натиснете **0**.

За специален знак или препинателен знак натиснете *****.

За превключване между малки и големи букви натиснете **#** няколко пъти.

За да въведете число, натиснете и задръжте клавиш с цифра.

Методът на писане може да се различава в отделните приложения.

СМЯНА НА РАЗМЕРА НА ТЕКСТА

Увеличаване размера на текста

Искате ли текстът на дисплея да е по-голям?

1. Натиснете клавиша за превъртане и изберете **Настройки**.
2. Превъртете надясно до **Устройство** и изберете **Достъпност** > **Голям текст** > **Вкл.**.

4 Свързване със семейство и приятели

ПОВИКВАНИЯ

Осъществяване на повикване

Научете как да извършите повикване с новия си телефон.

1. Въведете телефонния номер. За да въведете знака +, използван при международни повиквания, натиснете двукратно *.
2. Натиснете . Ако бъдете попитани, изберете коя SIM карта да се използва.

Прекратяване на разговор

За да прекратите разговор, натиснете клавиша за край.

Ако дисплеят на телефона се е изключил по време на разговора, натиснете клавиша за захранване, а след това натиснете клавиша за край, за да прекратите разговора.

Отговаряне на повикване

Натиснете .

КОНТАКТИ

Добавяне на контакт

Запазвайте и организирайте телефонните номера на приятелите си.

1. Натиснете клавиша за превъртане и изберете **Контакти**.
2. Изберете **Нов**.
3. Запишете името и телефонния номер на контакта.
4. Изберете **ЗАПИС**.

Изберете **Опции** > **Настройки** > **Памет**, за да изберете дали да запазвате контактите в паметта на телефона или в SIM картата.

Копиране на контакти

Копирайте контакти между SIM картата и телефона.

За да копирате контакти между телефона и SIM картата, в списъка с контакти изберете **Опции** > **Копир. контакти** и след това укажете дали да копирате контактите от телефона или от SIM картата.

За да споделите контакт с приятел, превъртете до контакта, изберете **Опции** > **Споделяне**, след което изберете дали да споделите контакта чрез имейл, съобщение или Bluetooth например.

Обаждане на контакт

Можете да се обаждате на контакт директно от списъка с контакти.

1. Натиснете клавиша за превъртане и изберете **Контакти**.
2. Превъртете до контакт и натиснете .

ИЗПРАЩАНЕ НА СЪОБЩЕНИЯ

Писане и изпращане на съобщения

1. Натиснете клавиша за превъртане и изберете **Съобщения** > **Ново**.
2. В полето „До“ натиснете #, за да можете да въведете цифри и след това въведете телефонен номер или изберете **Добавяне**, за да добавите контакт от списъка с контакти.
3. Напишете съобщението. Ако трябва да премахнете знак, натиснете клавиша за назад.
4. Изберете **Изпращане**. Ако бъдете попитани, изберете коя SIM карта да се използва.

ИЗПРАЩАНЕ НА ИМЕЙЛИ

Можете да използвате телефона, за да четете и отговаряте на имейли, когато сте в движение.

Добавяне на имейл акаунт

Когато използвате приложението за имейл за първи път, ще бъдете помолени да настроите имейл акаунта си.

1. Натиснете клавиша за превъртане и изберете **Имейл**.
2. Изберете **Напред** и въведете името и имейл адреса си.
3. Изберете **Напред** и въведете паролата си.

Писане на имейл

1. Натиснете клавиша за превъртане и изберете **Имейл**.
2. Изберете **Съставяне**.
3. В полето **До** въведете имейл адрес.
4. Въведете темата на съобщението и имейла.
5. Изберете **Изпращане**.

5 Персонализиране на телефона

СМЯНА НА ТОНОВЕТЕ

Можете да изберете нова мелодия на звънене.

Смяна на мелодията на звънене

1. Натиснете клавиша за превъртане и изберете **Настройки**.
2. Превъртете надясно до **Персонализиране** и изберете **Звук** > **Тонове** > **Мелодии**.
3. Превъртете до мелодията на звънене и натиснете клавиша за превъртане.

ПРОМЯНА НА ИЗГЛЕДА НА НАЧАЛНИЯ ЕКРАН

Избор на нов тапет

1. Натиснете клавиша за превъртане и изберете **Настройки**.
2. Превъртете надясно до **Персонализиране** и изберете **Екран** > **Тапет**.
3. Изберете **Камера**, за да направите нова снимка за тапет, **Галерия**, за да изберете тапет от снимките в телефона, или **Тапет**, за да изберете някой от предварително зададените тапети.

6 Камера

СНИМКИ

Не ви е необходима отделна камера, когато телефонът ви има всичко, от което се нуждаете за заснемане на спомените.

Направете на снимка

Уловете най-приятните моменти с камерата на телефона.

1. За да включите камерата, натиснете клавиша за превъртане и изберете **Камера**.
2. За да направите снимка, натиснете клавиша за превъртане.

Правене на снимки с таймер

Искате да имате достатъчно време, за да се включите в снимката? Опитайте с таймера.

1. Натиснете клавиша за превъртане и изберете **Камера**.
2. Изберете **Опции**, превъртете надясно до **Самоснимачка** и изберете времето.
3. Натиснете клавиша за превъртане, за да направите снимка.

Преглед на направена от вас снимка

За да прегледате снимката непосредствено след като сте я направили, изберете **Преглед**. За да прегледате снимката по-късно, на началния екран натиснете клавиша за превъртане и изберете **Галерия**.

ВИДЕОКЛИПОВЕ

Не ви е необходима отделна видеокамера – заснемайте видеоспомените с телефона си.

Заснемане на видеоклип

Освен да правите снимки, можете също да заснемате видеоклипове с телефона.

1. Натиснете клавиша за превъртане и изберете **Камера**.
2. За да започнете заснемането, превъртете надясно и натиснете клавиша за превъртане.
3. За да спрете заснемането, натиснете клавиша за превъртане.

Гледане на заснетия видеоклип

За да прегледате видеоклипа непосредствено след заснемането му, изберете **Преглед**. За да гледате видеоклипа по-късно, на началния екран натиснете клавиша за превъртане и изберете **Видео**.

7 Интернет и връзки

СЪРФИРАНЕ В МРЕЖАТА

Свързване с интернет

Следете новините и посещавайте любими уебсайтове, докато сте в движение.

1. Натиснете клавиша за превъртане и изберете **Интернет**.
2. Изберете **Търсене в интернет**.
3. Напишете уеб адрес и изберете **ПОЧНИ**.
4. Използвайте клавиша за превъртане, за да движите курсора на мишката в брауъра.

Изтриване на историята на разглежданията

1. Натиснете клавиша за превъртане и изберете **Настройки**.
2. Превъртете надясно до **Поверителност и защита** и изберете **Поверително разглеждане**.
3. Изберете **Изтриване на историята на разглежданията**.

BLUETOOTH®

Свържете телефона си с други устройства чрез Bluetooth.

Включете Bluetooth

1. Натиснете клавиша за превъртане и изберете **Настройки** > **Мрежа и свързаност** > **Bluetooth**.
2. Задайте **Bluetooth** на **Вкл.**
3. Изберете **Устройства в близост**, за да намерите ново устройство, или **Сдвоени устройства**, за да намерите устройство, с което сте сдвоявали телефона си преди.

WI-FI

Свържете телефона си с Bluetooth с други устройство.

Включване на Wi-Fi

1. Натиснете клавиша за превъртане и изберете **Настройки** > **Мрежа и свързаност** > **Wi-Fi**.
2. Превключете **Wi-Fi** на **Включено**.
3. Изберете **Налични мрежи** и мрежата, която искате, въведете парола, ако е необходимо, и изберете **Свързване**.

Използвайте телефона си като гореща точка за Wi-Fi

Необходима ви е интернет връзка на лаптопа? Можете да използвате телефона си като гореща точка за Wi-Fi.

1. Натиснете клавиша за превъртане и изберете **Настройки** > **Мрежа и свързаност** > **Интернет споделяне**.
2. Ако имате телефон с две SIM карти, изберете коя SIM карта да използвате за споделяне.
3. Включете **Гореща точка за Wi-Fi**.

Сега можете например да включите Wi-Fi на лаптопа си и да го свържете към горещата точка за Wi-Fi на телефона.

8 Музика и видеоклипове

МУЗИКАЛЕН ПЛЕЙЪР

Слушане на музика

1. Натиснете клавиша за превъртане и изберете **Музика**.
2. Изберете дали искате да прегледате плейлистите, изпълнителите, албумите или песните си.
3. Превъртете до някоя песен и натиснете клавиша за превъртане.



Съвет: За да зададете песен като мелодия на звънене, изберете **Песни**, превъртете до желаната песен и изберете **Опции** > **Запамет. като мелодия**.

СЛУШАНЕ НА РАДИО

Търсене на радиостанции

За да слушате радио, трябва да свържете съвместими слушалки. Слушалките функционират като антена. Съвет за отстраняване на проблеми: ако радиото не работи, се уверете, че слушалките са свързани правилно.

Натиснете клавиша за превъртане и изберете **FM радио** > **ВКЛЮЧВАНЕ**.

За търсене на наличните радиостанции изберете **Станции** > **Опции** > **Сканиране на станции**.

За да запаметите радиостанция, изберете **Станции** > **Опции** > **Добав. към предп.**

За да превключите към запаметена радиостанция, изберете **Станции** > **Предпочитани** и съответната станция.

За да промените силата на звука, изберете **Опции** > **Сила на звука** и превъртете нагоре или надолу.

За да изключите радиото, изберете **ИЗКЛЮЧВАНЕ**.



Съвет: За да слушате радиостанция през високоговорителите на телефона, изберете **Опции** > **Превкл. към говорител**. Оставете слушалките свързани.

ВИДЕОПЛЕЙЪР

Гледайте любимите си видеоклипове където и да сте.

Възпроизвеждане на видеоклип

1. Натиснете клавиша за превъртане и изберете **Видео**.
2. Превъртете до видеоклипа, който искате да гледате, и натиснете клавиша за превъртане.
3. Натиснете клавиша за превъртане, за да спрете на пауза или да подновите възпроизвеждането, докато гледате видеоклипа.

За да гледате видеоклипа на цял екран, изберете **Цял екран**.

За да регулирате силата на звука, изберете **Опции** > **Сила на звука**.

За да споделите видеоклипа с приятел, изберете **Опции** > **Споделяне**, след което изберете дали да споделите чрез имейл, съобщение или Bluetooth например.



Съвет: Не се поддържат всички видеоформати.

РЕКОРДЕР

Запис на звуков клип

1. Натиснете клавиша за превъртане и изберете **Рекордер**.
2. За да започнете запис, изберете **Ново** и натиснете клавиша за превъртане.
3. За да спрете да записвате, изберете **Готово**.

9 Организиране на деня

ЧАСОВНИК

Научете как да използвате часовника и таймерите, за да не закъснявате.

Задаване на аларма

Не разполагате с часовник наблизко? Използвайте телефона си като будилник.

1. Натиснете клавиша за превъртане и изберете **Часовник**.
2. Изберете **Ново** > **Време**, използвайте клавиша за превъртане, за да настроите часа, и изберете **Запис**.
3. Ако е необходимо, настройте алармата да се повтаря или ѝ дайте име.
4. Изберете **Запиши**.

Ако често алармата трябва да звъни по едно и също време, но не искате да я задавате да се повтаря, просто превъртете до алармата и изберете **ВКЛЮЧВАНЕ**. Алармата звъни в часа, който сте задали.

Таймер за обратно отброяване

Ако ви е нужна аларма, но не искате да създавате такава в будилника, използвайте таймера за обратно отброяване. Можете например да зададете време за ястие, което готвите в кухнята.

1. Натиснете клавиша за превъртане и изберете **Часовник**.
2. Превъртете надясно до **Таймер**.
3. Изберете **ИЗБОР** и използвайте клавиша за превъртане, за да настроите необходимия час.
4. Изберете **СТАРТ**.

Хронометър

1. Натиснете клавиша за превъртане и изберете **Часовник**.
2. Превъртете надясно до **Хронометър** и изберете **СТАРТ**.
3. Изберете **Обиколка**, когато завършите обиколка.

За да спрете хронометъра, изберете **ПАУЗА** > **Нулиране**.

КАЛЕНДАР

Трябва да запомните някое събитие? Добавете го към календара си.

Добавяне на напомняне в календара

1. Натиснете клавиша за превъртане и изберете **Календар** > **КАЛЕНДАР**.
2. Превъртете до желаната дата и изберете **Добавяне**.
3. Въведете подробности за събитието.
4. Изберете дали да добавите напомняне за събитието.
5. Изберете **Запис**.

КАЛКУЛАТОР

Научете как да събирате, изваждате, умножавате и делите с калкулатора на телефона.

Извършване на изчисление

1. Натиснете клавиша за превъртане и изберете **Калкулатор**.
2. Въведете първото число от изчислението си, използвайте клавиша за превъртане, за да изберете действието, и въведете второто число.
3. Натиснете клавиша за превъртане, за да получите резултата от изчислението.

БЕЛЕЖКИ

Писане на бележка

1. Натиснете клавиша за превъртане и изберете **Бележка** > **Ново**.
2. Напишете бележката и изберете **Запис**.

За да споделите бележката, изберете **Опции** > **Споделяне** и метода за споделяне.

КОНВЕРТОР

Трябва да преобразувате градуси по Целзий в градуси по Фаренхайт или сантиметри в инчове? Използвайте конвертора.

Конвертиране на мерни единици

1. Натиснете клавиша за превъртане и изберете **Конвертор на единици**.
2. Изберете типа конвертиране.
3. Натиснете клавиша за превъртане, за да отворите списък с наличните мерни единици, и изберете онази, която искате да конвертирате в друга.
4. Превъртете до втората мерна единица, натиснете клавиша за превъртане и изберете мерната единица, в която искате да конвертирате първата.
5. Използвайте клавишите с цифри, за да въведете стойността, която искате да конвертирате. Конверторът показва преобразуваната стойност автоматично.

10 Копиране на съдържание и проверка на паметта

КОПИРАНЕ НА СЪДЪРЖАНИЕ

Копирайте създадено от вас съдържание между телефона и компютъра.

Копиране на съдържание между телефона и компютъра

За да копирате съдържание от паметта на телефона, в телефона Ви трябва да е поставена карта с памет.

1. Натиснете клавиша за превъртане и изберете **Настройки**.
2. Превъртете надясно до **Съхранение** и задайте **USB памет** на **Активирано**.
3. Свържете телефона си със съвместим компютър посредством съвместим USB кабел.
4. На компютъра отворете мениджър на файлове, например Windows Explorer, и отидете до телефона. Можете да видите съдържанието, съхранено в телефона и в картата с памет, ако е поставена.
5. Плъзгайте и пускайте елементи между телефона и компютъра.

ДИСПЕЧЕР НА ФАЙЛОВЕ

Трябва да намерите бързо важни файлове? Отворете Диспечера на файлове.

Намиране на файлове

За да намерите бързо файловете си, натиснете клавиша за превъртане и изберете **Диспечер на файлове**. За да намерите файлове в телефона си, изберете **Вътрешни**. За да намерите файлове в картата си с памет, изберете **SD карта**.

ПАМЕТ

При нужда можете да проверите колко памет сте използвали и колко свободна памет ви остава в телефона.

Проверка на размера на използваната и свободната памет

1. Натиснете клавиша за превъртане и изберете **Настройки**.
2. Плъзнете надясно до **Съхранение** и проверете в **Мултимедия** и **Данни на приложение** колко е използваната и свободната памет.

11 Защита и поверителност

НАСТРОЙКИ ЗА ЗАЩИТА

Можете да редактирате наличните настройки за защита.

Проверете разрешенията на приложенията си

1. Натиснете клавиша за превъртане и изберете **Настройки**.
2. Превъртете надясно до **Поверителност и защита** и изберете **Разрешения на приложение**.
3. Изберете приложение, за да видите какъв тип разрешения изисква. Можете да предоставяте или да отказвате разрешения.

Управление на настройките за интернет поверителност

1. Натиснете клавиша за превъртане и изберете **Настройки**.
2. Превъртете надясно до **Поверителност и защита** и изберете **Да не се следи**.
3. Изберете дали искате да разрешите на уебсайтовете да проследяват действията ви в интернет.

12 Информация за продукта и безопасността

ЗА ВАШАТА БЕЗОПАСНОСТ

Прочетете тези лесни инструкции. Неспазването им може да бъде опасно или в противоречие с местните закони и разпоредби. За повече информация прочетете пълното ръководство на потребителя.

ИЗКЛЮЧВАНЕ В ОБЛАСТИ С ОГРАНИЧЕНИЯ



Изключвайте устройството, когато използването на мобилни устройства не е позволено или когато то може да причини смущения или опасност, например във въздухоплавателни средства, в болници или в близост до медицинско оборудване, гориво, химични вещества или взривоопасни райони. Спазвайте всички инструкции в областите с ограничения.

НА ПЪРВО МЯСТО Е БЕЗОПАСНОСТТА НА ПЪТЯ



Спазвайте всички местни закони. Ръцете ви винаги трябва да са свободни за управление на автомобила, докато шофирате. Първият ви приоритет при шофиране трябва да е безопасността на пътя.

СМУЩЕНИЯ



Всички безжични устройства се влияят от смущения, които могат да влошат работата им.

ОТОРИЗИРАН СЕРВИЗ



Само оторизиран сервизен персонал може да монтира и ремонтира този продукт.

БАТЕРИИ, ЗАРЯДНИ УСТРОЙСТВА И ДРУГИ АКСЕСОАРИ



Използвайте само батерии, зарядни устройства и други аксесоари, одобрени от HMD Global Оу за употреба с това устройство. Не свързвайте несъвместими продукти.

ПАЗЕТЕ УСТРОЙСТВОТО СУХО



Ако устройството ви е водоустойчиво, проверете IP класа му на защита в техническите спецификации на устройството за по-подробни указания.

ПРЕДПАЗВАЙТЕ СЛУХА СИ



За да избегнете евентуално увреждане на слуха, не слушайте продължително време със силен звук. Бъдете внимателни, когато държите устройството близо до ухото си при включен високоговорител.

SAR (специфична интензивност на поглъщане)



Това устройство отговаря на указанията за радиочестотно облъчване, когато се използва в нормално положение до ухото или се намира на най-малко 1,5 сантиметра (5/8 инча) от тялото. Конкретните максимални стойности за SAR могат да се намерят в раздела /"Информация за сертифициране"/ (SAR) на това ръководство на потребителя. За повече информация вижте раздела „Информация за сертифициране“ (SAR) на това ръководство за потребителя или посетете www.sar-tick.com.

МРЕЖОВИ УСЛУГИ И ТАРИФИ

Използването на някои функции и услуги или изтеглянето на съдържание, включително безплатно съдържание, изисква връзка с мрежата. Това може да е свързано с прехвърлянето на големи обеми от данни, за което да бъдете таксувани. Някои функции може да изискват и абонамент.

СПЕШНИ ПОВИКВАНИЯ



Важно: Не може да се гарантира връзка при всички условия. Никога не трябва да разчитате единствено на безжичен телефон за осъществяване на крайно необходими комуникации, например за спешна медицинска помощ.

Преди да се обадите:

- Включете телефона.
 - Ако екранът и клавишите на телефона са заключени, отключете ги.
 - Преместете се на място с достатъчна сила на сигнала.
1. Натиснете клавиша за край няколко пъти, докато се покаже началният екран.
 2. Въведете официалния номер за спешни повиквания за текущото ви местоположение. Номерата за спешни повиквания се различават според региона.
 3. Натиснете клавиша за повикване.
 4. Предайте необходимата информация колкото е възможно по-точно. Не прекратявайте разговора, докато не получите разрешение за това.

Може да се наложи да направите и следното:

- Поставете SIM карта в телефона.
- Ако телефонът поиска PIN код, въведете официалния номер за спешни обаждания за текущото ви местоположение и натиснете клавиша за обаждане.
- Изключете в телефона ограниченията за обаждания, като например блокиране на обаждания, фиксирано набиране или затворена група контакти.

ГРИЖИ ЗА УСТРОЙСТВОТО

Работете внимателно с устройството, батерията, зарядното устройство и аксесоарите. Предложенията по-долу ще ви помогнат да поддържате нормалната работа на устройството.

- Пазете устройството сухо. Валежите, влажността и всички видове течности или влага може да съдържат минерали, които да доведат до корозия на електронните схеми.
- Не използвайте и не съхранявайте устройството на прашни или замърсени места.
- Не съхранявайте устройството при високи температури. Високите температури може да повредят устройството или батерията.
- Не съхранявайте устройството при ниски

температури. Когато устройството се затопли до нормалната си температура, във вътрешността му може да се образува влага, която да го повреди.

- Не отваряйте устройството по начин, различен от указания в ръководството на потребителя.
- Неодобрените промени могат да повредят устройството и да доведат до нарушение на законите и разпоредбите, приложими към радиосъоръженията.
- Не изпускайте, не удряйте и не клатете устройството или батерията. При грубо боравене то може да се счупи.

- Използвайте само мека, чиста и суха кърпа за почистване на повърхността на устройството.
- Не боядисвайте устройството. Боите може да попречат на нормалната работа.
- Дръжте устройството далеч от магнити или магнитни полета.
- За да бъдат в безопасност важните ви данни, съхранявайте ги най-малко на две отделни места, например на устройството, на карта с памет или на компютър, или си записвайте важната информация.

При продължителна работа устройството може да се загрее. В повечето случаи това е нормално. За да се избегне прекомерно загряване, устройството може автоматично да се забави, да затвори приложения, да прекрати зареждането и ако е необходимо – да се изключи. Ако устройството не работи правилно, занесете го в най-близкия оторизиран сервизен център.

РЕЦИКЛИРАНЕ



Винаги връщайте използваните електронни продукти, батерии и опаковки в предназначения за това събирателни пунктове. Това допринася за предотвратяване на неконтролираното изхвърляне на отпадъци и за рециклиране на материалите. Електрическите и електронните продукти съдържат множество ценни материали, включително метали (като мед, алуминий, стомана и магнезий) и благородни метали (като злато, сребро и паладий). Всички материали, вложени в устройството, могат да се възстановят под формата на суровини и енергия.

ЗНАК СЪС ЗАЧЕРКНАТ КОНТЕЙНЕР

Знак със зачеркнат контейнер



Символът със зачеркнат контейнер в документацията, на батерията или на опаковката на продукта напомня, че всички електрически и електронни продукти и батерии трябва да се предават в специален събирателен пункт в края на техния експлоатационен живот. Не забравяйте най-напред да премахнете личните данни от устройството. Не изхвърляйте тези продукти като битови отпадъци, които не подлежат на разделно събиране: Предайте ги за рециклиране. За информация относно най-близкия пункт за рециклиране се консултирайте с местния орган за отпадъци или прочетете за програмата за обратно приемане на HMD и нейната наличност във вашата страна на www.hmd.com/phones/support/topics/recycle.

ИНФОРМАЦИЯ ЗА БАТЕРИЯТА И ЗАРЯДНОТО УСТРОЙСТВО

Информация за безопасност за батерията и зарядното устройство

За да разкачите зарядно устройство или аксесоар, хванете и дръпнете щепсела, а не кабела.

Разкачвайте зарядното устройство, когато не се използва. Ако изцяло заредена батерия се остави неизползвана, тя ще се саморазреди след известно време.

За оптимална работа винаги съхранявайте батерията между 59°F и 77°F (15°C и 25°C). Екстремалните температури намаляват капацитета и живота на батерията. Устройство с гореща или студена батерия може временно да не работи. Късо съединение може да възникне случайно, когато метален предмет докосне металните ленти на батерията. Това може да повреди батерията или другия предмет.

Не изхвърляйте батериите в огън, защото могат да се взривят. Спазвайте местните закони и разпоредби. Рециклирайте, когато е възможно. Не ги изхвърляйте като битови отпадъци.

Не разглобявайте, не срязвайте, не мачкайте, не прегъвайте, не пробивайте и не повреждайте батериите по какъвто и да било начин. Ако батерията протече, не допускате течността да влезе в контакт с кожата или очите. Ако това се случи, веднага изплакнете засегнатите области с вода или потърсете медицинска помощ. Не модифицирайте батерията, не се опитвайте да влагате в нея чужди тела и не я потапяйте или излагайте на вода или други течности. Батериите може да се взривят, ако се повредят.

Използвайте батерията и зарядното устройство само по предназначение. Неправилната употреба или използването на неодобриени или несъвместими батерии или зарядни устройства може да породи риск от пожар, експлозия или друга опасност и може да обезсили всякакъв вид одобрения или гаранции. Ако смятате, че батерията или зарядното устройство са повредени, занесете ги в сервизен център или при търговеца, от когото сте закупили телефона, преди да продължите да ги използвате. Никога не използвайте повредени зарядно устройство или батерия. Използвайте зарядното устройство само на закрито. Не зареждайте устройството по време на гръмотевични бури.

МАЛКИ ДЕЦА

Устройството и неговите аксесоари не са играчки. Те може да съдържат малки части. Дръжте ги далеч от достъпа на малки деца.

МЕДИЦИНСКИ ИЗДЕЛИЯ

Работата на радиопредавателното оборудване, включително и безжичните телефони, може да предизвика смущения във функционирането на недостатъчно защитени медицински изделия. За да определите дали едно медицинско изделие е подходящо предпазено от външна радиочестотна енергия, консултирайте се с лекар или с производителя на медицинското изделие.

ИМПЛАНТИРАНИ МЕДИЦИНСКИ ИЗДЕЛИЯ

За избягване на евентуални смущения, производителите на имплантирани медицински изделия (например сърдечни пейсмейкъри, инсулинови помпи и невростимулатори) препоръчват спазване на минимално разстояние от 15,3 сантиметра (6 инча) между безжичното устройство и медицинското изделие. Лицата, които имат такива изделия, трябва:

- да държат винаги безжичното устройство на повече от 15,3 сантиметра (6 инча) от медицинското изделие;
- да не носят безжичното устройство в джоб на гърдите си;
- да държат безжичното устройство до ухото, противоположно на медицинското изделие;
- да изключват безжичното устройство, ако има основание да подозират, че възникват смущения;
- да следват указанията на производителя за имплантираното медицинско изделие.

Ако имате въпроси как да използвате безжичното си устройство при наличие на имплантирано медицинско изделие, консултирайте се с лекаря си.

СЛУХ



Предупреждение: Когато използвате слушалки, възможно е те да повлияят на способността ви да чувате външни шумове. Не използвайте слушалките на места, където това може да застраши безопасността Ви.

Някои безжични устройства може да предизвикат смущения в някои слухови апарати.

ЗАЩИТА НА УСТРОЙСТВОТО ОТ ОПАСНО СЪДЪРЖАНИЕ

Устройството ви е изложено на риск от вируси и друг вид опасно съдържание. Използвайте следните предпазни мерки:

- Бъдете предпазливи, когато отваряте съобщения. Те може да съдържат зловреден софтуер или по друг начин да увредят устройството или компютъра ви.
- Бъдете предпазливи, когато приемате заявки за свързване, сърфирате в интернет или изтегляте съдържание. Не приемайте Bluetooth връзки от ненадеждни източници.
- Инсталирайте и използвайте само услуги и софтуер от надеждни източници, които предлагат съответна сигурност и защита.
- Инсталирайте антивирусен софтуер и друг софтуер за сигурност на устройството си и на свързаните с него компютри. Използвайте само едно антивирусно приложение в даден момент. Ако използвате повече, това може да се отрази на ефективността и работата на устройството и/или компютъра.
- Ако отваряте предварително инсталирани отметки и връзки към интернет сайтове на трети страни, вземете подходящи предпазни мерки. HMD Global не носи отговорност за такива сайтове.

ПРЕВОЗНИ СРЕДСТВА

Радиосигналите може да окажат въздействие върху електронни системи в превозните средства, които са неправилно инсталирани или недостатъчно защитени. За повече информация се обърнете към производителя на автомобила или оборудването му. Монтирането на устройството в превозни средства трябва да се извършва само от оторизиран персонал. Неправилното монтиране крие опасности и може да обезсили гаранцията ви. Редовно проверявайте дали цялото безжично оборудване в автомобила е монтирано и функционира правилно. Не съхранявайте и не пренасяйте запалими или взривни вещества в едно и също купе с устройството, частите и аксесоарите му. Не поставяйте устройството или аксесоарите в зоната, в която се отварят въздушните възглавници.

ПОТЕНЦИАЛНО ВЗРИВООПАСНИ СРЕДИ

Изключвайте устройството си в потенциално взривоопасна среда, например в близост до горивните колонки на бензиностанции. Искрите може да предизвикат експлозия или

пожар, което да доведе до нараняване или смърт. Съобразявайте се с ограниченията в районите в близост до гориво, химически заводи или места, където се извършват взривни работи. Районите с потенциално експлозивна атмосфера може да не са ясно обозначени. Това обикновено са места, в които е препоръчително да изключвате двигателя, под палубата на кораби, в комплекси за прехвърляне или съхранение на химикали и в които въздухът съдържа химикали или частици. Проверете при производителите на автомобили, използващи втечен газ (например пропан или бутан), дали това устройство може да се използва безопасно в близост до тях.

ИНФОРМАЦИЯ ЗА СЕРТИФИЦИРАНЕ

Това мобилно устройство отговаря на указанията за излагане на радиовълни.

Това мобилно устройство е радио приемо-предавател. То е проектирано така, че да не надвишава граничните стойности за излагане на радиовълни (електромагнитни радиочестотни полета), препоръчвани в международните указания от независимата научна организация ICNIRP. Тези указания включват важни граници на безопасност, чиято цел е да се гарантира защитата на всички хора, независимо от тяхната възраст и здравословно състояние. Указанията за излагане на въздействието от лъчение се базират на специфичната интензивност на поглъщане (SAR), която показва радиочестотната мощност (RF), отделяна в главата или тялото, когато устройството предава. Ограничението за SAR според ICNIRP за мобилни устройства е осреднено 2,0 W/kg за 10 грама тъкан.

Тестовете за SAR се провеждат, като устройството се използва в стандартни експлоатационни позиции и предава с най-високото си гарантирано ниво на мощност на всички изпитвани честотни ленти.

Устройството отговаря на указанията за излагане на радиочестоти при използване до главата или поставяне на разстояние поне 1,5 сантиметра (5/8 инча) от тялото. Ако използвате калъф за носене, щипка за колан или друг държач за устройството, които позволяват то да се използва, докато е прикрепено към тялото, те не трябва да съдържат метал и трябва да осигуряват поне горепосоченото разстояние от тялото ви.

Изпращането на данни или съобщения изисква добра връзка с мрежата. Изпращането може да бъде отложено, докато не бъде установена такава връзка. Спазвайте инструкциите за разстояние, докато изпращането завърши.

При нормално използване стойностите на SAR обикновено са доста по-ниски от горните. Това се дължи на факта, че за да се постигне ефективност на системата и да се сведат до минимум смущенията в мрежата, работната мощност на мобилното устройство автоматично се намалява, когато за обаждането не е необходима пълна мощност. Колкото по-ниска е изходната мощност, толкова по-ниска е стойността на SAR.

Възможно е моделите на устройството да имат различни версии и повече от една стойност. С течение на времето може да възникнат промени в компонентите и дизайна, като някои от тях може да окажат влияние върху стойностите за SAR.

За повече информация посетете www.sar-tick.com. Имайте предвид, че е възможно мобилните устройства да предават дори когато не провеждате разговор.

Според Световната здравна организация (СЗО) актуалната научна информация не показва необходимост от вземане на специални предпазни мерки при използването на мобилни устройства. Ако искате да намалите излагането си на лъчения, те препоръчват да ограничите използването или да използвате комплект за "свободни ръце", за да спазвате по-голямо разстояние между устройството и главата или тялото си. За повече информация, разяснения и дискусии относно радиочестотното облъчване посетете уеб сайта на СЗО на адрес www.who.int/health-topics/electromagnetic-fields#tab=tab_1.

Моля, вижте www.hmd.com/sar за максималната стойност на SAR на устройството.

ИНФОРМАЦИЯ ЗА УПРАВЛЕНИЕТО НА ПРАВА ВЪРХУ ЕЛЕКТРОННО СЪДЪРЖАНИЕ

Когато използвате това устройство, спазвайте всички закони и зачитайте местните обичаи, правото на поверителност и законните права на другите, включително авторските права. Защитата на авторските права може да не позволява копиране, променяне или прехвърляне на снимки, музика и друго съдържание.

АВТОРСКИ ПРАВА И БЕЛЕЖКИ

Авторски права и други бележки

Наличността на продукти, функции, приложения и услуги може да се различава според региона. За повече информация се обърнете към вашия търговец или мобилен оператор. Това устройство може да съдържа елементи, технология или софтуер, по отношение на които се прилагат закони и разпоредби, регулиращи износа от САЩ и други държави. Забранява се нарушаването на закона.

Съдържанието на този документ е ограничено до изрично посоченото в него. Освен в случаите, когато приложимото право го изисква, не се дават гаранции от какъвто и да било вид, нито изрични, нито подразбиращи се, включително, но не само подразбиращи се гаранции за продаваемост или годност за определена цел, относно точността, достоверността или съдържанието на този документ. HMD Global си запазва правото да изменя или да оттегля този документ във всеки момент без предизвестие.

До максималната степен, позволена от приложимото право, при никакви обстоятелства HMD Global или техните лицензодатели не носят отговорност за загуба на данни или за пропуснати ползи, нито за каквито и да е странични, извънредни, закономерни или непреки щети, независимо как са причинени.

Забранено е възпроизвеждането, прехвърлянето или разпространението на част или цялото съдържание на този документ под каквато и да е форма, без предварителното писмено разрешение на HMD Global. HMD Global провежда политика на постоянно развитие. HMD Global си запазва правото да прави изменения и подобрения на всеки от продуктите, описани в този документ, без предизвестие.

HMD Global не прави никакви изявления, не дава гаранция и не поема отговорност за функционирането, съдържанието или поддръжката на крайния потребител по отношение

на създадените от трети страни приложения, които са предоставени с вашето устройство. Като използвате дадено приложение, вие потвърждавате, че то се предоставя ”във вида, в който е”.

Изтеглянето на карти, игри, музика и видеоклипове и качването на снимки и видеоклипове може да е свързано с прехвърляне на голям обем данни. Мобилният оператор може да ви таксува за прехвърлянето на данни. Наличността на определени продукти, услуги и функции може да се различава според региона. За повече подробности и за наличност на езикови опции проверете при местния търговец.

Някои функции, функционалности и спецификации на продукта може да зависят от мрежата и да подлежат на допълнителни правила, условия и такси.

Всички спецификации, функции и друга предоставена информация за продукта подлежат на промяна без предизвестие.

Правилата за поверителност на HMD Global, които могат да се намерят на адрес <http://www.hmd.com/privacy>, са в сила за използването на това устройство.

HMD Global Oy е ексклузивният притежател на лиценза за телефони и таблети с марката Nokia. Nokia е запазена търговска марка на Nokia Corporation.

Словната марка и логата Bluetooth са собственост на Bluetooth SIG, Inc., а използването им от HMD Global е по лиценз.