

NOKIA

Nokia 225 4G user guide

Uživatelská příručka

Obsah

1	Informace o této uživatelské příručce	4
2	Začínáme	5
	Tlačítka a části	5
	Nastavení a zapnutí telefonu	6
	Nabíjení telefonu	9
	Klávesnice	9
3	Volání, kontakty a zprávy	11
	Volání	11
	Kontakty	11
	Posílání zpráv	12
4	Přizpůsobení telefonu	13
	Změna tónů	13
	Změna vzhledu plochy	13
	Co nejlepší využití dvou SIM karet	13
5	Fotoaparát	14
	Fotky a videa	14
6	Internet a připojení	15
	Procházení webu	15
	Bluetooth®	15
7	Hudba	16
	Hudební přehrávač	16
	Poslech rádia	16
8	Hodiny, kalendář a kalkulačka	17
	Ruční nastavení data a času	17
	Budík	17
	Kalendář	17
	Kalkulačka	17

9 Vymazání dat z telefonu	19
Odstraňování soukromého obsahu z telefonu	19
10 Informace o výrobku a bezpečnostní informace	20
Pro vaši bezpečnost	20
Tísňová volání	22
Péče o zařízení	23
Recyklace	24
Symbol přeškrtnutého kontejneru	24
Informace o baterii a nabíječce	24
Malé děti	25
Zdravotnické přístroje	25
Implantované zdravotnické přístroje	25
Sluch	26
Chraňte zařízení před škodlivým obsahem	26
Dopravní prostředky	26
Potenciálně výbušná prostředí	26
Certifikační informace	27
Správa digitálních práv	27
Autorská práva a další upozornění	28

1 Informace o této uživatelské příručce



Důležité: Důležité informace o bezpečném používání vašeho zařízení a baterie si přečtěte „Informace o produktu a bezpečnosti“, než začnete zařízení používat. Chcete-li zjistit, jak s novým zařízením začít pracovat, přečtěte si uživatelskou příručku.

2 Začínáme

TLAČÍTKA A ČÁSTI

Telefon

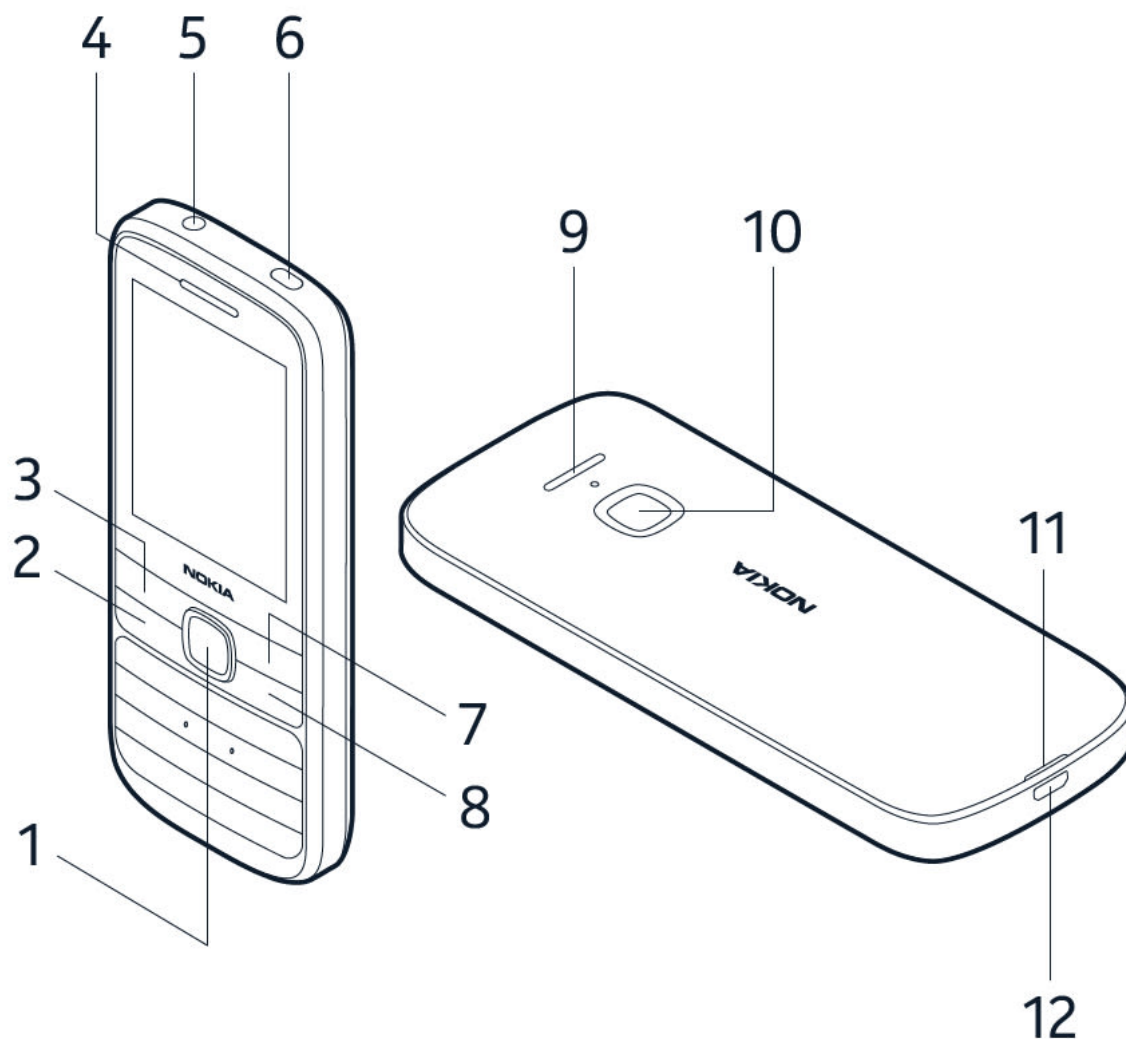

Tato uživatelská příručka se týká modelů TA-1276, TA-1296, TA-1279, TA-1289, TA-1282, TA-1316, TA-1321.

- | | |
|-------------------------------|-----------------------------------|
| 1. Navigační tlačítko | 7. Pravé tlačítko pro výběr |
| 2. Tlačítko Volat | 8. Tlačítko ukončení/vypínač |
| 3. Levé tlačítko pro výběr | 9. Reproduktor |
| 4. Sluchátko | 10. Fotoaparát |
| 5. Konektor náhlavní soupravy | 11. Otvor k sejmutí zadního krytu |
| 6. Blesk | 12. Konektor USB |

Nedotýkejte se antény, když se používá. Dotyk s anténami snižuje kvalitu spojení a může zkrátit výdrž baterie v důsledku velké spotřeby energie během komunikace.

Nepřipojujte k výrobkům, které generují výstupní signál, protože to může zařízení poškodit. Ke zvukovému konektoru nepřipojujte žádný zdroj napětí. Když ke zvukovému konektoru připojujete náhlavní soupravu nebo externí zařízení neschválené pro použití s tímto přístrojem, věnujte zvýšenou pozornost nastavení hlasitosti. Části přístroje jsou magnetické. K přístroji mohou být přitahovány kovové materiály. Do blízkosti přístroje neumísťujte kreditní karty ani jiné magnetické nosiče informací, protože by mohlo dojít k vymazání informací uložených na těchto nosičích.

Některá příslušenství uvedená v této uživatelské příručce, například nabíječka, náhlavní souprava nebo datový kabel, se mohou prodávat zvlášť.



Poznámka: V zájmu ochrany svého soukromí a osobních údajů můžete telefon nastavit tak, aby požadoval bezpečnostní kód. Zvolte postupně **Menu** >  > **Zabezpečení** > **Zámek kláves** > **Bezpečnostní kód**. Uvědomte si však, že si musíte kód zapamatovat. Společnost HMD Global ho totiž není schopna zjistit ani obejít.

NASTAVENÍ A ZAPNUTÍ TELEFONU

Nano-SIM



Důležité: Toto zařízení je navrženo pro použití pouze s nano-SIM kartou. Použití nekompatibilní SIM karty může způsobit poškození karty nebo zařízení a může dojít k poškození dat uložených na kartě.



Poznámka: Před sejmutím kteréhokoli krytu zařízení vypněte a odpojte nabíječku a všechna ostatní zařízení. Při výměně krytů se nedotýkejte žádných elektronických součástí. Zařízení ukládejte a používejte vždy pouze s připevněnými kryty.

Otevření zadního krytu

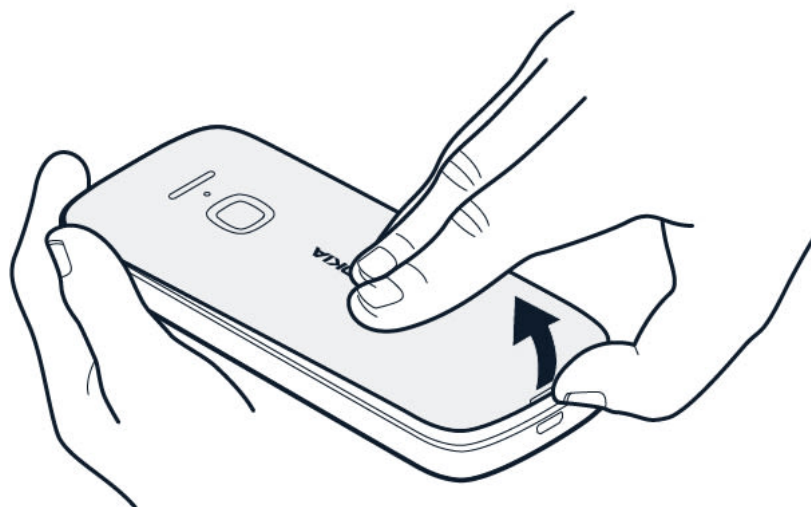

1. Zasuňte nehet do malého otvoru na spodní straně telefonu a zvedněte a sejměte kryt.
2. Pokud je v telefonu baterie, vyjměte ji.

Vložení SIM karty

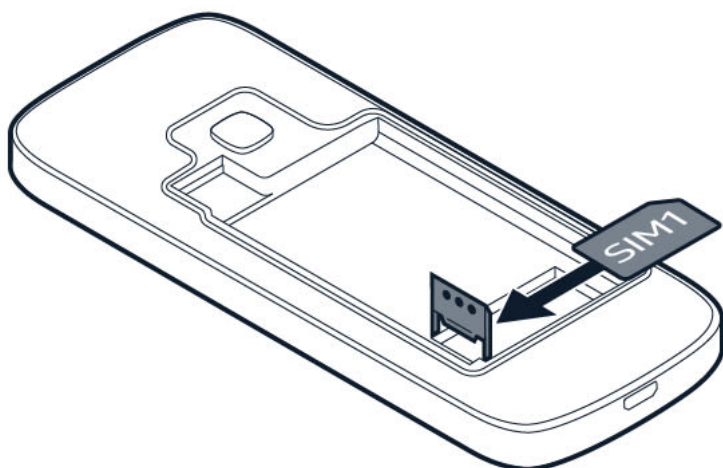

1. Vysuňte držák SIM karet doleva a otevřete ho.
2. Umístěte kartu typu nano-SIM do slotu SIM oblastí kontaktů směrem dolů.
3. Zavřete držák a zasuňte ho doprava, dokud nezaklapne na své místo.

Vložení druhé SIM karty

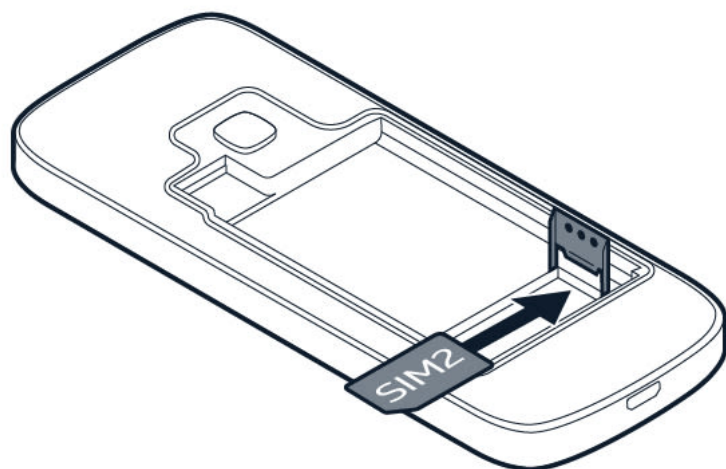

1. Vysuňte držák SIM karty slotu SIM2 doprava a otevřete ho.
2. Umístěte kartu typu nano-SIM do slotu SIM2 oblastí kontaktů směrem dolů.
3. Zavřete držák a zasuňte ho doleva, dokud nezaklapne na své místo. Když telefon zrovna nepoužíváte, jsou k dispozici obě SIM karty současně. Když je ale jedna SIM karta aktivní, například při hovoru, druhá nemusí být k dispozici.



Tip: Chcete-li zjistit, zda váš telefon může používat 2 SIM karty, podívejte se na štítek na prodejní krabici. Jsou-li na štítku 2 kódy IMEI, je telefon duální (pro dvě SIM karty).

Vložení paměťové karty

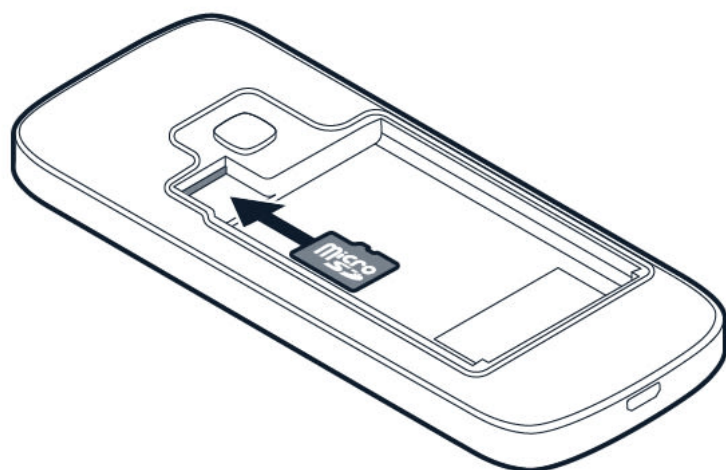

1. Zasuňte paměťovou kartu do slotu pro paměťovou kartu.
2. Vložte baterii.
3. Nasad'te zadní kryt.

Zapnutí telefonu

Stiskněte a přidr'zte tlačítko .

NABÍJENÍ TELEFONU

Baterie telefonu je z výroby částečně nabitá, ale než začnete telefon používat, možná ji budete muset dobít.

Nabíjení baterie

1. Připojte nabíječku do zásuvky elektrické sítě.
2. Připojte nabíječku k telefonu. Po nabití odpojte nabíječku od telefonu a poté od zásuvky elektrické sítě.

Když je baterie zcela vybitá, může trvat několik minut, než zařízení zobrazí kontrolku nabíjení.



Tip: Když nemáte k dispozici síťovou zásuvku, můžete nabíjet přes rozhraní USB. Během nabíjení přístroje můžete přenášet data. Účinnost nabíjení přes USB se může významně lišit a zahájení nabíjení a spuštění přístroje může trvat dlouhou dobu. Zkontrolujte, zda je počítač zapnutý.

KLÁVESNICE

Použití tlačítek telefonu

– Chcete-li zobrazit aplikace a funkce telefonu, vyberte na ploše **Menu**. – Chcete-li přejít k některé aplikaci nebo funkci, stiskněte navigační tlačítko nahoru, dolů, vlevo nebo vpravo. Aplikaci, resp. funkci otevřete stisknutím navigačního tlačítka.

Zamknutí tlačítek

Náhodnému stisknutí tlačítek zabráníte zamknutím klávesnice: Stiskněte tlačítko . Chcete-li klávesnici odemknout, stiskněte navigační tlačítko a vyberte možnost **Odemknout** > .

Psaní pomocí klávesnice

Stiskněte některé tlačítko a vyberte pomocí navigačního tlačítka požadované písmeno.

Chcete-li napsat mezeru, stiskněte **0**.

Chcete-li napsat nějaký speciální znak nebo interpunkční znaménko, vyberte **≡ >**
Volby vložení > Vložit symbol.

Mezi malými a velkými písmeny se přepíná opakovaným tisknutím tlačítka **#**.

Chcete-li napsat číslici, stiskněte tlačítko čísla a pomocí navigačního tlačítka vyberte požadovanou číslici.

3 Volání, kontakty a zprávy

VOLÁNÍ

Volání

Informace o volání z nového telefonu



1. Napište telefonní číslo. Chcete-li napsat symbol +, používaný pro mezinárodní hovory, stiskněte dvakrát tlačítko *.
2. Stiskněte tlačítko Volat. Pokud vás k tomu zařízení vyzve, vyberte SIM kartu, kterou chcete použít.
3. Pro ukončení hovoru stiskněte tlačítko Konec.

Přijmutí hovoru

Stiskněte tlačítko .



KONTAKTY

Přidávání kontaktů

1. Vyberte **Menu** >  > **+ Nový kontakt**.
2. Zadejte jméno a telefonní číslo.
3. Vyberte  > **OK**.

Chcete-li přidat další kontakty, vyberte  > **Přidat nový kontakt**.

Uložení kontaktu z výpisu volání

1. Zvolte **Menu** > .
2. Posuňte se na číslo, které chcete uložit, a vyberte  > **Přidat do kontaktů** > **Nový kontakt**.
3. Zadejte jméno kontaktu, zkontrolujte správnost telefonního čísla a vyberte  > **OK**.



Volání kontaktu

Kontaktu můžete zavolat přímo ze seznamu kontaktů.

Vyberte **Menu** > , přejeďte na kontakt, kterému chcete zavolat, a stiskněte tlačítko Volat.

POSÍLÁNÍ ZPRÁV

Psaní a posílání zpráv

1. Vyberte **Menu** >  > **+ Nová zpráva** .
2. Zadejte do pole Příjemci telefonní číslo příjemce nebo vyberte  > **Kontakty** a přidejte příjemce ze seznamu kontaktů.
3. Do pole zprávy napište zprávu.
4. Pokud chcete do zprávy vložit smajlík nebo jiný symbol, vyberte  > **Volby vložení** > **Vložit smajlík** , resp. **Vložit symbol** .
5. Vyberte **Odeslat** .

4 Přizpůsobení telefonu

ZMĚNA TÓNŮ

Nastavení nových tónů

1. Vyberte **Menu** >  > **Přizpůsobení** > **Zvuk**.
2. Vyberte tón, který chcete změnit.
3. Přejděte k tónu, který chcete použít, a vyberte **Zvolit**.

ZMĚNA VZHLEDU PLOCHY

Výběr nové tapety

Pozadí plochy si můžete změnit.

1. Vyberte **Menu** >  > **Přizpůsobení** > **Pozadí zamknuté obrazovky** > **Tapety**.
2. Přejděte k tapetě, kterou chcete použít, a vyberte **Zvolit**.
3. Pokud se vám tapeta líbí, vyberte ✓.

CO NEJLEPŠÍ VYUŽITÍ DVOU SIM KARET

V tomto telefonu můžete mít dvě SIM karty, které lze používat k různým účelům.

Výběr SIM karty, kterou chcete použít

Vyberte **Menu** >  > **Připojení** > **Duál. SIM**. – Chcete-li zvolit SIM kartu, která se má používat k volání, vyberte **Preferov. SIM pro hovory**. – Chcete-li zvolit SIM kartu používanou pro zprávy, vyberte **Preferov. SIM karta pro zprávy**. – Chcete-li zvolit SIM kartu, která se má používat pro mobilní data, vyberte **Spojení paket. dat** > **Preferov. SIM**.





Tip: Abyste se v SIM kartách lépe vyznali, můžete si je přejmenovat. Vyberte **Menu** >  > **Připojení** > **Duál. SIM** > **Nastavení SIM**. Vyberte SIM kartu a pak **Název SIM**.

5 Fotoaparát

FOTKY A VIDEA



Nepotřebujete mít samostatný fotoaparát. Telefon má všechno, co k zachycení vzpomínek potřebujete.

Pořízení fotky





1. Vyberte **Menu** > .
2. Chcete-li pořídit snímek, vyberte .

Pokud se chcete na právě pořízenou fotku podívat, vyberte  > **Galerie**.

Možnosti fotoaparátu

Vyberte **Menu** >  >  a zvolte požadovanou možnost, například **Efekty** nebo **Časovač**.

Nahrávání videa

1. Chcete-li zapnout videokameru, vyberte **Menu** >  a přejeďte na možnost .
2. Chcete-li spustit nahrávání, vyberte .
3. Pokud chcete nahrávání zastavit, vyberte .

Pokud se chcete na právě nahrané video podívat, vyberte **Menu** > **Video**.

6 Internet a připojení

PROCHÁZENÍ WEBU

Připojení k internetu

Prohlížeč se může lišit podle dané oblasti a může pracovat odlišně.

1. Zvolte **Menu** > ●.
2. Zadejte webovou adresu a stiskněte **OK**.

BLUETOOTH®

Telefon můžete připojit k jiným zařízením rozhraním Bluetooth.

Zapnutí funkce Bluetooth

1. Vyberte **Menu** > ⚙ > **Připojení** > **Bluetooth**.
2. Přepněte **Bluetooth** do polohy zapnuto.
3. Vyberte **Nalezená zařízení** a zvolte zařízení s Bluetooth, ke kterému se chcete připojit.

7 Hudba

HUDEBNÍ PŘEHRÁVAČ

V aplikaci hudebního přehrávače můžete poslouchat hudební soubory MP3.

Poslech hudby

Chcete-li přehrávat hudbu, je třeba hudební soubory uložit na paměťovou kartu nebo do paměti telefonu.





1. Zvolte **Menu** > .
2. Chcete-li zobrazit všechnu uloženou hudbu, zvolte možnost **Skladby**.
3. Přejedte na skladbu a zvolte možnost **Přehrát**.

Můžete také vytvořit vlastní seznamy skladeb.

Chcete-li upravit hlasitost, stiskněte navigační tlačítko nahoru nebo dolů.

POSLECH RÁDIA

Poslech oblíbených rozhlasových stanic v telefonu

Vyberte **Menu** > . Po zapnutí rádia vyhledá telefon stanice automaticky. Chcete-li změnit hlasitost, stiskněte navigační tlačítko nahoru nebo dolů. Chcete-li stanici uložit, vyberte  > **Přidat k oblíbeným**. Chcete-li přepnout na některou z uložených stanic, vyberte  > **Oblíbené** a vyberte ji. Chcete-li rádio vypnout, vyberte  > **Zavřít rádio**.

8 Hodiny, kalendář a kalkulačka

RUČNÍ NASTAVENÍ DATA A ČASU

Změna data a času



1. Vyberte **Menu** >  > **Čas a jazyk** > **Datum a čas** . a zadejte čas.
2. Přepněte **Autom. aktualiz.** do polohy vypnuto.
3. Chcete-li nastavit čas, vyberte **Čas**
4. Chcete-li nastavit datum, vyberte **Datum** a zadejte datum.
5. Vyberte **Uložit** .

BUDÍK

Informace o práci s budíkem – včasné probouzení a stíhání schůzek



Nastavení budíku

Nemáte po ruce hodiny? Použijte telefon jako budík.

1. Vyberte **Menu** >  .
2. Vyberte **+ Nový budík** a zadejte čas buzení a ostatní podrobnosti.
3. Vyberte  > **Uložit** .

KALENDÁŘ

Přidání události do kalendáře

1. Zvolte **Menu** >  .
2. Přejděte na datum a zvolte možnost  > **Přidat novou událost** .
3. Zadejte detaily události a zvolte **Uložit** .

KALKULAČKA

Informace o sčítání, odečítání, násobení a dělení na kalkulačce telefonu

Počítání

1. Zvolte možnost **Menu** > .
2. Zadejte prvního činitele výpočtu, navigačním tlačítkem vyberte operaci a zadejte druhého činitele.
3. Výsledek výpočtu získáte stisknutím navigačního tlačítka.

Výběrem  pole pro číslice vymažete.



9 Vymazání dat z telefonu



ODSTRAŇOVÁNÍ SOUKROMÉHO OBSAHU Z TELEFONU



Pokud si koupíte nový telefon nebo se jen chcete tohoto telefonu zbavit, případně ho recyklovat, takto z něj odstraníte osobní údaje i obsah. Odstranění veškerého obsahu osobní povahy je jen na vás.

Odstraňování obsahu z telefonu

Při odstraňování soukromého obsahu z telefonu dávejte pozor na to, zda odstraňujete obsah z paměti telefonu nebo ze SIM karty.

Chcete-li odstranit zprávy, vyberte **Menu** > . Vyberte  > **Odstranit konverzace**, vyberte všechna vlákna zpráv a pak .

Chcete-li odstranit kontakty, vyberte **Menu** > . Vyberte  > **Odstranit kontakty**, vyberte všechny kontakty a pak .

Chcete-li odstranit informace o hovorech, vyberte **Menu** > . Vyberte  > **Odstranit vše** > **OK**.

Zkontrolujte, zda byl osobní obsah odstraněn.

10 Informace o výrobku a bezpečnostní informace

PRO VAŠI BEZPEČNOST

Seznamte se s těmito jednoduchými pravidly. Jejich porušení může být nebezpečné, protizákonné či v rozporu s místními předpisy. Další informace najdete v úplné uživatelské příručce.

VYPNĚTE TAM, KDE JE POUŽÍVÁNÍ PŘÍSTROJE ZAKÁZÁNO



V místech, kde není povoleno používání mobilních zařízení nebo kde může přístroj způsobit rušení či nebezpečí, například v letadle, v nemocnicích a v blízkosti zdravotnických přístrojů, paliv, chemických látek nebo v místech, kde se provádí odstřely za pomoci trhavin, přístroj vypínejte. V místech s omezeními dodržujte všechny pokyny.

BEZPEČNOST SILNIČNÍHO PROVOZU PŘEDEVŠÍM



Dodržujte všechny místní zákony. Ruce mějte během jízdy volné pro řízení vozu. Při řízení mějte na paměti především bezpečnost silničního provozu.

RUŠIVÉ VLIVY



Všechny bezdrátové přístroje mohou být citlivé na rušivé vlivy, které mohou ovlivnit jejich provoz.

AUTORIZOVANÝ SERVIS



Instalovat a opravovat tento výrobek mohou pouze autorizované osoby.

BATERIE, NABÍJEČKY A JINÉ PŘÍSLUŠENSTVÍ



Používejte pouze baterie, nabíječky a jiné příslušenství schválené společností HMD Global Oy k použití s tímto přístrojem. Nepřipojujte nekompatibilní výrobky.

UDRŽUJTE ZAŘÍZENÍ V SUCHU



Pokud je vaše zařízení vodotěsné, podrobnější pokyny zjistíte podle jeho třídy IP a technických parametrů.

CHRAŇTE SVŮJ SLUCH



Chcete-li zabránit možnému poškození sluchu, neposlouchejte po dlouhou dobu příliš hlasitý zvuk. Když je zapnutý reproduktor a máte telefon u ucha, buďte opatrní.

SAR



Toto zařízení splňuje právní předpisy pro vystavení rádiovým vlnám, pokud je používáno v normální poloze u ucha nebo je umístěno nejméně 1,5 cm od těla. Konkrétní maximální hodnoty SAR najdete v části Certifikační informace (SAR) v této uživatelské příručce. Další informace naleznete v části Certifikační informace (SAR) této uživatelské příručky nebo přejděte na www.sar-tick.com.

TÍSŇOVÁ VOLÁNÍ

-  **Důležité:** Připojení není možné zaručit za všech podmínek. Pro životně důležitou komunikaci, jako například u lékařské pohotovosti, se nikdy nespolehejte pouze na bezdrátový telefon.

Než budete volat:

- Zapněte telefon.
- Pokud jsou displej a tlačítka telefonu zamknuty, odemkněte je.
- Přejděte na místo s dostatečně silným signálem.

1. Opakovaně stiskněte tlačítko Konec, dokud není zobrazena plocha.

2. Zadejte oficiální číslo tísňové linky podle své aktuální polohy. Čísla tísňových linek se v jednotlivých oblastech mohou lišit.
3. Stiskněte tlačítko Volat.
4. Podejte co možná nejpřesněji potřebné informace. Neukončujte hovor, dokud k tomu nebudete vyzváni.

Možná budete muset učinit i následující kroky:

- Vložte do telefonu SIM kartu.
- Pokud vás telefon vyzve k zadání kódu PIN, napište oficiální číslo tísňové linky podle své aktuální polohy a stiskněte tlačítko Volat.
- Vypněte omezení hovorů v telefonu, například blokování, funkci povolených čísel nebo uzavřenou skupinu uživatelů.

PÉČE O ZAŘÍZENÍ

Se zařízením, baterií, nabíječkou a příslušenstvím zacházejte opatrně. Následující doporučení vám pomohou udržet přístroj v provozu.

- Uchovávejte přístroj v suchu. Srážky, vlhkost a všechny typy kapalin mohou obsahovat minerály, které způsobují korozi elektronických obvodů.
- Přístroj nepoužívejte ani neponechávejte v prašném a znečištěném prostředí.
- Neponechávejte přístroj v místech s vysokou teplotou. Vysoké teploty mohou poškodit přístroj nebo baterii.
- Neponechávejte přístroj v chladu. Při zahřátí přístroje na provozní teplotu může uvnitř kondenzovat vlhkost, která ho může poškodit.
- Neotevírejte přístroj jinak, než jak je uvedeno v uživatelské příručce.
- Neschválené úpravy mohou poškodit přístroj a porušovat právní předpisy týkající se rádiových zařízení.
- Nedovolte, aby přístroj ani baterie upadly nebo byly vystaveny silným nárazům nebo otřesům. Hrubé zacházení může přístroj poškodit.
- Pro čištění povrchu přístroje používejte pouze měkký, čistý, suchý hadřík.
- Přístroj nepřebarvujte. Barva může zabránit správnému fungování.
- Udržujte přístroj mimo dosah magnetů a magnetických polí.
- Důležitá data ukládejte alespoň na dvě oddělená místa, například do přístroje, na paměťovou kartu nebo do počítače, případně si důležité informace zapište.

Při dlouhodobém provozu se zařízení může zahřát. Ve většině případů je to normální. Jako ochrana proti přílišnému zahřívání může zařízení automaticky zpomalit, zavírat aplikace či odpojovat nabíjení. V nutných případech se samo vypne. Pokud zařízení nepracuje správně, předejte ho do nejbližšího autorizovaného servisu.

RECYKLACE



Použitá elektronická zařízení, baterie a balicí materiály vždy vracejte na určená sběrná místa. Tím pomáháte bránit nekontrolovanému ukládání odpadu a podporujete opakované využívání surovin. Elektrické a elektronické výrobky obsahují množství cenných materiálů, mimo jiné kovy (například měď, hliník, ocel a hořčík) a vzácné kovy (například zlato, stříbro a paladium). Všechny materiály, z nichž je zařízení vyrobeno, lze obnovit na materiály a energii.

SYMBOL PŘEŠKRTNUTÉHO KONTEJNERU

Symbol přeškrtnutého kontejneru



Symbol přeškrtnutého kontejneru na výrobku, baterii, v doprovodné dokumentaci nebo na obalu vám má připomínat, že všechny elektrické a elektronické výrobky a baterie musí být po ukončení své životnosti uloženy do odděleného sběru. Nezapomeňte ze zařízení nejprve odstranit osobní údaje. Neodhazujte tyto výrobky do směsného komunálního odpadu: odevzdejte je k recyklaci. Informace o nejbližším recyklačním místě získáte u místního úřadu pro nakládání s odpady nebo si přečtete o programu zpětného odběru společnosti HMD a jeho dostupnosti ve vaší zemi na adrese www.hmd.com/phones/support/topics/recycle.

INFORMACE O BATERII A NABÍJEČCE

Informace o bezpečnosti baterií a nabíječek

Když odpojíte nabíječku nebo příslušenství, uchopte je a tahejte vždy za zástrčku, nikoli za kabel.

Když nabíječku nepoužíváte, odpojte ji. Když plně nabitou baterii nepoužíváte, dojde po čase k jejímu samovolnému vybití.

Pro optimální výkon baterii vždy udržujte při teplotě 59 až 77 °F (15 až 25 °C). Extrémní teploty snižují kapacitu a životnost baterie. Přístroj s horkou nebo chladnou baterií může dočasně přestat pracovat. Když se kovových pásků na baterii dotkne kovový předmět, může dojít k náhodnému zkratování. To může vést k poškození baterie nebo tohoto předmětu.

Nevhazujte baterie do ohně, protože by mohly vybuchnout. Dodržujte místní předpisy. Je-li to možné, recyklujte je. Neodhazujte je do směsného odpadu.

Baterie nerozebírejte, nerozřezávejte, nemačkejte, neohýbejte, neděrujte ani jinak nepoškozujte. Pokud baterie netěsní, zabraňte kontaktu vytékající kapaliny s kůží nebo očima. Pokud k němu dojde, okamžitě opláchněte zasažené plochy vodou nebo vyhledejte lékařskou pomoc. Baterii neupravujte a nepokoušejte se do ní vkládat cizí předměty. Baterii neponožujte a ani ji nevystavujte působení vody či jiných kapalin. Při poškození mohou baterie explodovat.

Baterii a nabíječku používejte pouze ke stanoveným účelům. Nesprávné používání nebo použití neschválených nebo nekompatibilních baterií či nabíječek může způsobit riziko požáru, výbuchu nebo jiného nebezpečí a může mít za následek zrušení platnosti osvědčení nebo záruk. Pokud si myslíte, že je baterie nebo nabíječka poškozena, odнесите ji před dalším používáním ke kontrole do nejbližšího servisního střediska nebo k prodejci telefonu. Nikdy nepoužívejte poškozenou baterii ani nabíječku. Nabíječky používejte pouze uvnitř budov. Přístroj nenabíjejte při bouři.

MALÉ DĚTI

Toto zařízení a jeho příslušenství nejsou hračky. Mohou obsahovat malé součásti. Uchovávejte je mimo dosah malých dětí.

ZDRAVOTNICKÉ PŘÍSTROJE

Provoz přístrojů pracujících na principu rádiového přenosu, včetně bezdrátových telefonů, může způsobovat rušení nedostatečně stíněných zdravotnických přístrojů. Pokud chcete zjistit, zda je zdravotnický přístroj dostatečně stíněn před působením energie z vnějšího rádiového pole, obraťte se na lékaře nebo na výrobce zdravotnického přístroje.

IMPLANTOVANÉ ZDRAVOTNICKÉ PŘÍSTROJE

Výrobci implantovaných zdravotnických prostředků (např. kardiostimulátory, inzulinové pumpy a neurostimulátory) doporučují, aby v zájmu zamezení potenciálního rušení byla mezi bezdrátovým zařízením a zdravotnickým prostředkem dodržena minimální vzdálenost 15,3 centimetru. Osoby s takovými zařízeními by:

- Vždy udržovat bezdrátové zařízení nejméně 15,3 centimetru od zdravotnického prostředku.
- Neměly nosit bezdrátové zařízení v náprsní kapse.
- Měly při telefonování přikládat bezdrátové

zařízení k uchu dále od zdravotnického prostředku.

- Měly bezdrátové zařízení vypnout, jestliže existuje důvodné podezření, že způsobuje

rušení.

- Měly dodržovat pokyny výrobce implantovaného zdravotnického prostředku.

Máte-li dotazy týkající se použití bezdrátového přístroje s implantovaným zdravotnickým prostředkem, obraťte se na svého poskytovatele zdravotnické péče.

SLUCH



Varování: Používání headsetu může ovlivnit vaši schopnost vnímat zvuky z okolí. Nepoužívejte sluchátka, pokud to může ohrozit vaši bezpečnost.

Některé bezdrátové přístroje mohou působit rušení některých naslouchátek.

CHRAŇTE ZAŘÍZENÍ PŘED ŠKODLIVÝM OBSAHEM

Zařízení může být vystaveno působení virů a jiného škodlivého obsahu. Při otevírání zpráv buďte opatrní. Mohou obsahovat škodlivý software nebo vám jinak poškodit zařízení.

DOPRAVNÍ PROSTŘEDKY

Rádiové signály mohou ovlivňovat nesprávně namontované nebo nedostatečně stíněné elektronické systémy ve vozidlech. Další informace ověřte u výrobce vozidla nebo jeho vybavení. Přístroj by měl do vozidla instalovat pouze autorizovaný pracovník. Chybně provedená montáž může být nebezpečná a může způsobit zrušení platnosti záruky. Pravidelně kontrolujte, jestli je veškeré příslušenství mobilního přístroje ve voze správně instalováno a jestli správně funguje. Neukládejte ani nepřenášejte hořlavé nebo výbušné materiály ve stejném prostoru, ve kterém je uložen přístroj, jeho části nebo příslušenství. Neumísťujte přístroj ani jiné příslušenství do prostoru, kde se v případě nárazu aktivují airbagy.

POTENCIÁLNĚ VÝBUŠNÁ PROSTŘEDÍ

Vypínejte přístroj v potenciálně výbušných prostorech, například u benzinových pump. Jiskření by mohlo způsobit výbuch nebo požár, při kterých hrozí nebezpečí poranění nebo úmrtí osob. Dodržujte omezení v prostorech, kde se nacházejí paliva, v chemických závodech a v místech, kde se provádí odstřely za pomoci výbušnin. Potenciálně výbušná prostředí nemusejí být viditelně označena. Patří mezi ně obvykle prostory, ve kterých je vám doporučeno vypnout motor, podpalubí lodí, prostory k převážení nebo ukládání chemikálií a prostory, kde je v atmosféře zvýšená koncentrace chemikálií nebo malých částic. Informujte se u výrobce vozidel používajících kapalné ropné plyny (např. propan a butan), zda je možné tento přístroj bezpečně používat v jejich blízkosti.

CERTIFIKAČNÍ INFORMACE

Toto mobilní zařízení vyhovuje předpisům ohledně vystavení rádiovým vlnám.

Tento mobilní přístroj je vysílač a přijímač rádiových vln. Je zkonstruován tak, aby nepřekračoval limity vystavení rádiovým vlnám (radiofrekvenčním elektromagnetickým polím), doporučené mezinárodně platnými pravidly nezávislé vědecké organizace ICNIRP. Tyto předpisy obsahují dostatečnou bezpečnostní rezervu pro zajištění bezpečnosti všech osob bez ohledu na věk nebo zdravotní stav. Pravidla pro vystavení rádiovým vlnám vycházejí z hodnoty SAR (Specific Absorption Rate), která vyjadřuje množství výkonu radiofrekvenčního vysílání, které při vysílání zařízení vyzařuje do hlavy nebo těla. Limit SAR organizace ICNIRP pro mobilní zařízení je 2,0 W/kg určený průměrně na 10 gramů tělní tkáně.

Zkoušky hodnot SAR jsou prováděny se zařízením ve standardní provozní poloze, vysílajícím s nejvyšším certifikovaným výkonem, ve všech frekvenčních pásmech.

Toto zařízení splňuje právní předpisy pro vystavení rádiovým vlnám, pokud je používáno u hlavy nebo je umístěno nejméně 1,5 cm od těla. Pokud pro nošení telefonu u těla používáte pouzdro, sponu na opasek nebo jiný druh držáku, neměl by obsahovat kovový materiál a měl by být umístěn nejméně ve výše uvedené vzdálenosti od těla.

K odesílání dat nebo zpráv je nutné kvalitní připojení k síti. Posílání může být pozdrženo, dokud takové připojení není k dispozici. Pokyny ke vzdálenostem dodržujte po celou dobu odesílání.

Při běžném používání jsou hodnoty SAR o hodně menší než zde uvedené hodnoty. Kvůli efektivitě systému a minimalizaci rušení v síti se totiž provozní výkon mobilního zařízení automaticky snižuje, kdykoli není vyžadován plný výkon pro volání. Čím nižší je výkon, tím nižší je hodnota SAR.

Určité modely zařízení mohou mít různé verze s různými hodnotami. V průběhu času může docházet ke změnám v součástkách a konstrukci a některé z těchto změn mohou ovlivnit hodnoty SAR.

Další informace najdete na webu www.sar-tick.com. Uvědomte si, že mobilní zařízení mohou vysílat, i když nevoláte.

Světová zdravotnická organizace (WHO) prohlásila, že současné vědecké informace neprokazují při používání mobilních zařízení potřebu žádných speciálních opatření. Pokud byste chtěli své vystavení rádiovým vlnám snížit, doporučuje omezit používání takových zařízení nebo používat sadu hands-free, díky které udržíte zařízení ve větší vzdálenosti od hlavy a těla. Další informace a vysvětlení a diskuse o vystavení RF naleznete na webových stránkách WHO na adrese www.who.int/health-topics/electromagnetic-fields#tab=tab_1.

Maximální hodnoty SAR zařízení najdete na webové stránce www.hmd.com/sar.

SPRÁVA DIGITÁLNÍCH PRÁV

Při používání tohoto přístroje dodržujte všechny právní předpisy a respektujte místní zvyklosti, soukromí a práva ostatních, včetně práv autorských. Ochrana autorských práv může omezit možnost kopírování, upravování nebo přenášení fotografií, hudby a dalšího obsahu.

AUTORSKÁ PRÁVA A DALŠÍ UPOZORNĚNÍ

Autorská práva

Dostupnost konkrétních výrobků, funkcí, aplikací a služeb se může v jednotlivých oblastech lišit. Další informace zjistíte u svého prodejce nebo u poskytovatele služeb. Tento přístroj může obsahovat komodity, technologie nebo software, které jsou předmětem právních předpisů upravujících export, platných v USA a dalších zemích. Obcházení příslušných právních předpisů je zakázáno.

Obsah tohoto dokumentu je dodáván "tak jak je". V souvislosti s obsahem tohoto dokumentu a správností a spolehlivostí informací v něm obsažených se kromě záruk stanovených příslušnými právními předpisy neposkytují žádné další výslovné ani implikované záruky, včetně (nikoli však pouze) implikovaných záruk prodejnosti a vhodnosti pro určitý účel. Společnost HMD Global si vyhrazuje právo kdykoli a bez předchozího upozornění tento dokument revidovat nebo ukončit jeho platnost.

V maximální míře povolené příslušnými právními předpisy nejsou společnost HMD Global ani kterýkoli z jejích poskytovatelů licence za žádných okolností odpovědny za jakoukoli ztrátu dat nebo příjmů ani za zvláštní, náhodné, následné či nepřímé škody způsobené jakýmkoli způsobem.

Rozmnožování, přenos nebo šíření obsahu tohoto dokumentu nebo jeho části v jakékoli formě bez předchozího písemného souhlasu společnosti HMD Global je zakázáno. Společnost HMD Global se řídí politikou neustálého vývoje. Společnost HMD Global si vyhrazuje právo provádět změny a vylepšení u všech výrobků popsanych v tomto dokumentu bez předchozího oznámení.

Společnost HMD Global nevydává žádná prohlášení, neposkytuje žádnou záruku na aplikace třetích stran dodávané s přístrojem ani nepřebírá žádnou odpovědnost za jejich funkčnost, obsah nebo podporu koncových uživatelů. Používáním aplikace berete na vědomí, že je aplikace poskytována "tak jak je".

Stahování map, her, hudby a videosouborů a odesílání obrázků a videosouborů na web může vyžadovat přenos velkého množství dat. Poskytovatel služeb může za přenosy dat účtovat příslušné poplatky. Dostupnost konkrétních výrobků, služeb a funkcí se může v jednotlivých oblastech lišit. Bližší podrobnosti a informace o dostupnosti jazykových verzí získáte u místního prodejce.

Některé funkce a specifikace výrobku mohou záviset na síti a podléhat dalším podmínkám a poplatkům.

Veškeré zde uvedené specifikace, funkce a další informace o výrobku se mohou bez upozornění změnit.

Na používání zařízení se vztahují zásady ochrany osobních údajů společnosti HMD Global dostupné na stránce <http://www.hmd.com/privacy>.

HMD Global Oy je exkluzivním držitelem licence značky Nokia pro telefony a tablety. Nokia je registrovaná ochranná známka společnosti Nokia Corporation.

Slovní značka a loga Bluetooth jsou vlastnictvím společnosti Bluetooth SIG, Inc. a jakékoli jejich používání společností HMD Global podléhá licenci.

Tento výrobek obsahuje i software open source. Informace o autorských právech a další upozornění, informace o oprávnění a uznání zobrazíte, když na ploše zadáte znaky *#6774#.