

NOKIA

Nokia 110 (2024)

Brugervejledning

Indholdsfortegnelse

1 Om denne brugervejledning	4
2 Kom godt i gang	5
Keys and parts	5
Set up and switch on your phone	6
Oplad din enhed	9
Tastatur	11
3 Opkald, kontakter og beskeder	12
Opkald	12
Kontakter	12
Send beskeder	13
4 Tilpas din telefon	14
Skift toner	14
Skift startskærmens udseende	14
Profiler	14
Tilføj genveje	15
Batterilevetid	15
Tilgængelighed	16
Reparerbarhed	16
5 Kamera	17
Billeder og videoer	17
6 Ur, kalender og lommeregner	18
Indstil tid og dato manuelt	18
Alarm	18
Kalender	18
Regnemaskine	18

7 Tøm din telefon	20
Gendan fabriksindstillingerne	20
8 Produkt- og sikkerhedsoplysninger	21
Af hensyn til din sikkerhed	21
Nødopkald	23
Vedligeholdelse af enheden	24
Genbrug	25
Skraldespandssymbol med kryds over	25
Oplysninger om batteri og oplader	25
Små børn	27
Nikkel	27
Medicinsk udstyr	27
Indopereret medicinsk udstyr	27
Hørelse	28
Beskyt enheden mod skadeligt indhold.	28
Køretøjer	28
Potentielt eksplosive omgivelser	28
Oplysninger om certificering	29
Om DRM (Digital Rights Management)	29
Copyrights and other notices	30

1 Om denne brugervejledning



Vigtigt! For vigtige oplysninger om sikker brug af din enhed og dit batteri skal du læse "Produkt- og sikkerhedsoplysninger", før du tager enheden i brug. For at finde ud af, hvordan du kommer i gang med din nye enhed, skal du læse brugervejledningen.

2 Kom godt i gang

KEYS AND PARTS

Your phone

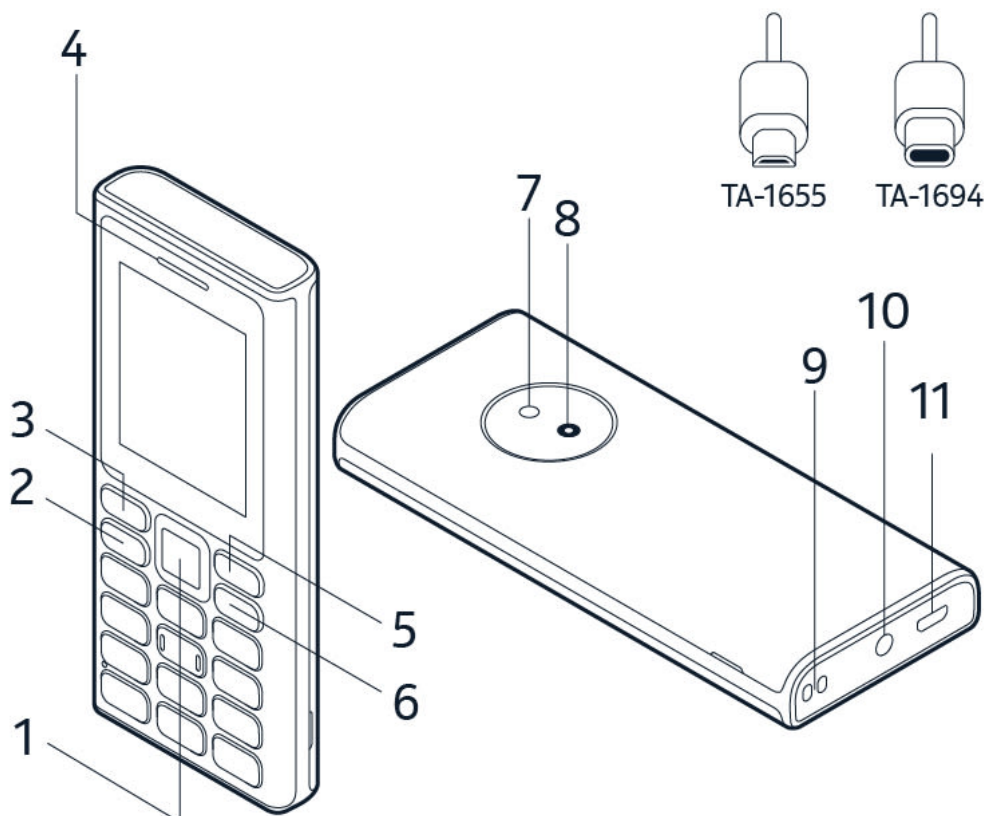

This user guide applies to the following model: TA-1655 and TA-1694.

- | | |
|-------------------------|----------------------------|
| 1. Scroll key | 7. Flashlight |
| 2. Call key | 8. Camera |
| 3. Left selection key | 9. Lanyard attachment slot |
| 4. Earpiece/Loudspeaker | 10. Headset connector |
| 5. Right selection key | 11. USB connector |
| 6. Power/End key | |

Some of the accessories mentioned in this user guide, such as charger, headset, or data cable, may be sold separately.



Bemærk! Du kan indstille telefonen til at bede om en sikkerhedskode for at beskytte dit privatliv og dine personlige data. Vælg **Menu** > **⚙** > **Sikkerhed** > **Tastaturlås** > **Sikkerhedskode**. Lav en kode med 5-8 cifre, og vælg **OK** > **Til**. Vær opmærksom på, at du skal huske koden, da HMD Global ikke kan åbne eller tilsidesætte den.

Dele og stik, magnetisme

Tilslut ikke til produkter, som skaber et udgangssignal, da dette kan beskadige enheden. Tilslut ikke lydstikket til en spændingskilde. Vær særligt opmærksom på lydstyrken, hvis du forbinder lydstikket med en ekstern enhed eller et headset, der ikke er godkendt til brug med denne enhed.

Enheden indeholder magnetiske dele. Metalliske materialer kan tiltrækkes af enheden. Placer ikke kreditkort eller andre magnetiske strimmelkort i nærheden af enheden i længere tid, da dette kan beskadige kortene.

SET UP AND SWITCH ON YOUR PHONE

 **Bemærk!** Forudinstalleret systemsoftware og apps bruger en betydelig del af hukommelsespladsen.

Mini-SIM



Vigtigt! Denne enhed er designet til kun at blive brugt med et mini-SIM-kort. Brug af SIM-kort, der ikke er kompatible, kan beskadige kortet eller enheden og kan ødelægge de data, der er gemt på kortet.

 **Bemærk!** Enheden skal slukkes, og opladeren og andre enheder skal frakobles, inden coverne tages af. Undgå at berøre elektroniske komponenter, når du skifter coverne. Enheden skal altid opbevares og anvendes med coverne på.

Open the back cover

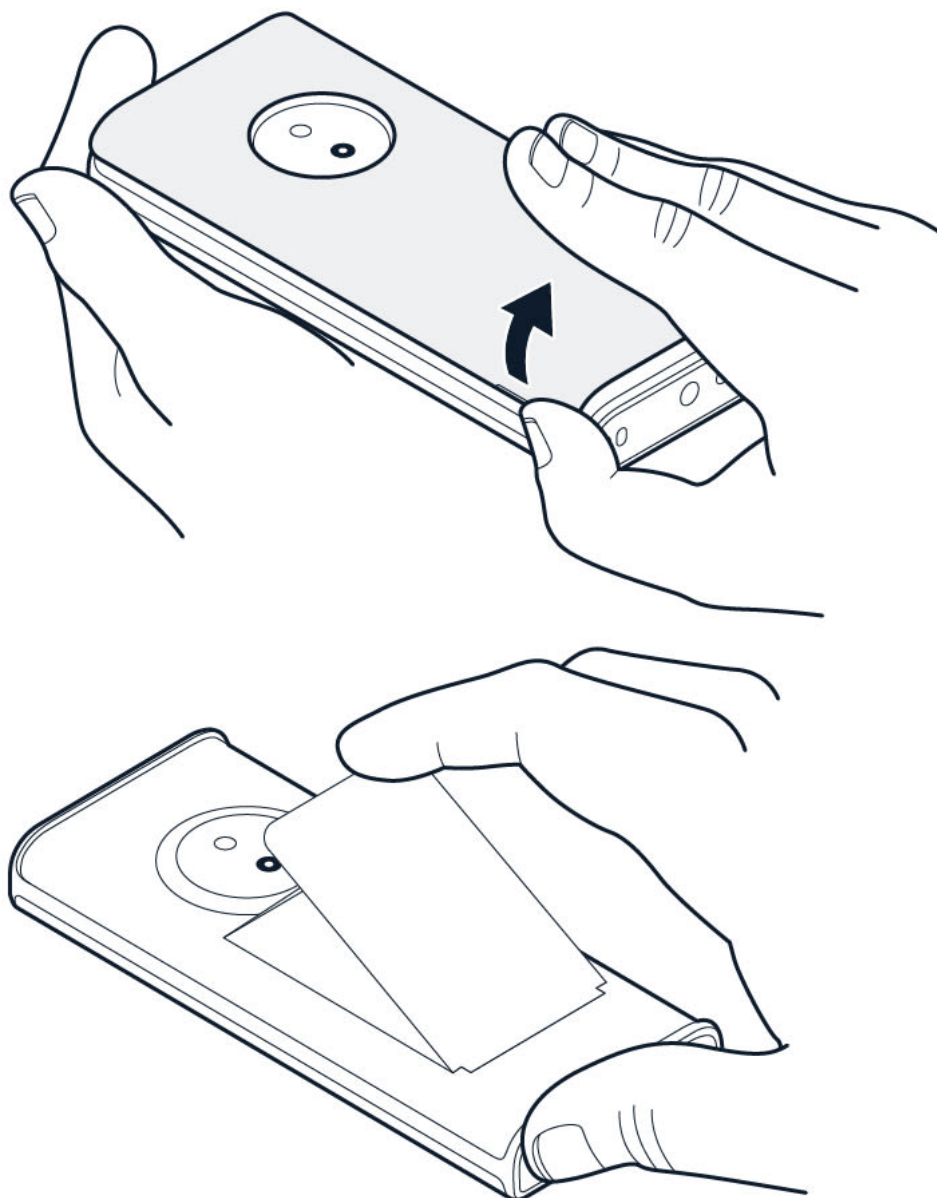

1. Put your fingernail in the small slot on the side of the phone, lift and remove the cover.
2. If the battery is in the phone, lift it out.

Insert the SIM card

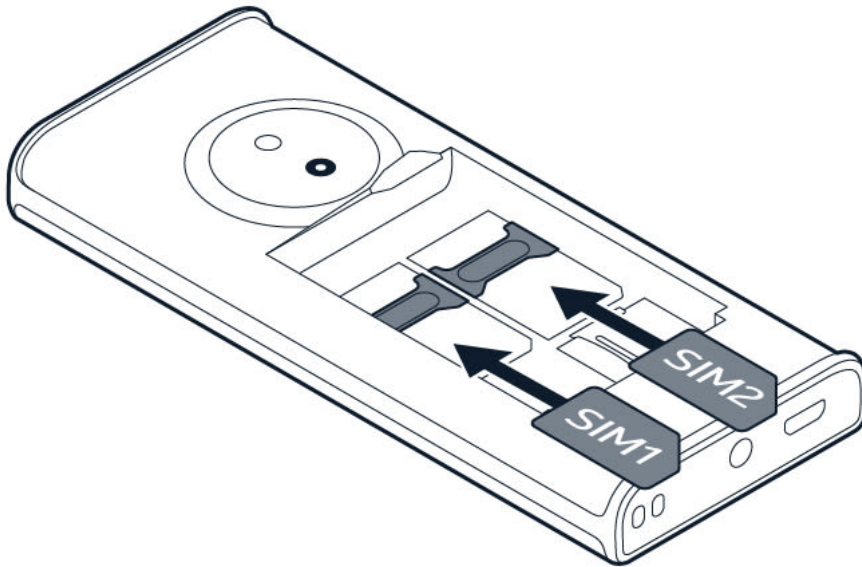

1. Put your fingernail in the small slot on the side of the phone, lift and remove the cover.
2. If the battery is in the phone, lift it out.
3. Slide the SIM card in the SIM card slot with the contact area face down.
4. Slide the second SIM in the SIM2 slot. Both SIM cards are available at the same time when the device is not being used, but while one SIM card is active, for example, making a call, the other may be unavailable.
5. Put back the battery.
6. Put back the back cover.



Tip! For at finde ud af, om din telefon kan bruge 2 SIM-kort, se etiketten på salgsboksen. Hvis der er to IMEI-koder på etiketten, har du en telefon til to SIM-kort.

Indsæt hukommelseskortet

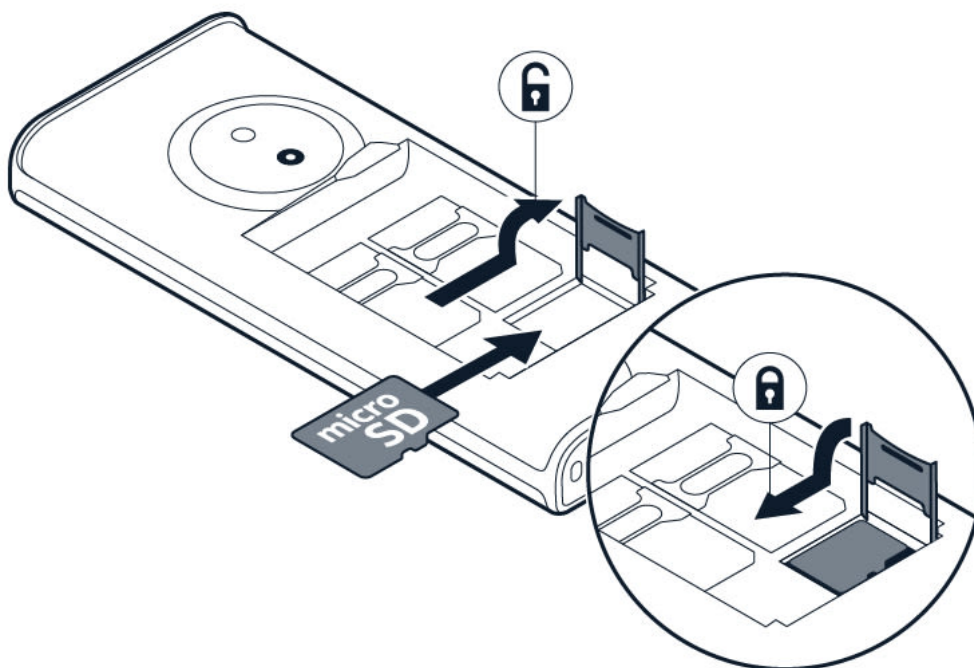

1. Skub hukommelseskortet ind i slidsen til hukommelseskort.
2. Sæt batteriet i igen.
3. Sæt bagcoveret på igen.

Brug kun kompatible hukommelseskort, der er godkendt til brug med denne enhed. Inkompatible kort kan beskadige kortet, enheden og de data, der er gemt på kortet.

- ⚠ **Vigtigt:** Tag ikke hukommelseskortet ud, når en app bruger det. Hvis du gør det, kan det beskadige hukommelseskortet og enheden og de data, der er gemt på kortet.
- 👉 **Tip!** Brug et hurtigt, op til 32 GB microSD-hukommelseskort fra en velkendt producent.
- ⚠ **Bemærk:** Præinstalleret systemsoftware og præinstallerede apps bruger en stor del af hukommelsen.

Tænd telefonen

Tryk og hold på .

OPLAD DIN ENHED

Dit batteri er delvist opladet fra fabrikken, men det kan være nødvendigt at oplade det, før du kan bruge din enhed.

Oplad batteriet

1. Slut opladeren til en stikkontakt.
2. Tilslut opladeren til enheden.

Oplad ikke batteriet for meget: Når opladningen af din enhed er færdig, skal du først tage opladeren ud af enheden og derefter fra stikkontakten.

Brug ikke batteriet for meget: Undgå at lade batteriets opladning falde til under 20 %, eller at bruge det, indtil det løber tør for strøm og slukker.

Hvis batteriet er helt afladet, kan der gå flere minutter, før opladningsindikatoren vises.



Tip! Du kan bruge USB-opladning, når der ikke er en stikkontakt tilgængelig. Effektiviteten af opladning via USB varierer meget, og det kan derfor tage lang tid, før opladningen starter, og enheden begynder at fungere.

Opladermodel

For EU-lande: Brug kun din enhed med et originalt genopladeligt BL-25AA-batteri. Oplad din enhed med en HAC-18-oplader. Opladerens stiktype kan variere. HMD Global vil muligvis gøre flere batteri- eller opladermodeller tilgængelige til enheden.

Af miljømæssige årsager indeholder denne pakke ikke en oplader. Denne enhed kan strømforsynes med de fleste USB-strømadaptere og et kabel med USB Type-C-stik. Brug kun opladere og kabler, der er i overensstemmelse med gældende nationale regler og internationale og regionale sikkerhedsstandarder, for at undgå enhver risiko for tab af ejendom eller personskade. Den effekt, som opladeren leverer, skal være mellem min. 2 watt, som radioudstyret kræver, og maks. 5 watt for at opnå den maksimale opladningshastighed.

Din enhed understøtter USB-C-kablet. Du kan også oplade din enhed fra en computer med et USB-kabel, men det kan tage længere tid.

For andre lande: Oplad din enhed med en HAD-005-oplader. HMD Global vil muligvis gøre flere batteri- eller opladermodeller tilgængelige til enheden. Opladningstiden kan variere afhængigt af enhedens funktioner. Nogle af de tilbehørsprodukter, der nævnes i denne brugervejledning, f.eks. oplader, headset eller datakabel, sælges muligvis separat.

Hvis opladeren ikke er inkluderet i salgsæsken, skal du oplade din enhed ved hjælp af datakablet (inkluderet) og en USB-strømadapter (kan sælges separat). Du kan oplade din enhed med kabler og strømadaptere fra tredjeparter, der er i overensstemmelse med USB 2.0 eller nyere og med gældende nationale regler og internationale og regionale sikkerhedsstandarder. Andre adaptere opfylder muligvis ikke de gældende sikkerhedsstandarder, og opladning med sådanne adaptere kan udgøre en risiko for tab af ejendom eller personskade. Det anbefales at bruge en strømadapter med et input på 100-240V~50/60Hz 0,1A og et output på 5V/1A for at optimere opladningen af din enhed.

TASTATUR

Brug telefontasterne

- Hvis du vil se apps og funktioner på din telefon, skal du vælge **Menu** på startskærmen.
- For at gå til en app eller funktion skal du trykke op, ned, til venstre eller til højre på navigeringstasten. Hvis du vil åbne appen eller funktionen, skal du trykke på navigeringstasten.
- Tryk på afslutningstasten for at gå tilbage til startskærmen.
- Rul til venstre eller højre for at ændre lydstyrken på din telefon under et opkald, eller når du hører radio.
- Du kan tænde lommelygten ved at trykke to gange opad på navigeringstasten, mens du er på startskærmen. Tryk opad én gang for at slukke den. Lys ikke en anden person i øjnene med lygten.

Lås tastaturet

Lås tastaturet for at undgå at trykke på knapper ved en fejl: Vælg **Gå til** > **Lås tastatur**. Hvis du vil låse tastaturet op, skal du trykke på afslutningstasten og vælge **Lås op**.

Skriv med tastaturet

Tryk flere gange på en tast, indtil bogstavet vises.

Hvis du vil skrive et mellemrum, skal du trykke på tasten 0.

Hvis du vil indtaste et specialtegn eller tegnsætningstegn, skal du trykke på stjernetasten. Hvis du vil bruge ordbogen, skal du trykke på #-tasten og holde den nede.

For at skifte mellem store og små bogstaver eller indtaste et tal skal du trykke på #-tasten gentagne gange.

3 Opkald, kontakter og beskeder

OPKALD

Foretag et opkald

Sådan foretager du et opkald med din nye telefon.

1. Indtast telefonnummeret. Tryk på * to gange for at skrive tegnet +, der bruges til internationale opkald.
2. Tryk på opkaldstasten. Vælg det SIM-kort, der skal bruges, hvis du bliver bedt om det.
3. Tryk på afslutningstasten for at afslutte opkaldet.

Besvar et opkald

Tryk på .

KONTAKTER

Tilføj en kontakt

1. Vælg **Menu** >  > **Tilføj kontakt**.
2. Vælg, hvor kontakten skal gemmes.
3. Skriv navnet, og indtast telefonnummeret.
4. Vælg **OK**.

Gem en kontakt fra opkaldsinfo

1. Vælg **Menu** >  > **Ubesvarede opkald**, **Indgående opkald** eller **Ringet op**, alt efter hvorfra du vil gemme kontakten.
2. Rul til det nummer, du vil gemme, vælg **Valg** > **Gem**, og vælg, hvor du vil gemme kontakten.
3. Tilføj kontaktens navn. Tjek, at telefonnummeret er korrekt, og vælg **OK**.

Ring til en kontakt

Du kan ringe til en kontakt direkte fra kontaktlisten.

1. Vælg **Menu** > .
2. Vælg **Navne**, og rul til den kontakt, du vil ringe til.
3. Tryk på opkaldstasten.

SEND BESKEDER

Skriv og send beskeder

1. Vælg **Menu** >  > **Skriv besked**.
2. Skriv beskeden.
3. Vælg **Valg** > **Send**. Vælg det SIM-kort, der skal bruges, hvis du bliver bedt om det.
4. Indtast et telefonnummer, eller vælg **Søg** og en modtager på listen over kontakter.

4 Tilpas din telefon

SKIFT TONER

Indstil nye toner

1. Vælg **Menu** >  > **Tone-indstillinger**.
2. Vælg den tone, du vil ændre, og vælg det SIM-kort, du vil ændre den for, hvis du bliver bedt om det.
3. Rul til den ønskede tone, og vælg **OK**.

SKIFT STARTSKÆRMENS UDSEENDE

Vælg en ny baggrund

Du kan skifte baggrunden på startskærmen.

1. Vælg **Menu** >  > **Skærm-indstillinger** > **Baggrund**.
2. Vælg den ønskede baggrund.
3. Vælg, hvordan du vil placere baggrunden på startskærmen.

Vis dato og klokkeslæt

Du kan vælge at få vist dato og tid på telefonens startskærm.

Vælg **Menu** >  > **Tids-indstillinger** > **Visning af tid og dato** > **Vis uret**.

Hvis din telefon skal opdatere tiden automatisk, skal du slå **Autoopdatering af dato og tid** til. Du skal muligvis genstarte telefonen, for at denne indstilling fungerer.



Tip! Du kan også indstille din telefon til at vise tiden selv i inaktiv tilstand. Vælg **Menu** >  > **Skærmindstil** > **Standbyskærm** > **Til**.

PROFILER

Tilpas profiler

Der er flere profiler, som du kan bruge i forskellige situationer. Der er f.eks. en lydløs profil til situationer, hvor du ikke kan have lyd på, og der er en profil med høj lyd til støjende omgivelser.

Du kan tilpasse profiler yderligere.

1. Vælg **Menu** > **⚙️** > **Profiler**.
2. Vælg en profil, og vælg **Tilpas**.

Du kan indstille en specifik ringetone, lydstyrke for ringetone, beskedlyde osv. for hver profil.

TILFØJ GENVEJE

Du kan tilføje genveje til forskellige apps og indstillinger på din startskærm.

Rediger Gå til-indstillinger

Nederst til venstre på din startskærm finder du **Gå til**, der indeholder genveje til forskellige apps og indstillinger. Vælg de genveje, du har mest brug for.

1. Vælg **Menu** > **⚙️** > **Gå til indstillinger** > **Vælg funktion**.
2. Rul til hver genvej, du vil have på **Gå til**-listen, og vælg **Markér**.
3. Vælg **Udført** > **Ja** for at gemme ændringerne.

Du kan også reorganisere din **Gå til**-liste.

1. Vælg **Organiser**.
2. Rul til det element, du vil flytte, vælg **Flyt**, og vælg den placering, du vil flytte det til.
3. Vælg **Tilb.** > **OK** for at gemme ændringerne.

BATTERILEVETID

Spar på strømmen

Hvis det er relevant:

- Brug netværksforbindelser selektivt for at spare strøm: Slå kun Bluetooth til, når det er nødvendigt.
- Brug en Wi-Fi-forbindelse til at forbinde til internettet i stedet for en mobil dataforbindelse.
- Hvis du ikke vil foretage eller modtage opkald, skal du slå flytilstand til.

Flytilstand lukker forbindelsen til mobilnetværket og slår enhedens trådløse funktioner fra.

TILGÆNGELIGHED

Gør teksten større

Du kan justere tekststørrelsen til at være mindre eller større.

Afhængigt af din enhedsmodel skal du gå til system- eller skærmindstillingerne for at justere.

Få mere at vide om tilgængelighedsfunktioner

Hvis du vil vide mere om denne enheds tilgængelighedsfunktioner, kan du besøge Global Accessibility Reporting Initiative: <https://www.gari.info/findphones.cfm>

Note til online-lydvejledning

1. For at få adgang til online-brugervejledningen skal du besøge www.hmd.com/support. Find din produktmodel, og få adgang til den relevante online-brugervejledning.
2. Aktivér tekst-til-tale-funktionen i din browser eller enhed for at få teksten på skærmen læst højt.

Sådan aktiverer du tekst-til-tale-funktionen

Windows-pc'er (Windows 10, 11 eller nyere):

- Gå til Indstillinger > Øget tilgængelighed (Windows 10) eller Tilgængelighed (Windows 11).
- Vælg Oplæser, og slå den til for at aktivere den indbyggede skærmlæser.

På tidligere Windows-versioner:

- Installer en browserudvidelse som Speechify til at læse webindhold højt.

Mac®/macOS®:

- I Safari skal du gå til Rediger > Tale > Start tale for at få din Mac til at læse teksten højt.
- Hvis du vil stoppe, skal du gå til Rediger > Tale > Stop tale.

For at få detaljerede instruktioner om aktivering af tekst-til-tale for din enhed eller browser, kan du se enhedens brugervejledning.

REPARERBARHED

Muligheder for selvreparation

Selvreparationssupport er tilgængelig for visse enheder i udvalgte lande. Detaljer er tilgængelige på www.hmd.com/self-repair.

5 Kamera

BILLEDER OG VIDEOER

Tag et billede



1. Vælg **Menu** > **Kamera**.
2. Rul op eller ned for at zoome ind eller ud.
3. Tryk på navigeringstasten for at tage et billede.

Hvis du vil se det billede, du lige har taget, skal du vælge **Menu** > **Galleri** på startskærmen.



Hold dig på sikker afstand, når du bruger blitz. Brug ikke blitz, når du tager billeder af mennesker eller dyr på nært hold. Dæk ikke blitz, når du tager et billede.

Optag en video

1. Du kan tænde videokameraet ved at vælge **Menu** > **Kamera** og rulle til .
2. Tryk på navigeringstasten for at starte optagelsen.
3. Stop optagelsen ved at vælge .

Hvis du vil se den video, du lige har optaget, skal du vælge **Menu** > **Video** på startskærmen.

6 Ur, kalender og lommeregner

INDSTIL TID OG DATO MANUELT

Skift tid og dato

1. Vælg **Menu** > **Indstillinger** > **Tidsindstillinger**.
2. Vælg **Automatisk opdatering af dato og klokkeslæt** > **Fra**.
3. Vælg **Ur** > **Indstil tiden**, indtast tiden > **Ok**.
4. Vælg **Datoindstilling**, indtast datoen > **Ok**.

ALARM

Indstil en alarm

1. Vælg **Menu** >  > **Indstil alarm**.
2. Vælg en alarm, og brug navigeringstasten til at indstille tiden.
3. Vælg **OK**.

Hvis alarmerne skal gentages på bestemte dage, skal du vælge alarmerne og derefter vælge **Gentag. alarm** > **Gentag. alarm**, rulle til hver dag, hvor alarmerne skal lyde, og vælge **Markér**. Vælg derefter **Udført** > **Ja**.

KALENDER

Tilføj en kalenderbegivenhed

1. Vælg **Menu** > .
2. Rul til en dato, og vælg **Valg** > **Tilføj påmindelse**.
3. Indtast begivenhedsnavnet, og vælg **OK**.
4. Vælg, om du vil føje en alarm til begivenheden, og vælg **OK**.

REGNEMASKINE

Sådan adderer, subtraherer, ganger og dividerer du med telefonens regnemaskine.

Sådan regner du

1. Vælg **Menu** > .
2. Indtast den første faktor i din beregning, brug navigationstasten til at vælge handlingen, og indtast den anden faktor.
3. Vælg **Result.** for at få resultatet af beregningen.

Vælg **Ryd** for at rydde talfelterne.

7 Tøm din telefon

GENDAN FABRIKSINDSTILLINGERNE

Nulstil telefonen

Du kan gendanne de oprindelige fabriksindstillinger, men pas på, for denne nulstilling fjerner alle data, som du har gemt i telefonhukommelsen, samt alle dine personaliseringer.

Hvis du vil bortskaffe telefonen, skal du være opmærksom på, at du selv har ansvaret for at fjerne alt privat indhold.

Hvis du vil nulstille din telefons indstillinger og fjerne alle dine data, skal du skrive `*#7370#` på startskærmen. Hvis du bliver spurgt om det, skal du indtaste din sikkerhedskode.

8 Produkt- og sikkerhedsoplysninger

AF HENSYN TIL DIN SIKKERHED

Læs disse enkle retningslinjer. Det kan være farligt eller en overtrædelse af lokale love og regler, hvis du ikke overholder dem. Læs den komplette brugervejledning for at få flere oplysninger.

SLUK ENHEDEN I OMRÅDER MED RESTRIKTIONER



Sluk enheden på steder, hvor det ikke er tilladt at bruge mobilenheder, eller hvor brug af enheden kan forårsage forstyrrelser eller fare, f.eks. i fly og på hospitaler samt i nærheden af hospitalsudstyr, brændstof, kemikalier eller i sprængningsområder. Følg alle anvisninger i områder med begrænsninger.

TRAFIKSIKKERHEDEN KOMMER FØRST



Overhold alle lokale love. Hold altid hænderne fri til betjening af køretøjet under kørsel. Det første hensyn under kørsel skal være til trafiksikkerheden.

FORSTYRRELSER



Alle trådløse enheder kan være modtagelige for forstyrrelser, der kan påvirke funktionsdygtigheden.

AUTORISERET SERVICE



Kun autoriseret personale må installere eller reparere dette produkt, medmindre der er mulighed for selvreparation. Se mere information på www.hmd.com/self-repair.

BATTERIER, OPLADERE OG ANDET TILBEHØR



Brug kun batterier, opladere og andet tilbehør, der er godkendt af HMD Global Oy til brug med denne enhed. Tilslut ikke produkter, der ikke er kompatible.

HOLD ENHEDEN TØR



Hvis enheden er vandtæt, skal du se dens IP-klassificering i de tekniske specifikationer for at få en mere detaljeret vejledning.

GLASDELE



Enheden og/eller dens skærm er lavet af glas. Glasset kan gå i stykker, hvis enheden tabes på en hård overflade eller udsættes for kraftige stød. Stop med at bruge enheden, indtil glasset er udskiftet.

BESKYT HØRELSEN



Lyt ikke til musik ved høj lydstyrke i længere tid, da det kan beskadige hørelsen. Vær forsigtig, når du holder enheden tæt ved øret, mens højttaleren er i brug.

NØDOPKALD

 **Vigtigt!** Der kan ikke garanteres forbindelse under alle forhold. Stol aldrig alene på trådløse telefoner til vigtig kommunikation, såsom ved ulykkestilfælde.

Inden du foretager opkaldet:

- Tænd telefonen.
- Hvis telefonens skærm og taster er låst, skal du låse dem op.
- Gå til et sted, hvor der er tilstrækkelig signalstyrke.

1. Tryk flere gange på afslutningstasten, indtil startskærmen vises.
2. Skriv det officielle alarmnummer for det sted, hvor du befinder dig. Alarmnumre varierer fra sted til sted.

- Tryk på opkaldstasten.
- Giv de nødvendige oplysninger så præcist som muligt. Afslut ikke opkaldet, før alarmcentralen afslutter samtalen.

Det kan også være nødvendigt at gøre følgende:

- Sæt et SIM-kort i telefonen.
- Hvis telefonen beder om en pinkode, skal du skrive det officielle alarmnummer for det sted, hvor du befinder dig, og trykke på opkaldstasten.
- Slå alle opkaldsbegrænsninger fra på telefonen, f.eks. opkaldsspærring, begrænsede numre eller lukkede brugergrupper.

VEDLIGEHODELSE AF ENHEDEN

Enheden, batteriet, opladeren og tilbehøret skal behandles med varsomhed. Følgende forslag er med til at sikre, at din enhed fungerer uden problemer.

- Enheden må ikke blive våd. Nedbør, fugt og alle typer af væsker eller fugtighed kan indeholde mineraler, der korroderer elektroniske kredsløb.
- Enheden må ikke anvendes eller opbevares i støvede eller snavsede omgivelser.
- Enheden må ikke opbevares ved høje temperaturer. Høje temperaturer kan beskadige enheden eller batteriet.
- Enheden må ikke opbevares ved lave temperaturer. Når enheden bliver varmere og opnår sin normale temperatur igen, kan der dannes fugt i den, og det kan beskadige den.
- Enheden må ikke åbnes på anden måde, end det er angivet i brugervejledningen.
- Hvis der foretages ændringer, som ikke er godkendt, kan det beskadige enheden, og det kan være ulovligt i henhold til lovgivningen om radioudstyr.
- Pas på, at du ikke kommer til at tabe, slå eller ryste enheden eller batteriet. Hårdhændet behandling kan ødelægge den.
- Brug kun en blød, ren og tør klud til at rengøre enhedens overflade.
- Enheden må ikke males. Maling kan forhindre, at enheden fungerer korrekt.
- Hold enheden væk fra magneter og magnetiske felter.
- For at beskytte dine vigtige data bør du gemme dem mindst to adskilte steder, f.eks. på enheden, hukommelseskortet eller computeren, eller skrive vigtige oplysninger ned.

Under længere drift kan enheden føles varm. I de fleste tilfælde er dette normalt. Enheden kan undgå at blive for varm ved automatisk at reducere sin hastighed, lukke apps, afbryde opladning eller slukke helt, om nødvendigt. Hvis enheden ikke fungerer korrekt, skal du medbringe den til den nærmeste autoriserede servicefacilitet.

GENBRUG



Aflever altid dine brugte elektroniske produkter, batterier samt emballage på særlige indsamlingssteder. Dermed er du med til at forhindre ukontrolleret bortskaffelse af affald og fremme genbrug af materialer. Elektriske og elektroniske produkter indeholder mange værdifulde materialer, herunder metaller (f.eks. kobber, aluminium, stål og magnesium) og ædelmetaller (f.eks. guld, sølv og palladium). Alle enhedens materialer kan genanvendes som materialer og energi.

SKRALDESPANDSSYMBOL MED KRYDS OVER

Skraldespandssymbol med kryds over



Skraldespanden med kryds over på produktet, batteriet, emballagen eller i det skriftlige materiale er en påmindelse om, at alle elektriske og elektroniske produkter og batterier skal afleveres et særligt sted, når de ikke længere skal anvendes. Husk at fjerne personlige data fra enheden først. Produkterne må ikke bortskaffes som usorteret husholdningsaffald: Indlever dem til genbrug. For information om dit nærmeste genbrugssted, kontakt din lokale affaldsmyndighed eller læs om HMD's returprogram og dets tilgængelighed i dit land på www.hmd.com/phones/support/topics/recycle.

OPLYSNINGER OM BATTERI OG OPLADER

Oplysninger om batteri og oplader

For at kontrollere, om din enhed har et aftageligt, et ikke-aftageligt eller et brugerudskifteligt batteri, skal du se den trykte vejledning.

Enheder med et batteri, der kan tages ud Enheden skal bruges med et originalt genopladeligt batteri. Selvom batteriet kan oplades og aflades hundredvis af gange, har det en begrænset levetid. Når tale- og standbytiderne bliver væsentligt kortere end normalt, skal du udskifte batteriet.

Enheder med et batteri, der ikke kan tages ud Forsøg ikke at fjerne batteriet fra enheden, da du kan beskadige enheden. Selvom batteriet kan oplades og aflades hundredvis af gange, har det en begrænset levetid. Når tale- og standbytiderne bliver væsentligt kortere end normalt, skal du indlevere enheden til den nærmeste autoriserede serviceforhandler for at få udskiftet batteriet.

Enheder med et brugerudskifteligt batteri For at udskifte batteriet skal du følge HMD's instruktioner til selvreparation eller tage enheden til det nærmeste autoriserede serviceværksted. For mere information om selvreparation, besøg www.hmd.com/self-repair.

Oplad enheden med en kompatibel oplader. Stiktypen på opladeren kan variere. Opladningstiden kan variere afhængigt af enhedens funktioner.

Batteri og oplader – sikkerhedsoplysninger

Når opladningen af din enhed er færdig, skal du tage opladeren ud af enhed og stikkontakten. Bemærk, at en kontinuerlig opladning ikke må overstige 12 timer. Hvis et fuldt ladet batteri ikke bliver anvendt, vil det miste ladningen med tiden.

Ekstreme temperaturer reducerer batteriets kapacitet og levetid. Batteriet skal altid opbevares ved mellem 15 °C og 25 °C for at have den optimale ydeevne. En enhed med et varmt eller koldt batteri kan midlertidigt gå ud af drift. Bemærk, at batteriet kan blive afladet hurtigt i kolde temperaturer og tabe så meget strøm, at enheden slukkes inden for få minutter. Når du er udendørs i kolde temperaturer, skal du holde enheden varm.

Overhold den lokale lovgivning. Indlever batterierne til genbrug, hvis det er muligt. Smid ikke batterier ud sammen med husholdningsaffaldet.

Udsæt ikke batteriet for ekstremt lavt lufttryk eller for ekstremt høje temperaturer, som f.eks. hvis du brænder det kasserede batteri, da det kan medføre, at batteriet eksploderer eller lækker brandfarlig væske eller gas.

Batteriet må ikke skilles ad, skæres i, knuses, bøjes, punkteres eller på anden måde beskadiges. Hvis et batteri lækker, må væsken ikke komme i kontakt med huden eller øjnene. Hvis det sker, skal du straks skylle de berørte områder med vand eller søge læge. Batteriet må ikke ændres, og der må ikke indsættes fremmedlegemer i det. Batteriet må heller ikke nedsænkes i eller udsættes for vand eller andre væsker. Batterier kan eksplodere, hvis de er beskadiget.

Brug kun batteriet og opladeren til de påtænkte formål. Forkert brug eller anvendelse af ikke-godkendte eller ikke-kompatible batterier eller opladere kan medføre, at der opstår risiko for brand, eksplosion eller andre farer, og at en eventuel godkendelse eller garanti bortfalder. Hvis du mener, at batteriet eller opladeren er blevet beskadiget, skal du indlevere det hos en servicevirksomhed eller din telefonforhandler, før du fortsætter med at bruge det. Benyt ikke et beskadiget batteri eller en beskadiget oplader. Brug kun opladeren indendørs. Oplad ikke enheden i tordenvejr.

Hvis du vil frakoble en oplader eller et tilbehørsprodukt, skal du trække i stikket, ikke i ledningen.

Derudover gælder følgende, hvis din enhed har et aftageligt eller brugerudskifteligt batteri:

- Sluk altid enheden, og tag opladeren ud af stikkontakten, før du fjerner dæksler eller batteriet.
- Der kan forekomme utilsigtet kortslutning, hvis en metalgenstand berører metalstrimlen på batteriet. Dette kan beskadige batteriet eller den anden genstand.

SMÅ BØRN

Enheden og tilbehøret til enheden er ikke legetøj. De kan indeholde små dele. Opbevar dem utilgængeligt for små børn.

NIKKEL

Enhedens overflade er nikkelfri.

MEDICINSK UDSTYR

Anvendelse af radiotransmissionsudstyr, herunder trådløse telefoner, kan forstyrre brugen af medicinsk udstyr, der ikke er tilstrækkeligt beskyttet. Kontakt en læge eller producenten af det medicinske udstyr for at få at vide, om udstyret er tilstrækkeligt beskyttet mod ekstern radiofrekvensenergi.

INDOPERERET MEDICINSK UDSTYR

For at undgå potentielle forstyrrelser anbefaler producenter af indopereret medicinsk udstyr (f.eks. pacemakere, insulinpumper og neurostimulatorer), at der er en afstand på mindst 15,3 centimeter mellem en trådløs enhed og det medicinske udstyr. Personer med sådant udstyr skal gøre følgende:

- Altid opbevare den trådløse enhed mere end 15,3 centimeter fra det medicinske udstyr.
- Ikke bære den trådløse enhed i en brystlomme.
- Holde den trådløse enhed ved øret i den side, der er modsat det medicinske udstyr.
- Slukke den trådløse enhed, hvis der er grund til at tro, at enheden forårsager forstyrrelser.
- Følge anvisningerne fra producenten af det indopererede medicinske udstyr.

Kontakt din læge, hvis du har nogen spørgsmål vedrørende brug af den trådløse enhed i forbindelse med indopereret medicinsk udstyr.

HØRELSE

- ⚠ **Advarsel!** Når du bruger headsettet, nedsættes evnen til at høre lyde udefra. Brug ikke headsettet, hvor det kan være til fare for din sikkerhed.

Visse trådløse enheder kan forstyrre nogle høreapparater.

BESKYT ENHEDEN MOD SKADELIGT INDHOLD.

Enheden kan blive udsat for virus og andet skadeligt indhold. Tag følgende forholdsregler:

- Vær forsigtig, når du åbner beskeder. De kan indeholde skadelig software eller på anden måde være skadelige for enheden eller computeren.
- Vær forsigtig, når du accepterer forbindelsesanmodninger eller surfer på internettet. Accepter ikke Bluetooth®-forbindelser fra kilder, du ikke har tillid til.
- Installer antivirus og anden sikkerhedssoftware på enhver tilsluttet computer.
- Hvis du anvender forudinstallerede bogmærker og links til websteder fra tredjeparter, skal du tage de nødvendige forholdsregler. HMD Global godkender ikke sådanne websteder og påtager sig intet ansvar for dem.

KØRETØJER

Radiosignaler kan påvirke forkert installerede eller utilstrækkeligt beskyttede elektroniske systemer i køretøjer. Hvis du vil have flere oplysninger, skal du kontakte producenten af køretøjet eller af udstyret i køretøjet. Kun autoriserede teknikere bør installere enheden i et køretøj. Forkert installation kan være forbundet med fare og kan medføre, at garantien bortfalder. Kontrollér regelmæssigt, at alt udstyr i form af trådløse enheder i bilen er monteret og fungerer korrekt. Opbevar og transporter ikke letantændelige eller eksplosive materialer i samme rum som enheden eller dele og tilbehør dertil. Anbring ikke enheden eller tilbehør til enheden i det område, hvor en airbag pustes op.

POTENTIELT EKSPLOSIVE OMGIVELSER

Sluk enheden i områder med eksplosionsfare, f.eks. i nærheden af benzinpumper. En gnist kan være årsag til brand eller eksplosion, som kan medføre personskade eller dødsfald. Vær opmærksom på restriktioner i områder med brændstof, på kemiske virksomheder og på steder, hvor der foretages sprængninger. Der er ikke altid opsat advarselsskilte i områder med eksplosions- og brandfare. Det drejer sig som regel om områder, hvor du bliver bedt om at slukke bilmotoren, f.eks. bildækket på færger, kemikalietransporter og depotfaciliteter til kemikalier samt områder, hvor luften indeholder kemikalier eller forskellige partikler. Forhør dig hos producenten af gasdrevne køretøjer (f.eks. propan eller butan), om det er sikkert at benytte enheden i nærheden af disse køretøjer.

OPLYSNINGER OM CERTIFICERING

Denne mobilenhed overholder retningslinjerne for eksponering for radiobølger

Mobilenheden er en radiosender og -modtager. Den er designet til ikke at overskride de grænseværdier for eksponering for radiobølger (elektromagnetiske radiofrekvensfelter), der anbefales i de internationale retningslinjer fra den internationale videnskabelige organisation ICNIRP. Disse retningslinjer omfatter væsentlige sikkerhedsmarginer, der er udarbejdet for at sikre, at alle personer, uanset alder og helbredstilstand, beskyttes. Retningslinjerne om eksponering er baseret på specifik absorptionshastighed (Specific Absorption Rate eller SAR), som er et udtryk for mængden af radiofrekvenskraft (RF), som hovedet eller kroppen udsættes for, når enheden transmitterer. ICNIRP's SAR-grænse for mobilenheder er på 2,0 W/kg i gennemsnit pr. 10 gram væv.

SAR-tests udføres, når enheden befinder sig i almindelige driftspositioner og transmitterer ved sit højeste effektniveau på alle sine frekvensbånd.

Denne enhed overholder retningslinjerne om grænseværdier for RF-eksponering, såfremt den bruges ved hovedet eller placeres mindst 1,5 cm væk fra kroppen. Hvis enheden betjenes, mens den befinder sig i en bæretaske, bælteclips eller en anden type holder, må denne ikke indeholde metalliske genstande, og enheden skal være placeret i mindst den ovennævnte afstand fra kroppen.

Du skal have en god forbindelse til netværket for at kunne sende data og beskeder. Sendingen kan blive udsat, indtil denne forbindelseskvalitet opnås. Kontrollér, at ovenstående anvisninger om afstand overholdes, indtil afsendelsen er færdig.

Ved almindelig brug er SAR-værdierne som regel et godt stykke under de værdier, der er angivet ovenfor. Dette skyldes, at din mobilenheds ydeevne automatisk nedsættes af hensyn til systemeffektivitet og for at minimere netværksinterferens, når den fulde effekt ikke kræves til et opkald. Jo lavere afgivet effekt, jo lavere SAR-værdi.

Der kan være forskellige versioner af den samme model, og disse versioner kan have forskellige værdier. Der kan med tiden forekomme komponent- og designændringer, og nogle ændringer kan påvirke SAR-værdierne.

Du kan finde flere oplysninger på www.sar-tick.com. Bemærk, at mobilenheder kan sende, selvom du ikke foretager et taleopkald.

Verdenssundhedsorganisationen WHO har meddelt, at der på baggrund af den aktuelle videnskabelige viden ikke er behov for særlige forholdsregler ved brug af mobilenheder. Hvis du gerne vil nedsætte eksponeringen, anbefaler de, at du begrænser brugen eller bruger et håndfrit sæt for at holde enheden væk fra dit hoved og din krop. For mere information og forklaringer og diskussioner om RF-eksponering, gå til WHO-webstedet på www.who.int/health-topics/electromagnetic-fields#tab=tab_1.

Se www.hmd.com/sar for at få oplysninger om enhedens maksimale SAR-værdi.

OM DRM (DIGITAL RIGHTS MANAGEMENT)

Når du bruger denne enhed, skal du overholde alle love og respektere lokal skik og brug samt

andres privatliv og rettigheder, herunder også ophavsrettigheder. Ophavsretlig beskyttelse kan forhindre, at billeder, musik og andet indhold kopieres, ændres eller overføres.

COPYRIGHTS AND OTHER NOTICES

Ophavsret

De specifikke produkter, funktioner, apps og tjenester, der er tilgængelige, kan variere fra område til område. Kontakt din forhandler eller tjenesteudbyder for at få flere oplysninger. Denne enhed kan indeholde produkter, teknologi eller software, som er underlagt eksportlove og -regler fra USA og andre lande. Afvigelser fra loven er forbudt.

Oplysningerne i dette dokument leveres "som de er og forefindes". Medmindre det er krævet af gældende lovgivning, stilles der ikke nogen garantier, hverken udtrykkelige eller stiltiende, herunder, men ikke begrænset til, stiltiende garantier for salgbarhed og egnethed til et bestemt formål, i forbindelse med nøjagtigheden, pålideligheden eller indholdet af dette dokument. HMD Global forbeholder sig ret til at revidere dette dokument eller trække det tilbage på et hvilket som helst tidspunkt uden forudgående varsel.

I videst muligt omfang tilladt efter gældende lovgivning er hverken HMD Global eller nogen af dennes licensgivere under ingen omstændigheder ansvarlige for tab af data eller omsætning eller nogen form for særlige, hændelige, adækvate eller indirekte skader, uanset hvordan de er forvoldt.

Der må ikke ske nogen form for kopiering, overførsel eller distribution af indholdet af dette dokument eller nogen del af det uden forudgående skriftlig tilladelse fra HMD Global. HMD Global udvikler løbende sine produkter. HMD Global forbeholder sig ret til at ændre og forbedre de produkter, der er beskrevet i dette dokument, uden forudgående varsel.

HMD Global indestår ikke for, yder ingen garanti i forbindelse med og er ikke ansvarlig for funktionaliteten, indholdet og slutbrugersupporten i tredjeparts-apps, som følger med enheden. Når du bruger en app, accepterer du, at appen leveres, som den er og forefindes.

Når du downloader kort, spil, musik og video og overfører billeder og video, kan det medføre, at der overføres store mængder data. Hos nogle tjenesteudbydere skal der betales for datatrafikken. De specifikke produkter, tjenester og funktioner, der er tilgængelige, kan variere fra område til område. Forhør dig hos din lokale forhandler for at få yderligere oplysninger, også om mulige sproginstillinger.

Visse funktioner, funktionaliteter og produktspecifikationer kan være netværksafhængige og underlagt yderligere vilkår, betingelser og gebyrer.

Alle specifikationer, funktioner og andre produktoplysninger kan ændres uden varsel.

HMD Globals persondatapolitik, der er tilgængelig på <http://www.hmd.com/privacy>, gælder for din brug af enheden.

TM og © 2024 HMD Global. Alle rettigheder forbeholdes. HMD Global Oy er licenstagere af Nokia-mærket til telefoner og tablets. Nokia er et registreret varemærke tilhørende Nokia Corporation.

Bluetooth-ordmærket og -logoerne ejes af Bluetooth SIG, Inc., og enhver brug af sådanne mærker fra HMD Globals side sker under licens.

Dette produkt indeholder open source-software. Du kan se de gældende meddelelser om ophavsret og andre relaterede bemærkninger, tilladelser og anerkendelser ved at vælge `*#6774#` på startskærmen.