

# HMD

# HMD 110 4G

## Bedienungsanleitung

# Inhalt

<b>1</b>	<b>Zu dieser Bedienungsanleitung</b>	<b>4</b>
<b>2</b>	<b>Erste Schritte</b>	<b>5</b>
	Tasten und Komponenten . . . . .	5
	Einrichten und Einschalten Ihres Telefons . . . . .	6
	Gerät aufladen . . . . .	10
	Tastenfeld . . . . .	11
<b>3</b>	<b>Anrufe, Kontakte und Mitteilungen</b>	<b>12</b>
	Anrufe . . . . .	12
	Kontakte . . . . .	12
	Mitteilung senden . . . . .	13
<b>4</b>	<b>Personalisieren Ihres Telefons</b>	<b>14</b>
	Ändern von Tönen . . . . .	14
	Ändern des Aussehens des Startbildschirms . . . . .	14
	Profile . . . . .	14
	Hinzufügen von Verknüpfungen . . . . .	14
	Akku-Laufzeit . . . . .	15
	Barrierefreiheit . . . . .	15
	Reparierbarkeit . . . . .	16
<b>5</b>	<b>Kamera</b>	<b>17</b>
	Fotos und Videos . . . . .	17
<b>6</b>	<b>Bluetooth</b>	<b>18</b>
	Bluetooth®-Verbindungen . . . . .	18
<b>7</b>	<b>Uhr, Kalender und Rechner</b>	<b>19</b>
	Uhr und Datum manuell einstellen . . . . .	19
	Wecker . . . . .	19
	Kalender . . . . .	19
	Rechner . . . . .	19

<b>8 Leeren des Telefons</b>	<b>21</b>
Werkseinstellungen wiederherstellen . . . . .	21
<b>9 Produkt- und Sicherheitshinweise</b>	<b>22</b>
Zu Ihrer Sicherheit . . . . .	22
Notrufe . . . . .	25
Pflege Ihres Geräts . . . . .	25
Wiederverwertung . . . . .	26
Symbol einer durchgestrichenen Abfalltonne auf Rädern . . . . .	27
Akku- und Ladegerätinformationen . . . . .	27
Kleinkinder . . . . .	29
Nickel . . . . .	29
Medizinische Geräte . . . . .	29
Implantierte medizinische Geräte . . . . .	29
Hören . . . . .	29
Schutz des Geräts vor schädlichen Inhalten . . . . .	30
Fahrzeuge . . . . .	30
Explosionsgefährdete Orte . . . . .	30
Informationen zur Zertifizierung . . . . .	31
Informationen zur Verwaltung digitaler Rechte . . . . .	32
Urheberrechte und andere Hinweise . . . . .	32

# 1 Zu dieser Bedienungsanleitung



**Wichtig:** Wichtige Informationen zur sicheren Verwendung Ihres Geräts und Akkus finden Sie unter „Produkt- und Sicherheitsinformationen“, bevor Sie das Gerät in Betrieb nehmen. Informationen zu den ersten Schritten mit Ihrem neuen Gerät finden Sie in der Bedienungsanleitung.

## 2 Erste Schritte

### TASTEN UND KOMPONENTEN

#### Ihr Telefon

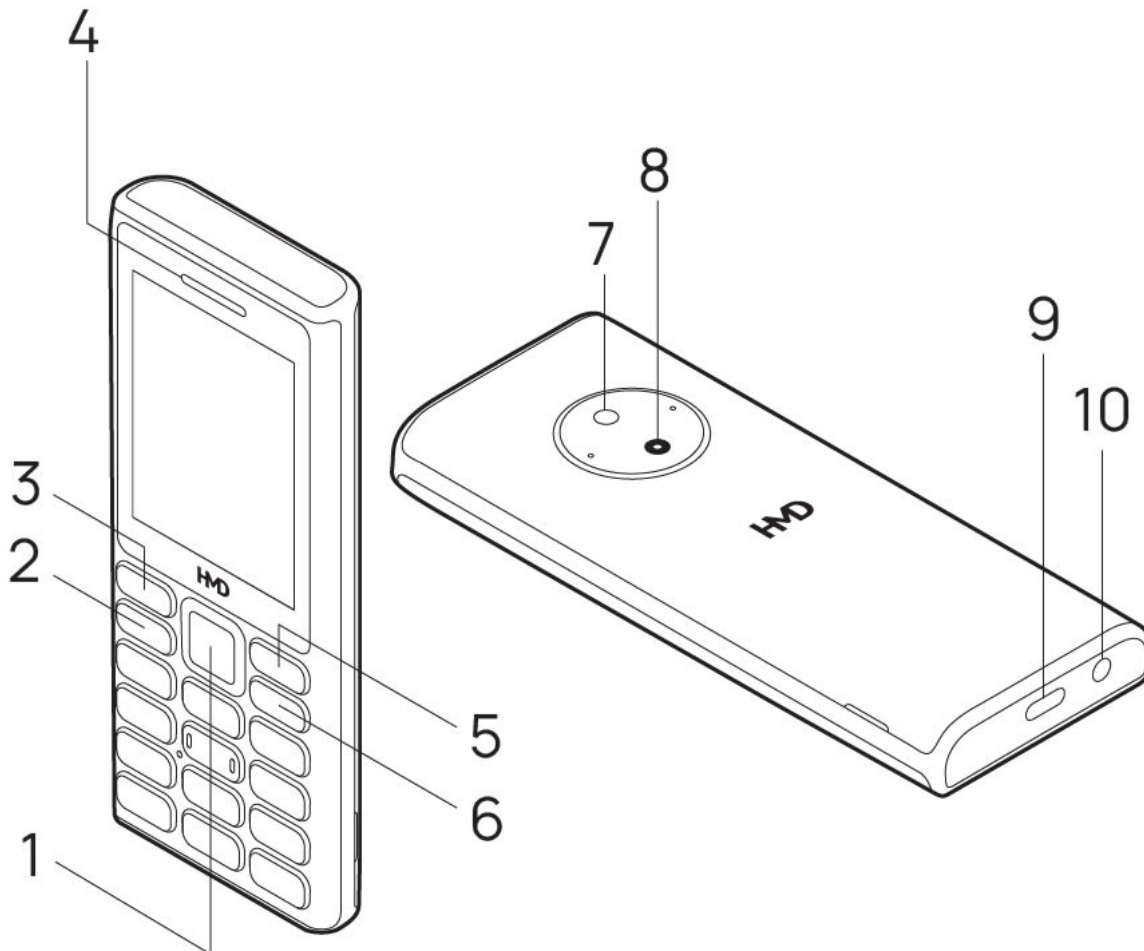

Diese Bedienungsanleitung bezieht sich auf die folgenden Modelle: TA-1660, TA-1662, TA-1675 und TA-1665.

- |                        |                        |
|------------------------|------------------------|
| 1. Blättertaste        | 6. Ein/Aus/Beenden     |
| 2. Anruftaste          | 7. Taschenlampe        |
| 3. Linke Auswahltaste  | 8. Kamera              |
| 4. Hörer/Lautsprecher  | 9. USB-Anschluss       |
| 5. Rechte Auswahltaste | 10. Kopfhöreranschluss |

Zubehör, das in dieser Bedienungsanleitung erwähnt wird, wie beispielsweise Ladegeräte, Kopfhörer oder Datenkabel, muss möglicherweise separat erworben werden.

- ! **Hinweis:** Sie können das Telefon so einstellen, dass es zum Schutz Ihrer Privatsphäre und Ihrer persönlichen Daten nach einem Sicherheitscode fragt. Wählen Sie **Menü** > **Sicherheit** > **Tastensperre** > **Sicherheitscode**. Erstellen Sie einen vier- bis achtstelligen Code, und wählen Sie **OK** > **Ein**. Beachten Sie jedoch, dass Sie sich den Code merken müssen, da er von HMD Global nicht geöffnet oder umgangen werden kann.

### Komponenten und Anschlüsse, Magnetismus

Schließen Sie keine Produkte an, die ein Ausgangssignal erzeugen, da das Gerät dadurch beschädigt werden kann. Schließen Sie keine Spannungsquelle an den Audioanschluss an. Achten Sie besonders auf die Einstellung der Lautstärke, wenn Sie ein externes Gerät oder Headset an den Audioanschluss anschließen, das nicht für die Verwendung mit diesem Gerät zugelassen wurde.

Teile des Geräts sind magnetisch. Deshalb werden Metallgegenstände möglicherweise vom Gerät angezogen. Platzieren Sie Kreditkarten oder andere Magnetstreifenkarten nicht für längere Zeit in der Nähe des Mobiltelefons, da die Karten ansonsten beschädigt werden können.

## EINRICHTEN UND EINSCHALTEN IHRES TELEFONS

- ! **Hinweis:** Vorinstallierte Systemsoftware und Apps beanspruchen einen erheblichen Teil des Speicherplatzes.

### Nano-SIM



**Wichtig:** Dieses Gerät ist nur für die Verwendung mit einer Nano-SIM-Karte vorgesehen. Bei Verwendung nicht kompatibler SIM-Karten können die Karte oder das Gerät und die auf der Karte gespeicherten Daten beschädigt werden.

- ! **Hinweis:** Schalten Sie das Gerät vor dem Abnehmen der Abdeckung aus und trennen Sie es vom Ladegerät und anderen Geräten. Achten Sie beim Auswechseln von Abdeckungen darauf, keine elektronischen Bauteile zu berühren. Das Gerät darf nur mit angebrachten Abdeckungen gelagert und betrieben werden.

## Öffnen der hinteren Abdeckung

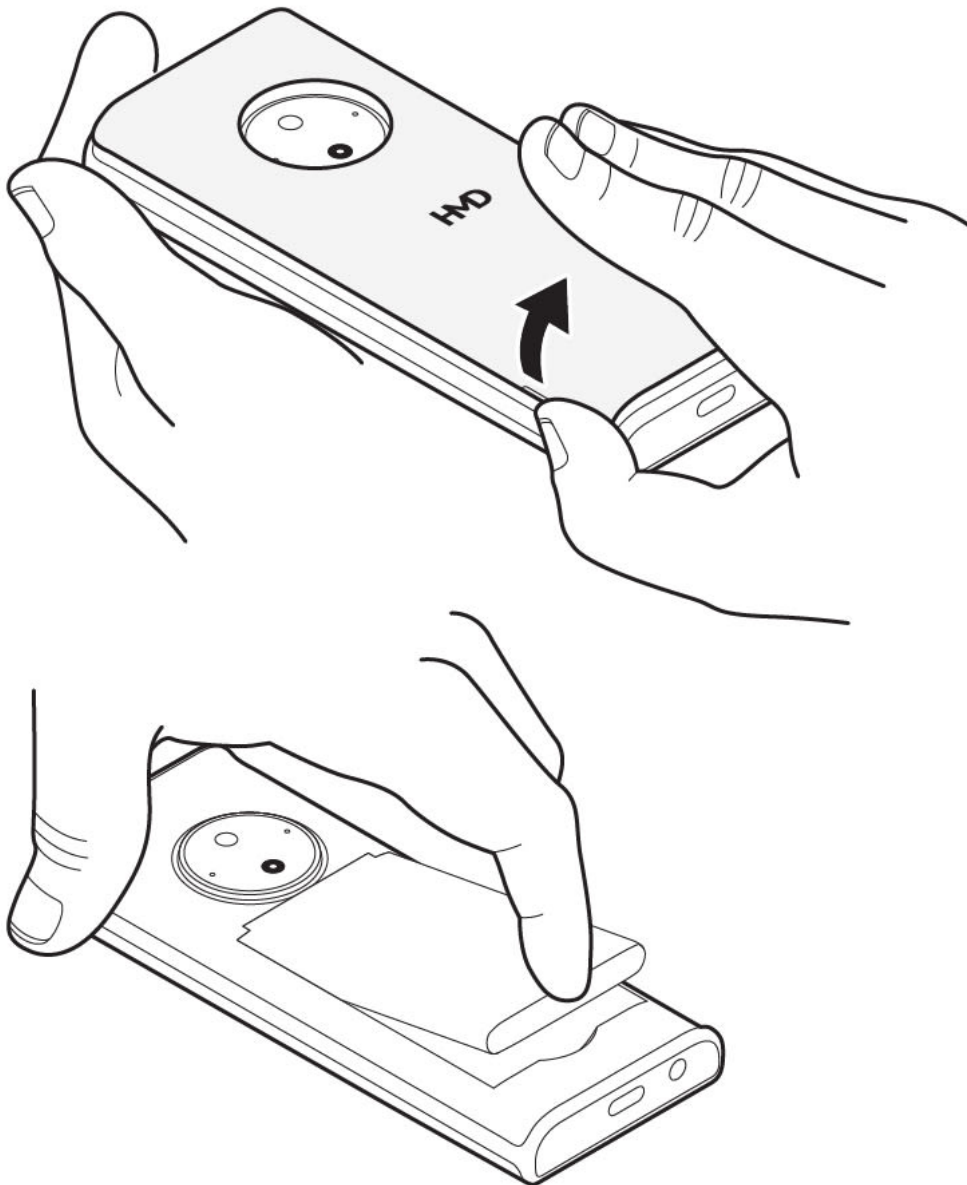

1. Setzen Sie Ihren Fingernagel in den kleinen Schlitz an der Seite des Telefons und entfernen Sie die Abdeckung.
2. Wenn der Akku eingesetzt ist, nehmen Sie ihn heraus.

## Einlegen der SIM-Karte

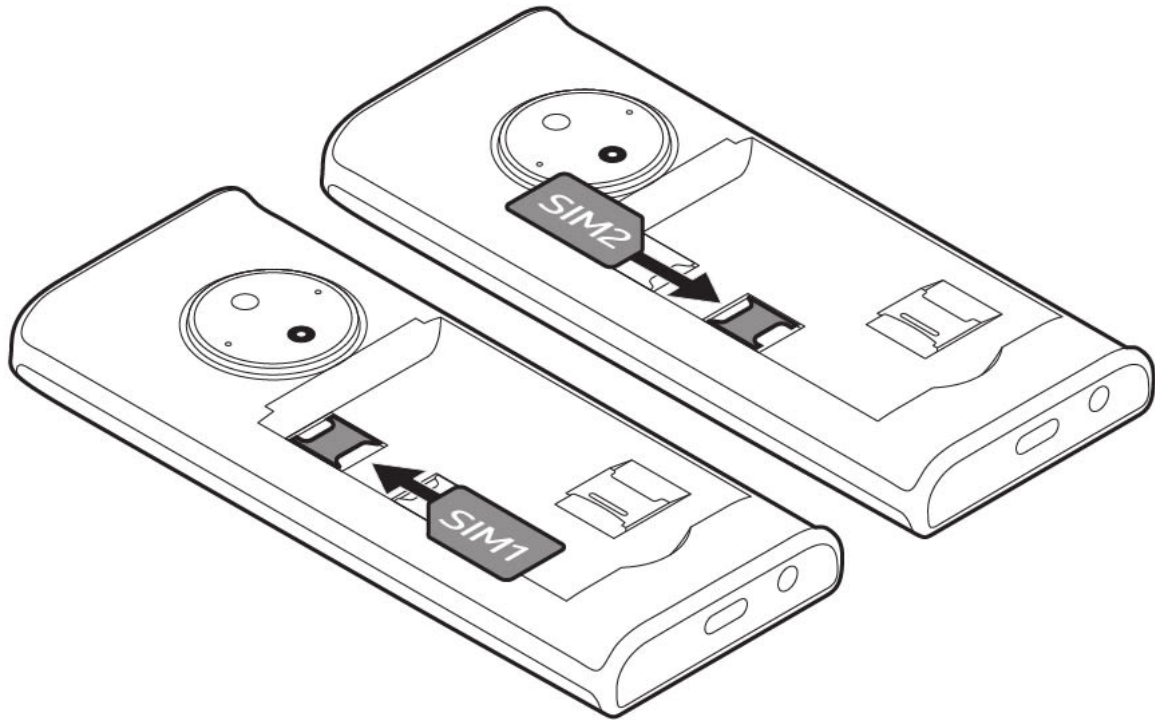

1. Setzen Sie Ihren Fingernagel in den kleinen Schlitz an der Seite des Telefons und entfernen Sie die Abdeckung.
2. Wenn der Akku eingesetzt ist, nehmen Sie ihn heraus.
3. Schieben Sie die SIM-Karte mit der Kontaktseite nach unten in das SIM-Kartenfach ein.
4. Wenn Sie ein Telefon mit zwei SIM-Karten haben, schieben Sie die zweite SIM-

Karte in das SIM2-Fach. Beide SIM-Karten sind gleichzeitig verfügbar, wenn das Gerät nicht verwendet wird. Wenn eine SIM-Karte jedoch aktiv ist, z. B. beim Tätigen von Anrufen, ist die andere Karte möglicherweise nicht verfügbar.

5. Setzen Sie den Akku wieder ein.
6. Befestigen Sie wieder die hintere Abdeckung.



**Tipp:** Um herauszufinden, ob Ihr Telefon 2 SIM-Karten verwenden kann, sehen Sie auf dem Etikett auf der Verkaufsverpackung nach. Wenn auf dem Etikett 2 IMEI-Codes angegeben sind, haben Sie ein Dual-SIM-Mobiltelefon.

## Einlegen der Speicherkarte

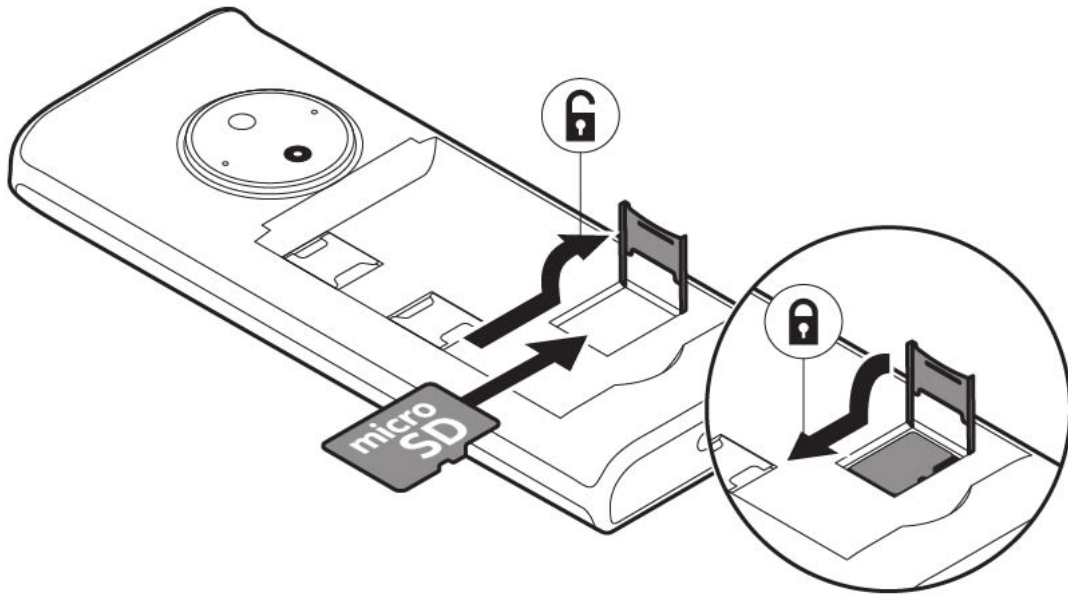

1. Schieben Sie die Speicherkarte in das Speicherkartenfach.
2. Setzen Sie den Akku wieder ein.
3. Befestigen Sie wieder die hintere Abdeckung.

Verwenden Sie ausschließlich Speicherkarten, die für den Einsatz mit diesem Gerät zugelassen wurden. Die Verwendung inkompatibler Karten kann die Karte und das Gerät beschädigen oder die auf der Karte gespeicherten Daten unbrauchbar machen.

- ⚠ **Wichtig:** Nehmen Sie die Speicherkarte nicht heraus, wenn eine App darauf zugreift. Dadurch können sowohl die Karte als auch das Gerät beschädigt werden. Außerdem können die auf der Karte gespeicherten Daten beschädigt werden.
- 👉 **Tipp:** Nutzen Sie eine schnelle, bis zu 32 GB große microSD-Speicherkarte eines namhaften Herstellers.
- ⚠ **Hinweis:** Für vorinstallierte Systemsoftware und Apps wird sehr viel Speicherplatz benötigt.

## Einschalten des Telefons

Halten Sie  gedrückt.

## GERÄT AUFLADEN

Ihr Akku wurde im Werk teilweise aufgeladen, aber Sie müssen ihn möglicherweise aufladen, bevor Sie Ihr Gerät benutzen können.

### Laden des Akkus

1. Schließen Sie das Ladegerät an eine Netzsteckdose an.
2. Schließen Sie das Ladegerät an das Gerät an.

Überladen Sie den Akku nicht: Sobald der Ladevorgang Ihres Geräts abgeschlossen ist, trennen Sie zuerst das Ladegerät vom Gerät und dann von der Steckdose.

Überbeanspruchen Sie den Akku nicht: Achten Sie darauf, dass der Akku nicht unter 20 % entladen wird und verwenden Sie ihn nicht, bis er vollständig entladen ist und sich das Gerät abschaltet.

Wenn der Akku vollständig entladen ist, kann es einige Minuten dauern, bis die Ladeanzeige auf dem Display angezeigt wird.



**Tip:** Wenn keine Steckdose verfügbar ist, können Sie das Gerät über USB aufladen. Die Effizienz des Ladens über USB variiert erheblich. Entsprechend kann es längere Zeit dauern, bis genügend Ladekapazität zum Starten und Benutzen des Geräts vorhanden ist.

### Ladegerätmodell

**Für EU-Länder:** Verwenden Sie Ihr Gerät nur mit einem Original-Akku BL-25AA. Laden Sie Ihr Gerät mit dem Ladegerät HAC-18 auf. Der Steckertyp des Ladegeräts kann variieren. Unter Umständen stellt HMD Global weitere Akku- oder Ladegerätemodelle für dieses Gerät zur Verfügung.

Aus Umweltschutzgründen ist in diesem Paket kein Ladegerät enthalten. Dieses Gerät kann mit den meisten USB-Netzteilen und einem Kabel mit USB Typ-C Stecker betrieben werden. Verwenden Sie nur Ladegeräte und Kabel, die den geltenden Landesvorschriften sowie den internationalen und regionalen Sicherheitsnormen entsprechen, um Sachschäden und Verletzungen zu vermeiden. Die vom Ladegerät gelieferte Leistung muss zwischen mindestens 2 Watt, die das Funkgerät benötigt, und maximal 5 Watt liegen, um die maximale Ladegeschwindigkeit zu erreichen.

Ihr Gerät unterstützt das USB-C-Kabel. Sie können Ihr Gerät auch mit einem USB-Kabel von einem Computer aus aufladen, aber das kann länger dauern.

**Für andere Länder:** Laden Sie Ihr Gerät mit dem Ladegerät HAD-005 auf. Unter Umständen stellt HMD Global weitere Akku- oder Ladegerätemodelle für dieses Gerät zur Verfügung. Die Ladezeit kann je nach Geräteleistung variieren. Zubehör, das in dieser Bedienungsanleitung erwähnt wird, wie beispielsweise Ladegeräte, Headsets oder Datenkabel, muss möglicherweise separat erworben werden.

Wenn das Ladegerät nicht im Lieferumfang enthalten ist, laden Sie Ihr Gerät mit dem Datenkabel (im Lieferumfang enthalten) und einem USB-Netzteil (möglicherweise separat erhältlich). Sie können Ihr Gerät mit Kabeln und Netzteilen von Drittanbietern aufladen, die USB 2.0 oder höher sowie den geltenden Ländervorschriften und internationalen und regionalen Sicherheitsnormen entsprechen. Andere Netzteile entsprechen möglicherweise nicht den geltenden Sicherheitsnormen, und das Laden mit solchen Netzteilen kann zu Sachschäden oder Verletzungen führen. Wir empfehlen die Verwendung eines Netzteils mit einem Eingang von 100 - 240 V~ 50/60 Hz 0,1 A und einem Ausgang von 5 V/1 A, um das Aufladen Ihres Geräts zu optimieren.

## TASTENFELD

### Verwenden der Telefontasten

- Wählen Sie zum Anzeigen der Apps und Funktionen Ihres Telefons auf dem Startbildschirm **Menü** aus.
- Um zu einer App oder Funktion zu gelangen, drücken Sie die Bildlauf-taste nach oben, unten, links oder rechts. Um die App oder Funktion zu öffnen, drücken Sie auf die Blättertaste.
- Um zum Startbildschirm zurückzukehren, drücken Sie die Taste „Beenden“.
- Um die Lautstärke Ihres Telefons während eines Anrufs oder beim Radiohören zu ändern, scrollen Sie nach oben oder unten.

### Sperren der Tastatur

Um die Tasten zu sperren, wählen Sie **← > Tastatur sperren**. Um die Tasten zu entsperren, wählen Sie **Entsperren** und drücken Sie **\***.

### Eingeben von Text mit den Tasten

- Drücken Sie wiederholt auf eine Taste, bis der gewünschte Buchstabe angezeigt wird.
- Um ein Leerzeichen einzugeben, drücken Sie **0**.
- Zum Eingeben von Sonderzeichen oder Satzzeichen drücken Sie auf die Stern-Taste. Wenn Sie das Wörterbuch verwenden, halten Sie die **#**-Taste gedrückt.
- Um zwischen Groß- und Kleinschreibung zu wechseln, drücken Sie wiederholt auf **#**.
- Um eine Ziffer einzugeben, halten Sie die entsprechende Zifferntaste gedrückt.

## 3 Anrufe, Kontakte und Mitteilungen

### ANRUFEN

#### Anrufen

Beschreibt, wie Sie mit Ihrem neuen Telefon einen Anruf tätigen.



1. Geben Sie die Telefonnummer ein. Zum Eingeben des für Anrufe ins Ausland verwendeten Pluszeichens (+) drücken Sie zweimal auf \*.
2. Drücken Sie auf die Anruftaste. Wählen Sie die zu verwendende SIM-Karte, wenn Sie dazu aufgefordert werden.
3. Drücken Sie auf die Ende-Taste, um den Anruf zu beenden.

#### Entgegennehmen eines Anrufs



Drücken Sie auf .

### KONTAKTE

#### Hinzufügen eines Kontakts

1. Wählen Sie **Menü** > **Kontakte** >  > **Neuen Kontakt hinz.** aus.
2. Wählen Sie aus, wo der Kontakt gespeichert werden soll.
3. Geben Sie den Namen und die Nummer ein.
4. Wählen Sie  > **Kontakt speichern** aus.

#### Speichern eines Kontakts aus den Anruflisten

1. Wählen Sie **Menü** > **Anruflisten** und dann den Anruftyp aus.
2. Scrollen Sie zu der Nummer, die Sie speichern möchten, und wählen Sie  > **Zu Kontakten hinzufügen** > **Neuer Kontakt** .
3. Wählen Sie aus, wo der Kontakt gespeichert werden soll.
4. Fügen Sie die Kontaktdaten hinzu und wählen Sie  > **Kontakt speichern** .

## Anrufen eines Kontakts

Sie können einen Kontakt direkt aus der Kontaktliste anrufen.

Wählen Sie **Menü** > **Kontakte**, blättern Sie zu dem Kontakt, den Sie anrufen möchten, und drücken Sie die Anruftaste.

## MITTEILUNG SENDEN

### Schreiben und Senden von Nachrichten

1. Wählen Sie **Menü** > **Nachrichten** > **+ Neue Nachricht**.
2. Geben Sie eine Telefonnummer ein oder drücken Sie  und wählen Sie einen Empfänger aus Ihrer Kontaktliste aus.
3. Schreiben Sie Ihre Mitteilung.
4. Um Symbole in die Nachricht einzufügen, drücken Sie \*.
5. Wählen Sie **Senden**. Wählen Sie die zu verwendende SIM-Karte, wenn Sie dazu aufgefordert werden.

Sie können SMS senden, die die normale Zeichenbegrenzung einer einzelnen Mitteilung überschreiten. Längere Mitteilungen werden in Form von zwei oder mehr Mitteilungen gesendet. Ihr Dienstanbieter erhebt hierfür eventuell entsprechende Gebühren. Zeichen mit Akzenten oder andere Sonderzeichen sowie Zeichen bestimmter Sprachen benötigen mehr Speicherplatz, wodurch die Anzahl der Zeichen, die in einer Mitteilung gesendet werden können, zusätzlich eingeschränkt wird.

## 4 Personalisieren Ihres Telefons

### ÄNDERN VON TÖNEN

#### Festlegen neuer Töne

1. Wählen Sie **Menü** > **Einstellungen** > **Profile**, scrollen Sie zu einem Profil und wählen Sie **≡** > **Einstellungen** > **Klingeltoneinstellungen**.
2. Wählen Sie den Ton aus, den Sie ändern möchten.
3. Blättern Sie zum gewünschten Ton und wählen Sie **Wählen**.

### ÄNDERN DES AUSSEHENS DES STARTBILDSCHIRMS

#### Wählen eines neuen Hintergrunds

Sie können den Hintergrund Ihres Startbildschirms ändern.

1. Wählen Sie **Menü** > **Einstellungen** > **Individ. Anpassung** > **Sperrbildschirm** > **Hintergrundbilder** aus.
2. Wählen Sie das von Ihnen gewünschte Hintergrundbild aus.

### PROFILE

#### Einrichten eines Profils

Das Mobiltelefon bietet mehrere Profile zur Verwendung in unterschiedlichen Situationen. Dazu zählt beispielsweise das Lautlosprofil für Situationen, in denen keine Töne eingeschaltet sein dürfen, oder ein Profil mit lauterer Tonwiedergabe, wenn Sie sich im Freien aufhalten.

1. Wählen Sie **Menü** > **Einstellungen** > **Profile** aus.
2. Um ein Profil anzupassen, blättern Sie zu diesem und wählen Sie **≡** > **Einstellungen** aus. Ändern Sie die gewünschten Einstellungen.
3. Um ein Profil einzurichten, blättern Sie zu diesem und wählen Sie **Wählen** aus.

### HINZUFÜGEN VON VERKNÜPFUNGEN

Sie können Verknüpfungen zu verschiedenen Apps und Einstellungen auf Ihrem Startbildschirm hinzufügen.

## Ändern von "Einst. öffnen"

Unten links auf dem Startbildschirm finden Sie in **Öffnen** mit Verknüpfungen zu verschiedenen Apps und Einstellungen. Wählen Sie die Verknüpfungen, die für Sie am praktischsten sind.

1. Wählen Sie **↶ > Option „Öffnen“ > Optionen wählen** aus.
2. Scrollen Sie zu jeder Verknüpfung, die Sie in der Liste haben möchten, und wählen Sie **Markieren > ✓** aus. Wählen Sie **OK**, um die Änderungen zu speichern.

Sie können Ihre Liste auch neu sortieren.

1. Wählen Sie **Organisieren** aus.
2. Blättern Sie zu dem zu verschiebenden Element. Wählen Sie dann **Verschieben** und die gewünschte Position aus.
3. Wählen Sie **← > OK**, um die Änderungen zu speichern.

## AKKU-LAUFZEIT

### Strom sparen

Falls zutreffend:

- Verwenden Sie Netzwerkverbindungen selektiv, um Strom zu sparen: Schalten Sie Bluetooth nur bei Bedarf ein.
- Verwenden Sie eine Wi-Fi-Verbindung, um sich mit dem Internet zu verbinden, und nicht eine mobile Datenverbindung.
- Wenn Sie keine Anrufe tätigen oder entgegennehmen möchten, schalten Sie den Flugmodus ein.

Der Flugmodus schließt die Verbindungen zum Mobilfunknetz und schaltet die Drahtlosfunktionen Ihres Geräts aus.

## BARRIEREFREIHEIT

### Text vergrößern

Sie können die Textgröße kleiner oder größer einstellen.

Je nach Gerätemodell gehen Sie zum Anpassen zu den System- oder Displayeinstellungen.

## **Erfahren Sie mehr über Barrierefreiheit**

Um mehr über die Barrierefreiheit dieses Geräts zu erfahren, besuchen Sie bitte die Global Accessibility Reporting Initiative: <https://www.gari.info/findphones.cfm>

## **Hinweis für Audio-Online-Führer**

1. Um auf das Online-Benutzerhandbuch zuzugreifen, besuchen Sie bitte [www.hmd.com/support](http://www.hmd.com/support). Suchen Sie Ihr Produktmodell und rufen Sie das entsprechende Online-Benutzerhandbuch auf.
2. Aktivieren Sie die Text-zu-Sprache-Funktion in Ihrem Browser oder auf Ihrem Gerät, um sich den Text auf dem Bildschirm vorlesen zu lassen.

## **Text-zu-Sprache-Funktion aktivieren**

### **Windows-PCs (Windows 10, 11 oder neuer):**

- Gehen Sie zu Einstellungen > Erleichterter Zugang (Windows 10) oder Barrierefreiheit (Windows 11).
- Wählen Sie Sprecher und schalten Sie ihn ein, um den integrierten Bildschirmleser zu aktivieren.

### **Bei früheren Windows-Versionen:**

- Installieren Sie eine Browsererweiterung wie Speechify, um Webinhalte laut vorzulesen.

### **Mac®/macOS®:**

- Gehen Sie in Safari zu Bearbeiten > Sprache > Sprechen beginnen, um Ihren Mac den Text vorlesen zu lassen.
- Um das Vorlesen zu beenden, gehen Sie zu Bearbeiten > Sprache > Sprechen beenden.

Detaillierte Anleitungen zur Aktivierung der Text-zu-Sprache-Funktion für Ihr Gerät oder Ihren Browser finden Sie im Benutzerhandbuch.

## **REPARIERBARKEIT**

### **Optionen zur Selbstreparatur**

Für bestimmte Geräte ist in ausgewählten Ländern Selbstreparatur-Support verfügbar. Einzelheiten finden Sie unter [www.hmd.com/self-repair](http://www.hmd.com/self-repair).

## 5 Kamera

### FOTOS UND VIDEOS

#### Aufnehmen von Fotos

1. Wählen Sie **Menü** > **Kamera** aus.
2. Zum Herein- oder Herauszoomen blättern Sie nach oben oder unten.
3. Um ein Foto aufzunehmen, drücken Sie auf die Navigationstaste.



Um das gerade aufgenommene Foto anzuzeigen, wählen Sie **≡** > **Galerie** .

Um alle Fotos anzuzeigen, wählen Sie auf dem Startbildschirm **Menü** > **Galerie** .



Halten Sie bei Verwendung des Blitzlichts ausreichenden Sicherheitsabstand. Halten Sie das Blitzlicht nicht zu nah an Personen oder Tiere. Achten Sie darauf, dass das Blitzlicht beim Fotografieren nicht verdeckt ist.

#### Aufnehmen eines Videos

1. Um die Videokamera einzuschalten, wählen Sie **Menü** > **Kamera** aus und blättern Sie zu .
2. Drücken Sie auf die Blätterertaste, um mit der Aufnahme zu beginnen.
3. Zum Beenden der Aufnahme wählen Sie .

Um das gerade aufgenommene Video anzuzeigen, wählen Sie auf dem Startbildschirm **Menü** > **Videos** aus.

## 6 Bluetooth

### BLUETOOTH®-VERBINDUNGEN

#### Aktivieren von Bluetooth

1. Wählen Sie **Menü** > **Einstellungen** > **Verbindungen** > **Bluetooth** aus.
2. Aktivieren Sie **Bluetooth**.
3. Wählen Sie **Gefund. Geräte** > **Gerät hinzufügen** aus.
4. Blättern Sie zum gefundenen Gerät und wählen Sie **Pairing** aus. Bestätigen Sie den Passcode, wenn Sie dazu aufgefordert werden.

## 7 Uhr, Kalender und Rechner

### UHR UND DATUM MANUELL EINSTELLEN

#### Ändern von Uhrzeit und Datum

1. Wählen Sie **Menü** > **Einstellungen** > **Uhrzeit und Sprache** > **Datum und Uhrzeit** .
2. Wählen Sie **Automatisches Update** > **Ändern** .
3. Wählen Sie **Zeitzone** und geben Sie die Zeitzone ein.
4. Wählen Sie **Zeit** und geben Sie die Uhrzeit ein.
5. Wählen Sie **Datum** und geben Sie das Datum ein.
6. Wählen Sie **Speichern** .

### WECKER

#### Einstellen des Weckers

1. Wählen Sie **Menü** > **Wecker** aus.
2. Wählen Sie **+Neuer Alarm** und geben Sie die Alarmzeit und weitere Details ein.

Wenn der Alarm an bestimmten Tagen wiederholt werden soll, wählen Sie den Alarm aus, wählen Sie dann **≡** > **Bearbeiten** > **Wiederholen** und wählen Sie jeden Tag aus, an dem der Alarm ertönen soll. Wählen Sie dann **←** und wählen Sie **Speichern** .

### KALENDER

#### Hinzufügen eines Kalender-Ereignisses

1. Wählen Sie **Menü** > **Extras** > **Kalender** aus.
2. Blättern Sie zu einem Datum und wählen Sie **≡** > **Neuer Termin** aus.
3. Geben Sie den Veranstaltungsnamen und weitere Details ein und wählen Sie **Speichern** .

### RECHNER

Beschreibt, wie Sie mit dem Rechner des Telefons addieren, subtrahieren, multiplizieren und dividieren können.

## Verwenden des Rechners

1. Wählen Sie **Menü** > **Extras** > **Taschenrechner** aus.
2. Geben Sie den ersten Wert der Berechnung ein, wählen Sie mit der Blättertaste den Rechenvorgang aus und geben Sie den zweiten Wert ein.
3. Drücken Sie auf die Blättertaste, um das Ergebnis der Berechnung zu erhalten.

Wählen Sie , um die Zahlenfelder zu leeren.

## 8 Leeren des Telefons

### WERKSEINSTELLUNGEN WIEDERHERSTELLEN

Wenn Sie ein neues Mobiltelefon kaufen oder Ihr Mobiltelefon zur Entsorgung oder Wiederverwertung geben, finden Sie hier eine Beschreibung zum Entfernen Ihrer persönlichen Informationen und Inhalte.

#### Zurücksetzen des Telefons

Sie können die ursprünglichen Werkseinstellungen zurücksetzen. Seien Sie jedoch vorsichtig, weil dabei alle von Ihnen im Telefon gespeicherten Daten und sämtliche Personalisierungen gelöscht werden.

Beachten Sie, dass Sie dafür verantwortlich sind, alle privaten Inhalte zu entfernen, wenn Sie Ihr Telefon veräußern oder entsorgen.

Um Ihr Telefon auf die Originaleinstellungen zurückzusetzen und alle Ihre Daten zu entfernen, geben Sie auf dem Startbildschirm `*#7370#` ein. Wenn Sie dazu aufgefordert werden, geben Sie Ihren Sicherheitscode ein.

## 9 Produkt- und Sicherheitshinweise

### ZU IHRER SICHERHEIT

Lesen Sie diese einfachen Richtlinien. Ihre Nichtbeachtung kann gefährliche Folgen haben oder gegen lokale Gesetze und Vorschriften verstoßen. Weitere Informationen entnehmen Sie bitte der Bedienungsanleitung.

### IN GEFAHRBEREICHEN AUSSCHALTEN



Schalten Sie das Gerät nicht ein, wenn der Einsatz von Mobilgeräten verboten ist, es Störungen verursachen oder dadurch Gefährdungen verursacht werden können, wie beispielsweise in Flugzeugen, Krankenhäusern oder der Umgebung von medizinischen Geräten, Kraftstoffen und Chemikalien sowie in Sprenggebieten. Befolgen Sie in Gefahrenbereichen alle Anweisungen.

### VERKEHRSSICHERHEIT GEHT VOR



Beachten Sie alle vor Ort geltenden Gesetze. Die Hände müssen beim Fahren stets für die Bedienung des Fahrzeugs frei sein. Die Verkehrssicherheit muss beim Fahren stets Vorrang haben.

## INTERFERENZEN



Alle drahtlosen Geräte können Störungen unterliegen, die die Leistung beeinträchtigen können.

## AUTORISIERTER SERVICE



Nur autorisiertes Personal darf dieses Produkt installieren oder reparieren, sofern keine Selbstreparaturunterstützung verfügbar ist. Weitere Informationen finden Sie unter [www.hmd.com/self-repair](http://www.hmd.com/self-repair).

## AKKUS, LADEGERÄTE UND WEITERES ZUBEHÖR



Verwenden Sie nur Akkus, Ladegeräte und weitere Zubehörteile, die von HMD Global Oy für die Verwendung mit diesem Gerät zugelassen wurden. Schließen Sie keine inkompatiblen Produkte an.

## BEWAHREN SIE IHR GERÄT TROCKEN AUF



Wenn Ihr Gerät wasserfest ist, finden Sie in den technischen Daten des Geräts die IP-Schutzklasse und genauere Hinweise.

## GLASKOMPONENTEN



Das Gerät und/oder sein Display bestehen aus Glas. Dieses Glas kann brechen, wenn das Gerät auf eine harte Oberfläche fällt oder einem heftigen Schlag ausgesetzt wird. Stellen Sie die Verwendung des Geräts ein, bis das Glas ausgetauscht wurde.

## SCHÜTZEN SIE IHR GEHÖR



Um mögliche Gehörschäden zu vermeiden, setzen Sie sich nicht über längere Zeiträume hohen Lautstärken aus. Seien Sie vorsichtig, wenn Sie das Gerät bei eingeschalteten Lautsprechern an Ihr Ohr halten.

## NOTRUF



**Wichtig:** Der Verbindungsaufbau kann nicht in allen Situationen gewährleistet werden. Verlassen Sie sich niemals ausschließlich auf ein Telefon, wenn es um lebenswichtige Kommunikation (z. B. bei medizinischen Notfällen) geht.

Bevor Sie anrufen:

- Schalten Sie das Mobiltelefon ein.
  - Wenn der Bildschirm und die Tasten des Mobiltelefons gesperrt sind, entsperren Sie diese.
  - Suchen Sie einen Ort auf, an dem die Signalstärke ausreichend ist.
1. Drücken Sie wiederholt auf die Beenden-Taste, bis der Startbildschirm angezeigt wird.
  2. Geben Sie die jeweils gültige Notrufnummer für Ihren Standort ein. Notrufnummern sind je nach Standort unterschiedlich.
  3. Drücken Sie auf die Anruftaste.
  4. Geben Sie alle nötigen Informationen so genau wie möglich an. Beenden Sie den Anruf erst, wenn Ihnen die Erlaubnis hierzu erteilt worden ist.

Gegebenenfalls müssen Sie noch Folgendes durchführen:

- Setzen Sie eine SIM-Karte in das Mobiltelefon ein.
- Wenn Sie auf dem Mobiltelefon zur Eingabe eines PIN-Codes aufgefordert werden, geben Sie die offizielle Notrufnummer für Ihren aktuellen Standort ein und drücken Sie dann die Anruftaste.
- Deaktivieren Sie Sperren wie Anruf Sperre, Rufnummernbeschränkung oder Anrufe nur an geschlossene Benutzergruppen.

## PFLEGE IHRES GERÄTS

Behandeln Sie Ihr Gerät, den Akku, das Ladegerät und das Zubehör mit Sorgfalt. Die folgenden Empfehlungen helfen Ihnen, die Betriebsbereitschaft des Geräts zu wahren.

- Bewahren Sie das Gerät trocken auf. In Niederschlägen, Feuchtigkeit und allen Arten von Flüssigkeiten und Nässe können Mineralien enthalten sein, die elektronische Schaltkreise korrodieren lassen.
- Bewahren Sie das Gerät nicht bei hohen Temperaturen auf. Hohe Temperaturen können das Gerät oder den Akku beschädigen.
- Verwenden Sie das Gerät nicht in staubigen oder schmutzigen Umgebungen, oder bewahren es dort auf.

- Bewahren Sie das Gerät nicht bei tiefen Temperaturen auf. Wenn das Gerät wieder zu seiner normalen Temperatur zurückkehrt, kann sich in seinem Innern Feuchtigkeit bilden und es beschädigen.
- Öffnen Sie das Gerät nicht auf eine andere Weise, als in der Bedienungsanleitung beschrieben.
- Unbefugte Änderungen könnten das Gerät beschädigen und gegen die für Funkgeräte geltenden Vorschriften verstoßen.
- Lassen Sie das Gerät oder den Akku nicht fallen, setzen Sie sie keinen Schlägen oder Stößen aus und schütteln Sie sie nicht. Eine grobe Behandlung kann zu Beschädigungen führen.
- Reinigen Sie die Geräteoberfläche nur mit einem weichen, sauberen, trockenen Tuch.
- Malen Sie das Gerät nicht an. Durch die Farbe kann der ordnungsgemäße Betrieb verhindert werden.
- Halten Sie das Gerät von Magneten oder Magnetfeldern fern.
- Um wichtige Daten sicher aufzubewahren, sollten Sie sie an zwei unterschiedlichen Orten speichern, wie auf Ihrem Gerät, der Speicherkarte oder dem Computer, bzw. wichtige Informationen schriftlich festhalten.

Bei einer intensiven Nutzung kann das Gerät warm werden. In den meisten Fällen ist dies normal. Das Gerät wird zur Temperaturregulierung möglicherweise automatisch gedrosselt. Es können auch Programme geschlossen, der Ladevorgang beendet und das Gerät bei Bedarf ausgeschaltet werden. Wenn das Gerät nicht ordnungsgemäß funktioniert, bringen Sie es zum nächsten autorisierten Kundenservice.

## WIEDERVERWERTUNG



Geben Sie gebrauchte elektronische Produkte, Batterien, Akkus und Verpackungsmaterial stets bei den zuständigen Sammelstellen ab. Auf diese Weise vermeiden Sie die unkontrollierte Müllentsorgung und fördern die Wiederverwertung von stofflichen Ressourcen. Elektrische und elektronische Produkte enthalten viele wertvolle Materialien, darunter Metalle (wie Kupfer, Aluminium, Stahl und Magnesium) und Edelmetalle (wie Gold, Silber und Palladium). Alle Materialien in Ihrem Gerät lassen sich zur Herstellung neuer Materialien oder zur Energieerzeugung verwenden.

## SYMBOL EINER DURCHGESTRICHENEN ABFALLTonne AUF RÄDERN

### Symbol einer durchgestrichenen Abfalltonne auf Rädern



Das Symbol der durchgestrichenen Abfalltonne auf Rädern, das auf dem Produkt, auf dem Akku, in der Dokumentation oder auf dem Verpackungsmaterial zu finden ist, bedeutet, dass elektrische und elektronische Produkte und Akkus am Ende ihrer Lebensdauer einer getrennten Müllsammlung zugeführt werden müssen. Denken Sie daran, zuerst alle persönlichen Daten vom Gerät zu entfernen. Entsorgen Sie diese Produkte nicht über den unsortierten Hausmüll, sondern bringen Sie sie zur Wiederverwertung. Informationen zu Ihrer nächstgelegenen Recyclingstelle erhalten Sie bei Ihrem örtlichen Abfallentsorgungsunternehmen oder informieren Sie sich unter [www.hmd.com/support/topics/recycle](http://www.hmd.com/support/topics/recycle) über das Rücknahmeprogramm von HMD und dessen Verfügbarkeit in Ihrem Land.

## AKKU- UND LADEGERÄTINFORMATIONEN

### Informationen zu Akku und Ladegerät

Um zu überprüfen, ob Ihr Gerät über einen herausnehmbaren, nicht herausnehmbaren oder vom Benutzer austauschbaren Akku verfügt, lesen Sie die gedruckte Anleitung.

**Geräte mit entnehmbarem Akku** Verwenden Sie Ihr Gerät nur mit einem Originalakku. Der Akku kann zwar mehrere hundert Mal ge- und entladen werden, nutzt sich aber im Laufe der Zeit eventuell ab. Wenn die Sprech- und Stand-by-Zeiten deutlich kürzer als normal sind, ersetzen Sie den Akku.

**Geräte mit nicht entnehmbarem Akku** Versuchen Sie nicht, den Akku zu entfernen. Dies könnte zu Schäden am Gerät führen. Der Akku kann zwar mehrere hundert Mal ge- und entladen werden, nutzt sich aber im Laufe der Zeit eventuell ab. Wenn die Sprech- und Stand-by-Zeiten deutlich kürzer als normal sind, bringen Sie das Gerät zum Austausch des Akkus zum nächsten autorisierten Kundenservice.

**Geräte mit vom Benutzer austauschbarem Akku** Befolgen Sie zum Ersetzen der Batterie die Selbstreparaturanweisungen von HMD oder bringen Sie das Gerät zur nächstgelegenen autorisierten Serviceeinrichtung. Weitere Informationen zur Selbstreparatur finden Sie unter [www.hmd.com/self-repair](http://www.hmd.com/self-repair).

Laden Sie Ihr Gerät mit einem kompatiblen Ladegerät auf. Der Stecker des Ladegeräts kann variieren. Die Ladezeit kann je nach Geräteleistung variieren.

## Sicherheitsinfo über Akku und Ladegerät

Sobald das Laden des Geräts abgeschlossen ist, trennen Sie das Ladegerät vom Gerät und von der Steckdose. Bitte beachten: Der Akku sollte nicht länger als 12 Stunden ununterbrochen geladen werden. Bei Nichtgebrauch entlädt sich ein voll aufgeladener Akku mit der Zeit.

Extreme Temperaturen verkürzen die Kapazität und Lebensdauer des Akkus. Halten Sie den Akku immer bei Temperaturen zwischen 15 und 25 °C (59 und 77 °F), um optimale Leistungen zu erzielen. Ein Gerät mit einem kalten oder warmen Akku funktioniert unter Umständen vorübergehend nicht. Beachten Sie, dass sich der Akku bei kalten Temperaturen schnell entladen kann, wodurch sich das Gerät unter Umständen schon nach einigen Minuten abschaltet. Wenn Sie sich bei kalten Temperaturen im Freien aufhalten, halten Sie Ihr Gerät warm.

Befolgen Sie die ortsüblichen Vorschriften. Führen Sie diese nach Möglichkeit der Wiederverwertung zu. Entsorgen Sie diese nicht über den Hausmüll.

Setzen Sie den Akku weder extrem niedrigem Luftdruck noch extrem hohen Temperaturen aus (entsorgen Sie ihn nicht durch Verbrennen). Dies kann dazu führen, dass der Akku explodiert oder brennbare Flüssigkeiten oder Gase austreten.

Versuchen Sie nicht, die Ummantelung des Akkus zu entfernen, den Akku aufzuschneiden, zu zerbrechen, zu biegen, zu durchstechen oder auf andere Weise zu zerstören. Tritt aus einem Akku Flüssigkeit aus, achten Sie darauf, dass diese Flüssigkeit nicht mit der Haut oder den Augen in Berührung kommt. Kommt die Flüssigkeit mit der Haut oder den Augen in Berührung, spülen Sie die betroffenen Stellen sofort mit Wasser oder wenden Sie sich an einen Arzt. Versuchen Sie nicht, den Akku zu verändern, und führen Sie keine Objekte in den Akku ein. Tauchen Sie den Akku nicht in Wasser oder andere Flüssigkeiten und setzen Sie ihn nicht Wasser oder anderen Flüssigkeiten aus. Akkus können explodieren, wenn sie beschädigt sind.

Benutzen Sie den Akku und das Ladegerät nur für den vorgesehenen Zweck. Die unsachgemäße Verwendung bzw. die Verwendung nicht zugelassener oder nicht kompatibler Akkus oder Ladegeräte kann Brände oder Explosionen zur Folge haben und zum Erlöschen der Zulassung oder Garantie bzw. Gewährleistung führen. Wenn Sie den Eindruck haben, dass der Akku oder das Ladegerät beschädigt wurde, bringen Sie ihn bzw. es vor der Weiternutzung zu einem Servicecenter oder dem Telefonanbieter. Benutzen Sie keine beschädigten Akkus oder Ladegeräte. Verwenden Sie das Ladegerät nicht im Freien. Laden Sie Ihr Gerät nicht während eines Gewitters.

Wenn Sie das Kabel von einem Ladegerät oder einem Zubehörteil abziehen, halten Sie es am Stecker fest.

Darüber hinaus gilt Folgendes, wenn Ihr Gerät über einen herausnehmbaren oder vom Benutzer austauschbaren Akku verfügt:

- Schalten Sie das Gerät immer aus und trennen Sie das Ladegerät, bevor Sie Abdeckungen oder den Akku entfernen.
- Ein unbeabsichtigter Kurzschluss kann auftreten, wenn ein metallischer Gegenstand mit den Metallstreifen auf dem Akku in Verbindung kommt. Dadurch kann der Akku oder der andere Gegenstand beschädigt werden.

## KLEINKINDER

Ihr Gerät und dessen Zubehör sind keine Spielzeuge. Sie können Kleinteile enthalten. Halten Sie diese außerhalb der Reichweite von kleinen Kindern.

## NICKEL

Die Geräteoberfläche ist nickelfrei.

## MEDIZINISCHE GERÄTE

Der Betrieb von Funkgeräten, einschließlich Telefonen, kann unter Umständen den Betrieb von nicht ausreichend abgeschirmten medizinischen Geräten stören. Wenden Sie sich an einen Arzt oder den Hersteller des medizinischen Geräts, um festzustellen, ob dieses ausreichend gegen externe hochfrequente Schwingungen abgeschirmt ist.

## IMPLANTIERTE MEDIZINISCHE GERÄTE

Um mögliche Störungen zu vermeiden, empfehlen Hersteller implantierter medizinischer Geräte (wie Herzschrittmacher, Insulinpumpen und Neurostimulatoren) einen Mindestabstand von 15,3 Zentimetern zwischen einem drahtlosen Gerät und dem medizinischen Gerät. Personen, die Geräte dieser Art verwenden:

- Halten Sie stets einen Abstand von 15,3 Zentimetern (6 Zoll) zwischen dem medizinischen Gerät und dem drahtlosen Gerät ein.
- dürfen das Gerät nicht in der Brusttasche aufbewahren,
- müssen das Gerät an das dem medizinischen Gerät entfernere Ohr halten,
- Schalten Sie das drahtlose Gerät aus, wenn Grund für die Annahme besteht, dass Störungen auftreten.
- Befolgen Sie die Anweisungen des Herstellers für das implantierte medizinische Gerät.

Bei Fragen zur Verwendung des Funkgeräts zusammen mit einem implantierten medizinischen Gerät wenden Sie sich an Ihren Arzt.

## HÖREN



**Warnung:** Die Verwendung des Headsets beeinträchtigt möglicherweise Ihre Fähigkeit, Umgebungsgeräusche wahrzunehmen. Verwenden Sie das Headset nicht, wenn dies Ihre Sicherheit beeinträchtigen kann.

Einige mobile Geräte können unter Umständen Störungen bei einigen Hörgeräten verursachen.

## SCHUTZ DES GERÄTS VOR SCHÄDLICHEN INHALTEN

Ihr Gerät kann Viren oder anderen schädlichen Inhalten ausgesetzt sein. Treffen Sie daher folgende Vorsichtsmaßnahmen:

- Beim Öffnen von Mitteilungen ist Vorsicht geboten. Mitteilungen können schädliche Software enthalten oder auf andere Weise Schäden an Ihrem Gerät oder Computer verursachen.
- Seien Sie vorsichtig, wenn Sie Verbindungsanfragen akzeptieren oder im Internet surfen. Akzeptieren Sie keine Bluetooth®-Verbindungen von Quellen, denen Sie nicht vertrauen.
- Installieren Sie Antiviren- und andere Sicherheitssoftware auf allen verbundenen Computern.
- Gehen Sie vorsichtig vor, wenn Sie über vorinstallierte Lesezeichen und Verknüpfungen auf Internetseiten von Drittanbietern zugreifen. HMD Global bestätigt oder übernimmt keine Haftung für derartige Internetseiten.

## FAHRZEUGE

Funksignale können unter Umständen die Funktion nicht ordnungsgemäß installierter oder nicht ausreichend abgeschirmter elektronischer Systeme in Kraftfahrzeugen beeinträchtigen. Weitere Informationen erhalten Sie beim Hersteller des Fahrzeugs bzw. des Zubehörs. Das Gerät sollte nur von autorisiertem Personal in ein Fahrzeug eingebaut werden. Fehlerhafte Montage kann gefährliche Folgen haben und zum Erlöschen der gültigen Garantie bzw. Gewährleistung führen. Prüfen Sie regelmäßig, ob das Kfz-Zubehör für Ihr Mobilfunkgerät in Ihrem Fahrzeug ordnungsgemäß installiert ist und einwandfrei funktioniert. Bewahren Sie keine brennbaren oder explosionsgefährlichen Stoffe im selben Raum wie das Telefon, dessen Komponenten oder Zubehör auf und führen Sie solche Stoffe nicht mit sich. Platzieren Sie Ihr Gerät oder das Zubehör nicht im Ausdehnungsbereich des Airbags.

## EXPLOSIONSGEFÄHRDETE ORTE

Schalten Sie Ihr Telefon an explosionsgefährdeten Orten, wie in der Nähe von Zapfsäulen, aus. An solchen Orten kann ein Funke eine Explosion oder einen Brand mit Verletzungen oder Todesfolge auslösen. Beachten Sie die Einschränkungen in Bezug auf die Verwendung an Tankstellen, in chemischen Anlagen oder Sprenggebieten. Unter Umständen sind explosionsgefährdete Orte nicht immer deutlich gekennzeichnet. Dies sind in der Regel Orte, an denen Sie den Motor Ihres Fahrzeugs abstellen müssen, das Unterdeck auf Schiffen, Umgebungen von Leitungen und Tanks, in denen sich Chemikalien befinden, sowie Orte, an denen sich Chemikalien oder Partikel in der Luft befinden. Erkundigen Sie sich beim Hersteller von Fahrzeugen, die mit Flüssiggas (z. B. Propan oder Butan) betrieben werden, ob dieses Telefon ohne Sicherheitsrisiko in der Nähe solcher Fahrzeuge verwendet werden kann.

## INFORMATIONEN ZUR ZERTIFIZIERUNG

### **Dieses mobile Gerät entspricht den Richtlinien für die Exposition durch elektromagnetische Felder.**

Ihr mobiles Gerät ist ein Funkempfangs- und -sendegerät. Es wurde so konstruiert, dass es die von internationalen Regelwerken der unabhängigen Kommission ICNIRP empfohlenen Grenzwerte für die Exposition durch elektromagnetische Felder (elektromagnetische hochfrequente Felder) nicht überschreitet. Diese Regelwerke umfassen wesentliche Sicherheitsspannen, die dafür vorgesehen sind, den Schutz aller Personen unabhängig vom Alter und allgemeinen Gesundheitszustand sicherzustellen. Die Expositions-Empfehlungen verwenden eine Maßeinheit, die als Spezifische Absorptionsrate oder SAR (Specific Absorption Rate) bezeichnet wird, die sich auf die Menge der Hochfrequenzenergie bezieht, die bei der Übermittlung mit dem Gerät auf den Kopf und Körper einwirkt. Der SAR-Grenzwert der ICNIRP für mobile Geräte beträgt 2,0 W/kg als Durchschnittswert pro 10 Gramm Körpergewebe.

SAR-Tests werden auf der Basis von Standardbedienungspositionen mit dem Gerät durchgeführt, wobei das Gerät in allen dort verfügbaren Frequenzbändern mit der höchstmöglichen Sendeleistung betrieben wird.

Dieses Gerätemodell erfüllt bei Verwendung am Kopf oder mit einem Mindestabstand zum Körper von 1,5 Zentimeter die Regeln für die Belastung durch hochfrequente Strahlung. Wenn eine Gürteltasche, ein Gürtelclip oder eine andere Art von Gerätehalterung verwendet wird, um das Gerät am Körper zu tragen, sollte diese Vorrichtung kein Metall enthalten und sich mindestens im oben genannten Abstand vom Körper befinden.

Um Daten oder Mitteilungen zu senden, ist eine gute Netzverbindung erforderlich. Die Übertragung kann möglicherweise verzögert werden, bis eine derartige Verbindung verfügbar ist. Stellen Sie sicher, dass die Anweisungen bezüglich Abständen eingehalten werden, bis der Sendevorgang beendet ist.

Während der allgemeinen Verwendung befinden sich die SAR-Werte in der Regel deutlich unter den oben angegebenen Werten. Dies liegt daran, dass die Betriebsleistung Ihres mobilen Geräts automatisch verringert wird, wenn für den Anruf nicht die volle Leistung erforderlich ist, um die Systemeffizienz zu steigern und Störungen im Netz zu minimieren. Je geringer die Ausgangsleistung, desto niedriger der SAR-Wert.

Die Gerätemodelle weisen möglicherweise unterschiedliche Versionen und mehr als einen Wert auf. Mit der Zeit können sich Komponenten oder das Design ändern, und einige Änderungen können sich möglicherweise auf die SAR-Werte auswirken.

Weitere Informationen finden Sie unter [www.sar-tick.com](http://www.sar-tick.com). Beachten Sie, dass Mobilgeräte auch dann senden können, wenn Sie gerade keinen Sprachanruf tätigen.

Nach Angaben der Weltgesundheitsorganisation (World Health Organization, WHO) geben aktuelle wissenschaftliche Informationen keinen Anhaltspunkt dafür, dass bei der Verwendung von Mobilgeräten besondere Vorsichtsmaßnahmen erforderlich sind. Wenn Sie Ihre Exposition verringern möchten, wird von der Weltgesundheitsorganisation empfohlen, dass Sie die Nutzung einschränken oder eine Freisprechanlage verwenden, um das Mobilgerät von Kopf und Körper fernzuhalten. Weitere Informationen, Erklärungen

und Diskussionen zur HF-Exposition finden Sie auf der Website der WHO unter [www.who.int/health-topics/electromagnetic-fields#tab=tab\\_1](http://www.who.int/health-topics/electromagnetic-fields#tab=tab_1).

Den maximalen SAR-Wert des Geräts finden Sie unter [www.hmd.com/sar](http://www.hmd.com/sar).

## INFORMATIONEN ZUR VERWALTUNG DIGITALER RECHTE

Beachten Sie bei der Nutzung dieses Geräts alle geltenden Gesetze und ortsüblichen Gepflogenheiten, den Datenschutz sowie sonstige Rechte Dritter einschließlich des Urheberrechts. Aufgrund des Urheberrechtsschutzes kann es sein, dass Sie Fotos, Musik oder andere Inhalte nicht kopieren, ändern oder übertragen können.

## URHEBERRECHTE UND ANDERE HINWEISE

### Urheberrechte

Die Verfügbarkeit von Produkten, Funktionen, Apps und Diensten kann je nach Region variieren. Für weitere Informationen wenden Sie sich bitte an Ihren Händler oder Dienstleister. Dieses Gerät kann Komponenten, Technik oder Software enthalten, die den Exportgesetzen und -bestimmungen der USA oder anderer Länder unterliegen. Eine gegen das Gesetz verstoßende Weitergabe ist verboten.

Der Inhalt dieses Dokuments wird „wie besehen“ zur Verfügung gestellt. Sofern nicht durch geltendes Recht vorgeschrieben, werden keine Garantien jedweder Art, weder ausdrücklich noch stillschweigend, einschließlich, aber nicht darauf beschränkt, stillschweigende Garantien der Marktgängigkeit und der Eignung für einen bestimmten Zweck, in Bezug auf Genauigkeit, Zuverlässigkeit oder den Inhalt dieses Dokuments gegeben. HMD Global behält sich das Recht vor, dieses Dokument jederzeit und ohne vorherige Ankündigung zu überarbeiten oder zurückzuziehen.

Soweit dies nach geltendem Recht zulässig ist, sind HMD Global oder seine Lizenzgeber unter keinen Umständen für Daten- oder Einkommensverluste oder für besondere, zufällige, indirekte oder Folgeschäden verantwortlich, wie auch immer diese verursacht wurden.

Die Vervielfältigung, Übertragung oder Verbreitung des gesamten oder eines Teils des Inhalts dieses Dokuments in jedweder Form ist ohne die vorherige schriftliche Genehmigung von HMD Global verboten. HMD Global verfolgt die Strategie der kontinuierlichen Weiterentwicklung. HMD Global behält sich das Recht vor, ohne vorherige Ankündigung Änderungen und Verbesserungen an allen in diesem Dokument beschriebenen Produkten vorzunehmen.

HMD Global übernimmt keine Zusicherung oder Gewährleistung noch irgendeine Verantwortung für die Funktionsfähigkeit, den Inhalt oder Endbenutzersupport für mit Ihrem Mobilgerät gelieferte Drittanbieter-Apps. Durch die Nutzung der Apps akzeptieren Sie, dass die Apps wie besehen zur Verfügung gestellt werden.

Das Herunterladen von Karten, Spielen, Musik und Videos sowie das Hochladen von Bildern und Videos ist möglicherweise mit der Übertragung großer Datenmengen verbunden. Einige

Anbieter erheben möglicherweise entsprechende Übertragungskosten. Die Verfügbarkeit von bestimmten Produkten, Diensten und Funktionen kann je nach Region unterschiedlich sein. Wenden Sie sich für weitere Details und Informationen über verfügbare Sprachoptionen an Ihren Händler vor Ort.

Bestimmte Merkmale, Funktionen und Produktspezifikationen können netzwerkabhängig sein und zusätzlichen Bedingungen und Gebühren unterliegen.

Alle Spezifikationen, Funktionen und sonstigen Produktdaten können ohne vorherige Ankündigung geändert werden.

Die Datenschutzrichtlinie von HMD Global, verfügbar unter <https://www.hmd.com/privacy>, gilt für Ihre Nutzung des Geräts.

TM und © 2025 HMD Global. Alle Rechte vorbehalten.

Bluetooth Wortmarke und Bluetooth Logos sind Eigentum der Bluetooth SIG, Inc. Die Verwendung dieser Marken durch HMD Global erfolgt unter Lizenz.

Microsoft und Windows sind Marken der Microsoft-Unternehmensgruppe.

Mac® und macOS® sind Marken von Apple Inc. und in den USA und anderen Ländern und Regionen eingetragen.

Dieses Produkt umfasst Open-Source-Software. Wählen Sie im Startbildschirm \*#6774#, um die anwendbaren Urheberrechts- und sonstigen Hinweise sowie Berechtigungen und Vereinbarungen anzuzeigen.