

**NOKIA**

# **Nokia 3310 4G**

## **Bedienungsanleitung**

# Inhalt

<b>1</b>	<b>Zu dieser Bedienungsanleitung</b>	<b>5</b>
<b>2</b>	<b>Erste Schritte</b>	<b>6</b>
	Tasten und Komponenten . . . . .	6
	Mobiltelefon einrichten und einschalten . . . . .	7
	Laden des Mobiltelefons . . . . .	10
<b>3</b>	<b>Grundlagen</b>	<b>11</b>
	Kennenlernen des Mobiltelefons . . . . .	11
	Ändern der Lautstärke . . . . .	14
	Texteingabe . . . . .	14
<b>4</b>	<b>Anrufe, Kontakte und Mitteilungen</b>	<b>15</b>
	Anrufe . . . . .	15
	Kontakte . . . . .	15
	Senden und Empfangen von Mitteilungen . . . . .	16
<b>5</b>	<b>Personalisieren Ihres Telefons</b>	<b>18</b>
	Ändern des Klingel- oder Mitteilungstons . . . . .	18
	Ändern des Hintergrunds . . . . .	18
<b>6</b>	<b>Kamera</b>	<b>19</b>
	Fotos . . . . .	19
	Videos . . . . .	19
<b>7</b>	<b>Internet und Verbindungen</b>	<b>21</b>
	Surfen im Internet . . . . .	21
	Bluetooth aktivieren . . . . .	21
	Bluetooth aktivieren . . . . .	21

<b>8 Musik, Audio und Videos</b>	<b>23</b>
Musik-Player . . . . .	23
Sprachrekorder . . . . .	23
Video-Player . . . . .	23
<b>9 Radio</b>	<b>24</b>
Suchen und Speichern von Radiosendern . . . . .	24
Radio hören . . . . .	24
<b>10 Uhr, Kalender und Rechner</b>	<b>25</b>
Uhr und Datum manuell einstellen . . . . .	25
Wecker . . . . .	25
Kalender . . . . .	26
Rechner . . . . .	26
<b>11 Update the phone software</b>	<b>28</b>
Rechner . . . . .	28
<b>12 Inhalte kopieren und Speicher überprüfen</b>	<b>29</b>
Inhalt kopieren . . . . .	29
Inhalt kopieren . . . . .	29
Speicher . . . . .	29
<b>13 Tools</b>	<b>30</b>
Speicher . . . . .	30
Speicher . . . . .	30
Taschenlampe . . . . .	30
Taschenlampe . . . . .	30
<b>14 Einstellungen</b>	<b>31</b>
Taschenlampe . . . . .	31

<b>15 Produkt- und Sicherheitshinweise</b>	<b>33</b>
Zu Ihrer Sicherheit . . . . .	33
Netzdienste und Kosten . . . . .	36
Notrufe . . . . .	36
Pflege Ihres Geräts . . . . .	36
Wiederverwertung . . . . .	37
Symbol einer durchgestrichenen Abfalltonne auf Rädern . . . . .	38
Akku- und Ladegerätinformationen . . . . .	38
Kleinkinder . . . . .	39
Medizinische Geräte . . . . .	39
Implantierte medizinische Geräte . . . . .	40
Hören . . . . .	40
Schutz des Geräts vor schädlichen Inhalten . . . . .	40
Fahrzeuge . . . . .	41
Explosionsgefährdete Orte . . . . .	41
Informationen zur Verwaltung digitaler Rechte . . . . .	41
Urheberrechte und andere Hinweise . . . . .	41

## 1 Zu dieser Bedienungsanleitung



**Wichtig:** Wichtige Informationen zur sicheren Verwendung Ihres Geräts und Akkus finden Sie unter „Produkt- und Sicherheitsinformationen“, bevor Sie das Gerät in Betrieb nehmen. Informationen zu den ersten Schritten mit Ihrem neuen Gerät finden Sie in der Bedienungsanleitung.

## 2 Erste Schritte

### TASTEN UND KOMPONENTEN

Lernen Sie die Tasten und Teile Ihres neuen Telefons kennen.

#### Ihr Telefon

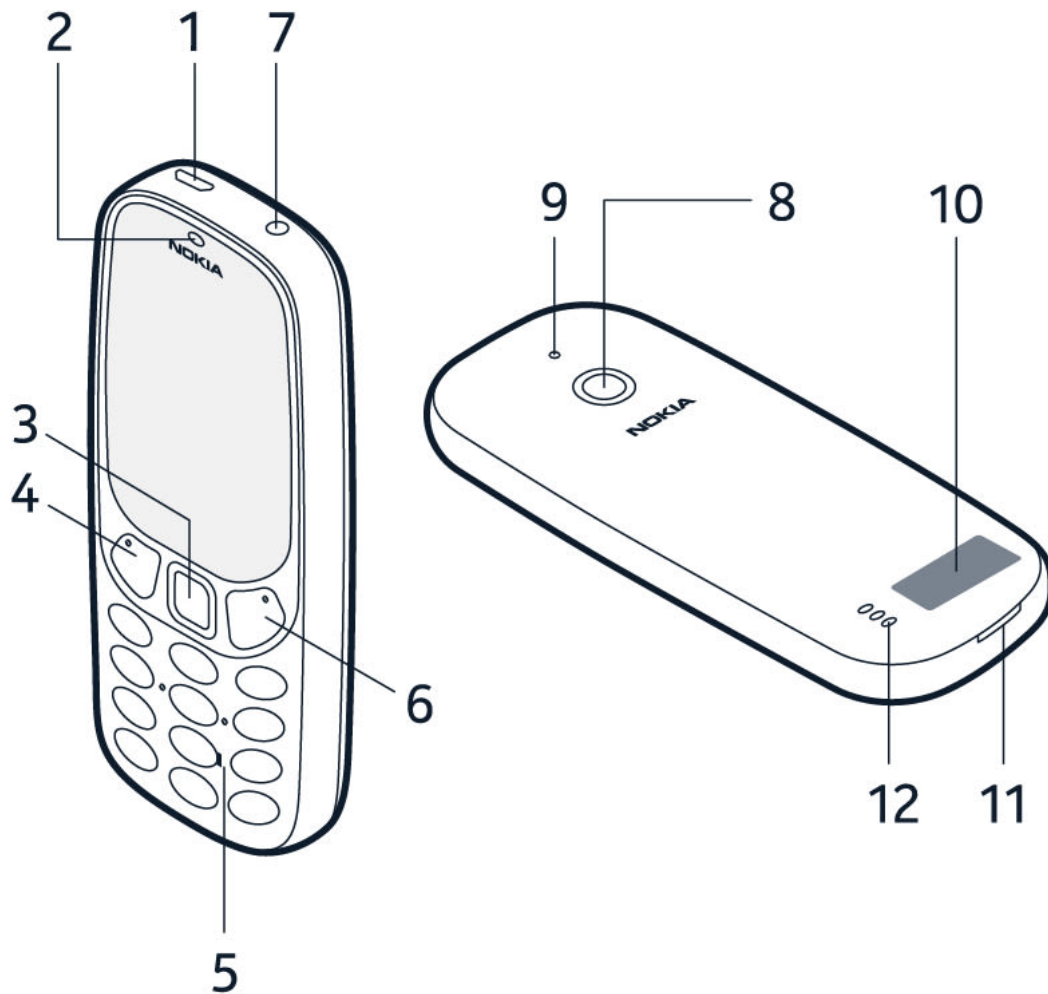

Das Telefon besitzt folgende Tasten und Komponenten:

- |                               |  |
|-------------------------------|--|
| 1. Ladegerätanschluss         | 6. Funktionstaste, Anrufende-/Einschalttaste |
| 2. Kopfhörer                  | 7. Kopfhöreranschluss                        |
| 3. Zifferntasten              | 8. Lautsprecher                              |
| 4. Auswahltaste               | 9. Kamera                                    |
| 5. Funktionstaste, Anruftaste | 10. Taschenlampe                             |

## 11. Antennenbereich

## 12. Schlitz zum Öffnen der hinteren Abdeckung

Zum Sperren der Tasten wählen Sie **Öffnen** > **Tastatur sperren**.

Zum Entsperren der Tasten drücken Sie kurz auf  und wählen Sie **Entsperren**.

Vermeiden Sie ein Berühren der Antenne während des Funkverkehrs. Das Berühren der Antenne beeinträchtigt die Qualität der Funkverbindung und kann die Betriebsdauer des Akkus verkürzen, da der Stromverbrauch des Geräts höher ist als erforderlich.

Schließen Sie keine Produkte an, die ein Ausgangssignal erzeugen, da das Gerät dadurch beschädigt werden kann. Schließen Sie keine Spannungsquelle an den Audioanschluss an. Achten Sie besonders auf die Einstellung der Lautstärke, wenn Sie ein externes Gerät oder Headset, das nicht für die Verwendung mit diesem Gerät zugelassen wurde, an den Audioanschluss anschließen. Teile des Geräts sind magnetisch. Deshalb werden Metallgegenstände unter Umständen von dem Gerät magnetisch angezogen. Bringen Sie keine Kreditkarten oder andere magnetische Datenträger in die Nähe des Geräts, da auf diesen enthaltene Daten hierdurch gelöscht werden können.

Zubehör, das in dieser Bedienungsanleitung erwähnt wird, muss u. U. separat erworben werden, z. B. Ladegeräte, Headsets oder Datenkabel.

## MOBILTELEFON EINRICHTEN UND EINSCHALTEN

Beschreibt das Einlegen von SIM-Karte, Speicherkarte und Akku sowie das Einschalten des Mobiltelefons.

### Micro-SIM



**Wichtig:** Das Gerät kann nur mit einer Micro-SIM-Karte (siehe Abbildung) betrieben werden. Die Verwendung inkompatibler SIM-Karten kann die Karte/das Gerät beschädigen oder die auf der Karte gespeicherten Daten unbrauchbar machen. Erkundigen Sie sich bei Ihrem Mobilfunkanbieter nach der Verwendung einer SIM-Karte, die über einen Nano-UICC-Ausschnitt verfügt

## MicroSD-Speicherkarten



Verwenden Sie ausschließlich Speicherkarten, die für den Einsatz mit diesem Gerät zugelassen wurden. Die Verwendung inkompatibler kann die Karte/das Gerät beschädigen oder die auf der Karte gespeicherten Daten unbrauchbar machen.



**Hinweis:** Schalten Sie das Gerät vor dem Abnehmen der Abdeckung aus und trennen Sie es vom Ladegerät und anderen Geräten. Achten Sie beim Auswechseln von Abdeckungen darauf, keine elektronischen Bauteile zu berühren. Das Gerät darf nur mit angebrachten Abdeckungen gelagert und betrieben werden.

## Telefon einrichten (eine SIM)

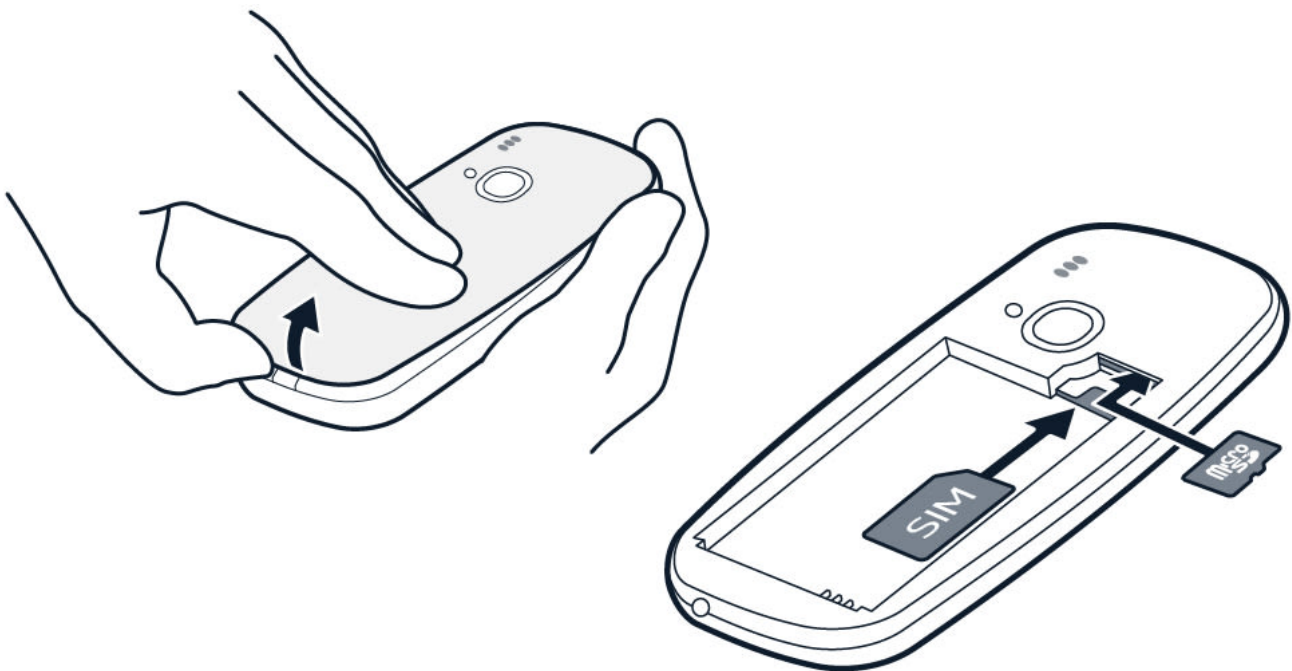

1. Setzen Sie Ihren Fingernagel in den kleinen Schlitz auf der Unterseite des Telefons und hebeln Sie das Cover ab.
2. Wenn der Akku eingesetzt ist, nehmen Sie ihn heraus.
3. Schieben Sie die SIM-Karte mit der Kontaktseite nach unten zeigend in den SIM-Kartenschlitz ein.
4. Wenn Sie eine Speicherkarte haben, schieben Sie diese in den Speicherkartenhalter ein.

5. Richten Sie Anschlusskontakte des Akkus aus und setzen Sie ihn ein.
6. Bringen Sie die hintere Abdeckung wieder an.

### **Mobiltelefon einschalten**

Halten Sie die Taste  gedrückt.

### **Entfernen der SIM-Karte**

Öffnen Sie die hintere Abdeckung, nehmen Sie den Akku heraus und ziehen Sie die SIM-Karte heraus.

### **Entfernen der Speicherkarte**

Öffnen Sie die hintere Abdeckung, nehmen Sie den Akku heraus und ziehen Sie die Speicherkarte heraus.

### **Zugriffscodes**

Das Telefon und die SIM-Karte verwenden unterschiedliche Sicherheitscodes.

- PIN- oder PIN2-Codes: Diese Codes schützen Ihre SIM-Karte vor unbefugter Nutzung. Wenn Sie die Codes vergessen haben oder die Zugriffscodes nicht mit Ihrer Karte bereitgestellt wurden, wenden Sie sich an Ihren Netzdienstanbieter. Wenn Sie den Code drei Mal hintereinander falsch eingegeben haben, müssen Sie den Code mit dem PUK- oder PUK2-Code entsperren.
- PUK- oder PUK2-Codes: Diese Codes sind erforderlich, um einen PIN- oder PIN2-Code zu entsperren. Wenn die Codes nicht zusammen mit der SIM-Karte bereitgestellt wurden, wenden Sie sich an Ihren Dienstanbieter.
- Sicherheitscode: Der Sicherheitscode trägt dazu bei, Ihr Mobiltelefon vor unbefugter Nutzung zu schützen. Sie können Ihr Mobiltelefon so einstellen, dass es zur Eingabe den von Ihnen festgelegten Sicherheitscode auffordert. Halten Sie den Code geheim und bewahren Sie ihn an einem sicheren Ort getrennt vom Mobiltelefon auf. Wenn Sie den Code vergessen haben und Ihr Mobiltelefon gesperrt ist, müssen Sie Ihr Telefon zum Kundendienst bringen. Möglicherweise fallen zusätzliche Gebühren an. Möglicherweise werden auch alle persönlichen Daten auf Ihrem Telefon gelöscht. Weitere Informationen erhalten Sie über eine Servicestelle in der Nähe oder bei Ihrem Telefonhändler.
- IMEI-Code: Anhand des IMEI-Codes werden Mobiltelefone im Netzwerk identifiziert. Unter Umständen müssen Sie die Nummer auch bei Ihrer Servicestelle oder dem Mobiltelefonanbieter angeben. Wählen Sie **\*#06#**, um Ihre IMEI-Nummer anzuzeigen.

## LADEN DES MOBILTELEFONS

Der Akku ist werkseitig vorgeladen, muss aber möglicherweise vor der Verwendung des Telefons neu geladen werden.

### Laden des Akkus

1. Schließen Sie das Ladegerät an eine Steckdose an.
2. Schließen Sie das Ladegerät an das Telefon an. Ziehen Sie nach Abschluss zuerst das Ladegerät vom Telefon und dann von der Steckdose ab.

Ist der Akku vollständig entladen, dauert es möglicherweise einige Minuten, bis die Ladeanzeige im Display angezeigt wird.



**Tipp:** Wenn keine Steckdose verfügbar ist, können Sie das Laden über USB verwenden. Während des Ladens können Daten übertragen werden. Die Effizienz des Ladens über USB variiert erheblich. Entsprechend kann es längere Zeit dauern, bis genügend Ladekapazität zum Starten und Benutzen des Geräts vorhanden ist. Vergewissern Sie sich, dass der Computer eingeschaltet ist.

### Strom sparen

So sparen Sie Strom:

1. Laden Sie sinnvoll auf: Laden Sie den Akku immer vollständig auf.
2. Wählen Sie nur erforderliche Töne: Schalten Sie überflüssige Töne wie z. B. Tastentöne stumm.
3. Verwenden Sie anstelle des Lautsprechers ein kabelgebundenes Headset.
4. Ändern Sie die Bildeinstellungen des Telefons: Stellen Sie den Bildschirm des Telefons so ein, dass er nach kurzer Zeit ausgeschaltet wird.
5. Verringern Sie die Displayhelligkeit.
6. Verwenden Sie etwaige Netzwerkverbindungen wie z. B. Bluetooth selektiv: Schalten Sie die betreffenden Verbindungen nur ein, wenn Sie diese auch benutzen.
7. Schalten Sie den WLAN-Hotspot, wenn die Internetfreigabe nicht benötigt wird.

## 3 Grundlagen

### KENNENLERNEN DES MOBILTELEFONS

Apps und Funktionen Ihres Mobiltelefons kennenlernen



Wählen Sie **Menü**.

## App oder Funktion aufrufen

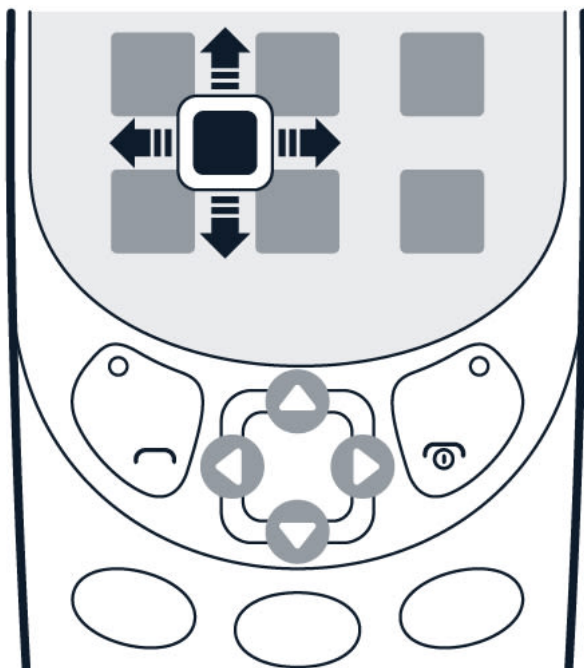

Drücken Sie auf die Blättertaste nach oben, nach unten, nach links oder nach rechts.

## Öffnen einer App oder Auswählen einer Funktion



Wählen Sie **Wähl.**

**Zurück zur vorherigen Ansicht**

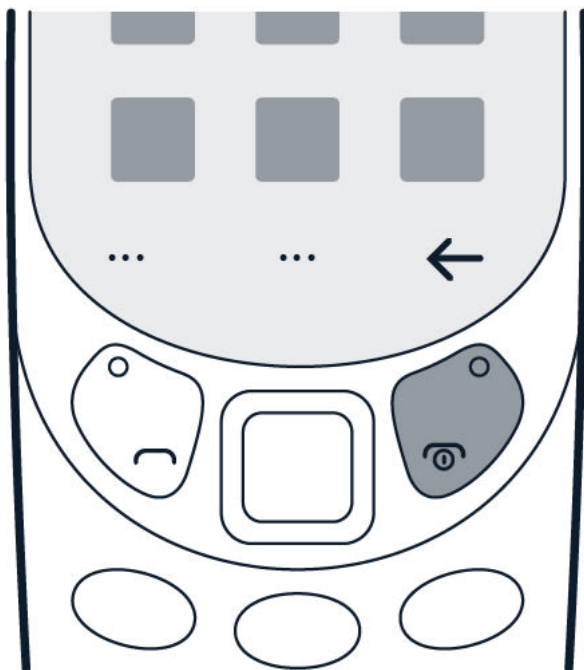

Drücken Sie auf ←.

**Zurück zum Startbildschirm**

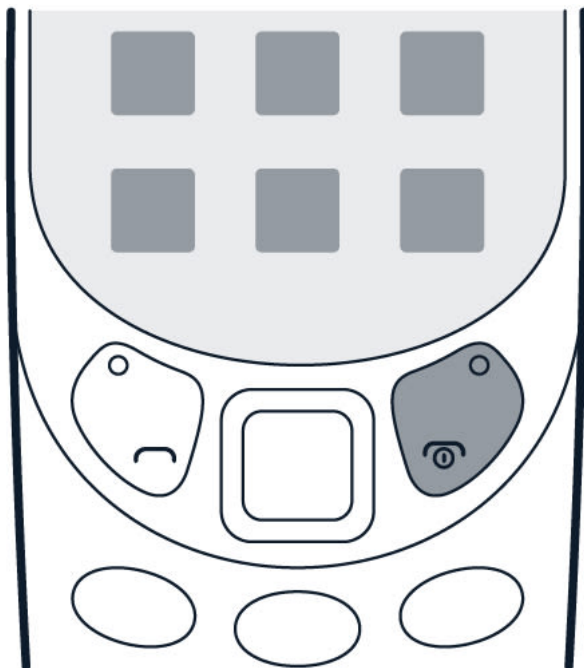

Drücken Sie auf die Ende-Taste.

## ÄNDERN DER LAUTSTÄRKE

### Lautstärke erhöhen oder erniedrigen

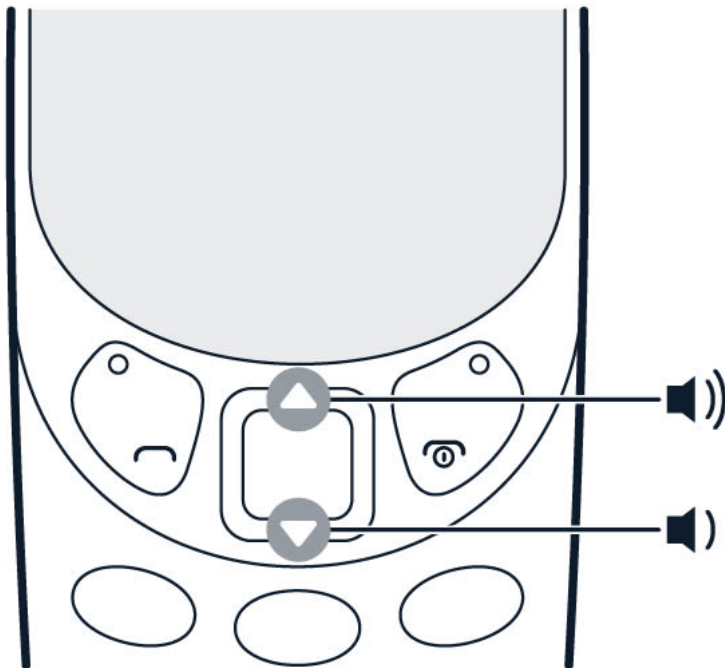

Das Mobiltelefon klingelt zu leise oder zu laut? Sie können die Lautstärke nach Wunsch einstellen.

Blättern Sie zum Ändern der Lautstärke während eines Anrufs oder beim Radiohören nach oben oder unten.

## TEXTEINGABE

Die Texteingabe über die Tastatur ist einfach und macht Spaß.

### Texteingabe über die Tastatur

Drücken Sie wiederholt auf eine Taste, bis der gewünschte Buchstabe angezeigt wird.

Zum Eingeben eines Leerzeichens drücken Sie auf **0**.

Zum Eingeben von Sonderzeichen oder Satzzeichen drücken Sie auf **\***.

Zum Wechseln zwischen Groß- und Kleinschreibung drücken Sie wiederholt auf **#**.

Zur Zahleneingabe halten Sie die gewünschte Zifferntaste gedrückt.



Die Eingabemethode ist je nach Anwendung unterschiedlich.

## 4 Anrufe, Kontakte und Mitteilungen

### ANRUFE

#### Anrufen

Beschreibt, wie Sie mit Ihrem neuen Mobiltelefon einen Anruf tätigen.

1. Geben Sie die Telefonnummer ein. Zum Eingeben des für Anrufe ins Ausland verwendeten Pluszeichens (+) drücken Sie zweimal auf \*.
2. Drücken Sie auf . Wählen Sie die zu verwendende SIM-Karte, wenn Sie dazu aufgefordert werden.
3. Zum Beenden des Anrufs drücken Sie auf .

#### Entgegennehmen eines Anrufs

Drücken Sie auf .





**Tipp:** Zum Telefonieren mit der Freisprechfunktion koppeln Sie das Mobiltelefon mit einem kompatiblen Bluetooth-Headset (separat erhältlich). Zum Aktivieren von Bluetooth wählen Sie

**Menü** >  > **Verbindungen** > **Bluetooth** und schalten **Bluetooth** auf **Ein**.

#### Kurzwahl

Die Kurzwahl ermöglicht das schnelle Anrufen eines Kontakts.



1. Um Personen zu Ihrer Kurzwahlliste hinzuzufügen, wählen Sie **Menü** > .
2. Wählen Sie  > **Kurzwahl** und schalten Sie **Kurzwahl** ein.
3. Wählen Sie **Ändern**.
4. Blättern Sie zu einer verfügbaren Kurzwahlnummer und wählen Sie **Hinzufügen**.
5. Wählen Sie einen Kontakt aus.

Sie können auswählen, ob das Telefon beim Drücken auf die Kurzwahltaste einen Anruf tätigt oder eine SMS sendet. Standardmäßig führt das Telefon einen Anruf durch. Um anstelle des Anrufs eine SMS zu senden, wählen Sie zuerst die Kurzwahl und danach  > **SMS zuweisen**.

### KONTAKTE

#### Hinzufügen eines Kontakts

Sie können Telefonnummern speichern und organisieren.



1. Wählen Sie **Menü** >  >  > **Neuen Kontakt hinz.**
2. Blättern Sie nach oben, um ein Foto für den Kontakt hinzuzufügen.
3. Blättern Sie nach unten, um den Namen und die Telefonnummer einzugeben sowie etwaige weitere Informationen hinzuzufügen. Sie können auch einen bestimmten Klingelton für den Kontakt auswählen.
4. Wählen Sie  > **Kontakt speichern**.



**Tipp:** Um eine Telefonnummer im Telefon zu speichern, geben Sie die Nummer ein und wählen Sie **Speichern**.

### Hinzufügen eines Kontakts

Sie können Telefonnummern speichern und organisieren.

1. Wählen Sie **Menü** >  >  > **Neuen Kontakt hinz.**
2. Blättern Sie nach oben, um ein Foto für den Kontakt hinzuzufügen.
3. Blättern Sie nach unten, um den Namen und die Telefonnummer einzugeben sowie etwaige weitere Informationen hinzuzufügen. Sie können auch einen bestimmten Klingelton für den Kontakt auswählen.
4. Wählen Sie  > **Kontakt speichern**.



### Anrufen eines Kontakts oder Senden einer Mitteilung

Sie können direkt aus der Kontaktliste einen Kontakt anrufen oder ihm Mitteilungen senden.

1. Wählen Sie **Menü** >  und blättern Sie zu einem Kontakt.
2. Öffnen Sie die Visitenkarte und wählen Sie aus, ob Sie einen Anruf tätigen oder eine Mitteilung senden möchten.

## SENDEN UND EMPFANGEN VON MITTEILUNGEN

### Schreiben und Senden von Mitteilungen

1. Wählen Sie **Menü** >  > **Neue Mitteilung**.
2. Fügen Sie die Empfänger hinzu. Sie können entweder eine Telefonnummer direkt eingeben oder auf  drücken, um einen Empfänger aus Ihren Kontakten oder Gruppen einzufügen.
3. Geben Sie Ihren Mitteilungstext ein.
4. Drücken Sie auf **Senden**.

## Eingabeoptionen

Im Mitteilungsfeld können Sie sich mit  verschiedene Optionen zum Verfassen einer Mitteilung anzeigen lassen. Sie können Smileys und Symbole einfügen oder auf vorgefertigte Vorlagen zurückgreifen. Sie können Bilder, Videos und Visitenkarten einfügen, Mitteilungen verwerfen und Mitteilungen als Entwürfe speichern.

## 5 Personalisieren Ihres Telefons

### ÄNDERN DES KLINGEL- ODER MITTEILUNGSTONS

Sie können einen neuen Klingel- oder Mitteilungston auswählen.

#### Ändern des Klingeltons

1. Wählen Sie **Menü** >  > **Personalisierung** > **Töne**.
2. Wählen Sie **Klingelton**.
3. Blättern Sie zu einem Klingelton.
4. Drücken Sie auf **Wähl.**

### ÄNDERN DES HINTERGRUNDS

You can change the look of your phone with wallpapers.

#### Auswählen eines neuen Hintergrunds

Sie können den Startbildschirm mit anderen Hintergründen versehen.

1. Wählen Sie **Menü** >  > **Personalisierung** > **Sperrbildschirm-Hintergrund** > **Hintergründe**.
2. Blättern Sie zu einem Hintergrund und wählen Sie **Wähl.**, um eine Vorschau anzuzeigen.
3. Drücken Sie auf **✓**.

Sie können auch einen Hintergrund aus Ihren auf dem Mobiltelefon gespeicherten Fotos auswählen.



## 6 Kamera

### FOTOS

Sie brauchen keinen Fotoapparat, denn Sie können Erinnerungen mit Ihrem Telefon festhalten.

#### Foto aufnehmen



Nehmen Sie die besten Augenblicke mit Ihrer Telefonkamera auf.

1. Zum Wechseln zur Kamera wählen Sie **Menü** > .
2. Zum Herein- oder Herauszoomen blättern Sie nach oben oder unten.
3. Zum Aufnehmen eines Fotos wählen Sie .

Vor dem Aufnehmen eines Fotos können Sie Ihre Einstellungen in  > **Kameraeinstellungen** ändern. Sie können z. B. die Belichtungszeit und Helligkeit eines Fotos einstellen.

Wenn Sie Effekte für Ihr Foto hinzufügen, die Fotoqualität ändern oder den Selbstauslöser zur besseren Inszenierung eines Fotos verwenden möchten, drücken Sie auf  und wählen eine der verfügbaren Optionen aus.

#### Anzeigen des aufgenommenen Fotos

Um das Foto direkt nach dem Aufnehmen anzuzeigen, wählen Sie **Neu** >  > **Fotos** > **Aufgenommen**. Um das Foto später anzuzeigen, wählen Sie im Kameramodus  > **Fotos** > **Aufgenommen**.

Um das Foto direkt nach dem Aufnehmen anzuzeigen, wählen Sie  > **Galerie**. Um das Foto später anzusehen, wählen Sie **Menü** > **Galerie**.



### VIDEOS

Sie brauchen keine Videokamera, denn Sie können Erinnerungen mit Ihrem Telefon festhalten.

#### Video aufnehmen

Neben Fotos können Sie mit Ihrem Mobiltelefon auch Videos aufnehmen.

1. Um die Videokamera einzuschalten, wählen Sie **Menü** >  und blättern Sie zu .

2. Zum Starten der Aufnahme wählen Sie .
3. Zum Beenden der Aufnahme wählen Sie .

Vor dem Beginn der Aufnahme können Sie in  Ihre Einstellungen ändern, Effekte hinzufügen oder das Videolicht einschalten.

### **Anzeigen des aufgenommenen Videos**

Um das Video direkt nach dem Aufnehmen anzuzeigen, wählen Sie .

## 7 Internet und Verbindungen

### SURFEN IM INTERNET

Beschreibt, wie Sie mit Ihrem Telefon im Internet surfen können.

#### Verbinden mit dem Internet

Auch unterwegs können Sie sich auf dem Laufenden halten und Ihre Lieblings-Websites besuchen.

1. Wählen Sie **Menü** > ●.
2. Geben Sie eine Webadresse ein und drücken Sie auf **OK**.



**Tip:** There are two cursor modes available. In the arrow mode, you can move around web pages and click on items. In the mouse scroll mode, you can move up and down on web pages. To switch between the modes, press the left selection key.

### BLUETOOTH AKTIVIEREN

Verbinden Sie Ihr Mobiltelefon über Bluetooth mit anderen Geräten.

#### Einschalten von Bluetooth

Wählen Sie **Menü** > ⚙ > **Verbindungen** > **Bluetooth** und schalten Sie **Bluetooth** ein.

### BLUETOOTH AKTIVIEREN

Verbinden Sie Ihr Mobiltelefon über Bluetooth mit anderen Geräten.

#### Einschalten von Bluetooth

Wählen Sie **Menü** > ⚙ > **Verbindungen** > **Bluetooth** und schalten Sie **Bluetooth** ein.

## Einschalten von Bluetooth

Wählen Sie **Menü** >  > **Verbindungen** > **Bluetooth** und schalten Sie **Bluetooth** ein.

1. Select **Menu** >  > **Portable Wi-Fi hotspot**, and switch the hotspot on.
2. Select **Set up Wi-Fi hotspot**.
3. Enter the details and select **Save**.

You can now, for example, switch WLAN on in your laptop and connect it to the phone's WLAN hotspot.

## 8 Musik, Audio und Videos

### MUSIK-PLAYER

Mit dem Player können Sie Ihre MP3-Musikdateien anhören.

#### Musik anhören

1. Wählen Sie **Menü** > .
2. Wählen Sie aus, ob Sie Ihre Songs, Interpreten, Alben oder Titellisten anzeigen möchten.
3. Blättern Sie zu einem Song und wählen Sie **Wdr gb.**





**Tip:** Use the phone keys to control the music player. To move to the previous song, press **4**. To pause and resume the music, press **5**. To move to the next song, press **6**. To turn down the volume, press **\***. To turn up the volume, press **#**.



**Tipp:** Um Musik mit einem drahtlosen Kopfhörer wiederzugeben, koppeln Sie das Mobiltelefon mit einem kompatiblen Bluetooth-Headset (separat erhältlich). Zum Aktivieren von Bluetooth wählen Sie **Menü** >  > **Verbindungen** > **Bluetooth** und schalten **Bluetooth** auf **Ein**.

### SPRACHREKORDER

#### Aufnehmen eines Audioclips

1. Wählen Sie **Menü** > **Sprachrekorder**.
2. Um die Aufnahme zu starten, wählen Sie .
3. Um die Aufnahme zu beenden, wählen Sie .

### VIDEO-PLAYER

Sehen Sie sich Ihre Lieblingsvideos überall an.

#### Video wiedergeben

1. Wählen Sie **Menü** > .
2. Wählen Sie das Video aus und drücken Sie auf **Öffnen**.
3. Drücken Sie die Blättertaste, um die Wiedergabe während der Videoanzeige anzuhalten oder fortzusetzen.



**Tipp:** Es werden nicht alle Videoformate unterstützt.

## 9 Radio

### SUCHEN UND SPEICHERN VON RADIOSENDERN

Anschließen eines kompatiblen Headsets Es fungiert als Antenne.

#### Suchen nach Radiosendern

Wählen Sie **Menü** > . Beim erstmaligen Öffnen des Radios führt es einen automatischen Suchlauf nach verfügbaren Sendern durch und beginnt mit der Wiedergabe. Um zu einem anderen gefundenen Sender umzuschalten, blättern Sie nach links oder rechts.

Zum Suchen aller verfügbaren Sender wählen Sie  > **Automat. Suche**.

### RADIO HÖREN

Haben Sie einen guten Radiosender gefunden? Dann hören Sie ihn jetzt an!

#### Lieblingsradiosender auf dem Mobiltelefon hören

Wählen Sie **Menü** > . Zum Ändern der Lautstärke blättern Sie nach oben oder unten. Zum Schließen des Radios wählen Sie **Optionen** > **Ausschalten**.

Wählen Sie **Menü** > . Das Radio gibt den zuletzt angehörten Sender wieder.

Um einen anderen Sender einzustellen, blättern Sie nach links oder rechts.

Zum Ändern der Lautstärke blättern Sie nach oben oder unten.

Um das Radio zu schließen, wählen Sie  > **Radio schließen**.

## 10 Uhr, Kalender und Rechner

### UHR UND DATUM MANUELL EINSTELLEN

Sie können die Uhrzeit des Mobiltelefons manuell einstellen.

#### Ändern von Uhrzeit und Datum

1. Wählen Sie **Menü** >  > **Zeit u. Sprache** > **Datum/Uhrzeit**.
2. Schalten Sie **Autom. aktualisieren** auf **Aus**.
3. Blättern Sie nach unten und nehmen Sie mit den Zifferntasten die gewünschten Einstellungen für Uhrzeit und Datum vor.

### WECKER

Beschreibt, wie Sie die sich mit dem Wecker aufwecken und an Termine erinnern lassen können.

#### Alarm festlegen

Keine Uhr in der Nähe? Verwenden Sie Ihr Mobiltelefon als Wecker.

1. Wählen Sie **Menü** > .
2. Wählen Sie **Hinzufügen**, um einen Alarm hinzuzufügen
3. Geben Sie die Einstellungen für Stunde und Minuten mit den Zifferntasten ein.
4. Wählen Sie aus, ob der Alarm wiederholt werden sollen, und geben Sie einen Namen für den Alarm ein.
5. Wählen Sie einen Alarmton und einen Schlummerzeitraum aus.
6. Wählen Sie **Speichern**.

Um einen weiteren Alarm hinzuzufügen, blättern Sie nach oben zu **Neuer Alarm** und wählen **Hinzufügen**.

Um einen Alarm auszuschalten, blättern Sie zu dem gewünschten Alarm und wählen Sie **Ausschalten**.

#### Countdown-Timer

Wenn Sie einen Alarm benötigen, diesen aber nicht im Wecker erstellen möchten, verwenden Sie den Countdown-Timer. Sie können diese Funktion zum Beispiel als Zeituhr in der Küche verwenden.

1. Wählen Sie **Menü** > **Extras** > **Countdown-Timer**.
2. Stellen Sie die Zeit mit den Blättertasten ein und vergeben Sie einen Namen für den Timer.
3. Wählen Sie **Start**.

Nachdem Sie eine Zeit im Countdown-Timer festgelegt haben, kehren Sie zu **Menü** > **Extras** zurück, blättern Sie zu **Countdown-Timer** und drücken Sie auf die Blättertaste, um den Timer zu bearbeiten oder zu entfernen.

### Stoppuhr



1. Wählen Sie **Menü** > **Extras** > **Stoppuhr**.
2. Wählen Sie **Start**.
3. Drücken Sie auf , wenn beispielsweise eine Runde abgeschlossen ist.

Zum Anhalten wählen Sie **Stopp** und drücken Sie auf .

## KALENDER

Möchten Sie an einen Termin erinnert werden? Fügen Sie ihn zu Ihrem Kalender hinzu.

### Hinzufügen einer Kalendererinnerung

1. Wählen Sie **Menü** > .
2. Wählen Sie zuerst ein Datum und danach  > **Neuen Termin hinzufügen**.
3. Geben Sie den Namen für den Termin ein.
4. Blättern Sie nach unten und nehmen Sie
5. die Einstellungen für Datum/Uhrzeit mit den Zifferntasten vor.
5. Fügen Sie etwaige andere Informationen zu dem Termin hinzu, z. B. Erinnerungszeit und einen Klingelton.
6. Wählen Sie **Speichern**.

## RECHNER

Beschreibt, wie Sie mit dem Rechner des Mobiltelefons addieren, subtrahieren, multiplizieren und dividieren können.

## Rechnungen ausführen

1. Wählen Sie **Menü** > .
2. Geben Sie den ersten Wert der Berechnung ein, wählen Sie mit der Blättertaste den Rechengang aus, und geben Sie den zweiten Wert ein.
3. Drücken Sie auf die Blättertaste, um das Ergebnis der Berechnung zu erhalten.

Drücken Sie auf , um die Zahlenfelder zu leeren.

## 11 Update the phone software

### RECHNER

Beschreibt, wie Sie mit dem Rechner des Mobiltelefons addieren, subtrahieren, multiplizieren und dividieren können.

### Rücksetzen des Mobiltelefons

Unfälle passieren. Ebenso kann es vorkommen, dass Ihr Mobiltelefon nicht mehr reagiert. Sie können die ursprünglichen Werkseinstellungen zurücksetzen. Seien Sie jedoch vorsichtig, weil dabei alle von Ihnen im Mobiltelefon gespeicherten Daten und sämtliche Personalisierungen gelöscht werden.

Beachten Sie, dass Sie dafür verantwortlich sind, alle privaten Inhalte zu entfernen, wenn Sie Ihr Mobiltelefon veräußern oder entsorgen.

Zum Wiederherstellen der Originaleinstellungen benötigen Sie möglicherweise den Sicherheitscode. Zum Zurücksetzen Ihres Mobiltelefons auf die Originaleinstellungen und zum Entfernen aller Ihrer Daten auf dem Startbildschirm geben Sie `*#7370#` ein.

1. Wählen Sie **Menü** >  > **System** > **Info** > **Einstellungen wiederherstellen** .
2. Nach dem Auswählen von **OK** erfolgt keine Bestätigung, sondern das Mobiltelefon wird zurückgesetzt und alle Daten werden entfernt.
3. Das Telefon wird neu gestartet.

## 12 Inhalte kopieren und Speicher überprüfen

### INHALT KOPIEREN

Kopieren Sie Fotos, Videos, Musik und andere von Ihnen erstellte Inhalte zwischen Mobiltelefon und Computer.

#### Kopieren von Inhalten zwischen Telefon und Computer

Zum Kopieren von Inhalten aus dem Telefonspeicher muss eine Telefonkarte in das Telefon eingesetzt sein.

1. Verbinden Sie Ihr Telefon über ein kompatibles USB-Kabel mit einem kompatiblen Computer.
2. Wählen Sie **Massenspeicher**.
3. Öffnen Sie auf dem Computer einen Dateimanager (z. B. Windows Explorer), und blättern Sie darin zu Ihrem Telefon. Sie können sich anzeigen lassen, welche Inhalte auf dem Telefon und auf der Speicherkarte, falls eingesetzt, vorhanden sind.
4. Ziehen Sie die gewünschten Elemente mit der Maus zwischen Mobiltelefon und Computer.

### INHALT KOPIEREN

Kopieren Sie Fotos, Videos, Musik und andere von Ihnen erstellte Inhalte zwischen Mobiltelefon und Computer.

#### Prüfen der belegten und freien Speicherkapazität

Wählen Sie **Menü** > **Dateien** > **☰** > **Details**. Das Telefon zeigt die Kapazitätswerte für den verfügbaren Speicher, den belegten Speicher und den freien Speicher.

### SPEICHER

Bei Bedarf können Sie prüfen, wie viel Speicher auf Ihrem Telefon belegt und frei ist.

#### Prüfen der belegten und freien Speicherkapazität

Wählen Sie **Menü** > **Dateien** > **☰** > **Details**. Das Telefon zeigt die Kapazitätswerte für den verfügbaren Speicher, den belegten Speicher und den freien Speicher.

## 13 Tools

### SPEICHER

Bei Bedarf können Sie prüfen, wie viel Speicher auf Ihrem Telefon belegt und frei ist.

#### Prüfen der belegten und freien Speicherkapazität

Wählen Sie **Menü** > **Dateien** > **☰** > **Details**. Das Telefon zeigt die Kapazitätswerte für den verfügbaren Speicher, den belegten Speicher und den freien Speicher.

### SPEICHER

Bei Bedarf können Sie prüfen, wie viel Speicher auf Ihrem Telefon belegt und frei ist.

#### Prüfen der belegten und freien Speicherkapazität

Wählen Sie **Menü** > **Dateien** > **☰** > **Details**. Das Telefon zeigt die Kapazitätswerte für den verfügbaren Speicher, den belegten Speicher und den freien Speicher.

### TASCHENLAMPE

#### Verwenden der Taschenlampe

Wählen Sie **Menü** > **Taschenlampe**. Drücken Sie einmal auf die Blättertaste, um die Taschenlampe einzuschalten. Erneutes Drücken schaltet sie wieder aus.

Richten Sie den Lichtstrahl nicht in die Augen von Personen.

### TASCHENLAMPE

#### Verwenden der Taschenlampe

Wählen Sie **Menü** > **Taschenlampe**. Drücken Sie einmal auf die Blättertaste, um die Taschenlampe einzuschalten. Erneutes Drücken schaltet sie wieder aus.

Richten Sie den Lichtstrahl nicht in die Augen von Personen.

## 14 Einstellungen

### TASCHENLAMPE

#### Rücksetzen des Mobiltelefons

Unfälle passieren. Ebenso kann es vorkommen, dass Ihr Mobiltelefon nicht mehr reagiert. Sie können die ursprünglichen Werkseinstellungen zurücksetzen. Seien Sie jedoch vorsichtig, weil dabei alle von Ihnen im Mobiltelefon gespeicherten Daten und sämtliche Personalisierungen gelöscht werden.

Beachten Sie, dass Sie dafür verantwortlich sind, alle privaten Inhalte zu entfernen, wenn Sie Ihr Mobiltelefon veräußern oder entsorgen.

Zum Wiederherstellen der Originaleinstellungen benötigen Sie möglicherweise den Sicherheitscode. Zum Zurücksetzen Ihres Mobiltelefons auf die Originaleinstellungen und zum Entfernen aller Ihrer Daten auf dem Startbildschirm geben Sie **\*#7370#** ein.

1. Wählen Sie **Menü** >  > **System** > **Info** > **Einstellungen wiederherstellen**.
2. Nach dem Auswählen von **OK** erfolgt keine Bestätigung, sondern das Mobiltelefon wird zurückgesetzt und alle Daten werden entfernt.
3. Das Telefon wird neu gestartet.

#### Flugmodus

Im Flugzeug oder an anderen Orten mit eingeschränkter Telefonnutzung verwenden Sie den Flugmodus.

Zum Aktivieren des Flugmodus wählen Sie **Menü** >  > **Verbindungen** und schalten Sie den **Flugmodus** ein.

Im Flugmodus werden alle Verbindungen mit dem Mobilfunknetz getrennt und die Drahtlosfunktionen des Geräts ausgeschaltet. Beachten Sie die Anweisungen und Sicherheitsanforderungen, beispielsweise von Fluggesellschaften, sowie alle geltenden Gesetze und Vorschriften.

#### Einschränken der mobilen Datenverwendung bei Datenroaming

Um Zusatzkosten zu vermeiden können Sie die Einstellungen für Datenroaming ändern.

Wählen Sie **Menü** >  > **Verbindungen** und schalten Sie **Datenroaming** aus.

## Ändern von Uhrzeit und Datum

1. Wählen Sie **Menü** >  > **Zeit u. Sprache** > **Datum/Uhrzeit**.
2. Schalten Sie **Autom. aktualisieren** auf **Aus**.
3. Blättern Sie nach unten und nehmen Sie mit den Zifferntasten die gewünschten Einstellungen für Uhrzeit und Datum vor.

## Auswählen eines neuen Hintergrunds

Sie können den Startbildschirm mit anderen Hintergründen versehen.

1. Wählen Sie **Menü** >  > **Personalisierung** > **Sperrbildschirm-Hintergrund** > **Hintergründe**.
2. Blättern Sie zu einem Hintergrund und wählen Sie **Wähl.**, um eine Vorschau anzuzeigen.
3. Drücken Sie auf **✓**.

Sie können auch einen Hintergrund aus Ihren auf dem Mobiltelefon gespeicherten Fotos auswählen.

## Ändern des Klingeltons

1. Wählen Sie **Menü** >  > **Personalisierung** > **Töne**.
2. Wählen Sie **Klingelton**.
3. Blättern Sie zu einem Klingelton.
4. Drücken Sie auf **Wähl.**

## 15 Produkt- und Sicherheitshinweise

### ZU IHRER SICHERHEIT

Lesen Sie diese einfachen Richtlinien. Ihre Nichtbeachtung kann gefährliche Folgen haben oder gegen lokale Gesetze und Vorschriften verstoßen. Weitere Informationen entnehmen Sie bitte der Bedienungsanleitung.

### IN GEFAHRBEREICHEN AUSSCHALTEN



Schalten Sie das Gerät nicht ein, wenn der Einsatz von Mobilgeräten verboten ist, es Störungen verursachen oder dadurch Gefährdungen verursacht werden können, wie beispielsweise in Flugzeugen, Krankenhäusern oder der Umgebung von medizinischen Geräten, Kraftstoffen und Chemikalien sowie in Sprenggebieten. Befolgen Sie in Gefahrenbereichen alle Anweisungen.

### VERKEHRSSICHERHEIT GEHT VOR



Beachten Sie alle vor Ort geltenden Gesetze. Die Hände müssen beim Fahren stets für die Bedienung des Fahrzeugs frei sein. Die Verkehrssicherheit muss beim Fahren stets Vorrang haben.

## **INTERFERENZEN**



Alle drahtlosen Geräte können Störungen unterliegen, die die Leistung beeinträchtigen können.

## **AUTORISIERTER SERVICE**



Installation und Reparatur dieses Produkts dürfen nur durch autorisiertes Personal erfolgen.

## **AKKUS, LADEGERÄTE UND WEITERES ZUBEHÖR**



Verwenden Sie nur Akkus, Ladegeräte und weitere Zubehörteile, die von HMD Global Oy für die Verwendung mit diesem Gerät zugelassen wurden. Schließen Sie keine inkompatiblen Produkte an.

## BEWAHREN SIE IHR GERÄT TROCKEN AUF



Wenn Ihr Gerät wasserfest ist, finden Sie in den technischen Daten des Geräts die IP-Schutzklasse und genauere Hinweise.

## SCHÜTZEN SIE IHR GEHÖR



Um mögliche Gehörschäden zu vermeiden, setzen Sie sich nicht über längere Zeiträume hohen Lautstärken aus. Seien Sie vorsichtig, wenn Sie das Gerät bei eingeschalteten Lautsprechern an Ihr Ohr halten.

## SAR



Dieses Gerät erfüllt bei Verwendung in der normalen Position am Ohr oder mit einem Mindestabstand zum Körper von 1,5 cm die Regeln für die Hochfrequenzbelastung. Die genauen maximalen SAR-Werte finden Sie im Abschnitt mit den Informationen zur Zertifizierung (SAR) in dieser Bedienungsanleitung. Weitere Informationen finden Sie im Abschnitt „Zertifizierungsinformationen (SAR)“ dieses Benutzerhandbuchs oder unter [www.sar-tick.com](http://www.sar-tick.com).

## NETZDIENSTE UND KOSTEN

Für die Verwendung bestimmter Funktionen und Dienste oder das Herunterladen von Inhalten (einschließlich kostenloser Artikel) ist eine Verbindung zum Mobilfunknetz erforderlich. Dadurch können große Datenmengen übertragen werden, die entsprechende Übertragungskosten verursachen. Möglicherweise müssen Sie auch einige Funktionen abonnieren.

Sie können Ihr Gerät nur in den Netzen GSM 900/1800 verwenden. Sie müssen ein Abonnement mit einem Dienstanbieter abgeschlossen haben.

## NOTRUF



**Wichtig:** Der Verbindungsaufbau kann nicht in allen Situationen gewährleistet werden. Verlassen Sie sich niemals ausschließlich auf ein Telefon, wenn es um lebenswichtige Kommunikation (z. B. bei medizinischen Notfällen) geht.

Bevor Sie anrufen:

- Schalten Sie das Mobiltelefon ein.
  - Wenn der Bildschirm und die Tasten des Mobiltelefons gesperrt sind, entsperren Sie diese.
  - Suchen Sie einen Ort auf, an dem die Signalstärke ausreichend ist.
1. Drücken Sie mehrfach auf die Ende-Taste, bis der Startbildschirm angezeigt wird.
  2. Geben Sie die jeweils gültige Notrufnummer für Ihre Region ein. Notrufnummern sind je nach Standort unterschiedlich.
  3. Drücken Sie auf die Anruftaste.
  4. Geben Sie alle nötigen Informationen so genau wie möglich an. Beenden Sie den Anruf erst, wenn Ihnen dies gestattet wurde.

Gegebenenfalls müssen Sie noch Folgendes durchführen:

- Setzen Sie eine SIM-Karte in das Mobiltelefon ein.
- Wenn Sie auf dem Mobiltelefon zur Eingabe eines PIN-Codes aufgefordert werden, geben Sie die offizielle Notrufnummer für Ihren aktuellen Standort ein und drücken die Anruftaste.
- Schalten Sie die Sperren des Mobiltelefons aus, z. B. Anrufsperre, Rufnummernbeschränkung oder Anrufe nur an geschlossene Benutzergruppen.

## PFLEGE IHRES GERÄTS

Behandeln Sie Ihr Gerät, den Akku, das Ladegerät und das Zubehör mit Sorgfalt. Die folgenden Empfehlungen helfen Ihnen, die Betriebsbereitschaft des Geräts zu wahren.

- Bewahren Sie das Gerät trocken auf. In Niederschlägen, Feuchtigkeit und allen Arten von Flüssigkeiten und Nässe können Mineralien enthalten sein, die elektronische Schaltkreise korrodieren lassen.
- Verwenden Sie das Gerät nicht in staubigen oder schmutzigen Umgebungen, oder bewahren es dort auf.
- Bewahren Sie das Gerät nicht bei hohen Temperaturen auf. Hohe Temperaturen können das Gerät oder den Akku beschädigen.
- Bewahren Sie das Gerät nicht bei tiefen Temperaturen auf. Wenn das Gerät wieder zu seiner normalen Temperatur zurückkehrt, kann sich in seinem Innern Feuchtigkeit bilden und es beschädigen.
- Öffnen Sie das Gerät nicht auf eine andere Weise, als in der Bedienungsanleitung beschrieben.
- Unbefugte Änderungen könnten das Gerät beschädigen und gegen die für Funkgeräte geltenden Vorschriften verstoßen.
- Lassen Sie das Gerät oder den Akku nicht fallen, setzen Sie sie keinen Schlägen oder Stößen aus und schütteln Sie sie nicht. Eine grobe Behandlung kann zu Beschädigungen führen.
- Reinigen Sie die Geräteoberfläche nur mit einem weichen, sauberen, trockenen Tuch.
- Malen Sie das Gerät nicht an. Durch die Farbe kann der ordnungsgemäße Betrieb verhindert werden.
- Halten Sie das Gerät von Magneten oder Magnetfeldern fern.
- Um wichtige Daten sicher aufzubewahren, sollten Sie sie an zwei unterschiedlichen Orten speichern, wie auf Ihrem Gerät, der Speicherkarte oder dem Computer, bzw. wichtige Informationen schriftlich festhalten.

Bei einer intensiven Nutzung kann das Gerät warm werden. In den meisten Fällen ist dies normal. Das Gerät wird zur Temperaturregulierung möglicherweise automatisch gedrosselt. Es können auch Programme geschlossen, der Ladevorgang beendet und das Gerät bei Bedarf ausgeschaltet werden. Wenn das Gerät nicht ordnungsgemäß funktioniert, bringen Sie es zum nächsten autorisierten Kundenservice.

## WIEDERVERWERTUNG



Geben Sie gebrauchte elektronische Produkte, Batterien, Akkus und Verpackungsmaterial stets bei den zuständigen Sammelstellen ab. Auf diese Weise vermeiden Sie die unkontrollierte Müllentsorgung und fördern die Wiederverwertung von stofflichen Ressourcen. Elektrische und elektronische Produkte enthalten viele wertvolle Materialien, darunter Metalle (wie Kupfer, Aluminium, Stahl und Magnesium) und Edelmetalle (wie Gold, Silber und Palladium).

Alle Materialien in Ihrem Gerät lassen sich zur Herstellung neuer Materialien oder zur Energieerzeugung verwenden.

## **SYMBOL EINER DURCHGESTRICHENEN ABFALLTonne AUF RÄDERN**

**Symbol einer durchgestrichenen Abfalltonne auf Rädern**



Das Symbol der durchgestrichenen Abfalltonne auf Rädern, das auf dem Produkt, auf dem Akku, in der Dokumentation oder auf dem Verpackungsmaterial zu finden ist, bedeutet, dass elektrische und elektronische Produkte und Akkus am Ende ihrer Lebensdauer einer getrennten Müllsammlung zugeführt werden müssen. Denken Sie daran, zuerst alle persönlichen Daten vom Gerät zu entfernen. Entsorgen Sie diese Produkte nicht über den unsortierten Hausmüll, sondern bringen Sie sie zur Wiederverwertung. Informationen zu Ihrer nächstgelegenen Recyclingstelle erhalten Sie bei Ihrem örtlichen Abfallentsorgungsunternehmen. Informieren Sie sich auch unter [www.hmd.com/phones/support/topics/recycle](http://www.hmd.com/phones/support/topics/recycle) über das Rücknahmeprogramm von HMD und dessen Verfügbarkeit in Ihrem Land.

## **AKKU- UND LADEGERÄTINFORMATIONEN**

### **Akku und Ladegerät**

Verwenden Sie Ihr Gerät nur mit einem Original-Akku BL-4UL

Laden Sie Ihr Mobiltelefon mit dem Ladegerät AC-18 auf. Der Stecker des Ladegeräts kann variieren.

Unter Umständen stellt HMD Global weitere Akku- oder Ladegerätmodelle für dieses Gerät zur Verfügung.

Akkutyp: BL-4UL

Einzel-SIM

- Theoretische Sprechzeit bis zu 6 Stunden.
- Theoretische Stand-by-Zeit bis zu 27 Tagen

Dual-SIM

- Theoretische Sprechzeit bis zu 6 Stunden.
- Theoretische Stand-by-Zeit bis zu 24 Tagen

## **Sicherheitsinfo über Akku und Ladegerät**

Wenn Sie das Kabel von einem Ladegerät oder einem Zubehörteil abziehen, halten Sie es am Stecker fest.

Wenn das Ladegerät nicht benutzt wird, ziehen Sie das Kabel aus der Steckdose. Bei Nichtgebrauch entlädt sich ein voll aufgeladener Akku mit der Zeit.

Halten Sie den Akku immer bei Temperaturen zwischen 59 °F und 77 °F (15 °C und 25°C), um optimale Leistungen zu erzielen. Extreme Temperaturen verkürzen die Kapazität und Lebensdauer des Akkus. Ein Gerät mit einem kalten oder warmen Akku funktioniert unter Umständen vorübergehend nicht. Ein unbeabsichtigter Kurzschluss kann auftreten, wenn ein metallischer Gegenstand mit den Metallstreifen auf dem Akku in Verbindung kommt. Dadurch kann der Akku oder der andere Gegenstand beschädigt werden.

Werfen Sie Akkus nicht ins Feuer, da sonst Explosionsgefahr besteht! Befolgen Sie die ortsüblichen Vorschriften. Führen Sie diese nach Möglichkeit der Wiederverwertung zu. Entsorgen Sie diese nicht über den Hausmüll.

Versuchen Sie nicht, die Ummantelung des Akkus zu entfernen, den Akku aufzuschneiden, zu zerbrechen, zu biegen, zu durchstechen oder auf andere Weise zu zerstören. Tritt aus einem Akku Flüssigkeit aus, achten Sie darauf, dass diese Flüssigkeit nicht mit der Haut oder den Augen in Berührung kommt. Kommt die Flüssigkeit mit der Haut oder den Augen in Berührung, spülen Sie die betroffenen Stellen sofort mit Wasser oder wenden Sie sich an einen Arzt. Versuchen Sie nicht, den Akku zu verändern, und führen Sie keine Objekte in den Akku ein. Tauchen Sie den Akku nicht in Wasser oder andere Flüssigkeiten und setzen Sie ihn nicht Wasser oder anderen Flüssigkeiten aus. Akkus können explodieren, wenn sie beschädigt sind.

Benutzen Sie den Akku und das Ladegerät nur für den vorgesehenen Zweck. Die unsachgemäße Verwendung bzw. die Verwendung nicht zugelassener oder nicht kompatibler Akkus oder Ladegeräte kann Brände oder Explosionen zur Folge haben und zum Erlöschen der Zulassung oder Garantie bzw. Gewährleistung führen. Wenn Sie den Eindruck haben, dass der Akku oder das Ladegerät beschädigt wurde, bringen Sie ihn bzw. es vor der Weiternutzung zu einem Servicecenter oder dem Mobiltelefonanbieter. Benutzen Sie keine beschädigten Akkus oder Ladegeräte. Verwenden Sie das Ladegerät nicht im Freien. Laden Sie Ihr Gerät nicht während eines Gewitters.

## **KLEINKINDER**

Ihr Gerät und dessen Zubehör sind keine Spielzeuge. Sie können Kleinteile enthalten. Halten Sie diese außerhalb der Reichweite von kleinen Kindern.

## **MEDIZINISCHE GERÄTE**

Der Betrieb von Funkgeräten, einschließlich Telefonen, kann unter Umständen den Betrieb von nicht ausreichend abgeschirmten medizinischen Geräten stören. Wenden Sie sich an einen Arzt oder den Hersteller des medizinischen Geräts, um festzustellen, ob dieses ausreichend gegen externe hochfrequente Schwingungen abgeschirmt ist.

## IMPLANTIERTE MEDIZINISCHE GERÄTE

Die Verwendung von implantierten medizinischen Geräten kann die Leistung des Headsets beeinträchtigen. Wenn Sie ein implantiertes medizinisches Gerät haben, sollten Sie sich von Ihrem Arzt über mögliche Auswirkungen informieren. Die Verwendung von implantierten medizinischen Geräten kann die Leistung des Headsets beeinträchtigen. Wenn Sie ein implantiertes medizinisches Gerät haben, sollten Sie sich von Ihrem Arzt über mögliche Auswirkungen informieren.

- Die Verwendung von implantierten medizinischen Geräten kann die Leistung des Headsets beeinträchtigen. Wenn Sie ein implantiertes medizinisches Gerät haben, sollten Sie sich von Ihrem Arzt über mögliche Auswirkungen informieren.
- Die Verwendung von implantierten medizinischen Geräten kann die Leistung des Headsets beeinträchtigen. Wenn Sie ein implantiertes medizinisches Gerät haben, sollten Sie sich von Ihrem Arzt über mögliche Auswirkungen informieren.
- Die Verwendung von implantierten medizinischen Geräten kann die Leistung des Headsets beeinträchtigen. Wenn Sie ein implantiertes medizinisches Gerät haben, sollten Sie sich von Ihrem Arzt über mögliche Auswirkungen informieren.

Die Verwendung von implantierten medizinischen Geräten kann die Leistung des Headsets beeinträchtigen. Wenn Sie ein implantiertes medizinisches Gerät haben, sollten Sie sich von Ihrem Arzt über mögliche Auswirkungen informieren.

## HÖREN



**Warnung:** Die Verwendung des Headsets beeinträchtigt möglicherweise Ihre Fähigkeit, Umgebungsgeräusche wahrzunehmen. Verwenden Sie das Headset nicht, wenn dies Ihre Sicherheit beeinträchtigen kann.

Einige mobile Geräte können unter Umständen Störungen bei einigen Hörgeräten verursachen.

## SCHUTZ DES GERÄTS VOR SCHÄDLICHEN INHALTEN

Ihr Gerät kann Viren oder anderen schädlichen Inhalten ausgesetzt sein. Treffen Sie daher folgende Vorsichtsmaßnahmen:

- Beim Öffnen von Mitteilungen ist Vorsicht geboten. Mitteilungen können schädliche Software enthalten oder auf andere Weise Schäden an Ihrem Gerät oder Computer verursachen.
- Seien Sie vorsichtig bei Verbindungsanfragen, beim Öffnen von Internetseiten und Herunterladen von Inhalten. Akzeptieren Sie keine Bluetooth-Verbindungen von Quellen, denen Sie nicht vertrauen.
- Installieren und verwenden Sie nur Dienste und Software aus vertrauenswürdigen Quellen, die ausreichende Sicherheit und angemessenen Schutz bieten.
- Installieren Sie Antivirus-Programme oder andere Schutzprogramme auf Ihrem Gerät und verbundenen Computern. Verwenden Sie jeweils nur ein Antivirus-Programm. Die gleichzeitige Verwendung mehrerer Programme kann die Leistung und den Betrieb des Geräts und/oder Computers beeinträchtigen.
- Gehen Sie vorsichtig vor, wenn Sie über vorinstallierte Lesezeichen und Verknüpfungen auf Internetseiten von Drittanbietern zugreifen. HMD Global übernimmt keine Haftung für derartige Internetseiten und identifiziert sich nicht mit ihrem Inhalt.

## FAHRZEUGE

Funksignale können unter Umständen die Funktion nicht ordnungsgemäß installierter oder nicht ausreichend abgeschirmter elektronischer Systeme in Kraftfahrzeugen beeinträchtigen. Weitere Informationen erhalten Sie beim Hersteller des Fahrzeugs bzw. des Zubehörs. Das Gerät sollte nur von autorisiertem Personal in ein Fahrzeug eingebaut werden. Fehlerhafte Montage kann gefährliche Folgen haben und zum Erlöschen der gültigen Garantie bzw. Gewährleistung führen. Prüfen Sie regelmäßig, ob das Kfz-Zubehör für Ihr Mobilfunkgerät in Ihrem Fahrzeug ordnungsgemäß installiert ist und einwandfrei funktioniert. Bewahren Sie keine brennbaren oder explosionsgefährlichen Stoffe im selben Raum wie das Telefon, dessen Komponenten oder Zubehör auf und führen Sie solche Stoffe nicht mit sich. Platzieren Sie Ihr Gerät oder das Zubehör nicht im Ausdehnungsbereich des Airbags.

## EXPLOSIONSGEFÄHRDETE ORTE

Schalten Sie Ihr Telefon an explosionsgefährdeten Orten, wie in der Nähe von Zapfsäulen, aus. An solchen Orten kann ein Funke eine Explosion oder einen Brand mit Verletzungen oder Todesfolge auslösen. Beachten Sie die Einschränkungen in Bezug auf die Verwendung an Tankstellen, in chemischen Anlagen oder Sprenggebieten. Unter Umständen sind explosionsgefährdete Orte nicht immer deutlich gekennzeichnet. Dies sind in der Regel Orte, an denen Sie den Motor Ihres Fahrzeugs abstellen müssen, das Unterdeck auf Schiffen, Umgebungen von Leitungen und Tanks, in denen sich Chemikalien befinden, sowie Orte, an denen sich Chemikalien oder Partikel in der Luft befinden. Erkundigen Sie sich beim Hersteller von Fahrzeugen, die mit Flüssiggas (z. B. Propan oder Butan) betrieben werden, ob dieses Telefon ohne Sicherheitsrisiko in der Nähe solcher Fahrzeuge verwendet werden kann.

## INFORMATIONEN ZUR VERWALTUNG DIGITALER RECHTE

Beachten Sie bei der Nutzung dieses Geräts alle geltenden Gesetze und ortsüblichen Gepflogenheiten, den Datenschutz sowie sonstige Rechte Dritter einschließlich des Urheberrechts. Aufgrund des Urheberrechtsschutzes kann es sein, dass Sie Fotos, Musik oder andere Inhalte nicht kopieren, ändern oder übertragen können.

## URHEBERRECHTE UND ANDERE HINWEISE



**Tipp:** Um einen Radiosender über den Telefonlautsprecher wiederzugeben, tippen Sie auf **Lautsprecher ein**. Lassen Sie das Headset angeschlossen.

### Urheberrechte und andere Hinweise

Die Verfügbarkeit von bestimmten Produkten, Funktionen, Apps und Diensten kann je nach Region unterschiedlich sein. Weitere Informationen erhalten Sie von Ihrem Händler oder

Dienstanbieter. Dieses Gerät kann Komponenten, Technik oder Software enthalten, die den Exportgesetzen und -bestimmungen der USA oder anderer Länder unterliegen. Eine gesetzeswidrige Abweichung ist untersagt.

Der Inhalt dieses Dokuments wird so präsentiert, wie er aktuell vorliegt. Soweit nicht durch das anwendbare Recht vorgeschrieben, wird weder ausdrücklich noch konkludent irgendeine Garantie oder Gewährleistung für die Richtigkeit, Verlässlichkeit oder den Inhalt dieses Dokuments übernommen, einschließlich, aber nicht beschränkt auf die stillschweigende Garantie der Markttauglichkeit und der Eignung für einen bestimmten Zweck. HMD Global behält sich das Recht vor, jederzeit ohne vorherige Ankündigung Änderungen an diesem Dokument vorzunehmen oder das Dokument zurückzuziehen.

In dem nach geltendem Recht größtmöglichen Umfang sind HMD Global oder seine Lizenzgeber unter keinen Umständen verantwortlich für jedweden Verlust von Daten oder Einkünften oder für jedwede besonderen, beiläufigen, Folge- oder mittelbaren Schäden, wie auch immer diese verursacht worden sind.

Die vollständige oder teilweise Reproduktion, Übertragung oder Verbreitung der Inhalte dieses Dokuments in jeglicher Form ist ohne vorherige schriftliche Genehmigung von HMD Global verboten. HMD Global verfolgt eine Strategie der kontinuierlichen Entwicklung. HMD Global behält sich das Recht vor, ohne vorherige Ankündigung an jedem der in dieser Dokumentation beschriebenen Produkte Änderungen und Verbesserungen vorzunehmen.

HMD Global übernimmt keine Zusicherung oder Gewährleistung noch irgendeine Verantwortung für die Funktionsfähigkeit, den Inhalt oder Endbenutzersupport für mit Ihrem Mobilgerät gelieferte Drittanbieter-Apps. Durch die Nutzung der Apps akzeptieren Sie, dass die Apps wie besehen zur Verfügung gestellt werden.

Das Herunterladen von Karten, Spielen, Musik und Videos sowie das Hochladen von Bildern und Videos ist möglicherweise mit der Übertragung großer Datenmengen verbunden. Einige Anbieter erheben möglicherweise entsprechende Übertragungskosten. Die Verfügbarkeit von bestimmten Produkten, Diensten und Funktionen kann je nach Region unterschiedlich sein. Wenden Sie sich für weitere Details und Informationen über verfügbare Sprachoptionen an Ihren Händler vor Ort.

Bestimmte Merkmale, Funktionen und Produktspezifikationen können netzabhängig sein und zusätzlichen Bestimmungen, Bedingungen und Gebühren unterliegen.

Änderungen aller Angaben vorbehalten.

Die Datenschutzerklärung von HMD Global verfügbar unter <http://www.hmd.com/privacy> gilt für Ihre Nutzung des Geräts.

HMD Global Oy ist ausschließlicher Lizenznehmer der Marke Nokia für Telefone und Tablets. Nokia ist eine eingetragene Marke der Nokia Corporation.

Die Bluetooth-Wortmarke und Bluetooth-Logos sind Eigentum der Bluetooth SIG, Inc. Die Nutzung dieser Marken durch HMD Global erfolgt unter Lizenz.

Alle anderen Marken sind Eigentum der entsprechenden Unternehmen.

Names and amounts of hazardous substances in the product

产品中有害物质的名称和含量						
部件名称 (Parts)	有害物质 (Hazardous Substances)					
	铅 (Pb)	汞 (Hg)	镉 (Cd)	六价铬 (Cr <sup>6+</sup> )	多溴联苯 (PBBs)	多溴二苯醚 (PBDEs)
主机 (Phone)	×	○	○	○	○	○
电池 (Battery)	×	○	○	○	○	○
附件 (Accessories)	充电器 (Charger)	×	○	○	○	○
	其他附件 (Other Accessories)	×	○	○	○	○

本表格依据SJ/T 11364 的规定编制  
 ○：表示有害物质在该部件所有均质材料中的含量均在GB/T26572 标准规定的限量要求以下。  
 ×：表示该有害物质至少在该部件的某一均质材料中的含量超出 GB/T 26572 标准规定的限量要求。

注：本产品标有“×”的原因是：现阶段没有可供选择的替代技术或部件。

**10** 主机，充电器及其它附件

**5** 电池

上述电子电气产品的「环保使用期限」，意指产品在正常使用条件下，产品中的有害物质自产品生产日期算起在上述标示期限内不会发生泄露或突变。在此期间，使用本产品不会对环境造成污染或对人身产生身体伤害。

RoHS table