

HMD

HMD 130 Music

Lietotāja rokasgrāmata

Satura rādītājs

| | | |
|----------|---|-----------|
| 1 | Par šo lietotāja rokasgrāmatu | 4 |
| 2 | Darba sākšana | 5 |
| | Taustiņi un daļas | 5 |
| | Tālruņa iestatīšana un ieslēgšana | 6 |
| | Uzlādējiet ierīci | 9 |
| | Tastatūra | 10 |
| 3 | Zvani, kontakti un ziņas | 12 |
| | Zvani | 12 |
| | Kontakti | 12 |
| | Ziņu sūtīšana | 13 |
| 4 | Tālruņa personalizēšana | 14 |
| | Signālu mainīšana | 14 |
| | Sākuma ekrāna izskata mainīšana | 14 |
| | Profilī | 14 |
| | Saišņu pievienošana | 15 |
| | Akumulatora darbības laiks | 15 |
| | Pieejamība | 16 |
| | Remontējamība | 17 |
| 5 | Mūzika | 18 |
| | Mūzikas atskaņotājs | 18 |
| 6 | Pulkstenis, kalendārs un kalkulators | 19 |
| | Laika un datuma manuāla iestatīšana | 19 |
| | Modinātājpulkstenis | 19 |
| | Kalendārs | 19 |
| | Kalkulators | 19 |

| | |
|---|-----------|
| 7 Bluetooth | 21 |
| Bluetooth® savienojumi | 21 |
| 8 Informācijas noņemšana no tālruņa | 22 |
| Rūpnīcas uzstādījumu atjaunošana | 22 |
| 9 Informācija par produktu un drošību | 23 |
| Jūsu drošībai | 23 |
| Ārkārtas zvani | 25 |
| Ierīces apkope | 26 |
| Otrreizēja pārstrāde | 27 |
| Pārsvītrotas atkritumu tvertnes simbols | 27 |
| Informācija par akumulatoru un lādētāju | 27 |
| Mazi bērni | 29 |
| Niķelis | 29 |
| Medicīniskās ierīces | 29 |
| Implantētas medicīniskās ierīces | 29 |
| Dzirde | 30 |
| Ierīces aizsardzība pret kaitīgu saturu | 30 |
| Transportlīdzekļi | 30 |
| Sprādzienbīstama vide | 30 |
| Informācija par sertifikāciju | 31 |
| Par digitālā satura tiesību pārvaldību | 31 |
| Autortiesības un cita informācija | 32 |

1 Par šo lietotāja rokasgrāmata



Svarīgi! Lai iegūtu svarīgu informāciju par ierīces un akumulatora drošu lietošanu, pirms ierīces lietošanas izlasiet sadaļu "Informācija par produktu un drošību". Lai uzzinātu, kā sākt darbu ar jauno ierīci, izlasiet lietotāja rokasgrāmata.

2 Darba sākšana

TAUSTIŅI UN DAĻAS

Jūsu tālrunis

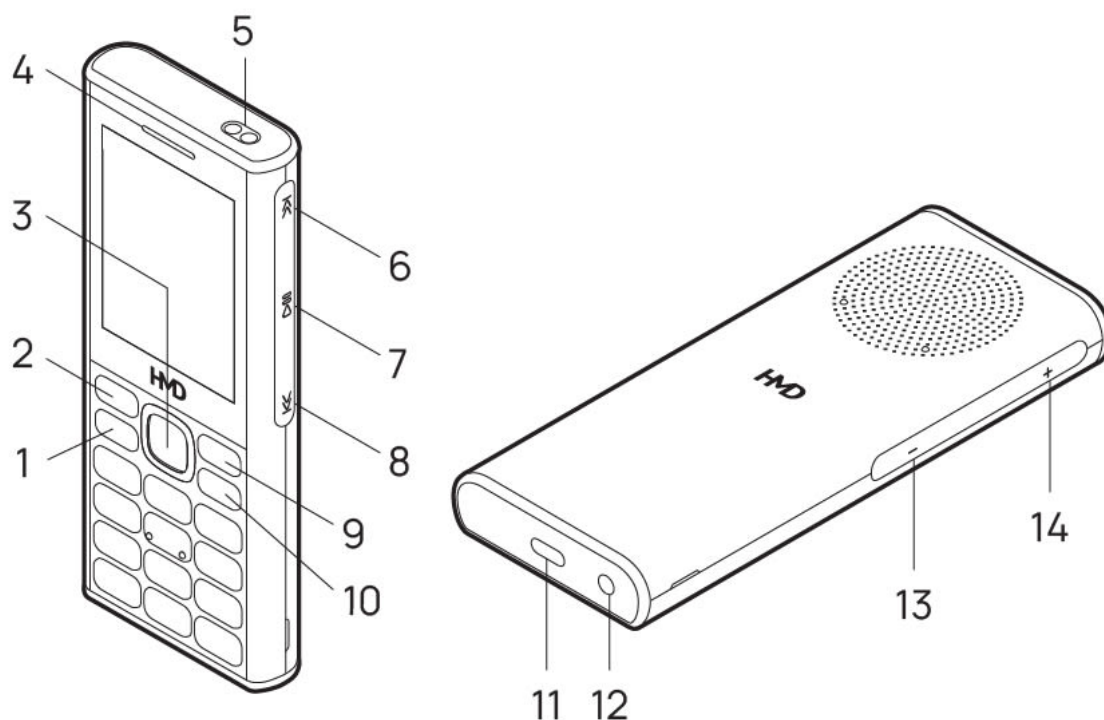

Šī lietotāja rokasgrāmata attiecas uz šādiem modeļiem: TA-1714, TA-1717.

- | | |
|---|---|
| 1. Zvanišanas taustiņš | 9. Labais atlasē taustiņš |
| 2. Kreisais atlasē taustiņš | 10. Ieslēgšanas un izslēgšanas/beigu taustiņš |
| 3. Ritināšanas taustiņš | 11. USB savienotājs |
| 4. Pie auss liekamā daļa | 12. Austiņu savienotājs |
| 5. Gaismiņa | 13. Skaļuma samazināšanas taustiņš |
| 6. Nākamā ieraksta atskaņošanas taustiņš | 14. Skaļuma palielināšanas taustiņš |
| 7. Atskaņošanas/pauzes taustiņš | |
| 8. Iepriekšējā ieraksta atskaņošanas taustiņš | |

Daži no šajā lietotāja rokasgrāmatā minētajiem piederumiem, piemēram, lādētājs, austiņas vai datu kabelis, iespējams, būs jāiegādājas atsevišķi.



Piezīme. Varat iestatīt tālruni pieprasīt drošības kodu, lai aizsargātu jūsu privātumu un personas datus. Atlasiet vienumus **Izvēlne** > **Iestatījumi** > **Drošība** > **Taustiņslēgs** > **Drošības kods** un ievadiet kodu. Tomēr noteikti iegūstiet kodu, jo uzņēmuma HMD Global darbinieki nevar to atvērt vai apiet.

Daļas un savienotāji, magnētisms

Nepievienojiet produktiem, kas rada izvades signālu, jo tas var sabojāt ierīci. Nepievienojiet audio savienotājam strāvas avotu. Pievienojot audio savienotājam tādu ārēju ierīci vai austiņas, kas nav apstiprinātas lietošanai ar šo ierīci, pievērsiet īpašu uzmanību skaļuma līmeņiem.

Ierīces daļas ir magnētiskas. Ierīce, iespējams, var pievilkt metāla priekšmetus. Nenovietojiet ierīces tuvumā kredītkartes vai citas kartes ar magnētisko joslu ilgstoši, pretējā gadījumā kartes var tikt bojātas.

TĀLRUŅA IESTATĪŠANA UN IESLĒGŠANA

Standarta SIM karte



Svarīgi! Šī ierīce ir paredzēta lietošanai tikai ar standarta SIM karti. Lietojot nesaderīgas SIM kartes, var tikt sabojāta ierīce, karte un kartē saglabātie dati.



Piezīme. Pirms jebkura vāciņa noņemšanas izslēdziet ierīci un atvienojiet to no lādētāja un citām ierīcēm. Mainot vāciņus, centieties nepieskarties elektroniskajiem komponentiem. Glabājiet un lietojiet ierīci ar uzliktiem vāciņiem.

Aizmugurējā vāciņa atvēršana

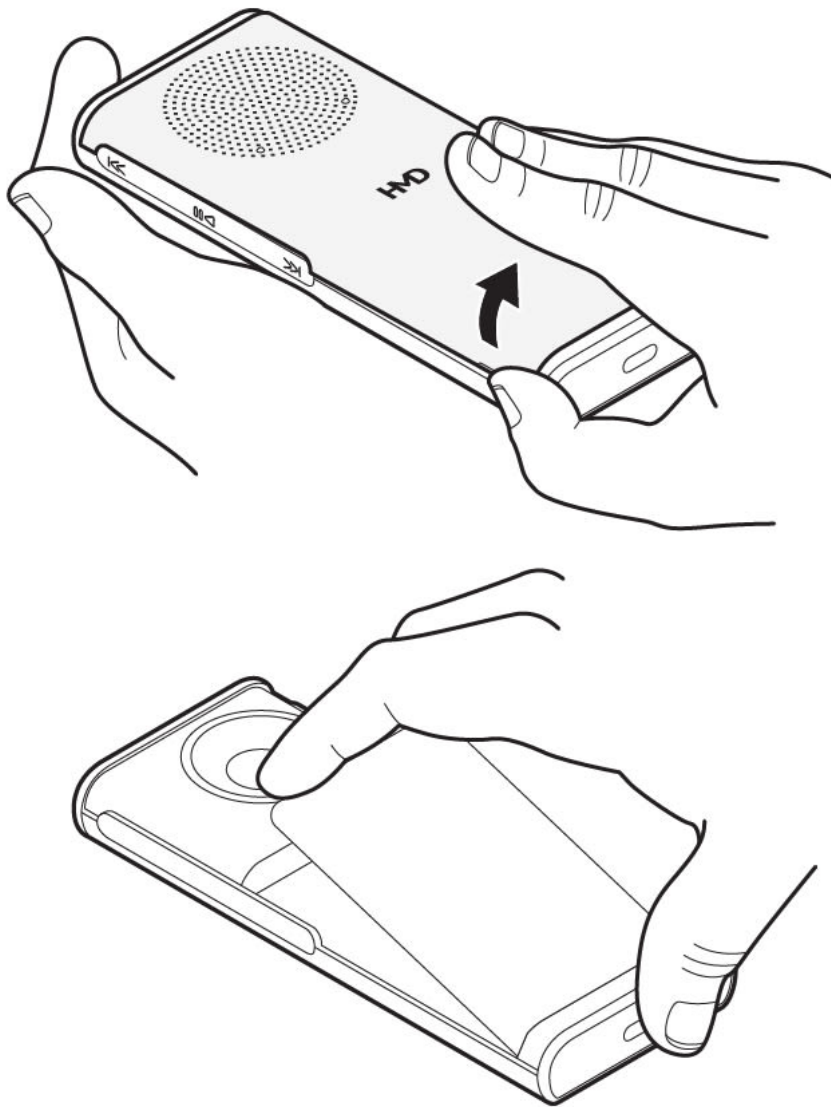

1. Ievietojiet pirksta nagu nelielajā atverē tālruņa sānos, paceliet un noņemiet vāciņu.
2. Ja akumulators atrodas tālrunī, izņemiet to.

Ievietojiet SIM karti

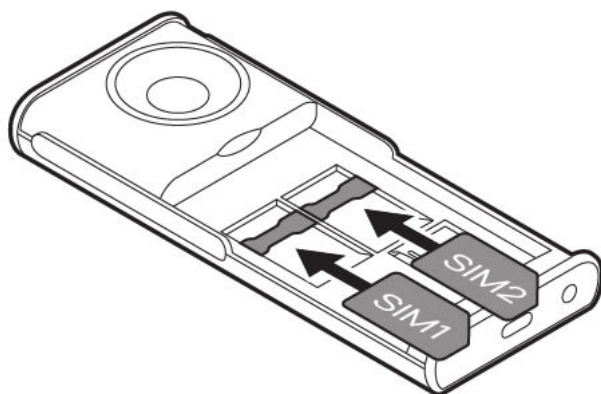

1. Iebīdiet SIM karti SIM kartes slotā ar kontaktvirsmu leļup.
2. Iebīdiet otro SIM karti SIM2 slotā. Ja ierīce netiek lietota, vienlaikus ir pieejamas abas SIM kartes. Ja viena SIM karte ir aktīva, piemēram, tiek veikts zvans, otra karte var nebūt pieejama.
3. Ievietojiet atpakaļ akumulatoru.
4. Uzlieciet atpakaļ tālruņa aizmugurējo vāciņu.



Padoms: Lai uzzinātu, vai tālruni var izmantot 2 SIM kartes, skatiet etiķeti uz pārdošanas kastes. Ja uz uzlīmes ir 2 IMEI kodi, izmantojat tālruni ar divām SIM kartēm.

Atmiņas kartes ievietošana

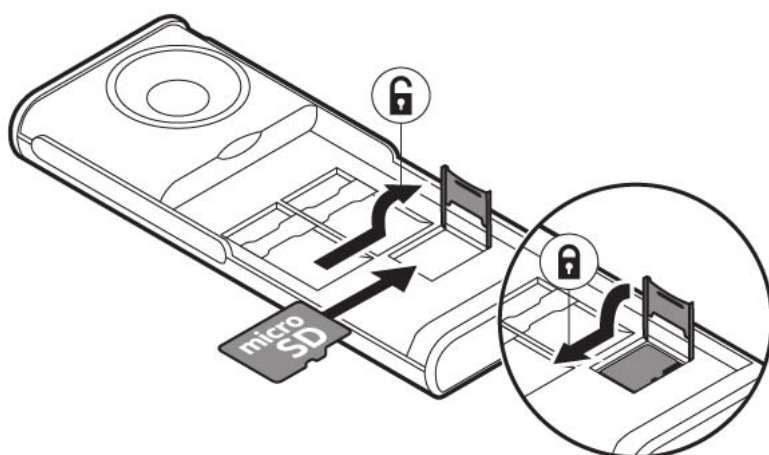

1. Atmiņas kartes slotā iebīdiet atmiņas karti.

2. Ievietojiet atpakaļ akumulatoru.
3. Uzlieciet atpakaļ tālruņa aizmugurējo vāciņu.

Izmantojiet tikai saderīgas atmiņas kartes, kas ir apstiprinātas lietošanai ar šo ierīci. Nesaderīgas kartes var sabojāt ierīci, karti un kartē saglabātos datus.

 **Svarīgi:** Neizņemiet atmiņas karti, kad lietotne to izmanto. Tādējādi varat sabojāt ierīci, atmiņas karti un tajā saglabātos datus.

 **Padoms.** Izmantojiet ātru, līdz 32 GB microSD atmiņas karti no labi pazīstama ražotāja.

 **Piezīme:** Sākotnēji instalētā sistēmas programmatūra un lietotnes aizņem ievērojamu atmiņas daļu.

Tālruņa ieslēgšana

Nospiediet un turiet .

UZLĀDĒJIET IERĪCI

Jūsu akumulators ir daļēji uzlādēts rūpnīcā, taču, iespējams, tas būs jāuzlādē pirms ierīces lietošanas.

Akumulatora uzlādēšana

1. Pievienojiet lādētāju sienas kontaktligzdai.
2. Pievienojiet lādētāju ierīcei.

Nepārlādējiet akumulatoru: Kad ierīces uzlāde ir pabeigta, vispirms atvienojiet lādētāju no ierīces un pēc tam no elektrotīkla kontaktligzdas.

Nepārslogojiet akumulatoru: Neļaujiet akumulatora uzlādes līmenim nokrist zem 20% vai nelietojiet to, līdz tas izlādējas un izslēdzas.

Ja akumulators ir pilnībā izlādējies, lādēšanas indikators var parādīties pēc dažām minūtēm.

 **Padoms:** Varat izmantot USB uzlādi, ja nav pieejama sienas kontaktligzda. Uzlādēšanas jauda ar USB ievērojami atšķiras. Var paiet ilgs laiks, līdz uzlāde tiks sākta un ierīce sāks darboties.

Lādētāja modelis

ES valstīm: Lietojiet ierīci tikai ar oriģinālo uzlādējamo akumulatoru BL-25AA. Lādējiet ierīci ar HAC-18 lādētāju. Lādētāja spraudņa tips var atšķirties. HMD Global var laist klajā citus šai ierīcei piemērotus akumulatoru vai lādētāju modeļus.

Vides aizsardzības apsvērumu dēļ šajā komplektā lādētājs nav iekļauts. Šo ierīci var darbināt ar lielāko daļu USB strāvas adapteru un kabeļu ar USB-C tipa spraudni. Lai izvairītos no kaitējuma īpašumam vai traumām gūšanas riska, izmantojiet tikai tādus lādētājus un kabeļus, kas atbilst spēkā esošajiem valsts noteikumiem un starptautiskajiem un reģionālajiem drošības standartiem. Lai sasniegtu maksimālo uzlādes ātrumu, lādētāja piegādātajai jaudai jābūt no vismaz 2 vatiem, kas nepieciešami radioiekārtai, bet ne vairāk kā 5 vatiem.

Jūsu ierīce atbalsta USB-C kabeļus. Ierīci var uzlādēt arī no datora, izmantojot USB kabeļus, taču tas var aizņemt ilgāku laiku.

Citām valstīm: Lādējiet ierīci ar HAD-005 lādētāju. HMD Global var laist klajā citus šai ierīcei piemērotus akumulatoru vai lādētāju modeļus. Uzlādes laiks var atšķirties atkarībā no ierīces. Daži no šajā lietotāja rokasgrāmatā minētajiem piederumiem, piem., lādētājs, austiņas vai datu kabelis, iespējams, ir jāiegādājas atsevišķi.

Ja lādētājs nav iekļauts komplektā, lādējiet ierīci, izmantojot datu kabeļus (iekļauts komplektā) un USB strāvas adapterus (iespējams, ir jāiegādājas atsevišķi). Ierīci var uzlādēt, izmantojot citu ražotāju kabeļus un strāvas adapterus, kas atbilst USB 2.0 vai jaunākai versijai un spēkā esošajiem valsts noteikumiem, kā arī starptautiskajiem un reģionālajiem drošības standartiem. Citi adapteri var neatbilst spēkā esošajiem drošības standartiem, un uzlādēšana ar šādiem adapteriem var izraisīt īpašuma sabojāšanas vai traumām risku. Lai optimizētu ierīces uzlādi, ieteicams izmantot strāvas adapteri ar ievadi 100–240 V ~ 50/60 Hz 0,1 A un izvadi 5 V/1 A.

TASTATŪRA

Tālruņa taustiņu lietošana

- Lai skatītu sava tālruņa lietotnes un funkcijas, sākuma ekrānā atlasiet **Izvēlne**.
- Lai pārietu uz programmu vai funkciju, nospiediet ritināšanas taustiņu uz augšu, uz leju, pa kreisi vai pa labi. Lai atvērtu lietotni vai funkciju, nospiediet ritināšanas taustiņu.
- Lai atgrieztos sākuma ekrānā, nospiediet beigu taustiņu.
- Lai sarunas laikā vai radio klausīšanās laikā mainītu tālruņa skaļumu, ritiniet uz augšu vai uz leju vai izmantojiet skaļuma regulēšanas taustiņus.
- Lai ieslēgtu luksturīti, sākuma ekrānā divreiz nospiediet ritināšanas taustiņu uz augšu. Lai to izslēgtu, vienreiz ritiniet uz augšu. Nespīdiniet gaismu acīs.

Tastatūras bloķēšana

Lai izvairītos no nejaušas taustiņu nospiešanas, bloķējiet tastatūru: atlasiet **Izlase** > **Bloķēt tastatūru**. Lai atbloķētu tastatūru, nospiediet beigu taustiņu un atlasiet vienumu **Atsl.**

Rakstīšana ar tastatūru

- Atkārtoti spiediet taustiņu, līdz tiek parādīts burts.
- Lai ievadītu atstarpi, nospiediet **0**.
- Lai ievadītu konkrētu rakstzīmi vai pieturzīmi, nospiediet zvaigznītes taustiņu vai, ja izmantojat vārdnīcu, nospiediet un turiet taustiņu **#**.
- Lai pārslēgtos starp lielajiem un mazajiem burtiem, atkārtoti nospiediet **#**.
- Lai ievadītu ciparu, nospiediet un turiet nospiestu ciparu taustiņu.

3 Zvani, kontakti un ziņas

ZVANI

Zvanišana

Uzziniet, kā zvanīt, izmantojot tālruni.

1. Ierakstiet tālruņa numuru. Lai ierakstītu rakstzīmi +, kas tiek izmantota starptautiskiem zvaniem, divreiz nospiediet taustiņu *.
2. Nospiediet zvanišanas taustiņu. Ja tiek prasīts, atlasiet izmantojamo SIM karti.
3. Lai pabeigtu zvanu, nospiediet beigu taustiņu.

Atbildēšana uz zvanu

Nospiediet taustiņu .

KONTAKTI

Kontakta pievienošana

1. Atlasiet **Izvēlne** >  > **Piev. jaunu kontaktu**.
2. Atlasiet, kur saglabāt kontaktu.
3. Ierakstiet vārdu un ievadiet numuru.
4. Atlasiet **Labi**.

Kontakta saglabāšana no zvanu žurnāla

1. Atlasiet **Izvēlne** >  > **Neatbildētie zvani**, **Saņemtie zvani** vai **Izsauktie numuri**, atkarībā no tā, no kurienes vēlaties saglabāt kontaktu.
2. Ritiniet līdz numuram, ko vēlaties saglabāt, atlasiet **Iesp.** > **Saglabāt** un atlasiet, kur vēlaties saglabāt kontaktu.
3. Pievienojiet kontaktpersonas vārdu, pārbaudiet, vai tālruņa numurs ir pareizs, un atlasiet **Labi**.

Zvanišana kontaktam

Kontaktam var zvanīt tieši no kontaktu saraksta.

1. Atlasiet **Izvēlne** > .
2. Atlasiet **Vārdi** un ritiniet līdz kontaktam, kuram vēlaties zvanīt.
3. Nospiediet zvanīšanas taustiņu.

ZIŅU SŪTĪŠANA

Ziņu rakstīšana un sūtīšana

1. Atlasiet **Izvēlne** >  > **Rakstīt ziņu**.
2. Rakstiet ziņas tekstu.
3. Atlasiet **Iesp.** > **Sūtīt**. Ja tiek prasīts, atlasiet izmantojamo SIM karti.
4. Ievadiet tālruņa numuru vai atlasiet **Meklēt** un pievienojiet adresātu no kontaktpersonu saraksta.

Varat nosūtīt īsziņas, kuru garums pārsniedz vienas ziņas rakstzīmju limitu. Garākas ziņas tiek nosūtītas kā divas vai vairākas ziņas. Pakalpojumu sniedzējs var pieprasīt atbilstošu samaksu. Rakstzīmes ar diakritiskajām zīmēm, citas zīmes, kā arī dažu valodu iespējas aizņem vairāk vietas, tādējādi tiek samazināts vienā ziņā nosūtāmo rakstzīmju limits.

4 Tālruņa personalizēšana

SIGNĀLU MAINĪŠANA

Jaunu signālu iestatīšana

1. Atlasiet **Izvēlne** >  > **Signālu iestatījumi**.
2. Atlasiet, kuru signālu vēlaties mainīt, un, ja jautāts, atlasiet, kurai SIM kartei to vēlaties mainīt.
3. Ritiniet līdz vēlamajam signālam un atlasiet **Labi**.

SĀKUMA EKRĀNA IZSKATA MAINĪŠANA

Izvēlieties jaunu fona attēlu

Jūs varat mainīt sākuma ekrāna fonu.

1. Atlasiet **Izvēlne** >  > **Displeja uzstādījumi** > **Fona attēls**.
2. Atlasiet vēlamo fona attēlu.
3. Atlasiet, kā vēlaties izvietot fona attēlu sākuma ekrānā.

Datuma un laika rādīšana

Jūs varat atlasīt, vai rādīt datumu un laiku tālruņa sākuma ekrānā.

Atlasiet **Izvēlne** >  > **Laika uzstādījumi** > **Rādīt datumu un laiku** > **Rādīt pulksteni**.

Ja vēlaties, lai tālrunī laiks tiktu atjaunināts automātiski, ieslēdziet funkciju **Datuma un laika pašregulācija**. Lai šis iestatījums darbotos, jums var būt nepieciešams restartēt tālruni.



Padoms. Varat arī iestatīt tālruni rādīt laiku pat gaidīšanas režīmā. Atlasiet **Izvēlne** >  > **Displeja iestatījumi** > **Gaidīšanas ekrāns** > **Ieslēgts**.

PROFILI

Profilu personalizēšana

Ir vairāki profili, ko varat izmantot dažādās situācijās. Piemēram, profilā Klusums visas skaņas ir izslēgtas, bet skaļo signālu profils ir paredzēts trokšņainām vidēm.

Jūs varat personalizēt profilus.

1. Atlasiet **Izvēlne** > **Ķ** > **Profili**.
2. Atlasiet profilu un **Personalizēt**.

Katram profilam varat iestatīt noteiktu zvana signālu, zvana signāla skaļumu, ziņas signālus un tā tālāk.

SAIŠŅU PIEVIENOŠANA

Sākuma ekrānā varat pievienot saīsnes uz dažādām lietojumprogrammām un iestatījumiem.

Izvēlnes Izlase iestatījumu rediģēšana

Sākuma ekrāna apakšdaļā kreisajā pusē ir **Izlase**, kas ietver saīsnes uz dažādām lietojumprogrammām un iestatījumiem. Atlasiet vēlamās saīsnes.

1. Atlasiet **Izvēlne** > **Ķ** > **Pāriet uz iestatījumiem** > **Atlasīt iespējas**.
2. Ritiniet līdz katrai saīsnei, kuru vēlaties pievienot sarakstam **Izlase**, un atlasiet **Atzīmēt**.
3. Atlasiet **Gatavs** > **Jā**, lai saglabātu izmaiņas.

Jūs varat arī pārkārtot sarakstu **Izlase**.

1. Atlasiet **Kārtot**.
2. Ritiniet līdz pārvietojamajam vienumam, atlasiet **Pārvietot** un pārvietojiet to vēlamajā vietā.
3. Atlasiet **Atpakaļ** > **Labi**, lai saglabātu izmaiņas.

AKUMULATORA DARBĪBAS LAIKS

Taupiet enerģiju

Ja piemērojams:

- Enerģijas taupīšanas nolūkā izmantojiet tīkla savienojumus selektīvi: ieslēdziet Bluetooth tikai tad, kad tas nepieciešams.
- Lai izveidotu savienojumu ar internetu, izmantojiet Wi-Fi savienojumu, nevis mobilo datu savienojumu.
- Ja nevēlaties veikt vai saņemt zvanus, ieslēdziet lidmašīnas režīmu.

Lidmašīnas režīms pārtrauc savienojumus ar mobilo tīklu un izslēdz ierīces bezvadu funkcijas.

PIEEJAMĪBA

Padariet tekstu lielāku

Varat pielāgot teksta izmēru, lai tas būtu mazāks vai lielāks.

Atkarībā no ierīces modeļa, pārejiet pie sistēmas vai displeja iestatījumiem, lai pielāgotu.

Uzziniet vairāk par pieejamības funkcijām

Lai uzzinātu vairāk par šīs ierīces pieejamības funkcijām, apmeklējiet Globālās pieejamības ziņošanas iniciatīvas tīmekļa vietni: <https://www.gari.info/findphones.cfm>

Piezīme par audio tiešsaistes rokasgrāmatu

1. Lai piekļūtu lietotāja tiešsaistes rokasgrāmatai, apmeklējiet tīmekļa vietni www.hmd.com/support. Atrodiet savas ierīces modeli un piekļūstiet attiecīgajai lietotāja tiešsaistes rokasgrāmatai.
2. Iespējojiet teksta pārveidošanas runā funkciju savā pārlūkprogrammā vai ierīcē, lai ekrānā tiktu skaļi nolasīts teksts.

Kā aktivizēt teksta pārveidošanas runā funkciju

Windows PCs (Windows 10, 11 vai jaunāka versija):

- Pārejiet pie Iestatījumi > Vienkāršā piekļuve (Windows 10) vai Pieejamība (Windows 11).
- Atlasiet Diktors un ieslēdziet to, lai aktivizētu iebūvēto ekrāna lasītāju.

Iepriekšējām Windows versijām:

- Instalējiet pārlūkprogrammas paplašinājumu, piemēram, Speechify, lai skaļi lasītu tīmekļa saturu.

Mac®/macOS®:

- Pārlūkā Safari, pārejiet pie Rediģēt > Runa > Sākt runāšanu, lai jūsu Mac ierīce skaļi lasītu tekstu.
- Lai apturētu, pārejiet pie Rediģēt > Runa > Apturēt runāšanu.

Detalizētus norādījumus par teksta pārveidošanas runā iespējošanu ierīcē vai pārlūkprogrammā skatiet savas ierīces lietotāja rokasgrāmatā.

REMONTĒJAMĪBA

Pašremontēšanas iespējas

Pašremonta atbalsts ir pieejams noteiktām ierīcēm atsevišķās valstīs. Sīkāka informācija ir pieejama vietnē www.hmd.com/self-repair.

5 Mūzika

MŪZIKAS ATSKAŅOTĀJS

Jūs varat klausīties MP3 mūzikas failus, izmantojot mūzikas atskaņotāju. Lai atskaņotu mūziku, mūzikas faili ir jāglabā atmiņās kartē.

Mūzikas klausīšanās

1. Atlasiet **Izvēlne** > .
2. Atlasiet **Visas dziesmas**, lai skatītu visu savu saglabāto mūziku.
3. Ritiniet līdz vēlamajai dziesmai un atlasiet **Atskaņot**.

Lai regulētu skaļumu, ritiniet uz augšu vai uz leju vai izmantojiet skaļuma taustiņus.



Padoms. Lai iestatītu dziesmu kā zvana signālu, atlasiet **Opt.** > **Izmantot kā signālu**.

6 Pulkstenis, kalendārs un kalkulators

LAIKA UN DATUMA MANUĀLA IESTATĪŠANA

Laika un datuma mainīšana

1. Atlasiet **Izvēlne** > **Iestatījumi** > **Laika iestatījumi**.
2. Atlasiet **Automātiska datuma un laika atjaunināšana** > **Izslēgts**.
3. Atlasiet **Pulkstenis** > **Uzstādīt laiku**, ievadiet laiku > **Labi**.
4. Atlasiet **Datuma uzstādījums**, ievadiet datumu > **Labi**.

MODINĀTĀJPULKSTENIS

Signāla iestatīšana

1. Atlasiet **Izvēlne** > .
2. Atlasiet signālu un izmantojiet ritināšanas taustiņu, lai iestatītu laiku.
3. Atlasiet **Labi**.

Ja vēlaties, lai signāls noteiktās dienās atkārtotos, atlasiet signālu, pēc tam atlasiet **Atkārtot signālu** > **Atkārtot signālu**, ritiniet līdz katrai dienai, kurā vēlaties, lai signāls atskanētu, un atlasiet **Atzīmēt**. Pēc tam atlasiet **Gatavs** > **Jā**.

KALENDĀRS

Kalendāra notikuma pievienošana

1. Atlasiet **Izvēlne** > .
2. Ritiniet līdz datumam un atlasiet **Iesp.** > **Pievienot atgādinājumu**.
3. Ievadiet notikuma nosaukumu un atlasiet **Labi**.
4. Izvēlieties, vai notikumam pievienot signālu, un atlasiet **Labi**.

KALKULATORS

Uzziniet, kā saskaitīt, atņemt, reizināt un dalīt, izmantojot tālruņa kalkulatoru.

Rēķināšana

1. Atlasiet **Izvēlne** > .
2. Ievadiet pirmo matemātiskās darbības skaitli, izmantojiet rēķināšanas taustiņu, lai atlasītu operāciju, un ievadiet otro skaitli.
3. Atlasiet **Rezult.**, lai iegūtu aprēķina rezultātu.

Atlasiet **Notīrīt**, lai notīrītu skaitļu laukus.

7 Bluetooth

BLUETOOTH® SAVIENOJUMI

Ieslēdziet Bluetooth

1. Atlasiet **Izvēlne** >  > **Savienojuma iestatījumi** > **Bluetooth**.
2. Ieslēdziet **Bluetooth**.
3. Atlasiet **Pārī savienotās ierīces** > **Pievienot jaunu ierīci**.
4. Ritiniet līdz atrastajai ierīcei un atlasiet **Savienot pārī**. Ja tiek vaicāts, apstipriniet paroli.

8 Informācijas noņemšana no tālruņa

RŪPNĪCAS UZSTĀDĪJUMU ATJAUNOŠANA

Tālruņa atiestatīšana

Jūs varat atjaunot sākotnējos rūpnīcas uzstādījumus, taču esiet uzmanīgs, jo atiestatīšanas rezultātā tiks noņemti visi dati, ko esat saglabājis tālruņa atmiņā, kā arī viss personalizētais saturs.

Ja atbrīvojaties no sava tālruņa, jūs esat atbildīgs par visa privātā satura noņemšanu.

Lai atjaunotu tālruņa sākotnējos uzstādījumus un noņemtu visus datus, sākuma ekrānā ierakstiet *#7370#. Ja tiek jautāts, ievadiet drošības kodu.

9 Informācija par produktu un drošību

JŪSU DROŠĪBAI

Izlasiet šos vienkāršos norādījumus. To neievērošana var būt bīstama vai pretrunā ar vietējiem likumiem un noteikumiem. Lai iegūtu plašāku informāciju, izlasiet visu lietotāja rokasgrāmata.

IZSLĒGT VIETĀS, KUR TAS PIEPRASĪTS



Izslēdziet ierīci vietās, kur mobilo ierīču lietošana ir aizliegta vai var izraisīt traucējumus un var būt bīstama, piem., lidmašīnās, slimnīcās vai medicīnisku ierīču, degvielas, ķīmisku vielu tuvumā un vietās, kur iespējami spridzināšanas darbi. Šādās vietās ievērojiet visus norādījumus.

SATIKSĒMES DROŠĪBA IR PIRMAJĀ VIETĀ



Ievērojiet visus vietējos likumus. Autovadītāja rokām vienmēr jābūt brīvām, lai nekas netraucētu vadīt transportlīdzekli. Vadot automašīnu, satiksmes drošībai jābūt pirmajā vietā.

DARBĪBAS TRAUCĒJUMI



Ikviena mobilā ierīce var būt jutīga pret traucējumiem, kas ietekmē tās darbības kvalitāti.

PILNVAROTA APKOPE



Šo produktu drīkst uzstādīt vai remontēt tikai pilnvarots personāls, ja vien nav pieejams patstāvīga remonta atbalsts. Vairāk informācijas skatiet vietnē www.hmd.com/self-repair.

BATERIJAS, LĀDĒTĀJI, KĀ ARĪ CITAS PAPILDIERĪCES



Izmantojiet tikai tādus akumulatorus, lādētājus un citas papildierīces, ko HMD Global Oy ir apstiprinājusi lietošanai ar šo ierīci. Nesavienojiet nesaderīgus produktus.

SARGĀJIET IERĪCI NO MITRUMA



Ja ierīce ir ūdensizturīga, skatiet tās IP novērtējumu ierīces tehniskajās specifikācijās, lai iegūtu plašāku informāciju.

STIKLA DAĻAS



Ierīce un/vai tās ekrāns ir izgatavots no stikla. Ja ierīce tiek nomesta uz cietas virsmas vai pakļauta spēcīgam triecienam, stikls var saplīst. Pārtrauciet ierīces lietošanu, kamēr stikls nav nomainīts.

DZIRDES AIZSARDZĪBAI



Lai novērstu iespējamus dzirdes bojājumus, neklausieties ilgstoši mūziku lielā skaļumā. Ievērojiet piesardzību, turot ierīci pie auss, kamēr tiek lietots skaļrunis.

ĀRKĀRTAS ZVANI

! **Svarīgi!** Savienojuma izveidošanu jebkuros apstākļos nav iespējams garantēt. Medicīniska rakstura ārkārtas situācijās nekad nepaļaujieties tikai uz bezvadu tālruni.

Pirms zvanīšanas veiciet tālāk norādītās darbības.

- Ieslēdziet tālruni.
 - Ja tālruņa ekrāns un taustiņi ir bloķēti, atbloķējiet tos.
 - Pārvietojieties uz vietu, kur signāls ir pietiekami stiprs.
1. Atkārtoti spiediet beigu taustiņu, līdz tiek parādīts sākuma ekrāns.
 2. Ierakstiet atrašanās vietai atbilstošo oficiālo avārijas dienestu numuru. Dažādās vietās avārijas dienestu numuri var atšķirties.

3. Nospiediet zvanīšanas taustiņu.
4. Nepieciešamo informāciju norādiet pēc iespējas precīzāk. Nepārtrauciet sarunu, pirms jums to neatļauj.

Iespējams, būs jāveic tālāk norādītās darbības.

- Ievietojiet tālrunī SIM karti.
- Ja tālrunis prasa PIN kodu, ierakstiet atrašanās vietai atbilstošo oficiālo avārijas dienestu numuru un nospiediet zvanīšanas taustiņu.
- Izslēdziet tālrunī zvanu ierobežojumus, piemēram, zvanu liegumu, fiksētos zvanus vai slēgtās lietotāju grupas.

IERĪCES APKOPE

Rīkojieties ar ierīci, akumulatoru, lādētāju un papildierīcēm uzmanīgi. Tālāk norādītie ieteikumi palīdzēs nodrošināt ierīces darbību.

- Sargājiet ierīci no mitruma. Atmosfēras nokrišņi, mitrums un visu veidu šķidrums var saturēt vielas, kas izraisa elektronisko shēmu koroziju.
- Nelietojiet un neglabājiet ierīci putekļainās vai netīrās vietās.
- Neglabājiet ierīci augstā temperatūrā. Augsta temperatūra var sabojāt ierīci vai akumulatoru.
- Neglabājiet ierīci aukstumā. Ierīcei atsilstot līdz normālai temperatūrai, iekšienē var kondensēties mitrums, kas to bojā.
- Neatveriet ierīci citādi, kā vien atbilstoši norādītajam lietotāja rokasgrāmatā.
- Nesankcionētas modifikācijas var sabojāt ierīci un izraisīt radioierīcēm piemērojamo lietošanas noteikumu pārkāpumu.
- Sargājiet ierīci un akumulatoru no kritieniem, triecieniem un kratīšanas. Ierīci var salauzt nerūpīgas lietošanas laikā.
- Ierīces virsmas tīrīšanai lietojiet tikai mīkstu, tīru, sausu drāniņu.
- Nekrāsojiet ierīci. Krāsa var izraisīt nepareizu darbību.
- Neļauj ierīcei atrasties magnētu vai magnētisko lauku tuvumā.
- Lai nodrošinātu svarīgu datu drošību, glabājiet tos vismaz divās atsevišķās vietās, piem., ierīcē, atmiņas kartē vai datorā, vai pierakstiet svarīgāko informāciju.

Ilgstošas darbības laikā ierīce var sakarst. Vairumā gadījumu tas ir normāli. Lai ierīce pārāk nesasiltu, tā var automātiski palēnināt darbību, aizvērt programmas, izslēgt uzlādi un, ja nepieciešams, izslēgties. Ja ierīce nedarbojas pareizi, nogādājiet to tuvākajā pilnvarotajā servisa centrā.

OTRREIZĒJA PĀRSTRĀDE



Vienmēr nododiet nolietotos elektroniskos produktus, akumulatorus un iepakojuma materiālus īpašos savākšanas punktos. Tādējādi jūs palīdzat novērst nekontrolētu atkritumu izmešanu un veicināt materiālu otrreizēju izmantošanu. Elektriskie un elektroniskie produkti satur daudz vērtīgu vielu, tostarp arī metālus (piemēram, varu, alumīniju, tēraudu un magniju) un dārgmetālus (piemēram, zeltu, sudrabu un pallādiju). Visus ierīces materiālus var pārstrādāt citos materiālos un enerģijā.

PĀRSVĪTROTAS ATKRITUMU TVERTNES SIMBOLS

Pārsvītrotas atkritumu tvertnes simbols



Pārsvītrotas atkritumu urnas simbols uz izstrādājuma, akumulatora, iespiestajiem materiāliem vai iepakojuma norāda, ka visi elektriskie un elektroniskie izstrādājumi un akumulatori pēc ekspluatācijas laika beigām ir jāsavāc atsevišķi. Neaizmirstiet vispirms noņemt personas datus no ierīces. Neatbrīvojieties no šiem izstrādājumiem kā no nešķirojamiem sadzīves atkritumiem. Nogādājiet tos otrreizējai pārstrādei. Lai iegūtu informāciju par tuvāko pārstrādes punktu, sazinieties ar vietējo atkritumu apsaimniekošanas iestādi vai lasiet par HMD atpakaļsaņemšanas programmu un tās pieejamību jūsu valstī vietnē www.hmd.com/support/topics/recycle.

INFORMĀCIJA PAR AKUMULATORU UN LĀDĒTĀJU

Informācija par akumulatoru un lādētāju

Lai pārbaudītu, vai jūsu ierīcei ir noņemams, neizņemams vai lietotāja nomaināms akumulators, skatiet drukāto rokasgrāmatu.

Ierīces ar izņemamu akumulatoru Šo ierīci ir paredzēts lietot tikai ar oriģinālu lādējamu akumulatoru. Akumulatoru var uzlādēt un izlādēt simtiem reižu, tomēr tas pamazām nolietojas. Ja sarunu un gaidīšanas režīma laiks kļūst ievērojami īsāks nekā parasti, nomainiet akumulatoru.

Ierīces ar neizņemamu akumulatoru Nemēģiniet izņemt akumulatoru, jo tas var sabojāt ierīci. Akumulatoru var uzlādēt un izlādēt simtiem reižu, tomēr tas pamazām nolietojas. Ja sarunu un gaidīšanas režīma laiks kļūst ievērojami īsāks nekā parasti, nogādājiet ierīci tuvākajā pilnvarotajā servisa centrā, lai nomainītu akumulatoru.

Ierīces ar lietotāja nomaināmu akumulatoru Lai nomainītu akumulatoru, ievērojiet HMD pašapkalpošanās instrukcijas vai nogādājiet ierīci tuvākajā pilnvarotajā servisa centrā. Lai iegūtu plašāku informāciju par pašrocīgu remontu, apmeklējiet vietni www.hmd.com/self-repair.

Lādējiet ierīci, izmantojot saderīgu lādētāju. Lādētāja kontaktdakšas tips var atšķirties. Uzlādes laiks var atšķirties atkarībā no ierīces.

Akumulatora un lādētāja drošība informācija

Kad ierīce ir uzlādēta, ierīci un elektrisko kontaktligzdu atvienojiet no lādētāja. Lūdzu, ņemiet vērā, ka nepārtraukta uzlāde nedrīkst pārsniegt 12 stundas. Pilnībā uzlādēts, bet neizmantots akumulators ar laiku izlādējas.

Pārmērīgi augsta vai zema temperatūra samazina akumulatora jaudu un ekspluatācijas laiku. Uzglabājiet akumulatoru 15–25 °C (59–77 °F) temperatūrā, lai nodrošinātu optimālu veiktspēju. Ierīce ar karstu vai aukstu akumulatoru kādu brīdi var nestrādāt. Ievērojiet, ka zemā temperatūrā akumulators var ātri izlādēties un ierīce var izslēgties dažu minūšu laikā. Atrodoties ārā zemā temperatūrā, turiet ierīci siltumā.

Ievērojiet vietējos noteikumus. Ja iespējams, nododiet to otrreizējai pārstrādei. Nelikvidējiet kopā ar sadzīves atkritumiem.

Nepakļaujiet akumulatoru ļoti zemam gaisa spiedienam un nenovietojiet to ļoti augstā temperatūrā, piemēram, nelikvidējiet to ugunskurā, jo tas var izraisīt akumulatora eksploziju vai uzliesmojoša šķidruma vai gāzes noplūdi.

Akumulatoru nedrīkst izjaukt, sagriezt, saspiest, saliekt, caurdurt vai citādi bojāt. Ja akumulators tek, uzmanieties, lai šķidrums nenonāktu uz ādas vai acīs. Ja tā tomēr ir noticis, nekavējoties skalojiet šīs vietas ar ūdeni vai lūdziet palīdzību mediķiem. Akumulatoru nedrīkst modificēt, ievietot tajā svešķermeņus, kā arī ievietot to ūdenī vai citos šķidrumos. Ja akumulators tiek bojāts, tas var eksplodēt.

Izmantojiet akumulatoru un lādētāju tikai paredzētajiem mērķiem. Nepareiza lietošana vai neapstiprinātu vai nesaderīgu akumulatoru vai lādētāju izmantošana var izraisīt aizdegšanos, eksploziju vai radīt citus bīstamus apstākļus, kā arī anulēt visus apstiprinājumus vai garantijas. Ja uzskatāt, ka akumulators vai lādētājs ir bojāts, pirms turpināt to lietošanu, nogādājiet to servisa centrā vai pie tālruņa izplatītāja. Nekad nelietojiet bojātu akumulatoru vai lādētāju. Lādētāju lietojiet tikai telpās. Nelādējiet ierīci negaisa laikā.

Lai atvienotu lādētāju vai piederumu, satveriet un velciet kontaktdakšu, nevis vadu.

Turklāt, ja jūsu ierīcei ir noņemams vai lietotāja nomaināms akumulators, ir spēkā tālāk norādītais:

- Pirms vāciņu vai akumulatora noņemšanas vienmēr izslēdziet ierīci un atvienojiet lādētāju.
- Nejaušs īssavienojums var rasties, ja metāla priekšmets saskaras ar akumulatora metāla sloksnīti. Tas var sabojāt gan akumulatoru, gan otru priekšmetu.

MAZI BĒRNI

Ierīce un tās piederumi nav rotaļlietas. Tām var būt sīkas detaļas. Glabājiet tās maziem bērniem nepieejamā vietā.

NIĶELIS

Šīs ierīces virsmā nav izmantots niķelis.

MEDICĪNISKĀS IERĪCES

Radioviļņu ierīču, arī mobilo tālrunu darbība var izraisīt nepietiekami aizsargātu medicīnisko ierīču darbības traucējumus. Lai noskaidrotu, vai ierīce ir pietiekami aizsargāta pret ārējiem radioviļņiem, sazinieties ar ārstu vai medicīniskās ierīces ražotāju.

IMPLANTĒTAS MEDICĪNISKĀS IERĪCES

Lai izvairītos no iespējamiem traucējumiem, implantētu medicīnisko ierīču (piemēram, sirds elektrokardiostimulatoru, insulīna sūkņu un neirostimulatoru) ražotāji iesaka nodrošināt vismaz 15,3 centimetru (6 collu) attālumu starp mobilo ierīci un medicīnisko ierīci. Personām, kurām ir šādas ierīces, ir jāievēro tālāk norādītie noteikumi.

- Mobilā ierīce vienmēr jātur vairāk nekā 15,3 centimetru (6 collu) attālumā no medicīniskās ierīces.
- Nenēsājiet bezvadu ierīci krūšu kabatā.
- Mobilā ierīce jātur pie tās auss, kas atrodas medicīniskajai ierīcei pretējā pusē.
- Mobilā ierīce jāizslēdz, ja ir pamats aizdomām, ka tā izraisa traucējumus.
- Jāievēro implantētās medicīniskās ierīces ražotāja norādījumi.

Ja rodas jautājumi par mobilās ierīces lietošanu kopā ar implantēto medicīnisko ierīci, konsultējieties ar veselības aprūpes speciālistu.

DZIRDE

- !** **Brīdinājums.** Lietojot austiņas, var tikt ietekmēta spēja dzirdēt apkārtējās skaņas. Neizmantojiet austiņas vietā, kur tas var apdraudēt jūsu drošību.

Dažas bezvadu ierīces var izraisīt traucējumus atsevišķos dzirdes aparātos.

IERĪCES AIZSARDZĪBA PRET KAITĪGU SATURU

Ierīce var tikt pakļauta vīrusiem un citam kaitīgam saturam. Ievērojiet tālāk minētos piesardzības pasākumus.

- Esiet piesardzīgs, atverot ziņas. Tās var saturēt ļaunprogrammatūru vai var būt citādi kaitīgas ierīcei vai datoram.
- Esiet piesardzīgs, pieņemot savienojuma pieprasījumus vai pārlūkojot internetu. Nepieņemiet Bluetooth® savienojumus no avotiem, kuriem neuzticaties.
- Instalējiet pretvīrusu un citu drošības programmatūru jebkurā pievienotajā datorā.
- Ja piekļūstat sākotnēji instalētām grāmatzīmēm un saitēm uz trešo pušu interneta vietnēm, veiciet atbilstošus piesardzības pasākumus. HMD Global neapstiprina un neuzņemas atbildību par šādām vietnēm.

TRANSPORTLĪDZEKĻI

Radiosignāli var ietekmēt transportlīdzeklī nepareizi instalētu vai nepietiekami aizsargātu elektronisko sistēmu darbību. Plašāku informāciju lūdziet transportlīdzekļa vai aprīkojuma ražotājam. Ierīces uzstādīšanu automašīnā uzticiet tikai pilnvarotam speciālistam. Nepareiza uzstādīšana var būt bīstama, kā arī var liegt tiesības uz garantijas apkopi. Regulāri pārbaudiet, vai viss mobilās ierīces aprīkojums transportlīdzeklī ir nostiprināts un darbojas pareizi. Nekādā gadījumā neglabājiet ugunsbīstamas vai sprādzienbīstamas vielas kopā ar ierīci, tās detaļām un piederumiem. Nenovietojiet ierīci vai piederumus gaisa spilvenu izplešanās zonā.

SPRĀDZIENBĪSTAMA VIDE

Izslēdziet ierīci sprādzienbīstamās vietās, piemēram, blakus degvielas uzpildes sūkņiem. Dzirkstele var izraisīt eksploziju vai aizdegšanos, radot traumas vai izraisot nāvi. Ievērojiet ierobežojumus ar degvielu saistītās vietās, ķīmiskajās rūpnīcās un vietās, kur notiek spridzināšanas darbi. Sprādzienbīstamas vietas ne vienmēr ir skaidri norādītas. Tās ir vietas, kur parasti lūdz izslēgt transportlīdzekļu dzinēju: telpas zem kuģa klāja, ķīmikāliju transportēšanas vai glabāšanas tilpnes, kā arī vietas, kur gaisā ir ķīmikālijas vai vielu daļiņas. Informāciju par to, vai ierīci ir droši izmantot tādu transportlīdzekļu tuvumā, kuros tiek izmantotas šķīdinātās naftas gāzes (propāns vai butāns), lūdziet transportlīdzekļa ražotājiem.

INFORMĀCIJA PAR SERTIFIKĀCIJU

Šī mobilā ierīce atbilst radioviļņu ietekmes prasībām.

Šī mobilā ierīce ir radiosignālu raidītājs un uztvērējs. Ierīce ir veidota tā, lai nepārsniegtu radioviļņu ietekmes (radiofrekvenču elektromagnētisko lauku) ierobežojumus, ko nosaka neatkarīgas zinātniskās organizācijas ICNIRP starptautiskās vadlīnijas. Šajās vadlīnijās ir paredzēta būtiska drošības rezerve, kas paredzēta tam, lai garantētu drošību visām personām neatkarīgi no vecuma un veselības stāvokļa. Ietekmes vadlīniju pamatā ir īpašās absorbcijas koeficients (Specific Absorption Rate – SAR), kas izsaka radiofrekvenču (RF) jaudas daudzumu, kas nonāk galvā vai ķermenī, ierīcei veicot pārraidi. ICNIRP SAR limits mobilajām ierīcēm ir 2,0 W/kg, rēķinot vidēji uz 10 gramiem ķermeņa audu.

SAR testēšanu ar ierīci veic standarta pozīcijā, ierīcei raidot ar tās augstāko apstiprināto jaudu visās frekvenču joslās.

Šī ierīce atbilst radiofrekvenču iedarbības norādījumiem, ja tiek izmantota pret galvu vai atrodas vismaz 5 centimetru (8/1,5 collu) atstatumā no ķermeņa. Ja ierīces pārnēsāšanai izmanto somiņu, jostas stiprinājumu vai cita veida ierīces turētāju, šiem piederumiem nedrīkst būt metāla daļas un tiem jātur ierīce iepriekš minētajā attālumā no ķermeņa.

Lai nosūtītu datus vai ziņas, nepieciešams labs savienojums ar tīklu. Sūtīšana var tikt atlikta, līdz būs pieejams atbilstošs savienojums. Norādījumi par ierīces atstatumu no ķermeņa jāievēro līdz sūtīšanas beigām.

Parastas lietošanas laikā SAR vērtības parasti ir krietni mazākas par iepriekš norādītajām vērtībām. Lai nodrošinātu sistēmas efektivitāti un mazinātu traucējumus tīklā, mobilās ierīces darbības jauda tiek automātiski samazināta, ja zvanam nav nepieciešama pilna jauda. Jo mazāka strāvas izvade, jo mazāka SAR vērtība.

Ierīču modeļiem var būt dažādas versijas un vairākas vērtības. Laika gaitā var rasties komponentu un dizaina izmaiņas, un dažas no tām var ietekmēt SAR vērtības.

Plašāku informāciju skatiet vietnē www.sar-tick.com. Ņemiet vērā, ka mobilās ierīces var veikt pārraidi pat tad, ja neveicat balss zvanu.

Saskaņā ar Pasaules Veselības organizācijas (PVO) paziņojumu pašreizējā zinātniskā informācija nenorāda, ka, izmantojot mobilās ierīces, būtu jāveic īpaši piesardzības pasākumi. Ja jūs interesē ietekmes samazināšana, ieteicams ierobežot izmantošanu vai lietot brīvroku komplektu, lai ierīce neatrastos pie galvas un ķermeņa. Lai iegūtu plašāku informāciju, skaidrojumus un diskusijas par RF iedarbību, apmeklējiet PVO vietni www.who.int/health-topics/electromagnetic-fields#tab=tab_1.

Ierīces maksimālo SAR vērtību skatiet sadaļā www.hmd.com/sar.

PAR DIGITĀLĀ SATURA TIESĪBU PĀRVALDĪBU

Izmantojot šo ierīci, ievērojiet visas likumu un vietējās prasības, kā arī citu personu privātās intereses un likumīgās tiesības, tostarp autortiesības. Autortiesību aizsardzības likumi var nepieļaut fotoattēlu, mūzikas un cita satura kopēšanu, modificēšanu vai pārsūtīšanu.

AUTORTIESĪBAS UN CITA INFORMĀCIJA

Autortiesības

Noteiktu izstrādājumu, funkciju, lietotņu un pakalpojumu pieejamība var būt atkarīga no reģiona. Lai saņemtu papildinformāciju, sazinieties ar izplatītāju vai pakalpojumu sniedzēju. Šī ierīce var ietvert detaļas, tehnoloģijas vai programmatūru, kuru eksportēšanu regulē ASV un citu valstu eksporta likumi un noteikumi. Pretlikumīga rīcība ir aizliegta.

Šī dokumenta saturs tiek sniegts tāds, "kāds tas ir". Izņemot spēkā esošajos normatīvajos aktos noteiktos gadījumus, netiek sniegtas nekāda veida garantijas, nedz tiešas, nedz netiešas, ieskaitot arī netiešās kvalitātes vai derīguma garantijas attiecībā uz šī dokumenta saturu, pareizību vai ticamību. HMD Global patur tiesības jebkurā laikā bez iepriekšēja brīdinājuma pārstrādāt vai anulēt šo dokumentu.

Ciktāl to pieļauj piemērojamie likumi, HMD Global vai kāds no tā licences devējiem nekādā gadījumā neatbild par datu vai ieņēmumu zaudējumiem, kā arī par tīšiem, nejaušiem, tiešiem vai netiešiem jebkura veida zaudējumiem vai kaitējumiem.

Šī dokumenta satura daļēja vai pilnīga pavairošana vai izplatīšana jebkurā veidā bez HMD Global rakstiskas atļaujas ir aizliegta. HMD Global īsteno nepārtrauktas attīstības politiku. HMD Global patur tiesības bez iepriekšēja brīdinājuma veikt izmaiņas un uzlabojumus jebkuram no šajā dokumentā aprakstītajiem izstrādājumiem.

HMD Global nepārstāv, nesniedz garantiju un neuzņemas nekādu atbildību par ierīcē pieejamo trešo personu lietotņu funkcionalitāti, saturu vai lietotāju atbalstu. Lietojot lietotni, jūs piekrītat, ka tā tiek pasniegta tāda, kāda tā ir.

Karšu, spēļu, mūzikas un videoklipu lejupielāde, kā arī attēlu un videoklipu augšupielāde var būt saistīta ar liela datu apjoma pārsūtīšanu. Pakalpojumu sniedzējs var prasīt samaksu par datu pārsūtīšanu. Noteiktu izstrādājumu, pakalpojumu un funkciju pieejamība var būt atkarīga no reģiona. Detalizētu informāciju un valodu pieejamību noskaidrojiet pie vietējā izplatītāja.

Noteiktas funkcijas, funkcionalitāte un izstrādājuma specifikācijas var būt atkarīgas no tīkla, un uz tām var attiekties papildu noteikumi, nosacījumi un izmaksas.

Visas specifikācijas, funkcijas un cita sniegtā informācija par izstrādājumu var mainīties bez iepriekšēja brīdinājuma.

Uz ierīces lietošanu attiecas HMD globālā konfidencialitātes politika, kas ir pieejama tīmekļa vietnē <http://www.hmd.com/privacy>.

TM un © 2025 HMD Global. Visas tiesības paturētas.

Bluetooth nosaukuma zīme un logotipi ir Bluetooth SIG, Inc. īpašums, un šo zīmju lietošana, kuru veic HMD Global, ir pakļauta licences nosacījumiem.

Microsoft, Windows ir Microsoft uzņēmumu grupas preču zīmes.

Mac® un macOS® ir Apple Inc. preču zīmes, kas reģistrētas ASV, citās valstīs un reģionos.

Šajā izstrādājumā ir iekļauta atvērtā pirmkoda programmatūra. Lai skatītu attiecīgo autortiesību un citu informāciju, atļaujas un apliecinājumus, sākuma ekrānā atlasiet *#6774#.