

NOKIA

Nokia 110 (2024)

Vodič za korisnike

Sadržaj

1 O ovom korisničkom vodiču	4
2 Početak rada	5
Keys and parts	5
Set up and switch on your phone	6
Napunite vaš uređaj	9
Tipkovnica	11
3 Pozivi, kontakti i poruke	12
Pozivi	12
Kontakti	12
Slanje poruka	13
4 Personalizirajte svoj telefon	14
Promjena tonova	14
Promjena izgleda početnog zaslona	14
Profili	14
Dodaj prečace	15
Trajanje baterije	15
Pristupačnost	16
Popravljivost	16
5 Kamera	17
Fotografije i videozapisi	17
6 Sat, kalendar i kalkulator	18
Ručno postavljanje datuma i vremena	18
Sat za alarm	18
Kalendar	18
Kalkulator	18

7 Ispraznite svoj telefon	20
Vraćanje tvorničkih postavki	20
8 Informacije o proizvodu i sigurnosti	21
Za vašu sigurnost	21
Žurni pozivi	23
Održavanje uređaja	24
Reciklirajte	25
Simbol precrtane kante za otpad	25
Informacije o bateriji i punjaču	25
Mala djeca	27
Nikal	27
Medicinski uređaji	27
Implantirani medicinski uređaji	27
Sluh	27
Zaštitite uređaj od štetnog sadržaja	28
Vozila	28
Potencijalno eksplozivna okruženja	28
Informacije o certifikaciji	28
O digitalnom upravljanju pravima	29
Copyrights and other notices	30

1 O ovom korisničkom vodiču



Važno: Za važne informacije o sigurnom korištenju vašeg uređaja i baterije pročitajte "Informacije o proizvodu i sigurnosti" prije nego što počnete koristiti uređaj. Da biste saznali kako započeti s novim uređajem, pročitajte korisnički vodič.

2 Početak rada

KEYS AND PARTS

Your phone

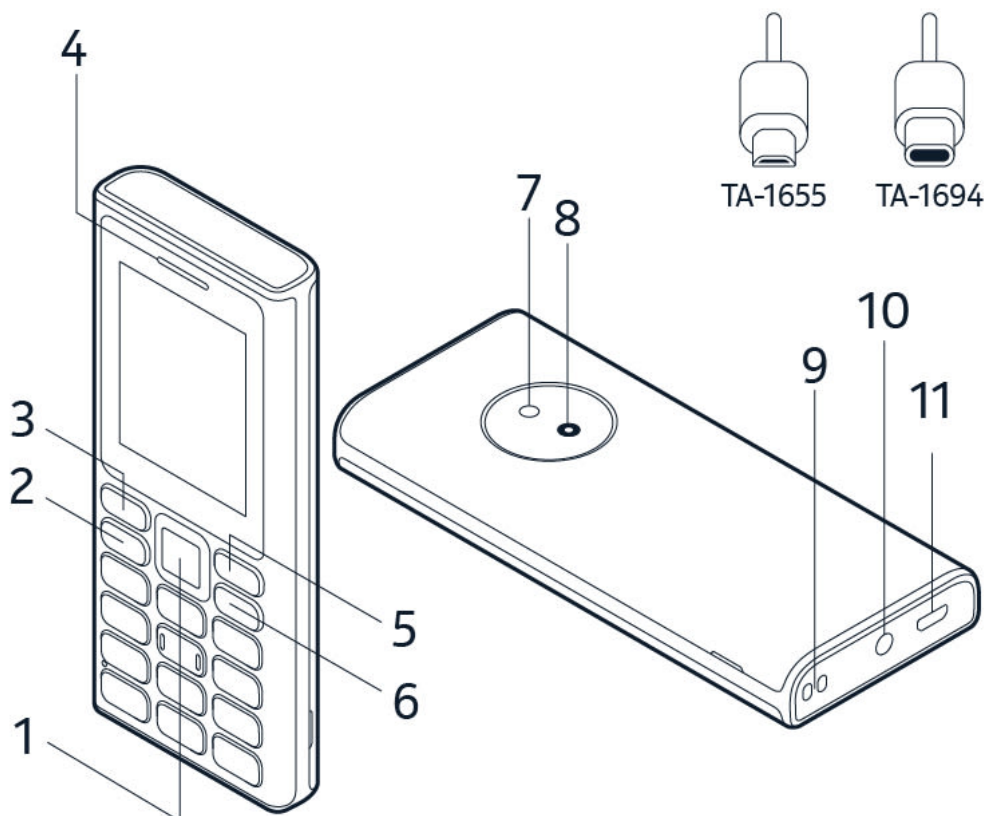

This user guide applies to the following model: TA-1655 and TA-1694.

- | | |
|-------------------------|----------------------------|
| 1. Scroll key | 7. Flashlight |
| 2. Call key | 8. Camera |
| 3. Left selection key | 9. Lanyard attachment slot |
| 4. Earpiece/Loudspeaker | 10. Headset connector |
| 5. Right selection key | 11. USB connector |
| 6. Power/End key | |

Some of the accessories mentioned in this user guide, such as charger, headset, or data cable, may be sold separately.



Napomena: Možete postaviti telefon da traži sigurnosni kôd kako biste zaštitili svoju privatnost i osobne podatke. Odaberite **Izbornik** > **⚙️** > **Sigurnost** > **Zaštita tipkovnice** > **Sigurnosni kôd**. Napravite kôd od 5-8 znamenki i odaberite **OK** > **Uključeno**. Međutim, imajte na umu da trebate zapamtiti kôd jer ga HMD Global ne može ni otvoriti ni zaobići.

Dijelovi i priključci, magnetizam

Nemojte povezivati na proizvode koji stvaraju izlazni signal, jer to može uzrokovati oštećenje uređaja. Nemojte spajati naponske izvore na audiopriključak. Ako na audiopriključak spojite vanjski uređaj ili slušalice s mikrofonom koji nisu odobreni za upotrebu s ovim uređajem, obratite posebnu pažnju na razine glasnoće.

Dijelovi uređaja su magnetski. Uređaj može privući metalne materijale. Ne ostavljajte kreditne kartice ili druge kartice s magnetskim zapisom u blizini uređaja na dulje vremensko razdoblje jer kartice mogu biti oštećene.

SET UP AND SWITCH ON YOUR PHONE

 **Napomena:** Unaprijed instalirani sistemski softver i aplikacije koriste značajan dio memorijskog prostora.

Mini SIM



Važno: Ovaj uređaj je dizajniran za korištenje samo s mini SIM karticom. Upotrebom nekompatibilnih SIM kartica možete oštetiti karticu ili uređaj te podatke pohranjene na kartici.

 **Napomena:** Isključite uređaj i iskopčajte punjač i sve ostale uređaje prije uklanjanja kućišta. Izbjegavajte dodirivanje elektroničkih komponenti tijekom mijenjanja poklopaca. Uvijek spremajte i koristite uređaj s pričvršćenim poklopcima.

Open the back cover

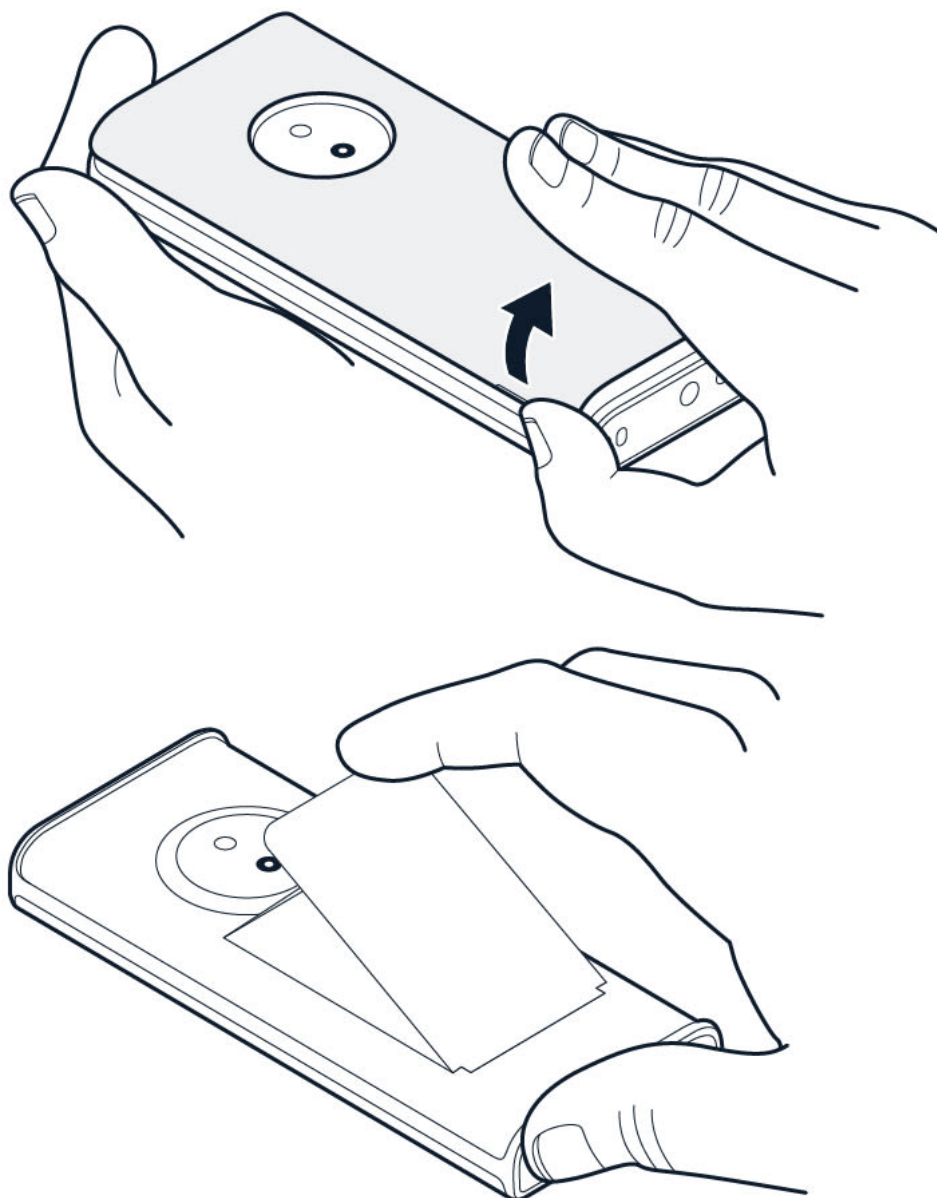

1. Put your fingernail in the small slot on the side of the phone, lift and remove the cover.
2. If the battery is in the phone, lift it out.

Insert the SIM card

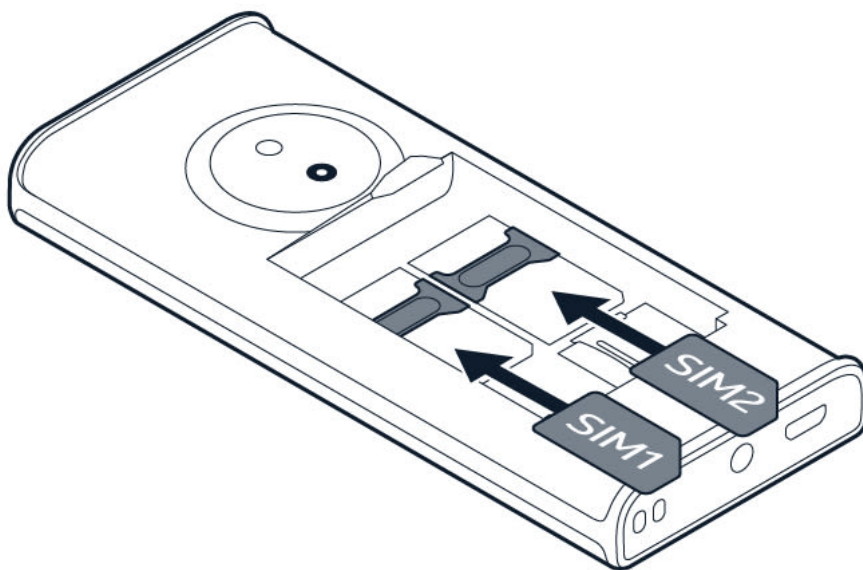

1. Put your fingernail in the small slot on the side of the phone, lift and remove the cover.
2. If the battery is in the phone, lift it out.
3. Slide the SIM card in the SIM card slot with the contact area face down.
4. Slide the second SIM in the SIM2 slot. Both SIM cards are available at the same time when the device is not being used, but while one SIM card is active, for example, making a call, the other may be unavailable.
5. Put back the battery.
6. Put back the back cover.



Savjet: Kako biste saznali može li vaš telefon koristiti 2 SIM kartice, pogledajte naljepnicu na prodajnoj kutiji. Ako se na oznaci nalaze 2 IMEI koda, imate telefon s dvije SIM kartice.

Umetnite memorijsku karticu

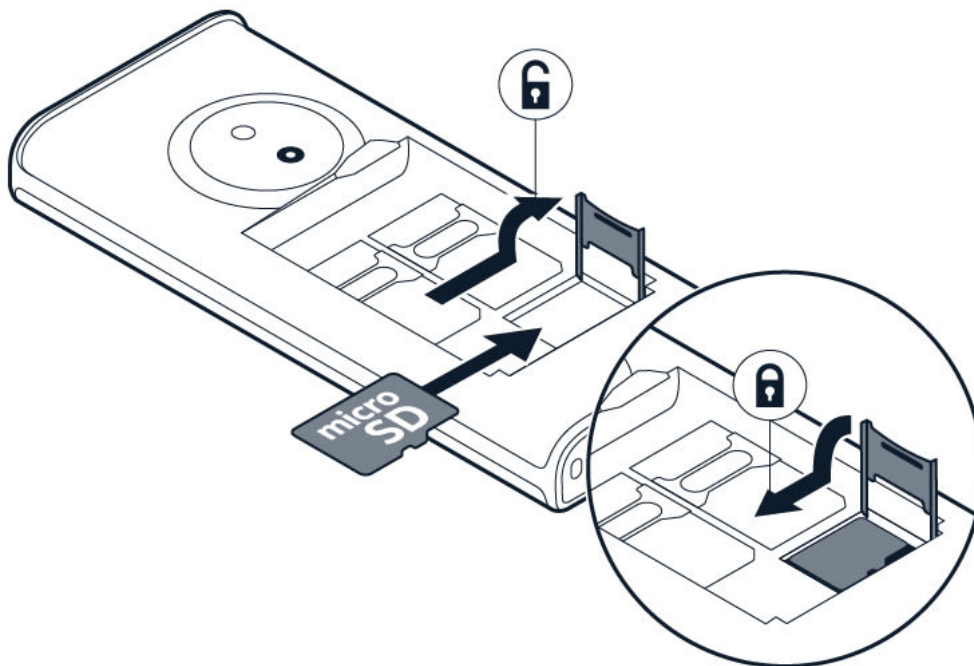

1. Pomaknite memorijsku karticu u utor za memorijsku karticu.
2. Vratite bateriju.
3. Vratite stražnji poklopac.

Za upotrebu s ovim uređajem upotrebljavajte samo kompatibilne memorijske kartice. Kartice koje nisu kompatibilne mogu oštetiti karticu i sam uređaj te podatke pohranjene na kartici.

⚠ **Važno:** Nemojte uklanjati memorijsku karticu dok ju aplikacija koristi. Time možete oštetiti memorijsku karticu i sam uređaj te podatke pohranjene na kartici.

👉 **Savjet:** Koristite brzu microSD memorijsku karticu do 32 GB poznatog proizvođača.

⚠ **Napomena:** unaprijed instalirani sistemski softver i aplikacije upotrebljavaju značajan dio memorijskog prostora.

Uključite telefon

Pritisnite i držite .

NAPUNITE VAŠ UREĐAJ

Vaša je baterija djelomično napunjena u tvornici, ali možda ćete je morati ponovno napuniti prije nego što budete mogli koristiti uređaj.

Napunite bateriju

1. Uključite punjač u zidnu utičnicu.
2. Spojite punjač na uređaj.

Ne prepunjavajte bateriju: Nakon što je punjenje uređaja završeno, prvo isključite punjač iz uređaja, a zatim iz električne utičnice.

Nemojte prekomjerno trošiti bateriju: Izbjegavajte pad napunjenosti baterije ispod 20% ili korištenje dok se ne isprazni i ne ugasi.

Ako je baterija potpuno ispražnjena, može proteći nekoliko minuta prije no što se prikaže indikator punjenja.



Savjet: Možete koristiti USB punjenje kada zidna utičnica nije dostupna. Učinkovitost snage USB punjenja znatno varira i može potrajati dugo dok punjenje ne počne i uređaj ne počne raditi.

Model punjača

Za zemlje EU: Uređaj koristite samo s originalnom punjivom baterijom BL-25AA. Punite vaš uređaj punjačem HAC-18. Vrsta utikača punjača može se razlikovati. HMD Global može učiniti dostupnima dodatne modele baterija ili punjača za ovaj uređaj.

Iz ekoloških razloga, ovaj paket ne uključuje punjač. Ovaj uređaj može se koristiti s većinom USB adaptera za napajanje i kabelom s USB tip-C utikačem. Koristite samo punjače i kabele koji su u skladu s važećim nacionalnim propisima te međunarodnim i regionalnim sigurnosnim standardima kako biste izbjegli rizik od materijalne štete i tjelesnih ozljeda. Snaga koju punjač isporučuje mora biti između minimalno 2 vata, koliko je potrebno radiju, i maksimalno 5 vata kako bi se postigla maksimalna brzina punjenja.

Vaš uređaj podržava USB-C kabel. Uređaj možete puniti i putem računala pomoću USB kabela, ali to može potrajati dulje.

Za ostale zemlje: Punite vaš uređaj punjačem HAD-005. HMD Global može učiniti dostupnima dodatne modele baterija ili punjača za ovaj uređaj. Vrijeme punjenja može varirati ovisno o mogućnostima uređaja. Dio pribora koji se spominje u ovom korisničkom priručniku, kao što su punjači, slušalice ili podatkovni kabele, može se prodavati zasebno.

Ako punjač nije uključen u prodajni paket, puniti uređaj podatkovnim kabelom (uključen) i USB adapterom za napajanje (može se prodavati zasebno). Uređaj možete puniti kabelima i adapterima za napajanje trećih strana koji su kompatibilni s USB 2.0 ili novijim standardom te s važećim nacionalnim propisima te međunarodnim i regionalnim sigurnosnim standardima. Drugi adapteri možda ne zadovoljavaju važeće sigurnosne standarde, a punjenje takvim adapterima može rezultirati rizikom od materijalne štete ili tjelesnih ozljeda. Preporuča se korištenje adaptera za napajanje s ulaznim naponom od 100-240V~50/60Hz 0,1A i izlaznim naponom od 5V/1A kako biste optimizirali punjenje uređaja.

TIPKOVNICA

Koristite tipke telefona

- Da biste prikazali aplikacije i značajke telefona, na početnom zaslonu, odaberite **Izbornik**.
- Da idete na aplikaciju ili značajku, pritisnite tipku za pomicanje gore, dolje, lijevo ili desno. Da otvorite aplikaciju ili značajku, pritisnite tipku za pomicanje.
- Za povratak na početni zaslon, pritisnite tipku kraj.
- Da biste promijenili glasnoću telefona za vrijeme poziva ili dok slušate radio, pomaknite se lijevo ili desno.
- Da biste uključili svjetiljku na početnom zaslonu, dva puta pritisnite tipku za pomicanje gore. Da biste je isključili, pomaknite jednom gore. Svjetlo nemojte usmjeravati u oči.

Zaključavanje tipkovnice

Da biste izbjegli slučajno pritiskanje tipki, zaključajte tipkovnicu: odaberite **Idi na > Zaključaj tipkovnicu**. Da biste otključali tipkovnicu, pritisnite tipku za prekid i odaberite **Otključaj**.

Pišite s tipkovnicom

Nekoliko puta zaredom pritisnite tipku dok se ne prikaže slovo.

Za upisivanje razmaka pritisnite tipku 0.

Da biste upisali poseban ili interpunkcijski znak, pritisnite tipku zvjezdica ili, ako koristite prediktivni tekst, pritisnite i držite tipku #.

Za prebacivanje između velikih i malih slova ili upisivanje broja, više puta pritisnite tipku #.

3 Pozivi, kontakti i poruke

POZIVI

Upućivanje poziva

Naučite kako uputiti poziv na svom novom telefonu.

1. Unesite broj telefona. Kako biste upisali znak +, potreban za upućivanje međunarodnih poziva, dvaput pritisnite *.
2. Pritisnite pozivnu tipku. Ako je potrebno, odaberite SIM karticu za upotrebu.
3. Da završite poziv, pritisnite tipku za prekid.

Odgovaranje na poziv

Pritisnite .

KONTAKTI

Dodavanje kontakta

1. Odaberite **Izbornik** >  > **Dodaj kontakt**.
2. Odaberite gdje spremiti kontakt.
3. Napišite ime i unesite broj.
4. Odaberite **U redu**.

Spremanje kontakta iz zapisnika poziva

1. Odaberite **Izbornik** >  > **Propušteni pozivi**, **Primljeni pozivi** ili **Odlazni pozivi**, ovisno o tome s kojeg mjesta želite spremiti kontakt.
2. Dođite do broja koji želite spremiti, odaberite **Opcije** > **Spremi** i odaberite gdje želite spremiti kontakt.
3. Dodajte naziv kontakta, uvjerite se da je broj telefona točan i odaberite **U redu**.

Upućivanje poziva kontaktu

Kontaktu možete uputiti poziv izravno s popisa kontakata.

1. Odaberite **Izbornik** > .
2. Odaberite **Imena** i pomaknite se do kontakta kojem želite uputiti poziv.
3. Pritisnite pozivnu tipku.

SLANJE PORUKA

Pisanje i slanje poruka

1. Odaberite **Izbornik** >  > **Piši poruku**.
2. Napišite svoju poruku.
3. Odaberite **Opcije** > **Pošalji**. Ako je potrebno, odaberite SIM karticu za upotrebu.
4. Upišite broj telefona ili odaberite **Traži** te odaberite primatelja s popisa kontakata.

4 Personalizirajte svoj telefon

PROMJENA TONOVA

Postavi nove tonove

1. Odaberite **Izbornik** >  > **Tonovi**.
2. Odaberite koji ton želite promijeniti i odaberite za koju SIM karticu ga želite zamijeniti, ako se to od vas zatraži.
3. Dođite do tona koji želite i odaberite **U redu**.

PROMJENA IZGLEDA POČETNOG ZASLONA

Odabir nove pozadine

Možete promijeniti pozadinu početnog zaslona.

1. Odaberite **Izbornik** >  > **Postavke zaslona** > **Pozadina**.
2. Odaberite željenu pozadinu.
3. Odaberite kako želite postaviti pozadinsku sliku na početni zaslon.

Prikaz datuma i vremena

Možete odabrati prikaz datuma i vremena na početnom zaslonu telefona.

Odaberite **Izbornik** >  > **Postavke vremena** > **Prikaži datum i vrijeme** > **Pokaži sat**.

Ako želite da telefon automatski ažurira vrijeme, uključite **Auto. obnova datuma i vremena**. Kako bi ova postavka funkcionirala, možda će biti potrebno ponovno pokretanje telefona.



Savjet: Telefon možete postaviti i tako da prikazuje vrijeme čak i u načinu pripravnosti. Odaberite **Izbornik** >  > **Postavke zaslona** > **Zaslon u pripravnosti** > **Uključeno**.

PROFILI

Prilagodba profila

Nekoliko je profila koje možete koristiti u raznim situacijama. Primjerice, tu je utišani profil za situacije kada ne možete uključiti zvukove i glasni profil za bučna okruženja.

Profile možete dodatno prilagoditi.

1. Odaberite **Izbornik** > **⚙️** > **Profili**.
2. Odaberite profil i **Prilagodi**.

Za svaki profil možete zadati melodije zvona, glasnoću melodije zvona, zvukove poruka i slično.

DODAJ PREČACE

Možete dodati prečace različitim aplikacijama i postavkama na početnom zaslonu.

Uređivanje postavki **Idi na**

U donjem lijevom kutu početnog zaslona nalazi se **Idi na**, koja sadrži prečace do raznih aplikacija i postavki. Odaberite prečace koji su vam najprikladniji.

1. Odaberite **Izbornik** > **⚙️** > **Idi na postavke** > **Odabir opcija**.
2. Dođite do svakog prečaca koji želite imati na **Idi na** popisu i odaberite **Označi**.
3. Odaberite **Gotovo** > **Da** za spremanje promjena.

Također možete reorganizirati popis **Idi na**.

1. Odaberite **Organiziraj**.
2. Dođite do stavke koju želite premjestiti, odaberite **Premjesti** i gdje je želite premjestiti.
3. Odaberite **Natrag** > **U redu** da spremite promjene.

TRAJANJE BATERIJE

Uštedite energiju

Ako je primjenjivo:

- Selektivno koristite mrežne veze kako biste uštedjeli energiju: Uključite Bluetooth samo kada je to potrebno.
- Za povezivanje s internetom koristite Wi-Fi vezu umjesto mobilne podatkovne veze.
- Ako ne želite upućivati ili primati pozive, uključite zrakoplovni način rada.

Zrakoplovni način rada prekida vezu s mobilnom mrežom i isključuje bežične značajke vašeg uređaja.

PRISTUPAČNOST

Uvećajte tekst

Veličinu teksta možete smanjiti ili povećati.

Ovisno o modelu uređaja, idite na postavke sustava ili zaslona da biste ih prilagodili.

Saznajte više o značajkama pristupačnosti

Ako želite saznati više o značajkama pristupačnosti ovog uređaja, posjetite stranicu Globalne inicijative za izvještavanje o pristupačnosti: <https://www.gari.info/findphones.cfm>

Napomena za mrežni audio priručnik

1. Mrežni korisnički priručnik možete pronaći na www.hmd.com/support. Pronađite model svog proizvoda i pristupite odgovarajućem mrežnom korisničkom priručniku.
2. Omogućite značajku pretvaranja teksta u govor u pregledniku ili na uređaju kako bi se tekst na zaslonu čitao naglas.

Kako aktivirati značajku pretvaranja teksta u govor?

Windows računala (Windows 10, 11 ili noviji):

- Idite na Postavke > Olakšani pristup (Windows 10) ili Pristupačnost (Windows 11).
- Odaberite Pripovjedač i uključite ga kako biste aktivirali integrirani čitač zaslona.

Na starijim verzijama sustava Windows:

- Instalirajte proširenje za preglednik kao što je Speechify za čitanje web sadržaja naglas.

Mac®/macOS®:

- U Safariju odaberite Uredi > Govor > Pokreni govor kako bi vaš Mac počeo izgovarati tekst.
- Za pauziranje idite na Uredi > Govor > Zaustavi govor.

Detaljne upute o aktiviranju pretvaranja teksta u govor za vaš uređaj ili preglednik, pogledajte korisnički priručnik za vaš uređaj.

POPRAVLJIVOST

Mogućnosti samostalnog popravka

Podrška za samostalni popravak dostupna je za određene uređaje u odabranim zemljama. Detalji su dostupni na www.hmd.com/self-repair.

5 Kamera

FOTOGRAFIJE I VIDEOZAPISI

Snimanje fotografije

1. Odaberite **Izbornik** > **Kamera**.
2. Za povećanje ili smanjenje pomičite se gore ili dolje.
3. Pritisnite tipku za pomicanje kako biste snimili fotografiju.

Da biste prikazati fotografiju koju ste upravo snimili, odaberite **Novo** > **Opcije** > **Prikaži fotografije** > **Snimljene fotografije**.

Za prikaz svih fotografija, na početnom zaslonu odaberite **Izbornik** > **Fotografije**.



Budite na sigurnoj udaljenosti prilikom upotrebe bljeskalice. Nemojte upotrebljavati bljeskalicu na ljudima ili životinjama na maloj udaljenosti. Nemojte pokrivati bljeskalicu dok snimate fotografiju.

Snimanje videozapisa

1. Za uključivanje video snimanja odaberite **Izbornik** > **Fotoaparat** > **Opcije** > **Video snimanje**.
2. Za početak snimanja pritisnite tipku za pomicanje.
3. Za povećanje ili smanjenje prikaza, pomičite se desno ili lijevo.
4. Pritisnite tipku za pomicanje za prekid snimanja.

Da biste vidjeli videozapis koji ste upravo snimili, na početnom zaslonu odaberite **Izbornik** > **Videozapisi**.

6 Sat, kalendar i kalkulator

RUČNO POSTAVLJANJE DATUMA I VREMENA

Promjena vremena i datuma

1. Odaberite **Izbornik** > **Postavke** > **Postavke vremena**.
2. Odaberite **Automatsko ažuriranje datuma i vremena** > **Isključeno**.
3. Odaberite **Sat** > **Postavite vrijeme**, unesite vrijeme > **U redu**.
4. Odaberite **Postavke datuma**, unesite datum > **U redu**.

SAT ZA ALARM

Postavljanje budilice

1. Odaberite **Izbornik** >  > **Postavi alarme**.
2. Odaberite alarm i postavite vrijeme pomoću tipke za pomicanje.
3. Odaberite **U redu**.

Želite li da se alarm ponavlja u određene dane, odaberite alarm, zatim odaberite **Ponav. alarma** > **Ponav. alarma**, pomaknite se do svakog dana za koji želite postaviti alarm i odaberite **Označi**. Zatim odaberite **Dovršeno** > **Da**.

KALENDAR

Dodavanje događaja kalendara

1. Odaberite **Izbornik** > .
2. Pomaknite se do datuma i odaberite **Opcije** > **Dodaj podsjetnik**.
3. Upišite naziv događaja i odaberite **U redu**.
4. Odaberite želite li dodati alarm za događaj i odaberite **U redu**.

KALKULATOR

Naučite kako dodavati, oduzimati, množiti i dijeliti pomoću kalkulatora telefona.

Kako računati

1. Odaberite **Izbornik** > .
2. Unesite prvi faktor izračuna, pomaknite se da odaberete operaciju i unesite drugi faktor.
3. Odaberite **Jednak.** za rezultat izračuna.

Odaberite **Izbriši** za pražnjenje polja brojeva.

7 Ispraznite svoj telefon

VRAĆANJE TVORNIČKIH POSTAVKI

Ponovno postavljanje telefona

Možete vratiti izvorne tvorničke postavke, no budite oprezni jer se time uklanjaju svi podaci koje ste spremili u memoriju telefona i sve prilagodbe.

Ako odlažete svoj telefon, imajte na umu da ste odgovorni za uklanjanje svih privatnih sadržaja.

Da biste ponovno postavili telefon na izvorne postavke i uklonili sve podatke, na početnom zaslonu upišite *#7370#. Ako se to od vas zatraži, upišite sigurnosni kôd.

8 Informacije o proizvodu i sigurnosti

ZA VAŠU SIGURNOST

Pročitajte ove jednostavne smjernice. Njihovo nepoštivanje može biti opasno ili protivno lokalnim zakonima i propisima. Za dodatne informacije pročitajte cijeli korisnički priručnik.

ISKLUČITE U OGRANIČENIM PODRUČJIMA



Isključite uređaj kada uporaba mobilnog uređaja nije dopuštena ili kada može prouzročiti smetnje ili opasnost, na primjer, u zrakoplovu, u bolnicama ili u blizini medicinske opreme, goriva, kemikalija ili područja miniranja. Poštujte sve upute u ograničenim područjima.

NAJPRIJE SIGURNOST NA CESTI



Pridržavajte se svih lokalnih zakona. Neka vam ruke tijekom vožnje uvijek budu slobodne za upravljanje vozilom. Tijekom vožnje biste prvenstveno trebali misliti na sigurnost na cesti.

SMETNJE



Svi bežični uređaji mogu biti podložni smetnjama, što može utjecati na njihov rad.

OVLAŠTENI SERVIS



Samo ovlašteno osoblje smije instalirati ili popravljati ovaj proizvod osim ako nije dostupna podrška za samostalni popravak. Više informacija potražite na www.hmd.com/self-repair.

BATERIJE, PUNJAČI I OSTALA OPREMA



Koristite samo baterije, punjače i drugu opremu koju je odobrila tvrtka HMD Global Oy za uporabu s ovim uređajem. Ne povezujte nekompatibilne proizvode.

DRŽITE UREĐAJ NA SUHOM



Ako je vaš uređaj vodonepropusan, pogledajte njegovu IP ocjenu u tehničkim specifikacijama uređaja za detaljnije upute.

STAKLENI DIJELOVI



Uređaj i/ili njegov zaslon napravljeni su od stakla. Ovo se staklo može razbiti ako uređaj padne na tvrdu površinu ili primi jak udarac. Prestanite koristiti uređaj dok se staklo ne zamijeni.

ZAŠTITITE SVOJ SLUH



Da biste spriječili moguće oštećenje sluha, nemojte dugo slušati na visokoj razini glasnoće. Budite oprezni kada držite uređaj u blizini uha dok se koristi zvučnik.

ŽURNI POZIVI

 **Važno:** Ne može se jamčiti uspostava veze u svim uvjetima. Nemojte se nikad oslanjati isključivo na bežični telefon za važne komunikacije poput hitnih medicinskih stanja.

Prije upućivanja poziva:

- Uključite telefon.
 - Ako su zaslon telefona i tipke zaključani, otključajte ih.
 - Premjestite se na mjesto s dovoljnom jačinom signala.
1. Pritisnite tipku kraj nekoliko puta zaredom dok se ne prikaže početni zaslon.
 2. Upišite broj hitne službe za područje na kojemu se trenutačno nalazite. Brojevi hitnih službi razlikuju se ovisno o lokaciji.
 3. Pritisnite tipku za pozivanje.

4. Navedite tražene podatke što je točnije moguće. Nemojte prekinuti poziv dok ne dobijete dopuštenje.

Možda ćete morati učiniti i sljedeće:

- Stavite SIM karticu u telefon.
- Ako vas telefon traži PIN kôd, upišite broj hitne službe za područje na kojemu se trenutno nalazite pa pritisnite pozivnu tipku.
- Isključite ograničenja poziva na telefonu, kao što su zabrana poziva, fiksno biranje ili zatvorena korisnička grupa.

ODRŽAVANJE UREĐAJA

Pažljivo rukujte uređajem, baterijom, punjačem i dodatnom opremom. Upute koje slijede pomoći će vam da očuvate ispravnost uređaja.

- Uređaj mora uvijek biti suh. Kiša, vlaga i tekućine mogu sadržavati minerale koji korozivnim djelovanjem oštećuju elektroničke sklopove.
- Ne upotrebljavajte i ne pohranjujte uređaj u prašnjavim i prljavim prostorima.
- Ne izlažite uređaj visokim temperaturama. Visoke temperature mogu oštetiti uređaj ili bateriju.
- Ne izlažite uređaj niskim temperaturama. Prilikom zagrijavanja na uobičajenu temperaturu, unutar uređaja može doći do stvaranja vlage koja ga može oštetiti.
- Ne otvarajte uređaj na bilo kakav način osim kako je opisano u korisničkom priručniku.
- Neovlaštene izmjene mogu oštetiti uređaj i kršiti pravila koja reguliraju radio uređaje.
- Nemojte ispuštati, udarati ili tresti uređaj ili bateriju. Grubo rukovanje ga može oštetiti.
- Za čišćenje površine uređaja upotrebljavajte samo mekanu, čistu i suhu tkaninu.
- Ne bojite uređaj. Boja može onemogućiti pravilan rad.
- Držite uređaj podalje od magneta ili magnetskih polja.
- Da biste sačuvali važne podatke, pohranite ih na najmanje dva odvojena mjesta, kao što su uređaj, memorijska kartica ili računalo, ili zapišite važne podatke.

Tijekom duljeg rada uređaj može biti topao. U većini slučajeva to je normalno. Kako bi se izbjeglo pregrijavanje, uređaj može automatski usporiti, zatvoriti aplikacije, isključiti punjenje i po potrebi se sam isključiti. Ako uređaj ne radi ispravno, odnesite ga u najbliži ovlaštenu servis.

RECIKLIRAJTE



Svoje iskorištene elektroničke uređaje, baterije i ambalažu uvijek odlažite na za to predviđenim odlagalištima. Na taj način pomažete u sprječavanju nekontroliranog odlaganja otpada i potičete recikliranje materijala. Električni i elektronički proizvodi sadrže mnogo vrijednih materijala, uključujući metale (kao što su bakar, aluminij, čelik i magnezij) i plemenite metale (kao što su zlato, srebro i paladij). Svi materijali uređaja mogu se obnoviti kao materijali i energija.

SIMBOL PRECRTANE KANTE ZA OTPAD

Simbol prekrížene kante za otpad



Simbol precrtane kante za otpad na proizvodu, bateriji, dokumentaciji ili ambalažnom materijalu podsjeća vas da se svi električni i elektronički proizvodi i baterije po isteku vijeka trajanja moraju odložiti u odvojeno prikupljen otpad. Ne zaboravite prvo ukloniti osobne podatke s uređaja. Nemojte odlagati ove proizvode kao nerazvrstani komunalni otpad: odnesite ih na recikliranje. Za informacije o vašem najbližem reciklažnom mjestu, provjerite kod lokalne uprave za otpad ili pročitajte o HMD-ovom programu povrata i njegovoj dostupnosti u vašoj zemlji na www.hmd.com/phones/support/topics/recycle.

INFORMACIJE O BATERIJI I PUNJAČU

Informacije o bateriji i punjaču

Da biste provjerili ima li vaš uređaj izmjenjivu, neizmjenjivu ili korisnički zamjenjivu bateriju, pogledajte tiskani vodič.

Uređaji s baterijom koja se može ukloniti Upotrebljavajte uređaj samo s originalnom punjivom baterijom. Bateriju možete puniti i prazniti stotinama puta, no s vremenom će se istrošiti. Kada vrijeme razgovora i vrijeme čekanja postanu značajno manji od uobičajenog, zamijenite bateriju.

Uređaji s baterijom koja se ne može ukloniti Nemojte pokušavati izvaditi bateriju jer možete oštetiti uređaj. Bateriju možete puniti i prazniti stotinama puta, no s vremenom će se istrošiti. Kada vremena razgovora i čekanja postanu zamjetno kraća od normalnog, odnesite uređaj u najbliži ovlaštenu servis na zamjenu baterije.

Uređaji s baterijom koju korisnik može zamijeniti Za zamjenu baterije slijedite HMD-ove upute za samostalni popravak ili odnesite uređaj u najbliži ovlaštenu servis. Za više informacija o samostalnom popravljaju posjetite www.hmd.com/self-repair.

Napunite svoj uređaj kompatibilnim punjačem. Priključak punjača se može razlikovati. Vrijeme punjenja može se razlikovati, ovisno o mogućnostima uređaja.

Sigurnosne informacije o bateriji i punjaču

Nakon dovršetka punjenja uređaja odspojite punjač iz uređaja i električne utičnice. Napominjemo da neprekidno punjenje ne smije biti duže od 12 sati. Potpuno napunjena baterija će se s vremenom isprazniti ako je ne koristite.

Ekstremne temperature smanjuju kapacitet i vijek trajanja baterije. Za optimalne rezultate, bateriju uvijek držite na temperaturi od 15 °C do 25 °C (59 °F i 77 °F). Uređaj s vrućom ili hladnom baterijom može privremeno otkazati. Imajte na umu da se baterija može brzo isprazniti na niskim temperaturama i izgubiti dovoljno snage da uređaj isključi u roku od nekoliko minuta. Kada ste vani na hladnim temperaturama, držite uređaj toplim.

Poštujte lokalne propise. Reciklirajte kad god je to moguće. Ne odlažite kao otpad iz kućanstva.

Nemojte izlagati bateriju ekstremno niskom tlaku zraka ili ostavljati na ekstremno visokoj temperaturi, na primjer bacati u vatru jer to može prouzročiti eksploziju ili istjecanje zapaljive tekućine ili plina.

Nemojte rastavljati, rezati, gnječiti, savijati, bušiti ili na drugi način oštećivati bateriju. Ako baterija procuri, pripazite da tekućina ne dođe u dodir s kožom ili očima. Ako se to dogodi, odmah isperite zahvaćene dijelove tijela vodom ili potražite liječničku pomoć. Bateriju nemojte prerađivati, pokušavati umetati strane predmete niti je uranjati ili izlagati vodi ili drugim tekućinama. Baterije mogu eksplodirati ako se oštete.

Upotrebljavajte bateriju i punjač samo za ono za što su namijenjeni. Nepravilna upotreba ili upotreba neodobrenih ili nekompatibilnih baterija ili punjača može predstavljati opasnost od požara, eksplozije i drugih pogibelji te može poništiti odobrenje ili jamstvo. Ako mislite da su baterija ili punjač oštećeni, odnesite ih servisni centar ili dobavljaču telefona prije no što nastavite s njihovom upotrebom. Nikad ne upotrebljavajte oštećenu bateriju ili punjač. Punjač upotrebljavajte samo u zatvorenom prostoru. Nemojte puniti uređaj tijekom grmljavinske oluje.

Kako biste isključili punjač ili dodatnu opremu, držite i povucite utikač, a ne kabel.

Osim toga, sljedeće vrijedi ako vaš uređaj ima izmjenjivu ili korisnički zamjenjivu bateriju:

- Uvijek isključite uređaj i odspojite punjač prije skidanja poklopca ili baterije.
- Do slučajnog kratkog spoja može doći ako metalni predmet dotakne metalne kontakte na bateriji. To može oštetiti bateriju ili drugi predmet.

MALA DJECA

Vaš uređaj i njegova dodatna oprema nisu igračke. Mogu sadržavati sitne dijelove. Držite ih na mjestima nedostupnima maloj djeci.

NIKAL

Površina ovog uređaja ne sadrži nikal.

MEDICINSKI UREĐAJI

Rad radiouređaja, uključujući bežične telefone, može prouzročiti smetnje u radu medicinskih uređaja koji nisu dovoljno zaštićeni. Posavjetujte se s liječnikom ili proizvođačem medicinskih uređaja da biste utvrdili jesu li dovoljno zaštićeni od vanjske radioenergije.

IMPLANTIRANI MEDICINSKI UREĐAJI

Kako bi se izbjegle moguće smetnje, proizvođači ugrađenih medicinskih uređaja (kao što su srčani elektrostimulatori, inzulinske pumpe i neurostimulatori) preporučuju najmanju udaljenost od 15,3 centimetara između bežičnog uređaja i medicinskog uređaja. Osobe koje imaju ugrađene takve uređaje trebale bi:

- uvijek držati bežični uređaj na udaljenosti većoj od 15,3 centimetara od medicinskog uređaja
- ne nositi bežični uređaj u džepu blizu srca
- bežični uređaj držati na uhu na strani suprotnoj od one na kojoj se nalazi medicinski uređaj
- isključiti bežični uređaj ako iz bilo kojeg razloga posumnjaju da dolazi do smetnji
- pridržavati se uputa proizvođača ugrađenog medicinskog uređaja

Ako imate bilo kakvih pitanja o upotrebi bežičnog uređaja s ugrađenim medicinskim uređajem, obratite se zdravstvenom djelatniku.

SLUH



Upozorenje: Korištenje slušalica može utjecati na Vašu sposobnost da čujete vanjske zvukove. Nemojte upotrebljavati slušalice ako to ugrožava sigurnost.

Neki bežični uređaji mogu prouzročiti smetnje u radu pojedinih slušnih pomagala.

ZAŠTITITE UREĐAJ OD ŠTETNOG SADRŽAJA

Vaš uređaj može biti izložen virusima i drugom štetnom sadržaju. Poduzmite sljedeće mjere opreza:

- Budite oprezni prilikom otvaranja poruka. Mogu sadržavati zlonamjerni softver ili na drugi način biti štetni za vaš uređaj ili računalo.
- Budite oprezni kada prihvaćate zahtjeve za povezivanjem ili pregledavate internet. Ne prihvaćajte Bluetooth® veze iz izvora u koje ne vjerujete.
- Instalirajte antivirusni i drugi sigurnosni softver na bilo koje povezano računalo.
- Ako pristupate unaprijed instaliranim oznakama i vezama na internetske stranice trećih strana, poduzmite odgovarajuće mjere predostrožnosti. HMD Global ne podržava niti preuzima odgovornost za takve stranice.

VOZILA

Radijski signali mogu utjecati na neispravno ugrađene ili nedovoljno zaštićene elektroničke sustave u vozilima. Dodatne informacije zatražite od proizvođača vozila ili pripadajuće opreme. Ugradnju uređaja u vozilo smije obavljati samo ovlašteno osoblje. Nestručno izvedena ugradnja može biti opasna te može poništiti jamstvo. Redovito provjeravajte je li sva oprema za bežični uređaj pravilno postavljena u vašem vozilu te radi li ispravno. Zapaljiva ili eksplozivna sredstva držite podalje od uređaja, njegovih dijelova i pribora. Ne stavljate svoj uređaj ili dodatnu opremu u područje djelovanja zračnog jastuka.

POTENCIJALNO EKSPLOZIVNA OKRUŽENJA

Isključite uređaj u potencijalno eksplozivnim okruženjima, primjerice u blizini benzinskih crpki. Iskre mogu uzrokovati eksploziju ili požar te ozljede ili smrtne posljedice. Poštujte ograničenja na područjima s gorivom, u kemijskim postrojenjima ili unutar područja na kojima se provodi miniranje. Potencijalno eksplozivna okruženja mogu ne biti jasno označena. To su obično područja na kojima se savjetuje isključivanje motora vozila, potpalublja brodova, mjesta pretovara i skladištenja kemijskih sredstava te područja u kojima atmosfera sadrži kemikalije ili čestice. Da biste saznali je li sigurno upotrebljavati ovaj uređaj u blizini vozila na ukapljeni naftni plin (kao što su propan ili butan), obratite se proizvođačima tih vozila.

INFORMACIJE O CERTIFIKACIJI

Ovaj mobilni uređaj zadovoljava smjernice za izloženost radijskim valovima.

Vaš je mobilni uređaj radioodašiljač i radioprijamnik. Projektiran je da ne prelazi ograničenja izlaganja radijskim valovima (elektromagnetnim poljima radijske frekvencije) preporučena međunarodnim smjernicama nezavisne znanstvene organizacije ICNIRP. Ove smjernice uključuju

značajne sigurnosne margine koje imaju za cilj osigurati zaštitu svih osoba, neovisno o njihovoj dobi i zdravstvenom stanju. Smjernice za izloženost temelje se na specifičnoj stopi apsorpcije (SAR), koja je izraz količine radiofrekvencijske (RF) snage koja se nakuplja u glavi ili tijelu kada uređaj emitira. ICNIRP SAR ograničenje za mobilne uređaje je 2,0 W/kg u prosjeku na 10 grama tkiva.

Ispitivanja SAR-a obavljaju se dok je uređaj u uobičajenim radnim položajima i odašilje na najvišoj utvrđenoj razini energije u svim frekvencijskim pojasevima.

Ovaj uređaj udovoljava smjernicama za radiofrekvencijsku izloženost kad se koristi na glavi ili u položaju od najmanje 1,5 centimetara udaljenosti od tijela. Dodatna oprema koja se upotrebljava za nošenje uređaja uz tijelo – torbica, kopča za remen ili drugi držač telefona – ne bi smjela sadržavati metalne dijelove i trebala bi se držati barem na gore navedenoj minimalnoj udaljenosti od tijela.

Za slanje podataka ili poruka potrebna je dobra veza s mrežom. Slanje može biti odgođeno dok takva veza ne bude dostupna. Do završetka slanja pošaljite upute o održavanju udaljenosti od tijela.

Tijekom općenite upotrebe, vrijednosti specifične stope apsorpcije su obično znatno niže od gore navedenih vrijednosti. To je stoga što se radi povećanja učinkovitosti sustava i smanjenja smetnji na mreži snaga mobilnog uređaja automatski smanjuje kada za poziv nije potrebna puna snaga. Što je manja izlazna snaga, to je manja i vrijednost specifične stope apsorpcije.

Modeli uređaja mogu imati različite verzije i više od jedne vrijednosti. Promjene komponenti i dizajna mogu nastupiti tijekom vremena, a neke promjene mogu utjecati na vrijednosti specifične stope apsorpcije (SAR).

Više informacija potražite na stranici www.sar-tick.com. Imajte u vidu da mobilni uređaji mogu odašiljati čak i kada ne upućujete glasovni poziv.

Svjetska zdravstvena organizacija (SZO) navodi da postojeći znanstveni podaci ne ukazuju na potrebu provođenja posebnih mjera opreza prilikom korištenja mobilnih uređaja. Ako želite smanjiti svoju izloženost, preporučuju da ograničite vrijeme korištenja ili upotrebljavate komplet za korištenje bez ruku kako biste uređaj držali dalje od glave i tijela. Za više informacija, objašnjenja i rasprava o izloženosti RF zračenju, posjetite web stranicu SZO na www.who.int/health-topics/electromagnetic-fields#tab=tab_1.

Molimo pogledajte www.hmd.com/sar za maksimalnu SAR vrijednost uređaja.

O DIGITALNOM UPRAVLJANJU PRAVIMA

Prilikom uporabe ovog uređaja pošaljite sve zakone i lokalne običaje te privatnost i zakonska prava drugih osoba, uključujući autorska prava. Fotografije, glazbu i druge sadržaje možda neće biti moguće kopirati, mijenjati ili prebacivati jer su zaštićeni autorskim pravima.

COPYRIGHTS AND OTHER NOTICES

Autorska prava

Dostupnost proizvoda, značajki, aplikacija i usluga može se razlikovati ovisno o regiji. Više informacija zatražite od vašeg trgovca ili davatelja usluge. Ovaj uređaj može sadržavati proizvode, tehnologiju ili softver koji podliježu izvoznim zakonima i propisima iz SAD-a i drugih zemalja. Odstupanje od zakona je zabranjeno.

Sadržaj ovog dokumenta dostupan je u stanju "kakav jest". Osim u slučajevima propisanim primjenjivim zakonom, ne daju se nikakva jamstva, izričita ili podrazumijevana, uključujući, no ne i ograničavajući se na podrazumijevana jamstva utrživosti i prikladnosti za određenu namjenu, a koja bi se odnosila na točnost, pouzdanost ili sadržaj ovog dokumenta. HMD Global pridržava pravo izmjene ovog dokumenta ili njegovog povlačenja u bilo kojem trenutku bez prethodne obavijesti.

U najvećoj mjeri dopuštenoj primjenjivim zakonom, ni u kojem slučaju HMD Global ili bilo koji od njegovih davatelja licence neće biti odgovorni za bilo kakav gubitak podataka ili prihoda ili bilo koju posebnu, slučajnu, posljedičnu ili neizravnu štetu, bez obzira na to kako je uzrokovana.

Zabranjena je reprodukcija, prijenos ili distribucija dijela ili cijelog sadržaja u ovom dokumentu u bilo kojem obliku bez prethodnog pismenog dopuštenja tvrtke HMD Global. HMD Global vodi politiku kontinuiranog razvoja. HMD Global zadržava pravo izmjene i poboljšanja bilo kojeg proizvoda opisanog u ovom dokumentu bez prethodne obavijesti.

HMD Global ne daje nikakva izjave, jamstva niti preuzima bilo kakvu odgovornost za funkcionalnost, sadržaj ili podršku krajnjeg korisnika bilo koje aplikacije treće strane koja dolazi s vašim uređajem. Upotrebom aplikacije potvrđujete da je aplikacija dostupna takva kakva jest.

Preuzimanje karata, igara, glazbe i videozapisa te učitavanje slika i videozapisa može uključivati prijenos velikih količina podataka. Vaš davatelj usluga može naplatiti prijenos podataka. Dostupnost određenih proizvoda, usluga i značajki može varirati ovisno o regiji. Dodatne pojedinosti i dostupnost jezičnih opcija provjerite kod svog lokalnog zastupnika.

Određene značajke, funkcionalnosti i specifikacije proizvoda mogu ovisiti o mreži i podlijegati dodatnim odredbama, uvjetima i naknadama.

Sve specifikacije, značajke i ostali podaci o proizvodu mogu se promijeniti bez prethodne obavijesti.

Pravila privatnosti tvrtke HMD Global dostupna na <http://www.hmd.com/privacy>, primjenjuju se na vašu upotrebu uređaja.

TM i © 2024 HMD Global. Sva prava pridržana. HMD Global Oy nositelj je licence marke Nokia za telefone i tablete. Nokia je registrirani zaštitni znak tvrtke Nokia Corporation.

Oznaka riječi Bluetooth i pripadajući logotipi u vlasništvu su Bluetooth SIG, Inc. te je svako korištenje tih oznaka od strane tvrtke HMD Global temeljeno na licenci.

Ovaj proizvod uključuje softver otvorenog koda. Za primjenjiva autorska prava i druge obavijesti, dozvole i potvrde na početnom zaslonu odaberite *#6774#.