

**NOKIA**

# **Nokia 110 (2024)**

## **Bruksanvisning**

# Innhold

<b>1 Om denne bruksanvisningen</b>	<b>4</b>
<b>2 Kom i gang</b>	<b>5</b>
Keys and parts . . . . .	5
Set up and switch on your phone . . . . .	6
Lad enheten din . . . . .	9
Tastatur . . . . .	11
<b>3 Samtaler, kontakter og meldinger</b>	<b>12</b>
Samtaler . . . . .	12
Kontakter . . . . .	12
Sende meldinger . . . . .	13
<b>4 Tilpass telefonen individuelt</b>	<b>14</b>
Endre toner . . . . .	14
Endre utseendet på startskjermen . . . . .	14
Profiler . . . . .	14
Legg til snarveier . . . . .	15
Batteriets levetid . . . . .	15
Tilgjengelighet . . . . .	16
Reparerbarhet . . . . .	16
<b>5 Kamera</b>	<b>17</b>
Bilder og videoer . . . . .	17
<b>6 Klokke, kalender og kalkulator</b>	<b>18</b>
Stille inn tid og dato manuelt . . . . .	18
Klokkealarm . . . . .	18
Kalender . . . . .	18
Kalkulator . . . . .	18

<b>7 Tøm telefonen din</b>	<b>20</b>
Gjenopprette fabrikkinnstillinger . . . . .	20
<b>8 Produkt- og sikkerhetsinformasjon</b>	<b>21</b>
For din egen sikkerhet . . . . .	21
Nødnumre . . . . .	23
Ta vare på enheten . . . . .	24
Gjenvinn . . . . .	25
Symbol med en utkrysset avfallsdunk . . . . .	25
Batteri- og laderinformasjon . . . . .	25
Små barn . . . . .	27
Nikkel . . . . .	27
Medisinsk utstyr . . . . .	27
Implantert medisinsk utstyr . . . . .	27
Hørsel . . . . .	27
Beskytte enheten mot skadelig innhold . . . . .	28
Kjøretøy . . . . .	28
Potensielt eksplosive omgivelser . . . . .	28
Opplysninger om sertifikat . . . . .	28
Om Digital Rights Management . . . . .	29
Copyrights and other notices . . . . .	30

# 1 Om denne bruksanvisningen



**Viktig:** For viktig informasjon om sikker bruk av enheten og batteriet, les ”Produkt- og sikkerhetsinformasjon” før du tar enheten i bruk. For å finne ut hvordan du kommer i gang med den nye enheten, kan du lese bruksanvisningen.

## 2 Kom i gang

### KEYS AND PARTS

#### Your phone

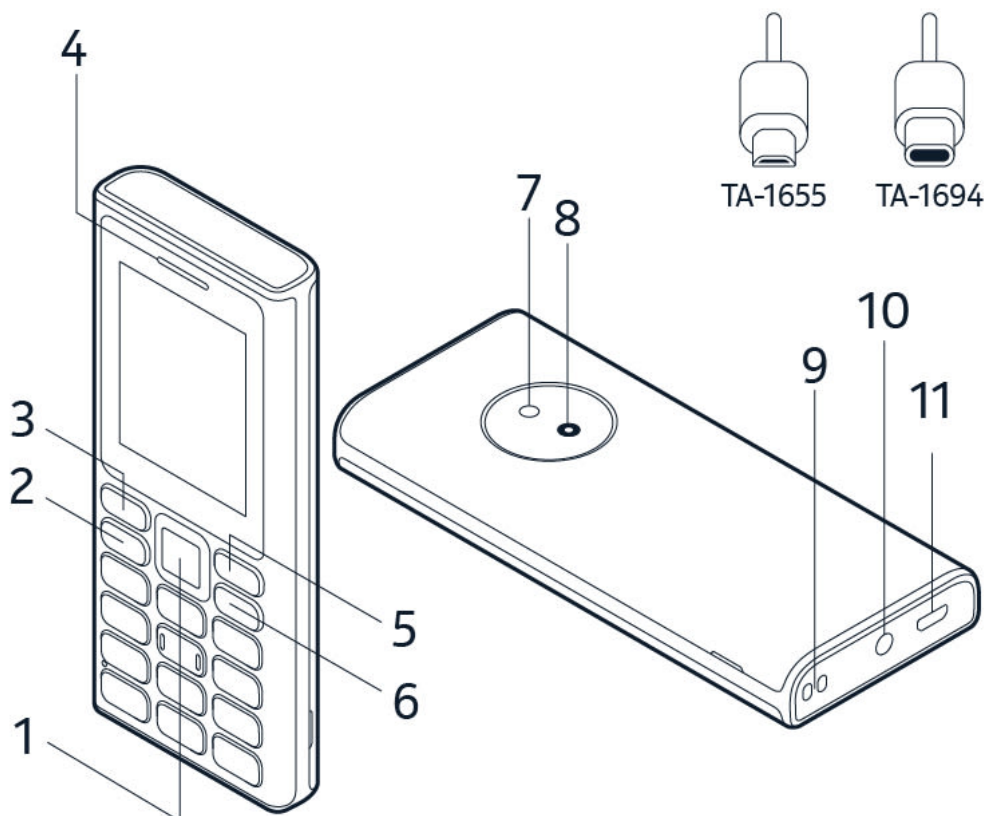

This user guide applies to the following model: TA-1655 and TA-1694.

- |                         |                            |
|-------------------------|----------------------------|
| 1. Scroll key           | 7. Flashlight              |
| 2. Call key             | 8. Camera                  |
| 3. Left selection key   | 9. Lanyard attachment slot |
| 4. Earpiece/Loudspeaker | 10. Headset connector      |
| 5. Right selection key  | 11. USB connector          |
| 6. Power/End key        |                            |

Some of the accessories mentioned in this user guide, such as charger, headset, or data cable, may be sold separately.



**Merk:** Du kan stille inn telefonen til å be om en sikkerhetskode for å beskytte personvernet og personlige data. Velg **Meny** > **⚙** > **Sikkerhet** > **Tastelås** > **Sikkerhetskode**. Lag en kode med 5-8 sifre, og velg **OK** > **På**. Vær imidlertid oppmerksom på at du må huske koden ettersom HMD Global ikke kan åpne eller overstyre den.

## Deler og kontakter, magnetisme

Ikke koble til produkter som gir et utgangssignal, da disse kan forårsake skade på enheten. Ikke koble til spenningskilder til audiokontakten. Hvis du kobler til andre eksterne enheter eller hodetelefoner enn de som er godkjent for bruk med denne enheten, til audiokontakten, må du være spesielt oppmerksom på volumnivåer.

Deler av enheten er magnetiske. Metalliske materialer kan tiltrekke seg enheten. Ikke plasser kredittkort eller andre kort med magnetiske striper nær enheten i lengre perioder. Kortene kan bli skadet.

## SET UP AND SWITCH ON YOUR PHONE



**Merk:** Forhåndsdefinert systemprogramvare og apper tar opp en stor del av minneområdet.

### Mini-SIM



**Viktig:** Denne enheten er kun laget for bruk med et mini-SIM-kort. Bruk av inkompatible SIM-kort kan skade kortet eller enheten, og kan gjøre lagrede data på kortet uleselige.



**Merk:** Slå av enheten og koble fra laderen og andre enheter før du fjerner dekslene. Unngå å berøre elektroniske komponenter når du skifter deksel. Oppbevar og bruk enheten med dekslet på.

**Open the back cover**

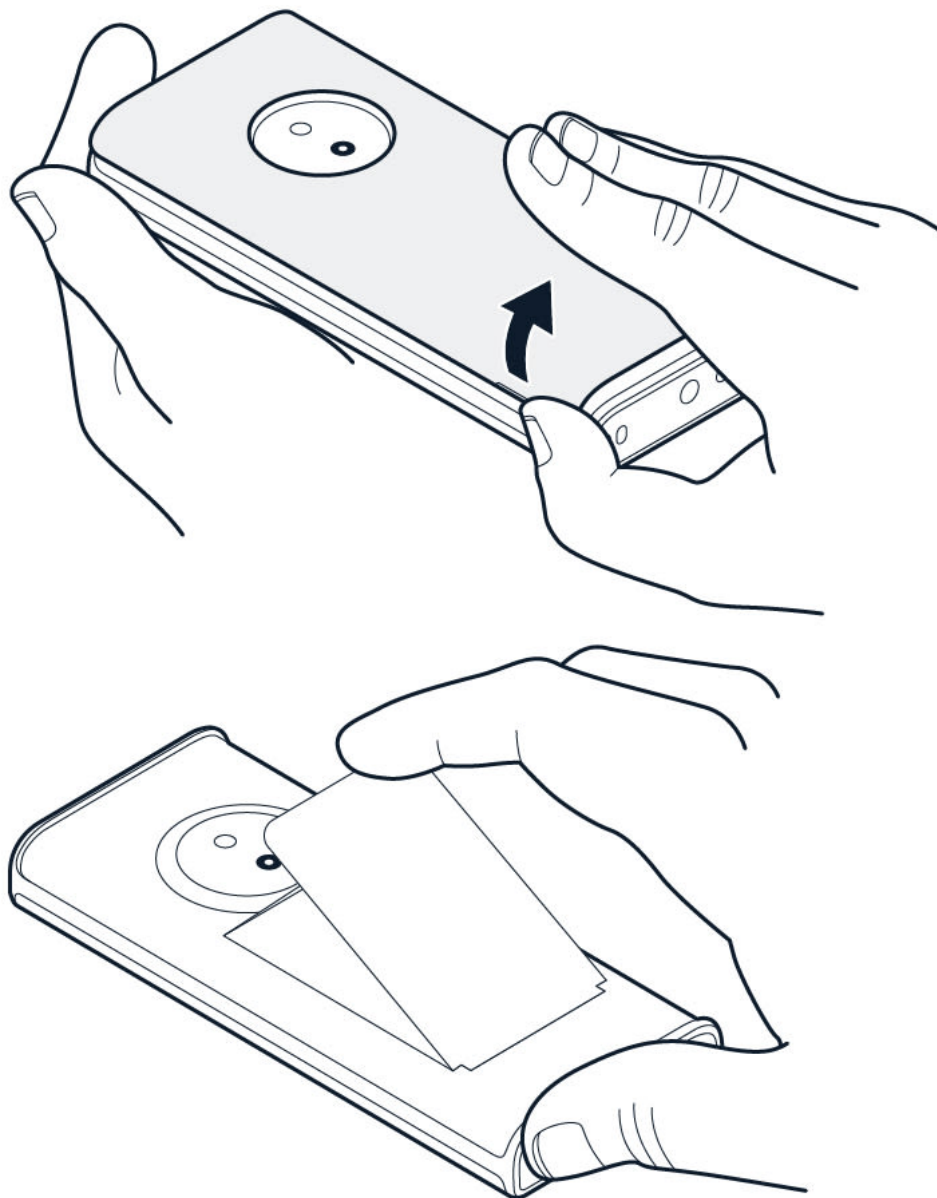

1. Put your fingernail in the small slot on the side of the phone, lift and remove the cover.
2. If the battery is in the phone, lift it out.

## Insert the SIM card

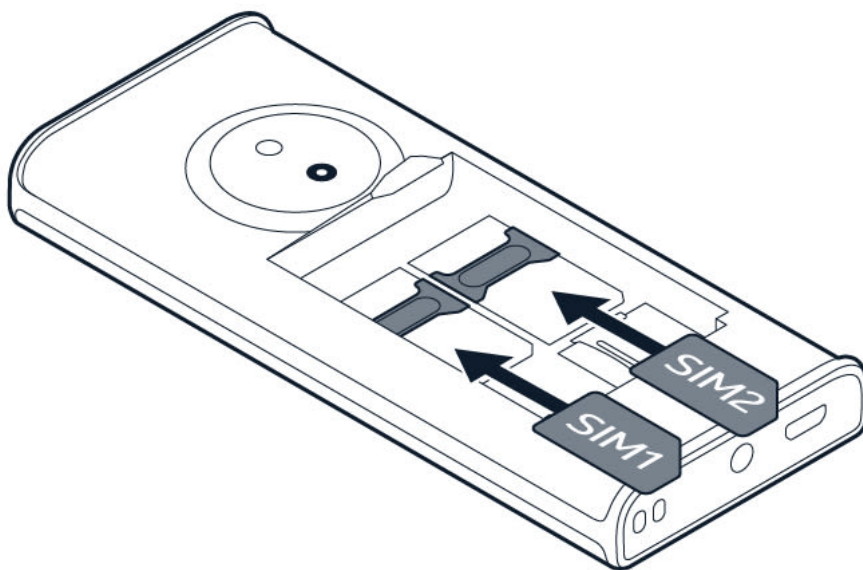

1. Put your fingernail in the small slot on the side of the phone, lift and remove the cover.
2. If the battery is in the phone, lift it out.
3. Slide the SIM card in the SIM card slot with the contact area face down.
4. Slide the second SIM in the SIM2 slot. Both SIM cards are available at the same time when the device is not being used, but while one SIM card is active, for example, making a call, the other may be unavailable.
5. Put back the battery.
6. Put back the back cover.



**Tips:** For å finne ut om telefonen din kan bruke 2 SIM-kort, se etiketten på salgsboksen. Hvis det er to IMEI-koder på etiketten, har du en telefon med to SIM-kortspor.

## Sette inn minnekortet

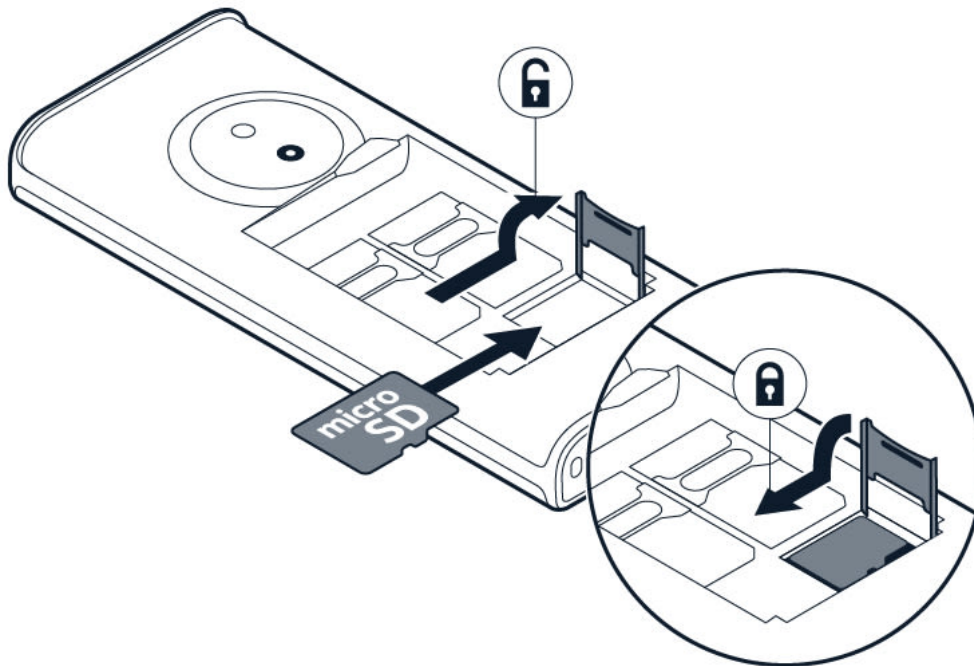

1. Skyv minnekortet inn i minnekortsporet.
2. Sett batteriet tilbake på plass.
3. Sett tilbake bakdekslet.

Bruk bare kompatible minnekort som er godkjent for bruk med denne enheten. Inkompatible kort kan skade kortet eller enheten, og kan ødelegge dataene som er lagret på kortet.

⚠ **Viktig:** Ikke fjern minnekortet når en app bruker det. Det kan føre til skade på minnekortet og enheten, samt at data som er lagret på kortet blir ødelagt.

👉 **Tips:** Bruk et raskt, opptil 32 GB microSD-minnekort fra en kjent produsent.

⚠ **Merk:** Forhåndsinstallert systemprogramvare og apper bruker en stor del av lagringsplassen.

## Slå på telefonen

Trykk på  og hold den inne.

## LAD ENHETEN DIN

Batteriet ditt er delvis ladet fra fabrikken, men du må kanskje lade det opp før du kan bruke enheten.

## Lade batteriet

1. Sett laderen inn i en stikkontakt.
2. Koble laderen til enheten.

Ikke overlad batteriet: Når ladingen av enheten er fullført, kobler du først laderen fra enheten og deretter fra stikkontakten.

Ikke overbelaste batteriet: Unngå å la batteriladingen falle under 20 % eller bruke den til den går tom for strøm og slår seg av.

Hvis batteriet er helt tomt, kan det ta et par minutter før ladeindikatoren vises.



**Tips:** Du kan bruke USB-lading når det ikke er en stikkontakt tilgjengelig. Effekten til USB-ladestrømmen varierer betydelig, og det kan ta lang tid før ladingen starter og du kan bruke telefonen.

## Ladermodell

**For EU-land:** Enheten skal kun brukes med et originalt, oppladbart BL-25AA-batteri. Lad enheten din med HAC-18-laderen. Laderens støpseltype kan variere. HMD Global kan gjøre ytterligere batteri- eller lademodeller tilgjengelige for denne enheten.

Av miljøårsaker inneholder ikke denne pakken en lader. Denne enheten kan drives med de fleste USB-strømadaptere og en ledning med USB Type-C-kontakt. Bruk kun ladere og kabler som overholder alle gjeldende nasjonale krav og internasjonale og regionale sikkerhetsstandarder, for å unngå risiko for personskader og tap av eiendom. Strømmen som leveres av laderen, må være på mellom de 2 watt som kreves av radioutstyret, og maks 5 watt for å oppnå maks ladehastighet.

Enheten din støtter USB-C-kabel. Du kan også lade enheten fra en datamaskin med en USB-kabel, men det kan ta mer tid.

**For andre land:** Lad enheten med laderen HAD-005. HMD Global kan gjøre ytterligere batteri- eller lademodeller tilgjengelige for denne enheten. Ladetiden kan variere avhengig av enhetens kapasitet. Det kan hende at noe av ekstrautstyret som er nevnt i denne bruksanvisningen, som lader, hodetelefoner eller datakabel, selges separat.

Når laderen ikke er inkludert i esken, må du lade enheten med datakabelen (inkludert) og en USB-strømadapter (selges separat). Du kan lade enheten med tredjeparts kabler og strømadaptere som har standarden USB 2.0 eller nyere og overholder alle gjeldende nasjonale krav og internasjonale og regionale sikkerhetsstandarder. Andre adaptere overholder ikke nødvendigvis de gjeldende sikkerhetsstandardene, og med slike adaptere kan det oppstå risiko for personskader og tap av eiendom. Det er anbefalt å bruke en strømadapter med input på 100–240 V ~ 50/60 Hz 0,1 A og output på 5 V / 1 A for å lade enheten optimalt.

## TASTATUR

### Bruke tastene på telefonen

– Velg **Meny** på startskjermen for å se telefonens apper og funksjoner. – Trykk blatasten opp, ned, mot venstre eller mot høyre for å gå til en app eller funksjon. Trykk på blatasten for å åpne appen eller funksjonen. – Trykk på avslutningstasten for å gå tilbake til startskjermen. – Hvis du vil endre volumet på telefonen under et anrop eller når du lytter til radio, ruller venstre opp eller høyre. – Trykk opp på blatasten to ganger på startskjermen for å slå på lommelykten. Bla opp én gang for å slå av lommelykten. Ikke rett lyset mot øynene til noen.

### Lås tastaturet

Lås tastaturet for å unngå utilsiktede tastetrykk: Velg **Gå til** > **Lås tastatur**. Trykk på avslutningstasten og velg **Åpne** for å låse opp tastaturet.

### Skrive med tastaturet

Trykk flere ganger på en tast til bokstaven vises.

Trykk på 0-tasten for å taste et mellomrom.

Trykk på stjernetasten for å skrive inn spesialtegn eller skilletegn, eller hold inne #-tasten hvis du bruker ordliste.

For å bytte mellom store og små bokstaver eller skrive inn et tall, trykk #-tasten gjentatte ganger.

## 3 Samtaler, kontakter og meldinger

### SAMTALER

#### Ringe

Slik ringer du med din nye telefon.

1. Tast inn telefonnummeret. Du taster inn plusstegnet (+), som brukes til utenlandsanrop, ved å trykke to ganger på \*.
2. Trykk på ringetasten. Hvis du blir bedt om det, velger du hvilket SIM-kort som skal brukes.
3. Trykk på avslutningstasten for å avslutte anropet.

#### Svare på et anrop

Trykk på .

### KONTAKTER

#### Legge til en kontakt

1. Velg **Meny** >  > **Legg til kontakt**.
2. Velg hvor du vil lagre kontakten.
3. Skriv inn navnet og nummeret.
4. Velg **OK**.

#### Lagre en kontakt fra anropsloggen

1. Velg **Meny** >  > **Ubesvarte anrop**, **Mottatte anrop** eller **Oppringte numre**, avhengig av hvor kontakten du vil lagre, befinner seg.
2. Bla til nummeret du vil lagre, og velg **Valg** > **Lagre** og hvor du vil lagre kontakten.
3. Legg til kontaktens navn, sjekk at telefonnummeret er riktig, og velg deretter **OK**.

## Ringe en kontakt

Du kan ringe en kontakt direkte fra kontaktlisten.

1. Velg **Meny** > .
2. Velg **Navn**, og bla til kontakten du vil ringe.
3. Trykk på ringetasten.

## SENDE MELDINGER

### Skrive og sende meldinger

1. Velg **Meny** >  > **Skriv melding**.
2. Skriv meldingen.
3. Velg **Valg** > **Send**. Hvis du blir bedt om det, velger du hvilket SIM-kort som skal brukes.
4. Skriv inn telefonnummer eller velg **Søk** og en mottaker fra kontaktlisten.

## 4 Tilpass telefonen individuelt

### ENDRE TONER

#### Velge nye toner

1. Velg **Meny** >  > **Toneinnstillinger**.
2. Velg hvilken tone du vil endre, og hvis du blir bedt om det, hvilket SIM-kort du vil endre tone for.
3. Bla til ønsket tone og velg **OK**.

### ENDRE UTSEENDET PÅ STARTSKJERMEN

#### Velge et nytt bakgrunnsbilde

Du kan endre bakgrunnen på startskjermen din.

1. Velg **Meny** >  > **Displayinnstillinger** > **Bakgrunnsbilde**.
2. Velg bakgrunnsbildet du ønsker.
3. Velg hvordan du vil plassere bakgrunnsbildet på startskjermen.

#### Vise dato og tid

Du kan vise dato og tid på telefonens startskjerm.

Velg **Meny** >  > **Tidsinnstillinger** > **Visning av tid og dato** > **Vis klokke**.

Slå på **Autooppdater dato og kl.slett** hvis du vil at telefonen skal oppdatere tiden automatisk. Det kan hende du må starte telefonen på nytt for at denne innstillingen skal tre i kraft.



**Tips:** Du kan også stille inn telefonen til å vise klokkeslettet selv i hvilemodus. Velg **Meny** >  > **Displayinnstillinger** > **Ventemodus skjerm** > **På**.

### PROFILER

#### Tilpasse profiler

Det finnes flere profiler du kan bruke i forskjellige situasjoner. Det er for eksempel en lydløs profil for når du ikke kan ha på lyd, og en profil med høy lyd for støyende omgivelser.

Du kan tilpasse profiler ytterligere.

1. Velg **Meny** >  > **Profiler**.
2. Velg en profil og **Tilpass**.

Du kan angi en spesifikk ringetone, ringetonevolum, meldingslyder og så videre for hver profil.

## LEGG TIL SNARVEIER

Du kan legge til snarveier til forskjellige apper og innstillinger på startskjermen.

### Redigere innstillinger for Gå til

Nederst til venstre på startskjermen finner du **Gå til**, som inneholder snarveier til ulike apper og innstillinger. Velg snarveiene som er nyttigst for deg.

1. Velg **Meny** >  > **Gå til innstillinger** > **Foreta valg**.
2. Bla til hver snarvei du vil ha på listen **Gå til**, og velg **Merk**.
3. Velg **Utført** > **Ja** for å lagre endringene.

Du kan også omorganisere **Gå til**-listen.

1. Velg **Organiser**.
2. Bla til elementet du vil flytte, og velg **Flytt** og stedet du vil flytte det til.
3. Velg **Tilb.** > **OK** for å lagre endringene.

## BATTERIETS LEVETID

### Spar strøm

Hvis aktuelt:

- Bruke nettverksforbindelser selektivt for å spare strøm: Slå på Bluetooth kun når det trengs.
- Bruk en Wi-Fi-forbindelse for å koble til internett, i stedet for en mobildataforbindelse.
- Hvis du ikke vil ringe eller motta samtaler, kan du slå på flymodus.

Flymodus slår av forbindelsen til mobilnettverket og slår av enhetens trådløse funksjoner.

## TILGJENGELIGHET

### Gjør teksten større

Du kan gjøre tekststørrelsen større eller mindre.

Avhengig av enhetsmodellen din kan du gå til system- eller skjerminnstillingene for å justere.

### Finn ut mer om tilgjengelighetsfunksjoner

Besøk Global Accessibility Reporting Initiative for å finne ut mer om enhetens tilgjengelighetsfunksjoner: <https://www.gari.info/findphones.cfm>

### Merknad for online lydveiledning

1. Besøk [www.hmd.com/support](http://www.hmd.com/support) for å få tilgang til bruksanvisningen online. Finn produktmodellen din og finn så den relevante brukerveiledningen online.
2. Aktiver tekst-til-tale-funksjonen i nettleseren eller på enheten for å få teksten på skjermen lest opp høyt.

### Slik aktiverer man tekst-til-tale-funksjonen

#### Windows-datamaskiner (Windows 10, 11 eller nyere):

- Gå til Innstillinger > Hjelpemiddelsenter (Windows 10) eller Tilgjengelighet (Windows 11).
- Velg Narrator (oppleser) og slå det på for å aktivere den innebygde skjermleseren.

#### I tidligere Windows-versjoner:

- Installer en nettleserutvidelse som Speechify for å lese opp nettinhold høyt.

#### Mac®/macOS®:

- I Safari, gå til Rediger > Tale > Start å snakke for å få Mac-maskinen din til å lese teksten høyt.
- Gå til Rediger > Tale > Slutt å snakke for å stoppe.

Les enhetens bruksanvisning for å få detaljerte instruksjoner om hvordan du aktiverer tekst-til-tale for enheten eller nettleseren din.

## REPARERBARHET

### Alternativer for selvreparasjon

Selvreparasjonsstøtte er tilgjengelig for enkelte enheter i utvalgte land. Detaljer er tilgjengelige på [www.hmd.com/self-repair](http://www.hmd.com/self-repair).

## 5 Kamera

### BILDER OG VIDEOER

#### Ta et bilde



1. Velg **Meny** > **Kamera**.
2. Bla opp eller ned for å zoome inn eller ut.
3. Trykk rulletasten for å ta et bilde.

For å se et fotografi du nettopp har tatt, velger du **Meny** > **Galleri**.



Hold trygg avstand når du bruker blitzen. Ikke bruk blitzen svært nærme folk eller dyr. Ikke dekk til blitzen når du tar et bilde.

#### Spille inn en video

1. For å bytte til videokamera, velger du **Meny** > **Kamera** og gå til .
2. For å starte opptaket, trykker du rulletasten.
3. For å stoppe opptaket, velg .

For å se videoen du nettopp laget, gå til hjemmeskjermen og velg **Meny** > **Video**.

## 6 Klokke, kalender og kalkulator

### STILLE INN TID OG DATO MANUELT

#### Endre tid og dato

1. Velg **Meny** > **Innstillinger** > **Tidsinnstillinger**.
2. Velg **Automatisk oppdatering av dato og klokkeslett** > **Av**.
3. Velg **Klokke** > **Angi tiden**, skriv inn tiden > **Ok**.
4. Velg **Datoinnstilling**, skriv inn datoen > **Ok**.

### KLOKKEALARM

#### Stille inn en alarm

1. Velg **Meny** >  > **Angi alarm**.
2. Velg en alarm, og bruk blatasten til å stille inn tiden.
3. Velg **OK**.

Hvis du vil gjenta alarmen på visse dager, velger du en alarm og velger deretter **Gjenta alarm** > **Gjenta alarm**, blar til hver dag du vil gjenta alarmen på, og velger **Merk**. Velg deretter **Utført** > **Ja**.

### KALENDER

#### Legge til en kalenderhendelse

1. Velg **Meny** > .
2. Bla til en dato, og velg **Valg** > **Legg til huskelapp**.
3. Skriv inn hendelsesnavnet, og velg **OK**.
4. Velg om du vil legge til en alarm for hendelsen, og velg **OK**.

### KALKULATOR

Finn ut hvordan du legger til, trekker fra, ganger og deler med telefonkalkulatoren.

### Slik regner du

1. Velg **Meny** > .
2. Skriv inn den første faktoren av beregningen din, bruk blatasten for å velge operasjonen, og skriv inn den andre faktoren.
3. Velg **Er lik** for å få resultatet av beregningen.

Velg **Slett** for å tømme nummerfeltene.

## 7 Tøm telefonen din

### GJENOPPRETTE FABRIKKINNSTILLINGER

#### Tilbakestille telefonen

Du kan gjenopprette de originale fabrikkinnstillingene, men vær forsiktig, da denne tilbakestillingen fjerner alle data du har lagret i minnet på telefonen og all tilpassing.

Merk at du er ansvarlig for å fjerne alt privat innhold om du kvitter deg med telefonen din.

For å nullstille telefonen til originalinnstillingene og fjerne alle dataene dine, gå til startskjermen og skriv inn `*#7370#`. Hvis du blir bedt om det, angir du sikkerhetskoden din.

## 8 Produkt- og sikkerhetsinformasjon

### FOR DIN EGEN SIKKERHET

Les disse enkle retningslinjene. Unnlatelse av å følge disse kan være farlig og/eller i strid med lokale lover og forskrifter. Du finner mer informasjon i den fullstendige brukerveiledningen.

### SLÅ AV ENHETEN I OMRÅDER MED BEGRENSNINGER



Slå av enheten der bruk av mobiltelefon ikke er tillatt, eller hvor det kan forårsake forstyrrelser eller farer, for eksempel i fly, på sykehus eller i nærheten av medisinsk utstyr, drivstoff, kjemikalier og sprengingsområder. Overhold alle instruksjoner i sikkerhetsbegrensede områder.

### VEISIKKERHET ER VIKTIGST



Overhold alle lokale lovbestemmelser. Ha alltid hendene frie til å styre bilen når du kjører. Trafikksikkerheten bør alltid komme først når du kjører.

### FORSTYRRELSE



Alle trådløse enheter kan fra tid til annen utsettes for forstyrrelser som kan påvirke ytelsen.

## **AUTORISERT SERVICE**



Kun autorisert personell kan installere eller reparere dette produktet med mindre selvreparasjon er tilgjengelig. Se mer informasjon på [www.hmd.com/self-repair](http://www.hmd.com/self-repair).

## **BATTERIER, LADERE OG ANNET EKSTRAUTSTYR**



Bruk bare batterier, ladere og annet ekstrautstyr som er godkjent av HMD Global Oy for bruk sammen med denne enheten. Ikke koble sammen produkter som ikke er kompatible.

## **OPPBEVAR ENHETEN PÅ ET TØRT STED**



Hvis enheten tåler vann, kan du se IP-klassifiseringen i enhetens tekniske spesifikasjoner for mer detaljert informasjon.

## GLASSDELER



Enheten og/eller skjermen er laget av glass. Dette glasset kan knuses hvis det treffer en hard overflate eller får et hardt støt. Slutt å bruke enheten før glasset er byttet ut.

## BESKYTT HØRSELEN DIN



For å unngå mulige hørselsskader bør du ikke bruke et høyt volumnivå over lengre perioder. Vær forsiktig med å holde enheten nær øret når høyttaleren er i bruk.

## NØDNUMRE

 **Viktig:** Vi kan ikke garantere forbindelse under alle forhold. Du må aldri stole utelukkende på trådløse telefoner for viktige samtaler som medisinsk nødhjelp.

Før du ringer:

- Slå telefonen på.
- Lås opp telefonskjermen og tastene hvis de er låst.
- Flytt til et sted med tilstrekkelig signalstyrke.

1. Trykk flere ganger på avslutningstasten, til startskjermen vises.
2. Tast inn nødnummeret som gjelder der du befinner deg. Nødnumre varierer fra land til land.
3. Trykk på ringetasten.

4. Gi nødvendig informasjon så nøyaktig og tydelig som mulig. Ikke avslutt samtalen før du får beskjed om det.

Det kan også hende at du må gjøre følgende:

- Sette inn et SIM-kort i telefonen.
- Hvis telefonen ber deg om å oppgi PIN-kode, taster du inn nødnummeret som gjelder der du befinner deg, og trykker på ringetasten.
- Deaktiver samtalebegrensninger som er aktivert på telefonen, som for eksempel anropssperring, tillatte numre eller lukket brukergruppe.

## TA VARE PÅ ENHETEN

Håndter enheten, batteriet, laderen og ekstrautstyret varsomt. Følgende råd bidrar til at enheten fungerer som den skal.

- Oppbevar enheten på et tørt sted. Nedbør, fuktighet og alle typer væsker kan inneholde mineraler som vil føre til rust på elektroniske kretser.
- Ikke bruk eller oppbevar enheten i støvete eller skitne omgivelser.
- Oppbevar ikke telefonen i omgivelser med høy temperatur. Høye temperaturer kan skade enheten eller batteriet.
- Ikke oppbevar telefonen i kalde temperaturer. Når enheten oppnår normal temperatur igjen, kan det dannes fuktighet inne i enheten som kan skade den.
- Ikke åpne enheten på annen måte enn den som er beskrevet i brukerveiledningen.
- Uautoriserte endringer kan forårsake skade på enheten og innebære brudd på lovgivning for radioenheter.
- Ikke slipp, slå eller rist enheten eller batteriet. Hardhendt håndtering kan ødelegge den.
- Bruk bare en myk, tørr klut til å rengjøre enhetens overflate.
- Ikke mal enheten. Maling kan føre til at enheten ikke fungerer som den skal.
- Hold enheten borte fra magneter eller magnetfelt.
- Du bør lagre viktige data på minst to atskilte steder, for eksempel på enheten, minnekortet eller datamaskinen, eller notere viktig informasjon.

Under lengre bruk kan enheten føles varm. I de fleste tilfeller er dette normalt. For å unngå at den blir for varm, kan enheten automatisk redusere hastigheten, lukke apper eller slå av lading. Den kan også slå seg av, hvis det er nødvendig. Hvis enheten ikke fungerer som den skal, må du levere den til nærmeste autoriserte servicested.

## GJENVINN



Returner alltid brukte elektroniske produkter, batterier og emballasje til et egnet innsamlingssted. Ved å returnere produktene til innsamling er du med på å forhindre ukontrollert avhending og fremme gjenbruk av materialressurser. Elektriske og elektroniske produkter inneholder en rekke verdifulle materialer, deriblant metaller (for eksempel kobber, aluminium, stål og magnesium) og edle metaller (for eksempel gull, sølv og palladium). Alle materialer i enheten kan gjenvinnes som materialer eller produsere energi.

## SYMBOL MED EN UTKRYSET AVFALLSDUNK

Symbol med en utkrysset avfallsdunk



Symbolet med en utkrysset avfallsdunk på produktet, batteriet, emballasjen eller i brukerhåndboken innebærer at alle elektriske og elektroniske produkter og batterier ikke må kastes sammen med annet avfall. Husk å fjerne personlige data fra enheten først. Ikke kast disse produktene som usortert husholdningsavfall, men resirkuler dem. For informasjon om ditt nærmeste resirkuleringspunkt, sjekk med din lokale avfallsmyndighet, eller les om HMDs returprogram og tilgjengeligheten i ditt land på [www.hmd.com/phones/support/topics/recycle](http://www.hmd.com/phones/support/topics/recycle).

## BATTERI- OG LADERINFORMASJON

### Batteri- og laderinformasjon

For å sjekke om enheten din har et avtakbart, ikke-avtakbart eller brukerutskiftbart batteri, se den trykte veiledningen.

**Enheter som har et uttakbart batteri** Enheten må bare brukes sammen med et originalt, oppladbart batteri. Batteriet kan lades og utlades hundrevis av ganger, men det vil etter hvert

bli oppbrukt. Når samtale- og standby-tidene er merkbart kortere enn normalt, bør du erstatte batteriet.

**Enheter med batterier som ikke kan tas ut** Ikke forsøk å fjerne batteriet, da dette kan skade enheten. Batteriet kan lades og utlades hundrevis av ganger, men det vil etter hvert bli oppbrukt. Når tale- og ventetiden er merkbart kortere enn normalt, skal du bytte ut batteriet til nærmeste autoriserte serviceanlegg.

**Enheter med et brukerutskiftbart batteri** For å bytte batteri, følg HMDs instruksjoner for selvreparasjon eller ta enheten med til nærmeste autoriserte serviceverksted. For mer informasjon om selvreparasjon, besøk [www.hmd.com/self-repair](http://www.hmd.com/self-repair).

Lad enheten med en kompatibel lader. Typen plugg på laderen kan variere. Ladetiden kan variere avhengig av enhetskapasitet.

### Sikkerhetsinformasjon for batteri og lader

Ta ut laderen fra enheten og strømstøpselet når ladingen er fullført. Vær oppmerksom på at kontinuerlig lading ikke skal overstige 12 timer. Hvis et fullt oppladet batteri ikke brukes, lades det ut over tid.

Ekstreme temperaturer reduserer kapasiteten og levetiden til batteriet. Forsøk alltid å oppbevare batteriet ved en temperatur mellom 15 °C og 25 °C for å sikre at enheten fungerer best mulig. Hvis batteriet er for varmt eller for kaldt, kan det hende at enheten ikke fungerer i en kortere periode. Vær oppmerksom på at batteriet kan tømmes raskt i kalde temperaturer og miste nok strøm til å slå av enheten i løpet av få minutter. Når du er utendørs i kalde temperaturer, må du holde enheten varm.

Overhold lokale forskrifter. Resirkuler der dette er mulig. Batterier må ikke kastes sammen med vanlig avfall.

Batteriet må ikke utsettes for ekstremt lavt lufttrykk eller ekstremt høy temperatur, som for eksempel ved å forsøke å brenne det. Det kan føre til at det eksploderer, eller at det lekker ut antennelig væske eller gass.

Du må ikke demontere, kutte, knuse, bøye, punktere eller skade batteriet på andre måter. Hvis batteriet lekker, må du ikke la væsken komme i kontakt med huden eller øynene. Hvis dette skulle skje, må du skylle huden eller øynene med rent vann eller kontakte lege. Du må ikke modifisere, forsøke å innføre fremmedlegemer i batteriet eller senke det ned i eller utsette det for vann eller andre væsker. Batterier kan eksplodere hvis de er skadet.

Bruk batteriet og laderen bare til de formålene de er beregnet for. Feil bruk eller bruk av ikke-godkjente eller inkompatible batterier eller ladere kan medføre risiko for brann, eksplosjon eller andre farer, og kan oppheve all godkjenning eller garanti. Hvis du tror at batteriet eller laderen er ødelagt, bør du ta det med til et servicested eller telefonforhandleren din før du fortsetter å bruke det. Bruk aldri en lader eller et batteri som er skadet. Laderen skal bare brukes innendørs. Ikke lad enheten i tordenvær.

Når du kobler fra en lader eller ekstrautstyr, bør du holde i kontakten og trekke den ut, og ikke dra i ledningen.

I tillegg gjelder følgende hvis enheten din har et avtakbart eller brukerutskiftbart batteri:

- Slå alltid av enheten og koble fra laderen før du fjerner deksler eller batteriet.
- En kortslutning kan skje når en metallgjenstand berører metallpolene på batteriet. Dette kan skade batteriet eller det andre objektet.

## SMÅ BARN

Enheter og tilbehøret er ikke leker. De kan inneholde små deler. Oppbevar delene utilgjengelig for små barn.

## NIKKEL

Enheters overflate er fri for nikkel.

## MEDISINSK UTSTYR

Bruk av radiosendere, inkludert mobiltelefoner, kan forstyrre medisinsk utstyr som ikke tilstrekkelig beskyttet. Rådfør deg med en lege eller produsenten av det medisinske utstyret for å fastslå om utstyret er tilstrekkelig beskyttet mot ekstern RF-energi.

## IMPLANTERT MEDISINSK UTSTYR

For å unngå mulig forstyrrelser anbefaler produsenter av implantert medisinsk utstyr (som pacemakere, insulinpumper og nevrostimulatorer) at det alltid er minst 15,3 centimeter mellom en trådløs enhet og det medisinske utstyret. Personer som har slikt utstyr, bør:

- Hold den trådløse enheten minst 15,3 centimeter unna det medisinske utstyret.
- Den trådløse enheten må ikke oppbevares i en brystlomme.
- Hold den trådløse enheten mot øret på motsatt side av det medisinske utstyret.
- Slå av den trådløse enheten hvis det er grunn til å mistenke at det forekommer forstyrrelser.
- Følge instruksjonene fra produsenten av det implanterte medisinske utstyret.

Hvis du har spørsmål om bruk av den trådløse enheten din sammen med implantert medisinsk utstyr, tar du kontakt med lege eller annet helsepersonell.

## HØRSEL



**Advarsel:** Hvis du bruker hodetelefoner, kan det påvirke evnen til å høre lyder utenfra. Ikke bruk hodetelefonene i situasjoner hvor det kan medføre sikkerhetsrisikoer.

Noen trådløse enheter kan forstyrre enkelte høreapparater.

## BESKYTTE ENHETEN MOT SKADELIG INNHOLD

Enheten kan bli utsatt for virus og annet skadelig innhold. Ta følgende forhåndsregler:

- Vær forsiktig når du åpner meldinger. De kan inneholde skadelig programvare eller skade enheten eller datamaskinen på andre måter.
- Vær forsiktig når du godtar tilkoblingsforespørsler eller surfer på internett. Ikke godta Bluetooth®-tilkoblinger fra kilder du ikke stoler på.
- Installer antivirus og annen sikkerhetsprogramvare på hvilken som helst tilkoblet datamaskin.
- Ta nødvendige forhåndsregler hvis du åpner forhåndsinstallerte bokmerker og koblinger til nettsteder fra tredjepart. HMD Global støtter ikke eller påtar seg ansvar for slike nettsteder.

## KJØRETØY

Radiosignaler kan påvirke elektroniske systemer i kjøretøyer hvis de er feil installert eller ikke tilstrekkelig skjermet. Du kan be om ytterligere informasjon fra bilprodusenten eller utstyrsprodusenten. Bare autorisert personell bør installere enheten i kjøretøy. Feil installering kan være farlig og kan oppheve garantien. Kontroller regelmessig at alt utstyr for den trådløse enheten er riktig montert i kjøretøyet og fungerer som det skal. Brennbare eller eksplosive væsker, gasser eller stoffer må ikke oppbevares sammen med enheten, deler av den eller ekstrautstyr. Plasser ikke enheten eller tilbehør i området der kollisjonsputen utløses.

## POTENSIELT EKSPLOSIVE OMGIVELSER

Slå av enheten når du er på et område med eksplosjonsfare, for eksempel nær bensinpumper. Gnister kan føre til eksplosjon eller brann, som kan resultere i personskade eller tap av liv. Overhold restriksjoner i områder med brennstoffer, på kjemiske anlegg eller der det pågår sprengning. Områder med eksplosjonsfare er ikke alltid tydelig merket. Dette omfatter vanligvis områder der du blir anbefalt å slå av motoren, under dekk på båter, på anlegg for tapping eller lagring av kjemikalier og i områder hvor luften inneholder kjemikalier eller partikler. Kontakt produsenten av kjøretøy som bruker flytende petroleumsgass (for eksempel propan eller butan), for å kontrollere om denne enheten trygt kan brukes i nærheten av kjøretøyet.

## OPPLYSNINGER OM SERTIFIKAT

**Denne mobilenheten oppfylder retningslinjene for eksponering mot radiobølger.**

Den trådløse enheten er en radiosender og -mottaker. Den er utformet slik at den ikke overskrider grensene for eksponering for radiobølger (elektromagnetiske felt

med radiofrekvens), som anbefalt av internasjonale retningslinjer fra den uavhengige vitenskapelige organisasjonen ICNIRP. Disse retningslinjene inneholder betydelige sikkerhetsmarginer som er ment å sikre beskyttelse av alle personer uavhengig av alder og helse. Eksponeringsretningslinjene er basert på Specific Absorption Rate (SAR), som er et uttrykk for mengden radiofrekvens (RF)-kraft som er avsatt i hodet eller kroppen når enheten overfører. SAR-grensen for mobile enheter til ICNIRP er 2,0 W/kg i gjennomsnitt over 10 gram vev.

SAR-tester utføres med enheten i standard driftsposisjoner, som sender på sitt høyeste sertifiserte effektnivå, i alle frekvensbåndene.

Denne enheten overholder retningslinjene for RF-stråling ved bruk mot hodet, eller ved plassering minst 1,5 cm fra kroppen. Ved bruk av bærevekke, belteklips eller en annen type enhetsholder for oppbevaring av telefonen på kroppen, bør ikke denne inneholde metall og bør gi minst ovennevnte avstand vekk fra kroppen.

Sending av data eller meldinger krever en god nettverkstilkobling. Sending kan bli forsinket helt til en god forbindelse er tilgjengelig. Følg avstandsinstruksjonene til sendingen er fullført.

Under generell bruk er SAR-verdiene vanligvis godt under verdiene angitt ovenfor. Det skyldes at effekten til mobilenheten reduseres automatisk når det ikke er behov for full effekt for en samtale, for å effektivisere systemet og redusere interferens på nettverket. Desto lavere effektivitet, desto lavere er SAR-verdien.

Enhetsmodeller kan ha ulike versjoner og mer enn én verdi. Komponent- og designendringer kan forekomme over tid, og enkelte endringer kan påvirke SAR-verdiene.

For mer informasjon, gå til [www.sar-tick.com](http://www.sar-tick.com). Vær oppmerksom på at mobilenheter kan overføre selv om du ikke foretar et taleanrop.

Verdens helseorganisasjon (WHO) har uttalt at gjeldende vitenskapelig informasjon viser at det ikke er behov for noen spesielle forholdsregler ved bruk av mobilenheter. Hvis du er interessert i å redusere eksponeringen, anbefales det at du begrenser bruken eller bruker håndfri for å holde enheten unna hodet og kroppen. Du finner mer informasjon og forklaringer og diskusjoner om RF-eksponering på WHO's nettsted på [www.who.int/health-topics/electromagnetic-fields#tab=tab\\_1](http://www.who.int/health-topics/electromagnetic-fields#tab=tab_1).

Se [www.hmd.com/sar](http://www.hmd.com/sar) for å finne maks. SAR-verdi for enheten.

## OM DIGITAL RIGHTS MANAGEMENT

Når du bruker denne enheten, må du overholde alle lover og respektere lokale skikker, andres personvern og lovmessige rettigheter, inklusiv opphavsrettigheter. Opphavsrettslig beskyttelse kan innebære at bilder, musikk og annet innhold ikke kan kopieres, endres eller overføres.

## COPYRIGHTS AND OTHER NOTICES

### Opphavsrettigheter

Tilgjengelighet til produkter, funksjoner, apper og tjenester kan variere fra område til område. Hvis du vil ha mer informasjon, må du kontakte forhandleren eller tjenesteleverandøren. Denne enheten kan inneholde varer, teknologi eller programvare som er underlagt eksportlover og -forskrifter fra USA og andre land. Det er ulovlig å fravike slik lovgivning.

Innholdet i dette dokumentet leveres "som de er". Unntatt som påkrevet etter gjeldende lov, gis ingen garanti av noe slag, verken eksplisitt eller implisitt, inkludert, men ikke begrenset til, de implisitte garantiene for salgbarhet, egnethet for bestemte formål, hva angår nøyaktigheten, påliteligheten til, eller innholdet i, dette dokumentet. HMD Global forbeholder seg retten til å revidere dette dokumentet eller trekke det tilbake, når som helst og uten varsel.

Verken HMD Global eller noen av deres lisensgivere er under noen omstendigheter, og uansett årsak, ansvarlig for direkte eller indirekte tap av data, eller tapte inntekter eller hvilket som helst annet tap, herunder spesifikke, vilkårlige, etterfølgende, direkte eller indirekte tap, så langt dette tillates av gjeldende lovgivning.

Kopiering, overføring eller distribusjon av deler av eller hele innholdet i dette dokumentet i enhver form, uten på forhånd å ha mottatt skriftlig tillatelse fra HMD Global, er forbudt. HMD Global har en uttrykt målsetting om kontinuerlig utvikling. HMD Global forbeholder seg derfor retten til uten varsel å endre og forbedre alle produktene som er omtalt i dette dokumentet.

HMD Global gir ingen inneståelser eller garantier for, og tar heller ikke ansvar for, funksjonalitet, innhold eller sluttbrukerstøtte for tredjepartsprogrammer som leveres med enheten. Ved å ta i bruk programmet samtykker du i at programmet leveres "som det er".

Nedlasting av kart, spill, musikk og videoer og opplasting av bilder og videoer kan innebære overføring av store mengder data. Tjenesteleverandøren kan belaste deg for dataoverføringen. Tilgjengelighet til bestemte produkter, tjenester og funksjoner kan variere fra område til område. Forhør deg hos nærmeste forhandler hvis du ønsker mer informasjon eller vil vite hvilke språk som er tilgjengelige.

Visse funksjoner, funksjonalitetsalternativer og produktspesifikasjoner kan avhenge av nettverket samt være underlagt ytterligere vilkår, betingelser og avgifter.

Alle spesifikasjoner, funksjoner og annen produktinformasjon som er oppgitt kan endres uten forhåndsvarsel.

HMD Globals personvernerklæring på <http://www.hmd.com/privacy> gjelder for din bruk av enheten.

TM og © 2024 HMD Global. Med enerett. HMD Global Oy er lisensinnehaver av Nokia-merket for telefoner og nettbrett. Nokia er et registrert varemerke som tilhører Nokia Corporation.

Bluetooth-ordmerket og -logoene eies av Bluetooth SIG, Inc., og all bruk av slike merker av HMD Global er under lisens.

Dette produktet har programvare med åpen kildekode. Velg \*#6774# på startskjermen for informasjon om gjeldende opphavsrettigheter og andre merknader, tillatelser og bekreftelser.