

NOKIA

Nokia 215 4G (2024)

Vodič za korisnike

Sadržaj

1	O ovom korisničkom vodiču	4
2	Početak rada	5
	Tipke i dijelovi	5
	Postavljanje i uključanje telefona	6
	Punjenje telefona	8
	Tipkovnica	9
3	Pozivi, kontakti i poruke	10
	Pozivi	10
	Kontakti	10
	Slanje poruka	11
4	Personalizirajte svoj telefon	12
	Promjena tonova	12
	Promjena izgleda početnog zaslona	12
	Profili	12
5	Sat, kalendar i kalkulator	13
	Ručno postavljanje datuma i vremena	13
	Sat za alarm	13
	Kalendar	13
	Kalkulator	13
6	Ispraznite svoj telefon	14
	Vraćanje tvorničkih postavki	14
7	Informacije o proizvodu i sigurnosti	15
	Za vašu sigurnost	15
	Žurni pozivi	17
	Održavanje uređaja	17

Reciklirajte	18
Simbol precrtane kante za otpad	19
Informacije o bateriji i punjaču	19
Mala djeca	20
Medicinski uređaji	20
Implantirani medicinski uređaji	21
Sluh	21
Zaštitite uređaj od štetnog sadržaja	21
Vozila	22
Potencijalno eksplozivna okruženja	22
Informacije o certifikaciji	22
O digitalnom upravljanju pravima	23
Autorska prava i druge obavijesti	23

1 O ovom korisničkom vodiču



Važno: Za važne informacije o sigurnom korištenju vašeg uređaja i baterije pročitajte "Informacije o proizvodu i sigurnosti" prije nego što počnete koristiti uređaj. Da biste saznali kako započeti s novim uređajem, pročitajte korisnički vodič.

2 Početak rada

TIPKE I DIJELOVI

Vaš telefon

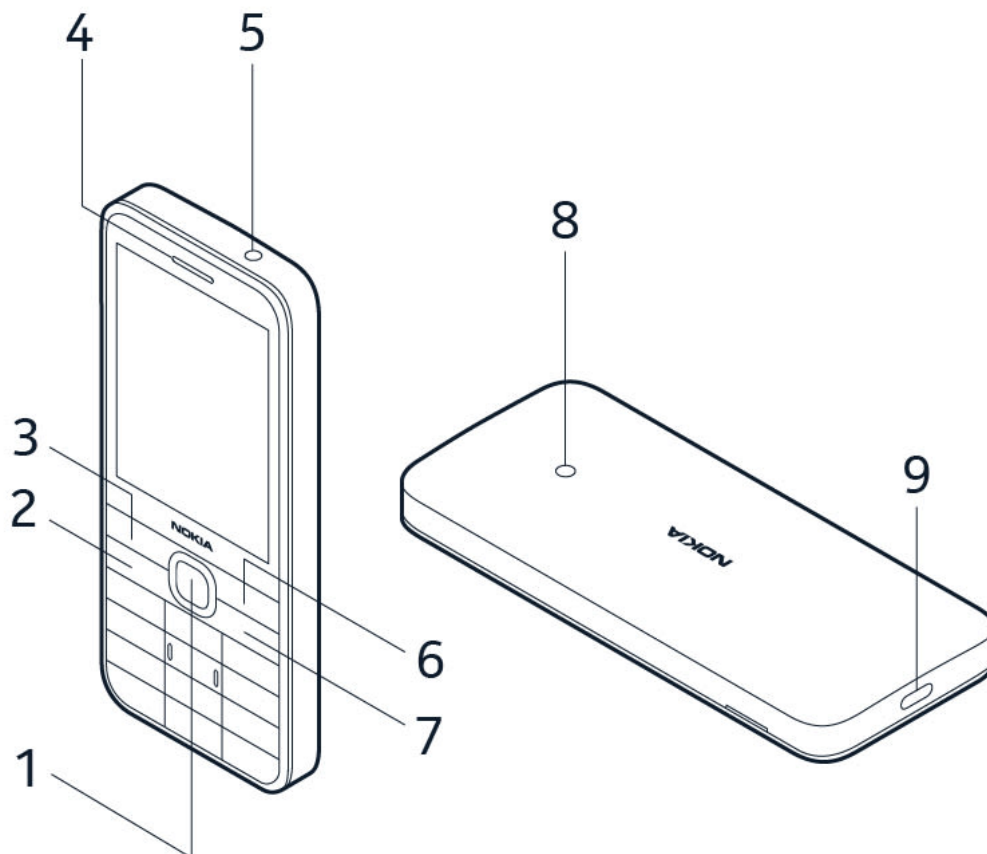

Ovaj Vodič za korisnike odnosi se na sljedeće modele: TA-1611, TA-1613, TA-1621, TA-1617.

- | | |
|---------------------------|--|
| 1. Tipka za pomicanje | 6. Desna tipka za odabir |
| 2. Tipka poziva | 7. Tipka za uključivanje / isključivanje / prekid poziva |
| 3. Lijeva tipka za odabir | 8. Svjetiljka |
| 4. Slušalica/Zvučnik | 9. USB priključak |
| 5. Priključak slušalica | |

Dio pribora koji se spominje u ovom Vodiču za korisnike, kao što su punjači, slušalice ili podatkovni kabel, može se prodavati zasebno.



Napomena: Možete podesiti telefon tako da traži sigurnosni kôd. Odaberite **Izbornik** > **Postavke** > **Sigurnost** > **Zaštita tipkovnice** > **Sigurnosni kôd** i upišite kôd. Međutim, imajte na umu da trebate zapamtiti kôd jer ga HMD Global ne može ni otvoriti ni zaobići.

Dijelovi i priključci, magnetizam

Nemojte povezivati na proizvode koji stvaraju izlazni signal, jer to može uzrokovati oštećenje uređaja. Nemojte spajati naponske izvore na audiopriključak. Ako na audiopriključak spojite vanjski uređaj ili slušalice s mikrofonom koji nisu odobreni za upotrebu s ovim uređajem, obratite posebnu pažnju na razine glasnoće.

Dijelovi uređaja su magnetski. Uređaj može privući metalne materijale. Ne ostavljajte kreditne kartice ili druge kartice s magnetskim zapisom u blizini uređaja na dulje vremensko razdoblje jer kartice mogu biti oštećene.

POSTAVLJANJE I UKLJUČENJE TELEFONA

- ⚠ **Napomena:** Unaprijed instalirani sistemski softver i aplikacije koriste značajan dio memorijskog prostora.

Nano-SIM



Važno: Ovaj uređaj je dizajniran za korištenje samo s nano-SIM karticom. Upotrebom nekompatibilnih SIM kartica možete oštetiti karticu ili uređaj te podatke pohranjene na kartici.

- ⚠ **Napomena:** Isključite uređaj i iskopčajte punjač i sve ostale uređaje prije uklanjanja kućišta. Izbjegavajte dodirivanje elektroničkih komponenti tijekom mijenjanja poklopaca. Uvijek spremajte i koristite uređaj s pričvršćenim poklopcima.

Otvaranje stražnjeg poklopca

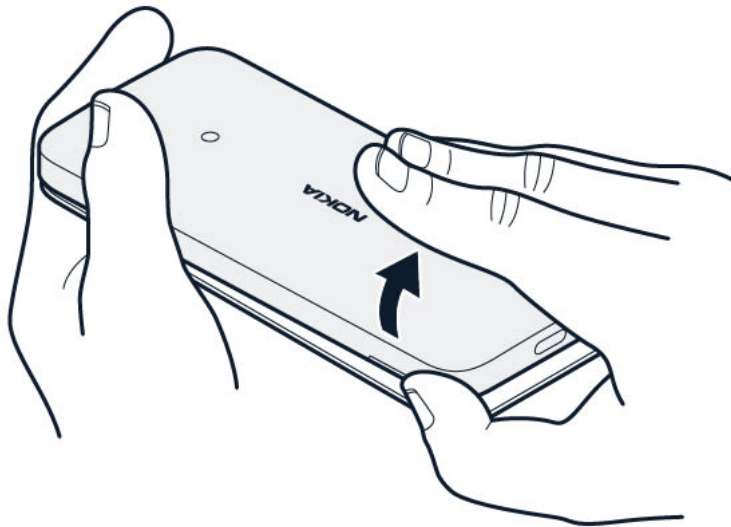

1. Stavite nokat u mali utor sa strane telefona, podignite i skinite poklopac.
2. Ako je baterija u telefonu, izvadite je.

Umetanje SIM kartica

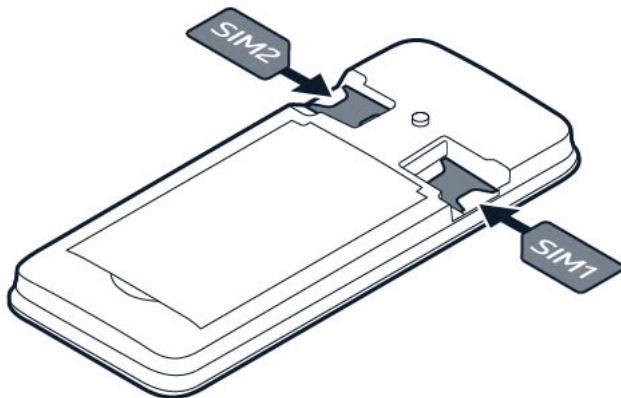

1. Gurnite SIM karticu u utor SIM kartice.
2. Ako imate telefon s dvije SIM kartice, pomaknite drugu SIM karticu u SIM2 utor.

Obje SIM kartice dostupne su istodobno kada se uređaj ne upotrebljava, ali dok je jedna SIM kartica aktivna, primjerice tijekom poziva, druga može biti nedostupna.



Savjet: Kako biste saznali može li vaš telefon koristiti 2 SIM kartice, pogledajte naljepnicu na prodajnoj kutiji. Ako se na oznaci nalaze 2 IMEI koda, imate telefon s dvije SIM kartice.

Umetnite memorijsku karticu

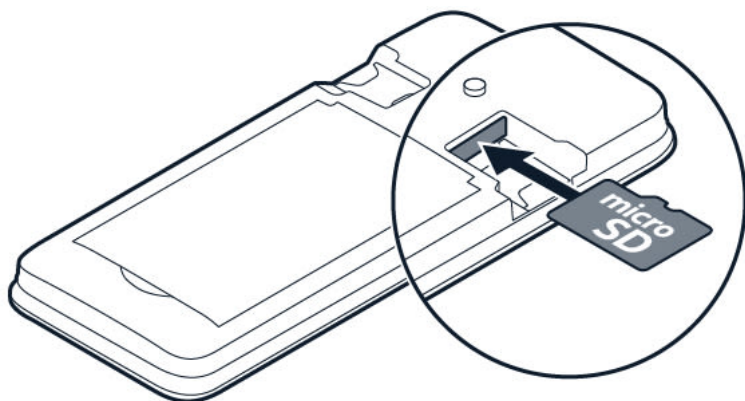

1. Pomaknite memorijsku karticu u utor za memorijsku karticu.
2. Vratite bateriju.
3. Vratite stražnji poklopac.

Za upotrebu s ovim uređajem upotrebljavajte samo kompatibilne memorijske kartice. Kartice koje nisu kompatibilne mogu oštetiti karticu i sam uređaj te podatke pohranjene na kartici.



Savjet: Koristite brzu microSD memorijsku karticu do 32 GB poznatog proizvođača.

Uključite telefon

Pritisnite i držite .

PUNJENJE TELEFONA

Baterija je u tvornici djelomično napunjena no možda je morate ponovno napuniti prije korištenja telefona.

Punjenje baterije

1. Punjač uključite u zidnu utičnicu.
2. Spojite punjač s telefonom. Kada je gotovo, isključite punjač iz telefona, zatim iz zidne utičnice.

Ako je baterija potpuno ispražnjena, može proteći i nekoliko minuta prije nego što se prikaže pokazivač za punjenje.



Savjet: Možete koristiti punjenje putem USB-a kad je zidna utičnica nedostupna. Učinkovitost snage punjenja putem USB-a uvelike se razlikuje i može dugo potrajati dok punjenje ne počne i uređaj počne funkcionirati.

TIPKOVNICA

Upotrijebite tipke telefona

- Da biste vidjeli aplikacije i značajke svog telefona, na početnom zaslonu odaberite **Izbornik**.
- Za odlazak na aplikaciju ili značajku pritisnite tipku za pomicanje gore, dolje, lijevo ili desno. Da otvorite aplikaciju ili značajku, pritisnite tipku za pomicanje.
- Ako ste odabrali prikaz povećanog izbornika, pritisnite tipku za pomicanje gore ili dolje da idete na aplikaciju ili značajku. Da otvorite aplikaciju ili značajku, pritisnite tipku za pomicanje.

Zaključavanje tipkovnice

Za zaključavanje tipki odaberite **← >** **Zaključaj tipkovnicu**. Za otključavanje tipki odaberite **Otključaj** i pritisnite *.

Pišite s tipkovnicom

Opetovano pritišćite tipku dok se ne prikaže slovo.

Za unos razmaka pritisnite **0**.

Da biste upisali poseban ili interpunkcijski znak, pritisnite tipku zvjezdica ili, ako koristite rječnik, pritisnite i držite tipku **#**.

Za prebacivanje između malih i velikih slova pritišćite **#**.

Za unos broja pritisnite i držite brojčanu tipku.

3 Pozivi, kontakti i poruke

POZIVI

Upućivanje poziva

Naučite kako uputiti poziv na svom novom telefonu.



1. Unesite broj telefona. Kako biste upisali znak +, potreban za upućivanje međunarodnih poziva, dvaput pritisnite *.
2. Pritisnite pozivnu tipku. Ako je potrebno, odaberite SIM karticu za upotrebu.
3. Da završite poziv, pritisnite tipku za prekid.

Odgovaranje na poziv



Pritisnite .

KONTAKTI

Dodavanje kontakta

1. Odaberite **Izbornik** > **Kontakti** >  > **Dodaj novi kontakt**.
2. Odaberite gdje spremiti kontakt.
3. Napišite ime i unesite broj.
4. Odaberite  > **Spremi kontakt**.

Spremanje kontakta iz popisa poziva

1. Odaberite **Izbornik** > **Popisi poziva** i odaberite vrstu poziva.
2. Dođite do broja koji želite spremiti i odaberite  > **Dodaj u kontakte** > **Novi kontakt**.
3. Odaberite gdje spremiti kontakt.
4. Dodajte podatke o kontaktu i odaberite  > **Spremi kontakt**.

Upućivanje poziva kontaktu

Kontaktu možete uputiti poziv izravno s popisa kontakata.

Odaberite **Izbornik** > **Kontakti**, pomaknite se do kontakta kojem želite uputiti poziv i pritisnite tipku za pozivanje.

SLANJE PORUKA

Pisanje i slanje poruka

1. Odaberite **Izbornik** > **Poruke** > **+ Nova poruka**.
2. Upišite telefonski broj ili pritisnite  i odaberite primatelja s popisa kontakata.
3. Napišite svoju poruku.
4. Za umetanje simbola u poruku pritisnite *.
5. Odaberite **Pošalji**. Ako je potrebno, odaberite SIM karticu za upotrebu.

4 Personalizirajte svoj telefon

PROMJENA TONOVA

Postavljanje novih tonova

1. Odaberite **Izbornik** > **Postavke** > **Profili**, pomaknite se na profil i odaberite **≡** > **Postavke** > **Postavke zvona**.
2. Odaberite koji ton želite promijeniti.
3. Idite do tona koji želite i odaberite **Odaberi**.

PROMJENA IZGLEDA POČETNOG ZASLONA

Odabir nove pozadine

Možete promijeniti pozadinu početnog zaslona.

1. Odaberite **Izbornik** > **Postavke** > **Personalizacija** > **Pozadina zaključavanja zaslona** > **Pozadine**.
2. Odaberite željenu pozadinu.

PROFILI

Postavljanje profila

Nekoliko je profila koje možete koristiti u raznim situacijama. Primjerice, tu je utišani profil za situacije kada ne možete uključiti zvukove i vanjski profil s glasnim tonovima.

1. Odaberite **Izbornik** > **Postavke** > **Profili**.
2. Da biste prilagodili profil, pomaknite se do njega i odaberite **≡** > **Postavke**. Promijenite željene postavke.
3. Da biste postavili profil, pomaknite se do njega i odaberite **Odabir**.

5 Sat, kalendar i kalkulator

RUČNO POSTAVLJANJE DATUMA I VREMENA

Promjena vremena i datuma

1. Odaberite **Izbornik** > **Postavke** > **Vrijeme i jezik** > **Datum i vrijeme**.
2. Odaberite **Automatsko ažuriranje** > **Promijeni**.
3. Odaberite **Vremenska zona** i upišite vremensku zonu.
4. Odaberite **Vrijeme** i unesite vrijeme.
5. Odaberite **Datum** i unesite datum.
6. Odaberite **Spremi**.

SAT ZA ALARM

Postavljanje budilice

1. Odaberite **Izbornik** > **Alarm**.
2. Odaberite **Novi alarm** i unesite vrijeme alarma i druge detalje.

KALENDAR

Dodavanje događaja kalendara

1. Odaberite **Izbornik** > **Dodaci** > **Kalendar**.
2. Pomaknite se na datum i odaberite **≡** > **Dodaj novi događaj**.
3. Unesite naziv događaja i druge pojedinosti te odaberite **Spremi**.

KALKULATOR

Koristite kalkulator

1. Odaberite **Izbornik** > **Dodaci** > **Kalkulator**.
2. Unesite prvi faktor izračuna, pomaknite se da odaberete operaciju i unesite drugi faktor.
3. Pritisnite tipku za pomicanje za dobivanje rezultata izračuna.

Odaberite **✕** da biste ispraznili polja brojeva.

6 Ispraznite svoj telefon

VRAĆANJE TVORNIČKIH POSTAVKI

Ponovno postavljanje telefona

Možete vratiti izvorne tvorničke postavke, no budite oprezni jer se time uklanjaju svi podaci koje ste spremili u memoriju telefona i sve prilagodbe.

Ako odlažete svoj telefon, imajte na umu da ste odgovorni za uklanjanje svih privatnih sadržaja.

Da biste ponovno postavili telefon na izvorne postavke i uklonili sve podatke, na početnom zaslonu upišite *#7370#. Ako se to od vas zatraži, upišite sigurnosni kôd.

7 Informacije o proizvodu i sigurnosti

ZA VAŠU SIGURNOST

Pročitajte ove jednostavne smjernice. Njihovo nepoštivanje može biti opasno ili protivno lokalnim zakonima i propisima. Za dodatne informacije pročitajte cijeli korisnički priručnik.

ISKLUČITE U OGRANIČENIM PODRUČJIMA



Isključite uređaj kada uporaba mobilnog uređaja nije dopuštena ili kada može prouzročiti smetnje ili opasnost, na primjer, u zrakoplovu, u bolnicama ili u blizini medicinske opreme, goriva, kemikalija ili područja miniranja. Poštujte sve upute u ograničenim područjima.

NAJPRIJE SIGURNOST NA CESTI



Pridržavajte se svih lokalnih zakona. Neka vam ruke tijekom vožnje uvijek budu slobodne za upravljanje vozilom. Tijekom vožnje biste prvenstveno trebali misliti na sigurnost na cesti.

SMETNJE



Svi bežični uređaji mogu biti podložni smetnjama, što može utjecati na njihov rad.

AUTORIZIRANA USLUGA



Samo ovlašteno osoblje može instalirati ili popraviti ovaj proizvod.

BATERIJE, PUNJAČI I OSTALA OPREMA



Koristite samo baterije, punjače i drugu opremu koju je odobrila tvrtka HMD Global Oy za uporabu s ovim uređajem. Ne povezujte nekompatibilne proizvode.

DRŽITE UREĐAJ NA SUHOM



Ako je vaš uređaj vodonepropusan, pogledajte njegovu IP ocjenu u tehničkim specifikacijama uređaja za detaljnije upute.

ZAŠTITITE SVOJ SLUH



Da biste spriječili moguće oštećenje sluha, nemojte dugo slušati na visokoj razini glasnoće. Budite oprezni kada držite uređaj u blizini uha dok se koristi zvučnik.

ŽURNI POZIVI

! **Važno:** Ne može se jamčiti uspostava veze u svim uvjetima. Nemojte se nikad oslanjati isključivo na bežični telefon za važne komunikacije poput hitnih medicinskih stanja.

Prije upućivanja poziva:

- Uključite telefon.
 - Ako su zaslon telefona i tipke zaključani, otključajte ih.
 - Premjestite se na mjesto s dovoljnom jačinom signala.
1. Pritisnite tipku kraj nekoliko puta zaredom dok se ne prikaže početni zaslon.
 2. Upišite broj hitne službe za područje na kojemu se trenutačno nalazite. Brojevi hitnih službi razlikuju se ovisno o lokaciji.
 3. Pritisnite tipku za pozivanje.
 4. Navedite tražene podatke što je točnije moguće. Nemojte prekinuti poziv dok ne dobijete dopuštenje.

Možda ćete morati učiniti i sljedeće:

- Stavite SIM karticu u telefon.
- Ako vas telefon traži PIN kôd, upišite broj hitne službe za područje na kojemu se trenutačno nalazite pa pritisnite pozivnu tipku.
- Isključite ograničenja poziva na telefonu, kao što su zabrana poziva, fiksno biranje ili zatvorena korisnička grupa.

ODRŽAVANJE UREĐAJA

Pažljivo rukujte uređajem, baterijom, punjačem i dodatnom opremom. Upute koje slijede pomoći će vam da očuvate ispravnost uređaja.

- Uređaj mora uvijek biti suh. Kiša, vlaga i tekućine mogu sadržavati minerale koji korozivnim djelovanjem oštećuju elektroničke sklopove.
- Ne upotrebljavajte i ne pohranjujte uređaj u prašnjavim i prljavim prostorima.
- Ne izlažite uređaj visokim temperaturama. Visoke temperature mogu oštetiti uređaj ili bateriju.
- Ne izlažite uređaj niskim temperaturama. Prilikom zagrijavanja na uobičajenu temperaturu, unutar uređaja može doći do stvaranja vlage koja ga može oštetiti.
- Ne otvarajte uređaj na bilo kakav način osim kako je opisano u korisničkom priručniku.
- Neovlaštene izmjene mogu oštetiti uređaj i kršiti pravila koja reguliraju radio uređaje.
- Nemojte ispuštati, udarati ili tresti uređaj ili bateriju. Grubo rukovanje ga može oštetiti.
- Za čišćenje površine uređaja upotrebljavajte samo mekanu, čistu i suhu tkaninu.
- Ne bojite uređaj. Boja može onemogućiti pravilan rad.
- Držite uređaj podalje od magneta ili magnetskih polja.
- Da biste sačuvali važne podatke, pohranite ih na najmanje dva odvojena mjesta, kao što su uređaj, memorijska kartica ili računalo, ili zapišite važne podatke.

Tijekom duljeg rada uređaj može biti topao. U većini slučajeva to je normalno. Kako bi se izbjeglo pregrijavanje, uređaj može automatski usporiti, zatvoriti aplikacije, isključiti punjenje i po potrebi se sam isključiti. Ako uređaj ne radi ispravno, odnesite ga u najbliži ovlaštenu servis.

RECIKLIRAJTE



Svoje iskorištene elektroničke uređaje, baterije i ambalažu uvijek odlažite na za to predviđenim odlagalištima. Na taj način pomažete u sprječavanju nekontroliranog odlaganja otpada i potičete recikliranje materijala. Električni i elektronički proizvodi sadrže mnogo vrijednih materijala, uključujući metale (kao što su bakar, aluminij, čelik i magnezij) i plemenite metale (kao što su zlato, srebro i paladij). Svi materijali uređaja mogu se obnoviti kao materijali i energija.

SIMBOL PRECRTANE KANTE ZA OTPAD

Simbol prekrižene kante za otpad



Simbol precrtane kante za otpad na proizvodu, bateriji, dokumentaciji ili ambalažnom materijalu podsjeća vas da se svi električni i elektronički proizvodi i baterije po isteku vijeka trajanja moraju odložiti u odvojeno prikupljen otpad. Ne zaboravite prvo ukloniti osobne podatke s uređaja. Nemojte odlagati ove proizvode kao nerazvrstani komunalni otpad: odnesite ih na recikliranje. Za informacije o vašem najbližem reciklažnom mjestu, provjerite kod lokalne uprave za otpad ili pročitajte o HMD-ovom programu povrata i njegovoj dostupnosti u vašoj zemlji na www.hmd.com/phones/support/topics/recycle.

INFORMACIJE O BATERIJI I PUNJAČU

Informacije o bateriji i punjaču

Da biste provjerili može li se baterija izvaditi iz telefona, pogledajte tiskani vodič.

Uređaji s izmjenjivom baterijom Upotrebljavajte uređaj samo s originalnom punjivom baterijom. Bateriju možete puniti i prazniti stotinama puta, no s vremenom će se istrošiti. Kada vrijeme razgovora i mirovanja postane značajno kraće od uobičajenog, zamijenite bateriju.

Uređaji s baterijom koja se ne može ukloniti Ne pokušavajte izvaditi bateriju jer možete oštetiti uređaj. Bateriju možete puniti i prazniti stotinama puta, no s vremenom će se istrošiti. Kad je vrijeme razgovora i mirovanja znatno kraće od uobičajenog, za zamjenu baterije odnesite uređaj u najbliži ovlaštenu servis.

Punite uređaj kompatibilnim punjačem. Priključak punjača se može razlikovati. Vrijeme punjenja može varirati ovisno o mogućnostima uređaja.

Sigurnosne informacije o bateriji i punjaču

Nakon dovršetka punjenja uređaja odspojite punjač iz uređaja i električne utičnice. Imajte na umu da kontinuirano punjenje ne smije trajati duže od 12 sati. Potpuno napunjena baterija će se s vremenom isprazniti ako je ne koristite.

Ekstremne temperature smanjuju kapacitet i vijek trajanja baterije. Za optimalne rezultate, bateriju uvijek držite na temperaturi od 15 °C do 25 °C (59 °F i 77 °F). Uređaj s vrućom ili

hladnom baterijom može privremeno otkazati. Imajte na umu da se baterija može brzo isprazniti na niskim temperaturama i izgubiti dovoljno snage da telefon isključi u roku od nekoliko minuta. Kada ste vani na hladnim temperaturama, držite telefon toplim.

Poštujte lokalne propise. Reciklirajte kad god je to moguće. Ne odlažite kao otpad iz kućanstva.

Nemojte izlagati bateriju ekstremno niskom tlaku zraka ili je ostavljati na ekstremno visokoj temperaturi, primjerice bacati je u vatru jer to može uzrokovati eksploziju baterije ili istjecanje zapaljive tekućine ili plina.

Nemojte rastavljati, rezati, gnječiti, savijati, bušiti ili na drugi način oštećivati bateriju. U slučaju istjecanja baterije, ne dopustite da tekućina dođe u dodir s kožom ili očima. Ako se to dogodi, odmah isperite pogođena područja vodom ili potražite liječničku pomoć. Nemojte modificirati, pokušavati umetnuti strane predmete u bateriju, niti je uranjati u ili izlagati vodi ili drugim tekućinama. Baterije mogu eksplodirati ako su oštećene.

Bateriju i punjač koristite samo u svrhu za koju su namijenjeni. Nepravilna upotreba ili upotreba neodobrenih ili nekompatibilnih baterija ili punjača može predstavljati opasnost od požara, eksplozije ili druge opasnosti te može poništiti svako odobrenje ili jamstvo. Ako mislite da su baterija ili punjač oštećeni, odnesite ih u servisni centar ili dobavljaču telefona prije no što nastavite s njihovom upotrebom. Nikad ne upotrebljavajte oštećenu bateriju ili punjač. Punjač koristite samo u zatvorenom prostoru. Ne puniti uređaj tijekom oluje s grmljavinom. Ako punjač nije uključen u prodajno pakiranje, napunite uređaj pomoću podatkovnog kabela (priložen) i USB prilagodnika napajanja (može se prodavati zasebno). Uređaj možete puniti kabelima i prilagodnicima napajanja nezavisnih proizvođača koji su usklađeni s USB 2.0 ili novijom verzijom te s primjenjivima propisima države kao i međunarodnim i regionalnim sigurnosnim standardima. Ostali prilagodnici možda neće udovoljavati primjenjivima sigurnosnim standardima, a punjenje takvih prilagodnika može predstavljati rizik od gubitka imovine ili tjelesnih ozljeda.

Da biste isključili punjač ili pribor, držite i povucite utikač, a ne kabel.

Osim toga, ako vaš uređaj ima bateriju koja se može izvaditi, primjenjuje se sljedeće:

- Prije skidanja poklopca ili baterije uvijek isključite uređaj i odspojite punjač.
- Do slučajnog kratkog spoja može doći ako metalni predmet dotakne metalne kontakte na bateriji. To može oštetiti bateriju ili drugi predmet.

MALA DJECA

Vaš uređaj i njegova dodatna oprema nisu igračke. Mogu sadržavati sitne dijelove. Držite ih na mjestima nedostupnima maloj djeci.

MEDICINSKI UREĐAJI

Rad radiouređaja, uključujući bežične telefone, može prouzročiti smetnje u radu medicinskih uređaja koji nisu dovoljno zaštićeni. Posavjetujte se s liječnikom ili proizvođačem medicinskih uređaja da biste utvrdili jesu li dovoljno zaštićeni od vanjske radioenergije.

IMPLANTIRANI MEDICINSKI UREĐAJI

Kako bi se izbjegle moguće smetnje, proizvođači ugrađenih medicinskih uređaja (kao što su srčani elektrostimulatori, inzulinske pumpe i neurostimulatori) preporučuju najmanju udaljenost od 15,3 centimetara između bežičnog uređaja i medicinskog uređaja. Osobe koje imaju ugrađene takve uređaje trebale bi:

- uvijek držati bežični uređaj na udaljenosti većoj od 15,3 centimetara od medicinskog uređaja
- ne nositi bežični uređaj u džepu blizu srca
- bežični uređaj držati na uhu na strani suprotnoj od one na kojoj se nalazi medicinski uređaj
- isključiti bežični uređaj ako iz bilo kojeg razloga posumnjaju da dolazi do smetnji
- pridržavati se uputa proizvođača ugrađenog medicinskog uređaja

Ako imate bilo kakvih pitanja o upotrebi bežičnog uređaja s ugrađenim medicinskim uređajem, obratite se zdravstvenom djelatniku.

SLUH



Upozorenje: Korištenje slušalica može utjecati na Vašu sposobnost da čujete vanjske zvukove. Nemojte upotrebljavati slušalice ako to ugrožava sigurnost.

Neki bežični uređaji mogu prouzročiti smetnje u radu pojedinih slušnih pomagala.

ZAŠTITITE UREĐAJ OD ŠTETNOG SADRŽAJA

Vaš uređaj može biti izložen virusima i drugom štetnom sadržaju. Poduzmite sljedeće mjere opreza:

- Budite oprezni prilikom otvaranja poruka. Mogu sadržavati zlonamjerni softver ili na drugi način biti štetni za vaš uređaj ili računalo.
- Budite oprezni kada prihvaćate zahtjeve za povezivanjem ili pregledavate internet. Ne prihvaćajte Bluetooth® veze iz izvora u koje ne vjerujete.
- Instalirajte antivirusni i drugi sigurnosni softver na bilo koje povezano računalo.
- Ako pristupate unaprijed instaliranim oznakama i vezama na internetske stranice trećih strana, poduzmite odgovarajuće mjere predostrožnosti. HMD Global ne podržava niti preuzima odgovornost za takve stranice.

VOZILA

Radijski signali mogu utjecati na neispravno ugrađene ili nedovoljno zaštićene elektroničke sustave u vozilima. Dodatne informacije zatražite od proizvođača vozila ili pripadajuće opreme. Ugradnju uređaja u vozilo smije obavljati samo ovlašteno osoblje. Nestručno izvedena ugradnja može biti opasna te može poništiti jamstvo. Redovito provjeravajte je li sva oprema za bežični uređaj pravilno postavljena u vašem vozilu te radi li ispravno. Zapaljiva ili eksplozivna sredstva držite podalje od uređaja, njegovih dijelova i pribora. Ne stavljate svoj uređaj ili dodatnu opremu u područje djelovanja zračnog jastuka.

POTENCIJALNO EKSPLOZIVNA OKRUŽENJA

Isključite uređaj u potencijalno eksplozivnim okruženjima, primjerice u blizini benzinskih crpki. Iskre mogu uzrokovati eksploziju ili požar te ozljede ili smrtne posljedice. Poštujte ograničenja na područjima s gorivom, u kemijskim postrojenjima ili unutar područja na kojima se provodi miniranje. Potencijalno eksplozivna okruženja mogu ne biti jasno označena. To su obično područja na kojima se savjetuje isključivanje motora vozila, potpalublja brodova, mjesta pretovara i skladištenja kemijskih sredstava te područja u kojima atmosfera sadrži kemikalije ili čestice. Da biste saznali je li sigurno upotrebljavati ovaj uređaj u blizini vozila na ukapljeni naftni plin (kao što su propan ili butan), obratite se proizvođačima tih vozila.

INFORMACIJE O CERTIFIKACIJI

Ovaj mobilni uređaj zadovoljava smjernice za izloženost radijskim valovima.

Vaš je mobilni uređaj radioodašiljač i radioprijamnik. Projektiran je da ne prelazi ograničenja izlaganja radijskim valovima (elektromagnetnim poljima radijske frekvencije) preporučena međunarodnim smjernicama nezavisne znanstvene organizacije ICNIRP. Ove smjernice uključuju značajne sigurnosne margine koje imaju za cilj osigurati zaštitu svih osoba, neovisno o njihovoj dobi i zdravstvenom stanju. Smjernice za izloženost temelje se na specifičnoj stopi apsorpcije (SAR), koja je izraz količine radiofrekvencijske (RF) snage koja se nakuplja u glavi ili tijelu kada uređaj emitira. ICNIRP SAR ograničenje za mobilne uređaje je 2,0 W/kg u prosjeku na 10 grama tkiva.

Ispitivanja SAR-a obavljaju se dok je uređaj u uobičajenim radnim položajima i odašilje na najvišoj utvrđenoj razini energije u svim frekvencijskim pojasevima.

Ovaj uređaj udovoljava smjernicama za radiofrekvencijsku izloženost kad se koristi na glavi ili u položaju od najmanje 1,5 centimetara udaljenosti od tijela. Dodatna oprema koja se upotrebljava za nošenje uređaja uz tijelo – torbica, kopča za remen ili drugi držač telefona – ne bi smjela sadržavati metalne dijelove i trebala bi se držati barem na gore navedenoj minimalnoj udaljenosti od tijela.

Za slanje podataka ili poruka potrebna je dobra veza s mrežom. Slanje može biti odgođeno dok takva veza ne bude dostupna. Do završetka slanja poštuju upute o održavanju udaljenosti od tijela.

Tijekom općenite upotrebe, vrijednosti specifične stope apsorpcije su obično znatno niže od gore navedenih vrijednosti. To je stoga što se radi povećanja učinkovitosti sustava i smanjenja smetnji na mreži snaga mobilnog uređaja automatski smanjuje kada za poziv nije potrebna puna snaga. Što je manja izlazna snaga, to je manja i vrijednost specifične stope apsorpcije.

Modeli uređaja mogu imati različite verzije i više od jedne vrijednosti. Promjene komponenti i dizajna mogu nastupiti tijekom vremena, a neke promjene mogu utjecati na vrijednosti specifične stope apsorpcije (SAR).

Više informacija potražite na stranici www.sar-tick.com. Imajte u vidu da mobilni uređaji mogu odašiljati čak i kada ne upućujete glasovni poziv.

Svjetska zdravstvena organizacija (SZO) navodi da postojeći znanstveni podaci ne ukazuju na potrebu provođenja posebnih mjera opreza prilikom korištenja mobilnih uređaja. Ako želite smanjiti svoju izloženost, preporučuju da ograničite vrijeme korištenja ili upotrebljavate komplet za korištenje bez ruku kako biste uređaj držali dalje od glave i tijela. Za više informacija, objašnjenja i rasprava o izloženosti RF zračenju, posjetite web stranicu SZO na www.who.int/health-topics/electromagnetic-fields#tab=tab_1.

Molimo pogledajte www.hmd.com/sar za maksimalnu SAR vrijednost uređaja.

O DIGITALNOM UPRAVLJANJU PRAVIMA

Prilikom uporabe ovog uređaja poštujte sve zakone i lokalne običaje te privatnost i zakonska prava drugih osoba, uključujući autorska prava. Fotografije, glazbu i druge sadržaje možda neće biti moguće kopirati, mijenjati ili prebacivati jer su zaštićeni autorskim pravima.

AUTORSKA PRAVA I DRUGE OBAVIJESTI

Autorska prava

Dostupnost proizvoda, značajki, aplikacija i usluga može se razlikovati ovisno o regiji. Više informacija zatražite od vašeg trgovca ili davatelja usluge. Ovaj uređaj može sadržavati proizvode, tehnologiju ili softver koji podliježu izvoznim zakonima i propisima iz SAD-a i drugih zemalja. Odstupanje od zakona je zabranjeno.

Sadržaj ovog dokumenta dostupan je u stanju "kakav jest". Osim u slučajevima propisanim primjenjivim zakonom, ne daju se nikakva jamstva, izričita ili podrazumijevana, uključujući, no ne i ograničavajući se na podrazumijevana jamstva utrživosti i prikladnosti za određenu namjenu, a koja bi se odnosila na točnost, pouzdanost ili sadržaj ovog dokumenta. HMD Global pridržava pravo izmjene ovog dokumenta ili njegovog povlačenja u bilo kojem trenutku bez prethodne obavijesti.

U najvećoj mjeri dopuštenoj primjenjivim zakonom, ni u kojem slučaju HMD Global ili bilo koji od njegovih davatelja licence neće biti odgovorni za bilo kakav gubitak podataka ili prihoda ili bilo koju posebnu, slučajnu, posljedičnu ili neizravnu štetu, bez obzira na to kako je uzrokovana.

Zabranjena je reprodukcija, prijenos ili distribucija dijela ili cijelog sadržaja u ovom dokumentu u bilo kojem obliku bez prethodnog pismenog dopuštenja tvrtke HMD Global. HMD Global vodi politiku kontinuiranog razvoja. HMD Global zadržava pravo izmjene i poboljšanja bilo kojeg proizvoda opisanog u ovom dokumentu bez prethodne obavijesti.

HMD Global ne daje nikakva izjave, jamstva niti preuzima bilo kakvu odgovornost za funkcionalnost, sadržaj ili podršku krajnjeg korisnika bilo koje aplikacije treće strane koja dolazi s vašim uređajem. Upotrebom aplikacije potvrđujete da je aplikacija dostupna takva kakva jest.

Preuzimanje karata, igara, glazbe i videozapisa te učitavanje slika i videozapisa može uključivati prijenos velikih količina podataka. Vaš davatelj usluga može naplatiti prijenos podataka. Dostupnost određenih proizvoda, usluga i značajki može varirati ovisno o regiji. Dodatne pojedinosti i dostupnost jezičnih opcija provjerite kod svog lokalnog zastupnika.

Određene značajke, funkcionalnosti i specifikacije proizvoda mogu ovisiti o mreži i podlijegati dodatnim odredbama, uvjetima i naknadama.

Sve specifikacije, značajke i ostali podaci o proizvodu mogu se promijeniti bez prethodne obavijesti.

Pravila privatnosti tvrtke HMD Global dostupna na <http://www.hmd.com/privacy>, primjenjuju se na vašu upotrebu uređaja.

TM i © 2024 HMD Global. Sva prava pridržana. HMD Global Oy nositelj je licence marke Nokia za telefone i tablete. Nokia je registrirani zaštitni znak tvrtke Nokia Corporation.

Oznaka riječi Bluetooth i pripadajući logotipi u vlasništvu su Bluetooth SIG, Inc. te je svako korištenje tih oznaka od strane tvrtke HMD Global temeljeno na licenci.

Ovaj proizvod uključuje softver otvorenog koda. Za primjenjiva autorska prava i druge obavijesti, dozvole i potvrde na početnom zaslonu odaberite *#6774#.