

NOKIA

Nokia 235 4G

Lietotāja rokasgrāmata

Satura rādītājs

1	Par šo lietotāja rokasgrāmatu	4
2	Darba sākšana	5
	Taustiņi un daļas	5
	Tālruņa iestatīšana un ieslēgšana	6
	Tālruņa uzlādēšana	8
	Tastatūra	9
3	Zvani, kontakti un ziņas	10
	Zvani	10
	Kontakti	10
	Ziņu sūtīšana	11
4	Tālruņa personalizēšana	12
	Signālu mainīšana	12
	Sākuma ekrāna izskata mainīšana	12
	Profili	12
5	Kamera	13
	Fotoattēli un videoklipi	13
6	Pulkstenis, kalendārs un kalkulators	14
	Laika un datuma manuāla iestatīšana	14
	Modinātājpulkstenis	14
	Kalendārs	14
	Kalkulators	14
7	Informācijas noņemšana no tālruņa	15
	Rūpnīcas uzstādījumu atjaunošana	15

8 Informācija par produktu un drošību	16
Jūsu drošībai	16
Ārkārtas zvani	18
Ierīces apkope	18
Otrreizēja pārstrāde	19
Pārsvītrotas atkritumu urnas simbols	20
Informācija par akumulatoru un lādētāju	20
Mazi bērni	21
Medicīniskās ierīces	22
Implantētas medicīniskās ierīces	22
Dzirde	22
Ierīces aizsardzība pret kaitīgu saturu	22
Transportlīdzekļi	23
Sprādzienbīstama vide	23
Informācija par sertifikāciju	23
Par digitālā satura tiesību pārvaldību	24
Autortiesības un cita informācija	24

1 Par šo lietotāja rokasgrāmata



Svarīgi! Lai iegūtu svarīgu informāciju par ierīces un akumulatora drošu lietošanu, pirms ierīces lietošanas izlasiet sadaļu "Informācija par produktu un drošību". Lai uzzinātu, kā sākt darbu ar jauno ierīci, izlasiet lietotāja rokasgrāmata.

2 Darba sākšana

TAUSTIŅI UN DAĻAS

Jūsu tālrunis

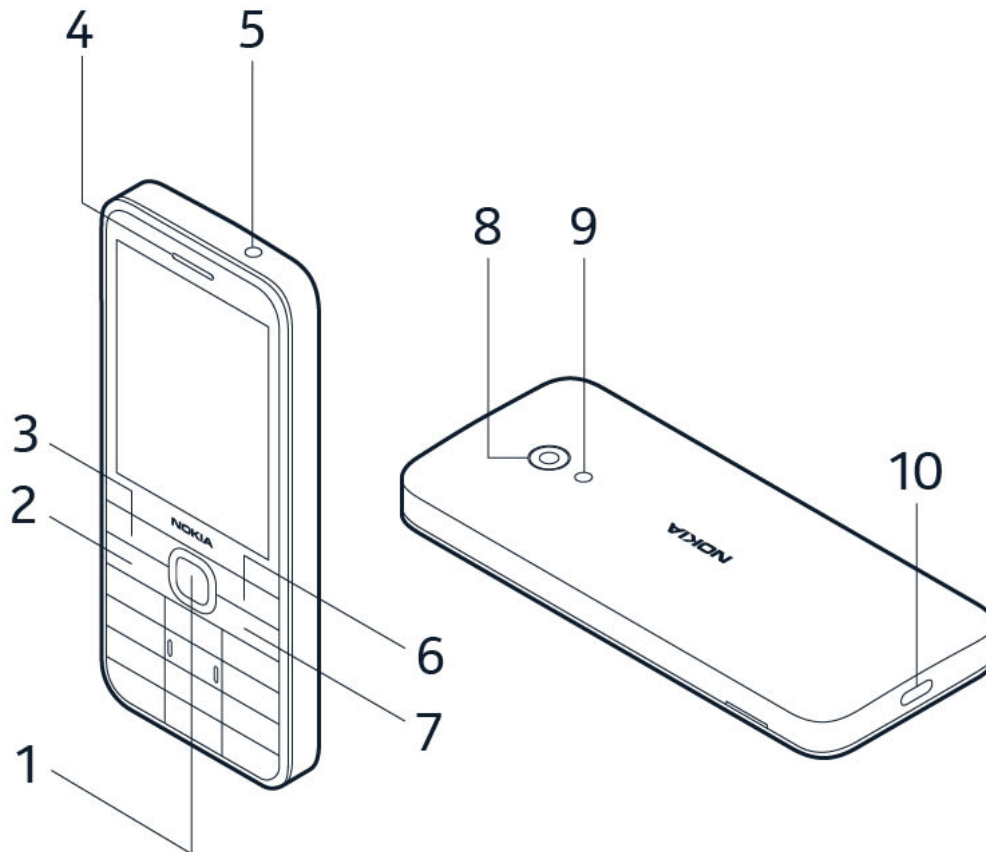

Šī lietotāja rokasgrāmata attiecas uz šādiem modeļiem: TA-1612, TA-1614, TA-1622, TA-1616.

- | | |
|------------------------------|--|
| 1. Ritināšanas taustiņš | 6. Labais atlases taustiņš |
| 2. Zvanīšanas taustiņš | 7. Ieslēgšanas un izslēgšanas/beigu taustiņš |
| 3. Kreisais atlases taustiņš | 8. Kamera |
| 4. Klausule/skaļrunis | 9. Gaismiņa |
| 5. Austiņu savienotājs | 10. USB savienotājs |

Dažas no šajā lietotāja rokasgrāmatā minētajām papildierīcēm, piemēram, lādētājs, austiņas vai datu kabelis, iespējams, būs jāiegādājas atsevišķi.



Piezīme. Varat iestatīt, lai tālrunī tiktu pieprasīts drošības kods. Atlasiet vienumus **Izvēlne** > **Iestatījumi** > **Drošība** > **Taustiņslēgs** > **Drošības kods** un ievadiet kodu. Noteikti iegaumējiet kodu, jo uzņēmuma HMD Global darbinieki nevar to atvērt vai apiet.

Daļas un savienotāji, magnētisms

Nepievienojiet produktiem, kas rada izvades signālu, jo tas var sabojāt ierīci. Nepievienojiet audio savienotājam strāvas avotu. Pievienojot audio savienotājam tādu ārēju ierīci vai austiņas, kas nav apstiprinātas lietošanai ar šo ierīci, pievērsiet īpašu uzmanību skaļuma līmeņiem.

Ierīces daļas ir magnētiskas. Ierīce, iespējams, var pievilkt metāla priekšmetus. Nenovietojiet ierīces tuvumā kredītkartes vai citas kartes ar magnētisko joslu ilgstoši, pretējā gadījumā kartes var tikt bojātas.

TĀLRUŅA IESTATĪŠANA UN IESLĒGŠANA



Piezīme. Iepriekš instalēta sistēmas programmatūra un lietotnes izmanto ievērojamu daļu atmiņas vietas.

Nano SIM



Svarīgi! Šī ierīce ir paredzēta lietošanai tikai ar nano-SIM karti. Lietojot nesaderīgas SIM kartes, var tikt sabojāta ierīce, karte un kartē saglabātie dati.



Piezīme. Pirms jebkura vāciņa noņemšanas izslēdziet ierīci un atvienojiet to no lādētāja un citām ierīcēm. Mainot vāciņus, centieties nepieskarties elektroniskajiem komponentiem. Glabājiet un lietojiet ierīci ar uzliktiem vāciņiem.

Aizmugurējā vāciņa atvēršana

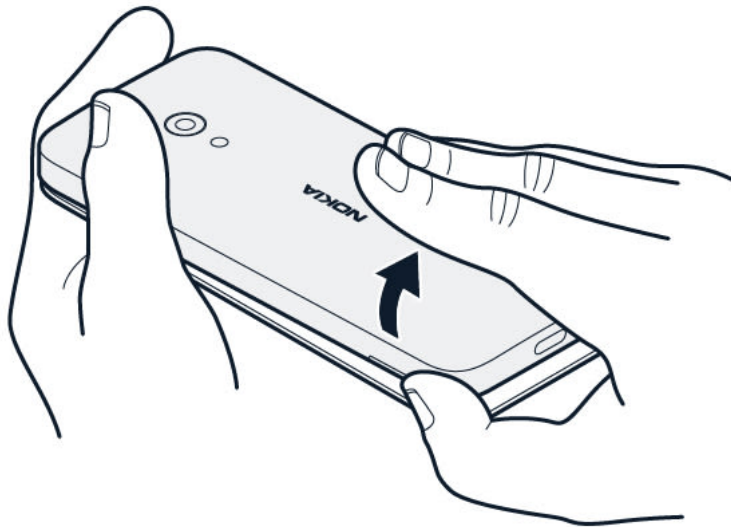

1. Ievietojiet pirksta nagu nelielajā atverē tālruņa sānos, paceliet un noņemiet vāciņu.
2. Ja tālrunī ir ievietots akumulators, izņemiet to.

SIM karšu ievietošana

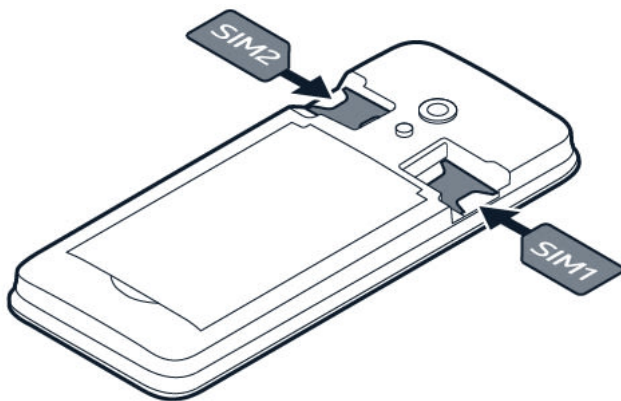

1. SIM kartes slotā iebīdīet SIM karti.
2. Ja Jūs lietojat tālruni ar divām SIM kartēm, ievietojiet otro SIM karti SIM2 slotā.

Ja ierīce netiek lietota, vienlaikus ir pieejamas abas SIM kartes. Ja viena SIM karte ir aktīva, piemēram, tiek veikts zvans, otra karte var nebūt pieejama.



Padoms: Lai uzzinātu, vai tālrunī var izmantot 2 SIM kartes, skatiet etiķeti uz pārdošanas kastes. Ja uz uzlīmes ir 2 IMEI kodi, izmantojat tālruni ar divām SIM kartēm.

Atmiņas kartes ievietošana

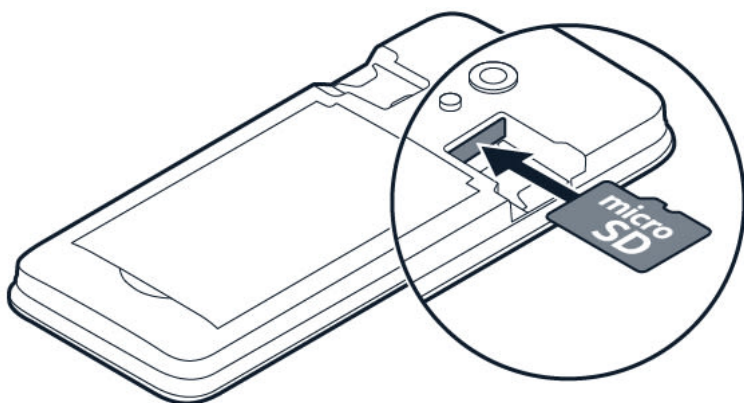

1. Atmiņas kartes slotā iebīdīet atmiņas karti.
2. Ievietojiet atpakaļ akumulatoru.
3. Uzlieciet atpakaļ tālruņa aizmugurējo vāciņu.

Izmantojiet tikai saderīgas atmiņas kartes, kas ir apstiprinātas lietošanai ar šo ierīci. Nesaderīgas kartes var sabojāt ierīci, karti un kartē saglabātos datus.



Padoms. Izmantojiet ātru, līdz 32 GB microSD atmiņas karti no labi pazīstama ražotāja.

Tālruņa ieslēgšana

Nospiediet un turiet .

TĀLRUŅA UZLĀDĒŠANA

Akumulators ir daļēji uzlādēts jau rūpnīcā, taču, iespējams, būs nepieciešams to uzlādēt atkārtoti, lai tālruni varētu sākt lietot.

Akumulatora uzlādēšana

1. Pievienojiet lādētāju sienas kontaktligzdai.
2. Pievienojiet lādētāju tālrunim. Kad tālrunis ir uzlādēts, atvienojiet lādētāju no tālruņa un pēc tam no sienas kontaktligzdas.

Ja akumulators ir pilnībā izlādējies, lādēšanas indikators var parādīties pēc dažām minūtēm.



Padoms. Ja sienas kontaktligzda nav pieejama, varat izmantot USB kabeli, lai uzlādētu akumulatoru. Izmantojot USB kabeli, uzlādes jauda ievērojami atšķiras. Var paiet ilgs laiks, līdz uzlāde tiks sākota un ierīci varēs sākt lietot.

TASTATŪRA

Tālruņa taustiņu lietošana

- Lai skatītu sava tālruņa lietotnes un funkcijas, sākuma ekrānā atlasiet **Izvēlne**.
- Lai pārietu uz programmu vai funkciju, nospiediet ritināšanas taustiņu uz augšu, uz leju, pa kreisi vai pa labi. Lai atvērtu lietotni vai funkciju, nospiediet ritināšanas taustiņu.
- Ja esat atlasījis tālummaiņas izvēlnes skatu, nospiediet ritināšanas taustiņu uz augšu vai uz leju, lai pārietu uz programmu vai funkciju. Lai atvērtu lietotni vai funkciju, nospiediet ritināšanas taustiņu.

Tastatūras bloķēšana

Lai bloķētu taustiņus, atlasiet **↵ > Bloķēt tastatūru**. Lai atbloķētu taustiņus, atlasiet **Atbloķēt** un nospiediet *.

Rakstīšana ar tastatūru

Atkārtoti spiediet taustiņu, līdz tiek parādīts burts.

Lai ievadītu atstarpi, nospiediet **0**.

Lai ievadītu konkrētu rakstzīmi vai pieturzīmi, nospiediet zvaigznītes taustiņu vai, ja izmantojat vārdnīcu, nospiediet un turiet taustiņu #.

Lai pārslēgtos starp lielajiem un mazajiem burtiem, atkārtoti nospiediet **#**.

Lai ievadītu ciparu, nospiediet un turiet nospiestu ciparu taustiņu.

3 Zvani, kontakti un ziņas

ZVANI

Zvanišana

Uzziniet, kā zvanīt, izmantojot tālruni.



1. Ierakstiet tālrūņa numuru. Lai ierakstītu rakstzīmi +, kas tiek izmantota starptautiskiem zvaniem, divreiz nospiediet taustiņu *.
2. Nospiediet zvanišanas taustiņu. Ja tiek prasīts, atlasiet izmantojamo SIM karti.
3. Lai pabeigtu zvanu, nospiediet beigu taustiņu.

Atbildēšana uz zvanu



Nospiediet taustiņu .

KONTAKTI

Kontakta pievienošana

1. Atlasiet vienumus **Izvēlne** > **Kontakti** >  > **Piev. jaunu kontaktu**.
2. Atlasiet, kur saglabāt kontaktu.
3. Ierakstiet vārdu un ievadiet numuru.
4. Atlasiet vienumu  > **Saglabāt kontaktu**.

Kontakta saglabāšana no zvanu žurnāliem

1. Atlasiet **Izvēlne** > **Zvanu žurnāls** un atlasiet zvana veidu.
2. Ritiniet līdz numuram, kuru vēlaties saglabāt, un atlasiet  > **Pievienot kontaktpersonām** > **Jauna kontaktpersona**.
3. Atlasiet, kur saglabāt kontaktu.
4. Pievienojiet kontaktinformāciju un atlasiet  > **Saglabāt kontaktpersonu**.

Zvanišana kontaktam

Kontaktam var zvanīt tieši no kontaktu saraksta.

Atlasiet **Izvēlne** > **Kontakti**, ritiniet līdz kontaktam, kuram vēlaties piezvanīt, un nospiediet zvanišanas taustiņu.

ZIŅU SŪTĪŠANA

Ziņu rakstīšana un sūtīšana

1. Atlasiet **Izvēlne** > **Ziņojumi** > **+ Jauns ziņojums**.
2. Ievadiet tālruņa numuru vai nospiediet  un kontaktpersonu sarakstā atlasiet adresātu.
3. Rakstiet ziņas tekstu.
4. Lai ziņojumā ievietotu simbolus, nospiediet *****.
5. Atlasiet **Sūtīt**. Ja tiek prasīts, atlasiet izmantojamo SIM karti.

4 Tālruņa personalizēšana

SIGNĀLU MAINĪŠANA

Jaunu signālu iestatīšana

1. Atlasiet **Izvēlne** > **Iestatījumi** > **Profili**, ritiniet uz profilu un atlasiet ≡ > **Iestatījumi** > **Zvana iestatījumi**.
2. Izvēlieties, kuru signālu vēlaties mainīt.
3. Ritiniet līdz vēlamajam signālam un atlasiet **Izvēlēties**.

SĀKUMA EKRĀNA IZSKATA MAINĪŠANA

Izvēlieties jaunu fona attēlu

Jūs varat mainīt sākuma ekrāna fonu.

1. Atlasiet vienumus **Izvēlne** > **Iestatījumi** > **Personalizēšana** > **Bloķēšanas ekrāna fons** > **Foni**.
2. Atlasiet vēlamo fona attēlu.

PROFILI

Profila iestatīšana

Ir vairāki profili, ko varat izmantot dažādās situācijās. Piemēram, profilā Klusums visas skaņas ir izslēgtas, bet profilā Ārā signāli ir skaļi.

1. Atlasiet **Izvēlne** > **Iestatījumi** > **Profili**.
2. Lai pielāgotu profilu, ritiniet līdz tā nosaukumam un atlasiet ≡ > **Iestatījumi**. Mainiet vēlamos iestatījumus.
3. Lai iestatītu profilu, ritiniet līdz tā nosaukumam un atlasiet **Atlasīt**.

5 Kamera



FOTOATTĒLI UN VIDEOKLIPI

Fotoattēla uzņemšana

1. Atlasiet vienumus **Izvēlne** > **Kamera**.
2. Lai tuvinātu vai tālinātu, ritiniet uz augšu vai uz leju.
3. Lai uzņemtu fotoattēlu, nospiediet ritināšanas taustiņu.

Lai skatītu tikko uzņemto fotoattēlu, sākuma ekrānā atlasiet vienumus **Izvēlne** > **Galerija**.

Videoklipa ierakstīšana

1. Lai ieslēgtu videokameru, atlasiet vienumus **Izvēlne** > **Kamera** un ritiniet līdz .
2. Lai sāktu ierakstīšanu, nospiediet ritināšanas taustiņu.
3. Lai pārtrauktu ierakstīt, atlasiet .

Lai skatītu tikko ierakstītu videoklipu, sākuma ekrānā atlasiet vienumus **Izvēlne** > **Videoklipi**.

6 Pulkstenis, kalendārs un kalkulators

LAIKA UN DATUMA MANUĀLA IESTATĪŠANA

Laika un datuma mainīšana

1. Atlasiet **Izvēlne** > **Iestatījumi** > **Laiks un valoda** > **Datums un laiks**.
2. Atlasiet **Automātiskā atjaunināšana** > **Mainīt**.
3. Atlasiet **Laika joslu** un ievadiet laika joslu.
4. Atlasiet **Laiks** un ievadiet laiku.
5. Atlasiet **Datums** un ievadiet datumu.
6. Atlasiet **Saglabāt**.

MODINĀTĀJPULKSTENIS

Modinātāja iestatīšana

1. Atlasiet **Izvēlne** > **Modinātājs**.
2. Atlasiet **Jauns signāls** un ievadiet signāla laiku un citu informāciju.

KALENDĀRS

Kalendāra notikuma pievienošana

1. Atlasiet **Izvēlne** > **Palīgrīki** > **Kalendārs**.
2. Ritiniet līdz datumam un atlasiet **≡** > **Pievienot jaunu notikumu**.
3. Ievadiet detalizētu informāciju par pasākuma nosaukumu un citus datus un atlasiet **Saglabāt**.

KALKULATORS

Kalkulatora lietošana

1. Atlasiet **Izvēlne** > **Palīgrīki** > **Kalkulators**.
2. Ievadiet matemātiskās darbības pirmo skaitli, izmantojiet ritināšanas taustiņu, lai atlasītu darbību, un ievadiet otro skaitli.
3. Nospiediet ritināšanas taustiņu, lai iegūtu aprēķina rezultātu.

Atlasiet **✕**, lai izdzēstu skaitļus ciparu laukos.

7 Informācijas noņemšana no tālruņa

RŪPNĪCAS UZSTĀDĪJUMU ATJAUNOŠANA

Tālruņa atiestatīšana

Jūs varat atjaunot sākotnējos rūpnīcas uzstādījumus, taču esiet uzmanīgs, jo atiestatīšanas rezultātā tiks noņemti visi dati, ko esat saglabājis tālruņa atmiņā, kā arī viss personalizētais saturs.

Ja atbrīvojaties no sava tālruņa, jūs esat atbildīgs par visa privātā satura noņemšanu.

Lai atjaunotu tālruņa sākotnējos uzstādījumus un noņemtu visus datus, sākuma ekrānā ierakstiet *#7370#. Ja tiek jautāts, ievadiet drošības kodu.

8 Informācija par produktu un drošību

JŪSU DROŠĪBAI

Izlasiet šos vienkāršos norādījumus. To neievērošana var būt bīstama vai pretrunā ar vietējiem likumiem un noteikumiem. Lai iegūtu plašāku informāciju, izlasiet visu lietotāja rokasgrāmatu.

IZSLĒGT VIETĀS, KUR TAS PIEPRASĪTS



Izslēdziet ierīci vietās, kur mobilo ierīču lietošana ir aizliegta vai var izraisīt traucējumus un var būt bīstama, piem., lidmašīnās, slimnīcās vai medicīnisku ierīču, degvielas, ķīmisku vielu tuvumā un vietās, kur iespējami spridzināšanas darbi. Šādās vietās ievērojiet visus norādījumus.

SATIKSĒMES DROŠĪBA IR PIRMAJĀ VIETĀ



Ievērojiet visus vietējos likumus. Autovadītāja rokām vienmēr jābūt brīvām, lai nekas netraucētu vadīt transportlīdzekli. Vadot automašīnu, satiksmes drošībai jābūt pirmajā vietā.

DARBĪBAS TRAUCĒJUMI



Ikvienu mobilā ierīce var būt jutīga pret traucējumiem, kas ietekmē tās darbības kvalitāti.

AUTORIZĒTA APKOPE



Šo izstrādājumu atļauts uzstādīt vai labot tikai autorizētam personālam.

BATERIJAS, LĀDĒTĀJI, KĀ ARĪ CITAS PAPILDIERĪCES



Izmantojiet tikai tādas akumulatorus, lādētājus un citas papildierīces, ko HMD Global Oy ir apstiprinājusi lietošanai ar šo ierīci. Nesavienojiet nesaderīgus produktus.

SARGĀJIET IERĪCI NO MITRUMA



Ja ierīce ir ūdensizturīga, skatiet tās IP novērtējumu ierīces tehniskajās specifikācijās, lai iegūtu plašāku informāciju.

DZIRDES AIZSARDZĪBAI



Lai novērstu iespējamus dzirdes bojājumus, neklausieties ilgstoši mūziku lielā skaļumā. Ievērojiet piesardzību, turot ierīci pie auss, kamēr tiek lietots skaļrunis.

ĀRKĀRTAS ZVANI

! **Svarīgi!** Savienojuma izveidošanu jebkuros apstākļos nav iespējams garantēt. Medicīniska rakstura ārkārtas situācijās nekad nepaļaujieties tikai uz bezvadu tālruni.

Pirms zvanīšanas veiciet tālāk norādītās darbības.

- Ieslēdziet tālruni.
 - Ja tālruņa ekrāns un taustiņi ir bloķēti, atbloķējiet tos.
 - Pārvietojieties uz vietu, kur signāls ir pietiekami stiprs.
1. Atkārtoti spiediet beigu taustiņu, līdz tiek parādīts sākuma ekrāns.
 2. Ierakstiet atrašanās vietai atbilstošo oficiālo avārijas dienestu numuru. Dažādās vietās avārijas dienestu numuri var atšķirties.
 3. Nospiediet zvanīšanas taustiņu.
 4. Nepieciešamo informāciju norādiet pēc iespējas precīzāk. Nepārtrauciet sarunu, pirms jums to neatļauj.

Iespējams, būs jāveic tālāk norādītās darbības.

- Ievietojiet tālrunī SIM karti.
- Ja tālrunis prasa PIN kodu, ierakstiet atrašanās vietai atbilstošo oficiālo avārijas dienestu numuru un nospiediet zvanīšanas taustiņu.
- Izslēdziet tālrunī zvanu ierobežojumus, piemēram, zvanu liegumu, fiksētos zvanus vai slēgtās lietotāju grupas.

IERĪCES APKOPE

Rīkojieties ar ierīci, akumulatoru, lādētāju un papildierīcēm uzmanīgi. Tālāk norādītie ieteikumi palīdzēs nodrošināt ierīces darbību.

- Sargājiet ierīci no mitruma. Atmosfēras nokrišņi, mitrums un visu veidu šķidrums var saturēt vielas, kas izraisa elektronisko shēmu koroziju.
- Nelietojiet un neglabājiet ierīci putekļainās vai netīrās vietās.
- Neglabājiet ierīci augstā temperatūrā. Augsta temperatūra var sabojāt ierīci vai akumulatoru.
- Neglabājiet ierīci aukstumā. Ierīcei atsilstot līdz normālai temperatūrai, iekšienē var kondensēties mitrums, kas to bojā.
- Neatveriet ierīci citādi, kā vien atbilstoši norādītajam lietotāja rokasgrāmatā.
- Nesankcionētas modifikācijas var sabojāt ierīci un izraisīt radioierīcēm piemērojamo lietošanas noteikumu pārkāpumu.
- Sargājiet ierīci un akumulatoru no kritieniem, triecieniem un kratīšanas. Ierīci var salauzt nerūpīgas lietošanas laikā.
- Ierīces virsmas tīrīšanai lietojiet tikai mīkstu, tīru, sausu drāniņu.
- Nekrāsojiet ierīci. Krāsa var izraisīt nepareizu darbību.
- Neļauj ierīcei atrasties magnētu vai magnētisko lauku tuvumā.
- Lai nodrošinātu svarīgu datu drošību, glabājiet tos vismaz divās atsevišķās vietās, piem., ierīcē, atmiņas kartē vai datorā, vai pierakstiet svarīgāko informāciju.

Ilgstošas darbības laikā ierīce var sakarst. Vairumā gadījumu tas ir normāli. Lai ierīce pārāk nesasiltu, tā var automātiski palēnināt darbību, aizvērt programmas, izslēgt uzlādi un, ja nepieciešams, izslēgties. Ja ierīce nedarbojas pareizi, nogādājiet to tuvākajā pilnvarotajā servisa centrā.

OTRREIZĒJA PĀRSTRĀDE



Vienmēr nododiet nolietotos elektroniskos izstrādājumus, akumulatorus un iepakojuma materiālus īpašos savākšanas punktos. Tādējādi jūs palīdzat novērst nekontrolētu atkritumu izmešanu un veicināt materiālu otrreizēju izmantošanu. Elektriskie un elektroniskie izstrādājumi satur daudz vērtīgu vielu, tostarp arī metālus (piemēram, varu, alumīniju, tēraudu un magniju) un dārgmetālus (piemēram, zeltu, sudrabu un pallādiu). Visus ierīces materiālus var pārstrādāt citos materiālos un enerģijā.

PĀRSVĪTROTAS ATKRITUMU URNAS SIMBOLS

Pārsvītrotas atkritumu urnas simbols



Pārsvītrotas atkritumu urnas simbols uz izstrādājuma, akumulatora, iespiestajiem materiāliem vai iepakojuma norāda, ka visi elektriskie un elektroniskie izstrādājumi un akumulatori pēc ekspluatācijas laika beigām ir jāsavāc atsevišķi. Neaizmirstiet vispirms noņemt personas datus no ierīces. Neatbrīvojieties no šiem izstrādājumiem kā no nešķirojamiem sadzīves atkritumiem. Nogādājiet tos otrreizējai pārstrādei. Lai iegūtu informāciju par tuvāko pārstrādes punktu, sazinieties ar vietējo atkritumu apsaimniekošanas iestādi vai lasiet par HMD atpakaļsaņemšanas programmu un tās pieejamību jūsu valstī vietnē www.hmd.com/phones/support/topics/recycle.

INFORMĀCIJA PAR AKUMULATORU UN LĀDĒTĀJU

Informācija par akumulatoru un lādētāju

Lai uzzinātu, vai tālrunim ir izņemams vai neizņemams akumulators, skatiet drukāto rokasgrāmatu.

Ierīces ar noņemamu akumulatoru Šo ierīci ir paredzēts lietot tikai ar oriģinālu lādējamu akumulatoru. Akumulatoru var uzlādēt un izlādēt simtiem reižu, tomēr tas pamazām nolietosies. Ja sarunu un gaidīšanas režīma laiks kļūst ievērojami īsāks nekā parasti, nomainiet akumulatoru.

Ierīces ar nenoņemamu akumulatoru Nemēģiniet izņemt akumulatoru, jo tas var sabojāt ierīci. Akumulatoru var uzlādēt un izlādēt simtiem reižu, tomēr tas pamazām nolietosies. Ja sarunu un gaidīšanas režīma laiks kļūst ievērojami īsāks nekā parasti, nogādājiet ierīci tuvākajā pilnvarotajā servisa centrā, lai nomainītu akumulatoru.

Lādējiet ierīci, izmantojot saderīgu lādētāju. Lādētāja kontaktdakšas tips var atšķirties. Uzlādes laiks var atšķirties atkarībā no ierīces.

Informācija par akumulatora un lādētāja drošību

Kad ierīces uzlāde ir pabeigta, atvienojiet lādētāju no ierīces un elektriskās kontaktligzdas. Lūdzu, ņemiet vērā, ka nepārtraukta uzlāde nedrīkst pārsniegt 12 stundas. Pilnībā uzlādēts, bet neizmantots akumulators ar laiku izlādējas.

Pārmērīgi augsta vai zema temperatūra samazina akumulatora jaudu un ekspluatācijas laiku. Lai nodrošinātu optimālu veiktspēju, akumulatoru uzglabājiet no 15 °C līdz 25 °C grādu temperatūrā (no 59 °F līdz 77 °F). Ierīce ar karstu vai aukstu akumulatoru kādu brīdi var nestrādāt. Ņemiet vērā, ka zemā temperatūrā akumulators var ātri izlādēties un tālrunis var izslēgties dažu minūšu laikā. Atrodoties ārā zemā temperatūrā, turiet tālruni siltumā.

Ievērojiet vietējos noteikumus. Ja iespējams, nododiet to otrreizējai pārstrādei. Nemetiet to ārā kopā ar sadzīves atkritumiem.

Nepakļaujiet akumulatoru ļoti zemam gaisa spiedienam un nenovietojiet to ļoti augstā temperatūrā, piemēram, nelikvidējiet to ugunskurā, jo tas var izraisīt akumulatora eksploziju vai uzliesmojoša šķidrums vai gāzes noplūdi.

Akumulatoru nedrīkst izjaukt, sagriezt, saspīest, saliekt, caurdurt vai citādi bojāt. Ja akumulatoram ir sūce, uzmanieties, lai šķidrums nenonāktu uz ādas vai acīs. Ja tā tomēr ir noticis, nekavējoties noskalojiet šīs vietas ar ūdeni vai lūdziet medicīnisku palīdzību. Akumulatoru nedrīkst modificēt, ievietot tajā svešķermeņus, kā arī ievietot to ūdenī vai citos šķidrumos. Ja akumulators tiek bojāts, tas var eksplodēt.

Izmantojiet akumulatoru un lādētāju tikai paredzētajiem mērķiem. Nepareiza lietošana vai neapstiprinātu vai nesaderīgu akumulatoru vai lādētāju izmantošana var izraisīt aizdegšanos, eksploziju vai radīt citus bīstamus apstākļus, kā arī anulēt visus apstiprinājumus vai garantijas. Ja uzskatāt, ka akumulators vai lādētājs ir bojāts, neturpiniet tā lietošanu, kamēr neesat nogādājis to servisa centrā vai pie tālruņa izplatītāja. Nekad nelietojiet bojātu akumulatoru vai lādētāju. Lādētāju lietojiet tikai telpās. Nelādējiet ierīci negaisa laikā. Ja lādētājs nav iekļauts pārdošanas komplektā, lādējiet ierīci, izmantojot datu kabeli (iekļauts komplektā) un USB barošanas adapteri (var tikt pārdots atsevišķi). Ierīci varat lādēt ar trešās puses kabeļiem un strāvas barošanas adapteriem, kas saderīgi ar USB 2.0 vai jaunākām versijām un atbilst attiecīgās valsts noteikumiem un starptautiskajiem un reģionālajiem drošības standartiem. Citi adapteri var neatbilst attiecīgajiem drošības standartiem, un lādēšana ar šādiem adapteriem var radīt īpašuma zuduma un personīgā savainojuma risku.

Lai atvienotu lādētāju vai papildierīci, satveriet un velciet kontaktdakšu, nevis kabeli.

Turklāt spēkā ir tālāk norādītā informācija, ja jūsu ierīcei ir izņemams akumulators.

- Pirms vāciņu vai akumulatora noņemšanas vienmēr izslēdziet ierīci un atvienojiet lādētāju.
- Nejaušs īssavienojums var rasties, ja metāla priekšmets saskaras ar akumulatora metāla sloksnītēm. Tas var sabojāt gan akumulatoru, gan otru priekšmetu.

MAZI BĒRNI

Ierīce un tās piederumi nav rotaļlietas. Tām var būt sīkas detaļas. Glabājiet tās maziem bērniem nepieejamā vietā.

MEDICĪNISKĀS IERĪCES

Radioviļņu ierīču, arī mobilo tālrunu darbība var izraisīt nepietiekami aizsargātu medicīnisko ierīču darbības traucējumus. Lai noskaidrotu, vai ierīce ir pietiekami aizsargāta pret ārējiem radioviļņiem, sazinieties ar ārstu vai medicīniskās ierīces ražotāju.

IMPLANTĒTAS MEDICĪNISKĀS IERĪCES

Lai izvairītos no iespējamiem traucējumiem, implantētu medicīnisko ierīču (piemēram, sirds elektrokardiostimulatoru, insulīna sūkņu un neirostimulatoru) ražotāji iesaka nodrošināt vismaz 15,3 centimetru (6 collu) attālumu starp mobilo ierīci un medicīnisko ierīci. Personām, kurām ir šādas ierīces, ir jāievēro tālāk norādītie noteikumi.

- Mobilā ierīce vienmēr jātur vairāk nekā 15,3 centimetru (6 collu) attālumā no medicīniskās ierīces.
- Nenēsāji bezvadu ierīci krūšu kabatā.
- Mobilā ierīce jātur pie tās auss, kas atrodas medicīniskajai ierīcei pretējā pusē.
- Mobilā ierīce jāizslēdz, ja ir pamats aizdomām, ka tā izraisa traucējumus.
- Jāievēro implantētās medicīniskās ierīces ražotāja norādījumi.

Ja rodas jautājumi par mobilās ierīces lietošanu kopā ar implantēto medicīnisko ierīci, konsultējieties ar veselības aprūpes speciālistu.

DZIRDE



Brīdinājums. Lietojot austiņas, var tikt ietekmēta spēja dzirdēt apkārtējās skaņas. Neizmantojiet austiņas vietā, kur tas var apdraudēt jūsu drošību.

Dažas bezvadu ierīces var izraisīt traucējumus atsevišķos dzirdes aparātos.

IERĪCES AIZSARDZĪBA PRET KAITĪGU SATURU

Ierīce var tikt pakļauta vīrusiem un citam kaitīgam saturam. Ievērojiet tālāk minētos piesardzības pasākumus.

- Esiet piesardzīgs, atverot ziņas. Tās var saturēt ļaunprogrammatūru vai var būt citādi kaitīgas ierīcei vai datoram.
- Esiet piesardzīgs, pieņemot savienojuma pieprasījumus vai pārlūkojot internetu. Nepieņemiet Bluetooth® savienojumus no avotiem, kuriem neuzticaties.
- Instalējiet pretvīrusu un citu drošības programmatūru jebkurā pievienotajā datorā.
- Ja piekļūstat sākotnēji instalētām grāmatzīmēm un saitēm uz trešo pušu interneta vietnēm, veiciet atbilstošus piesardzības pasākumus. HMD Global neapstiprina un neuzņemas atbildību par šādām vietnēm.

TRANSPORTLĪDZEKĻI

Radiosignāli var ietekmēt transportlīdzeklī nepareizi instalētu vai nepietiekami aizsargātu elektronisko sistēmu darbību. Plašāku informāciju lūdziet transportlīdzekļa vai aprīkojuma ražotājam. Ierīces uzstādīšanu automašīnā uzticiet tikai pilnvarotam speciālistam. Nepareiza uzstādīšana var būt bīstama, kā arī var liegt tiesības uz garantijas apkopi. Regulāri pārbaudiet, vai viss mobilās ierīces aprīkojums transportlīdzeklī ir nostiprināts un darbojas pareizi. Nekādā gadījumā neglabājiet ugunsbīstamas vai sprādzienbīstamas vielas kopā ar ierīci, tās detaļām un piederumiem. Nenovietojiet ierīci vai piederumus gaisa spilvenu izplešanās zonā.

SPRĀDZIENBĪSTAMA VIDE

Izslēdziet ierīci sprādzienbīstamās vietās, piemēram, blakus degvielas uzpildes sūkņiem. Dzirkstele var izraisīt eksploziju vai aizdegšanos, radot traumas vai izraisot nāvi. Ievērojiet ierobežojumus ar degvielu saistītās vietās, ķīmiskajās rūpnīcās un vietās, kur notiek spridzināšanas darbi. Sprādzienbīstamas vietas ne vienmēr ir skaidri norādītas. Tās ir vietas, kur parasti lūdz izslēgt transportlīdzekļu dzinēju: telpas zem kuģa klāja, ķīmikāliju transportēšanas vai glabāšanas tilpnes, kā arī vietas, kur gaisā ir ķīmikālijas vai vielu daļiņas. Informāciju par to, vai ierīci ir droši izmantot tādu transportlīdzekļu tuvumā, kuros tiek izmantotas šķidrīnātās naftas gāzes (propāns vai butāns), lūdziet transportlīdzekļa ražotājiem.

INFORMĀCIJA PAR SERTIFIKĀCIJU

Šī mobilā ierīce atbilst vadlīnijām par pakļaušanu radioviļņu ietekmei.

Šī mobilā ierīce ir radiosignālu raidītājs un uztvērējs. Tā ir izstrādāta tā, lai nepārsniegtu radioviļņu (radiofrekvences elektromagnētisko lauku) ietekmes ierobežojumus, ko nosaka neatkarīgas zinātniskas organizācijas (ICNIRP) starptautiskās prasības. Šīs vadlīnijas ietver būtisku drošības rezervi, lai garantētu aizsardzību visām personām neatkarīgi no vecuma un veselības stāvokļa. Vadlīnijas par pakļaušanu ir balstītas uz īpašās absorbcijas koeficientu (Specific Absorption Rate — SAR), kas izsaka galvā un ķermenī uzkrāto radiofrekvences (RF) jaudu, kad ierīces veic pārraidi. ICNIRP noteiktais SAR ierobežojums mobilajām ierīcēm ir 2,0 W/kg vidēji uz 10 gramiem audu.

SAR pārbaudes tiek veiktas ar ierīci standarta darbības apstākļos, veicot pārraidi tās augstākajā sertificētajā jaudas līmenī visās tās frekvenču joslās.

Ierīce atbilst radioviļņu ietekmes prasībām, ja to lieto, turot pie galvas, vai novieto vismaz 5/8 collu (1,5 centimetru) attālumā no ķermeņa. Ja ierīces pārnēsāšanai izmanto somiņu, jostas stiprinājumu vai cita veida ierīces turētāju, šīm papildierīcēm nedrīkst būt metāla daļas un tām jātur ierīce iepriekš minētajā attālumā no ķermeņa.

Lai nosūtītu datus vai ziņas, nepieciešams labs savienojums ar tīklu. Sūtīšana var tikt atlikta, līdz būs pieejams atbilstošs savienojums. Norādījumi par ierīces atstatumu no ķermeņa jāievēro līdz sūtīšanas beigām.

Parastas lietošanas laikā SAR vērtības parasti ir krietni mazākas par iepriekš norādītajām vērtībām. Lai nodrošinātu sistēmas efektivitāti un mazinātu traucējumus tīklā, mobilās ierīces

darbības jauda tiek automātiski samazināta, ja zvanam nav nepieciešama pilna jauda. Jo mazāka strāvas izvade, jo mazāka SAR vērtība.

Ierīču modeļiem var būt dažādas versijas un vairākas vērtības. Laika gaitā var rasties komponentu un dizaina izmaiņas, un dažas no tām var ietekmēt SAR vērtības.

Plašāku informāciju skatiet vietnē www.sar-tick.com. Ņemiet vērā, ka mobilās ierīces var veikt pārraidi pat tad, ja neveicat balss zvanu.

Saskaņā ar Pasaules Veselības organizācijas (PVO) paziņojumu pašreizējā zinātniskā informācija nenorāda, ka, izmantojot mobilās ierīces, būtu jāveic īpaši piesardzības pasākumi. Ja jūs interesē ietekmes samazināšana, tā iesaka ierobežot izmantošanu vai lietot brīvroku komplektu, lai ierīce neatrastos pie galvas un ķermeņa. Lai iegūtu plašāku informāciju, skaidrojumus un diskusijas par RF iedarbību, apmeklējiet PVO vietni www.who.int/health-topics/electromagnetic-fields#tab=tab_1.

Ierīces maksimālo SAR vērtību skatiet sadaļā www.hmd.com/sar.

PAR DIGITĀLĀ SATURA TIESĪBU PĀRVALDĪBU

Izmantojot šo ierīci, ievērojiet visas likumu un vietējās prasības, kā arī citu personu privātās intereses un likumīgās tiesības, tostarp autortiesības. Autortiesību aizsardzības likumi var nepieļaut fotoattēlu, mūzikas un cita satura kopēšanu, modificēšanu vai pārsūtīšanu.

AUTORTIESĪBAS UN CITA INFORMĀCIJA

Autortiesības

Noteiktu izstrādājumu, funkciju, lietotņu un pakalpojumu pieejamība var būt atkarīga no reģiona. Lai saņemtu papildinformāciju, sazinieties ar izplatītāju vai pakalpojumu sniedzēju. Šī ierīce var ietvert detaļas, tehnoloģijas vai programmatūru, kuru eksportēšanu regulē ASV un citu valstu eksporta likumi un noteikumi. Pretlikumīga rīcība ir aizliegta.

Šī dokumenta saturs tiek pasniegts tāds, "kāds tas ir". Izņemot spēkā esošajos normatīvajos aktos noteiktos gadījumus, netiek sniegta nekāda veida garantijas, nedz tiešas, nedz netiešas, ieskaitot arī netiešās kvalitātes vai derīguma garantijas attiecībā uz šī dokumenta saturu, pareizību vai ticamību. HMD Global patur tiesības jebkurā laikā bez iepriekšēja brīdinājuma pārstrādāt vai anulēt šo dokumentu.

Ciktāl to pieļauj piemērojamie likumi, HMD Global vai kāds no tā licences devējiem nekādā gadījumā neatbild par datu vai ieņēmumu zaudējumiem, kā arī par tīšiem, nejaušiem, tiešiem vai netiešiem jebkura veida zaudējumiem vai kaitējumiem.

Šī dokumenta satura daļēja vai pilnīga pavairošana vai izplatīšana jebkurā veidā bez HMD Global rakstiskas atļaujas ir aizliegta. HMD Global īsteno nepārtrauktas attīstības politiku. HMD Global patur tiesības bez iepriekšēja brīdinājuma veikt izmaiņas un uzlabojumus jebkuram no šajā dokumentā aprakstītajiem izstrādājumiem.

HMD Global nepārstāv, nesniedz garantiju un neuzņemas nekādu atbildību par ierīcē pieejamo trešo personu lietotņu funkcionalitāti, saturu vai lietotāju atbalstu. Lietojot lietotni, jūs piekrītat, ka tā tiek pasniegta tāda, kāda tā ir.

Karšu, spēļu, mūzikas un videoklipu lejupielāde, kā arī attēlu un videoklipu augšupielāde var būt saistīta ar liela datu apjoma pārsūtīšanu. Pakalpojumu sniedzējs var prasīt samaksu par datu pārsūtīšanu. Noteiktu izstrādājumu, pakalpojumu un funkciju pieejamība var būt atkarīga no reģiona. Detalizētu informāciju un valodu pieejamību noskaidrojiet pie vietējā izplatītāja.

Noteiktas funkcijas, funkcionalitāte un izstrādājuma specifikācijas var būt atkarīgas no tīkla, un uz tām var attiekties papildu noteikumi, nosacījumi un izmaksas.

Visas specifikācijas, funkcijas un cita sniegtā informācija par izstrādājumu var mainīties bez iepriekšēja brīdinājuma.

Uz ierīces lietošanu attiecas HMD globālā konfidencialitātes politika, kas pieejama vietnē <http://www.hmd.com/privacy>.

TM un © 2024 HMD Global. Visas tiesības paturētas. HMD Global Oy ir tālrunu un planšetdatoru Nokia zīmola licences īpašnieks. Nokia ir Nokia Corporation reģistrēta preču zīme.

Bluetooth nosaukuma zīme un logotipi ir Bluetooth SIG, Inc. īpašums, un šo zīmju lietošana, kuru veic HMD Global, ir pakļauta licences nosacījumiem.

Šajā izstrādājumā ir iekļauta atvērtā pirmkoda programmatūra. Lai skatītu attiecīgo autortiesību un citu informāciju, atļaujas un apliecinājumus, sākuma ekrānā atlasiet *#6774#.