

NOKIA

Nokia 3310 3G

Manuale d'uso

Sommario

1	Informazioni su questo manuale d'uso	5
2	Introduzione	6
	Tasti e componenti	6
	Configurare e accendere il telefono	7
	Caricare il telefono	10
	Bloccare o sbloccare i tasti	11
3	Funzioni di base	12
	Utilizzare due carte SIM (telefoni dual SIM)	12
	Conoscere il telefono	13
	Regolare il volume	16
	Scrivere testo	16
4	Chiamate, contatti e messaggi	18
	Chiamate	18
	Rubrica	19
	Inviare e ricevere messaggi	20
5	Personalizzare il telefono	21
	Cambiare la suoneria o il tono di notifica messaggio	21
	Cambiare l'aspetto della Schermata iniziale	21
6	Fotocamera	23
	Foto	23
	Video	24
7	Internet e connessioni	25
	Navigare sul Web	25

8 Musica, audio e video	26
Lettore musicale	26
Registratore vocale	26
Lettore video	26
9 Radio	28
Trovare e salvare stazioni radio	28
Ascoltare la radio	28
10 Orologio, agenda e calcolatrice	29
Configurare l'ora e la data manualmente	29
Sveglia	29
Agenda	29
Calcolatrice	30
11 Bluetooth	31
Attivare il Bluetooth	31
12 Copiare, condividere e rimuovere contenuti	32
Copiare contenuti	32
Condividere contenuti	32
Memoria	33
Rimuovere contenuti privati dal telefono	33
13 Eseguire il backup e il ripristino	34
Creare un backup	34
Ripristinare un backup	34
14 Strumenti	35
Strumenti aggiuntivi	35
Torcia	35
Contatori	36

15 Impostazioni	37
Impostazioni di sistema	37
Impostazioni relative alla connettività	38
Impostazioni di personalizzazione	38
Impostazioni relative a ora e lingua	40
Impostazioni relative alla protezione	40
16 Informazioni sul prodotto e la sicurezza	41
Informazioni sulla sicurezza	41
Servizi di rete e costi	44
Chiamate di emergenza	44
Precauzioni e manutenzione del proprio dispositivo	44
Riciclo	45
Contenitore mobile barrato	46
Informazioni sulla batteria e il caricabatterie	46
Bambini piccoli	47
Apparecchiature mediche	47
Apparecchiature mediche impiantate	48
Apparecchi acustici	48
Proteggere il dispositivo da contenuti pericolosi	48
Veicoli	49
Aree a rischio di esplosione	49
Informazioni sulla certificazione	49
Copyright e altre comunicazioni	50
Informazioni su Digital Rights Management	51

1 Informazioni su questo manuale d'uso



Importante: Per informazioni importanti sull'uso sicuro del dispositivo e della batteria, leggere "Informazioni sul prodotto e sulla sicurezza" prima di utilizzare il dispositivo. Per informazioni su come iniziare a utilizzare il nuovo dispositivo, leggere il manuale d'uso.

2 Introduzione

TASTI E COMPONENTI

Di seguito vengono illustrati i tasti e i componenti del nuovo telefono.

Il telefono

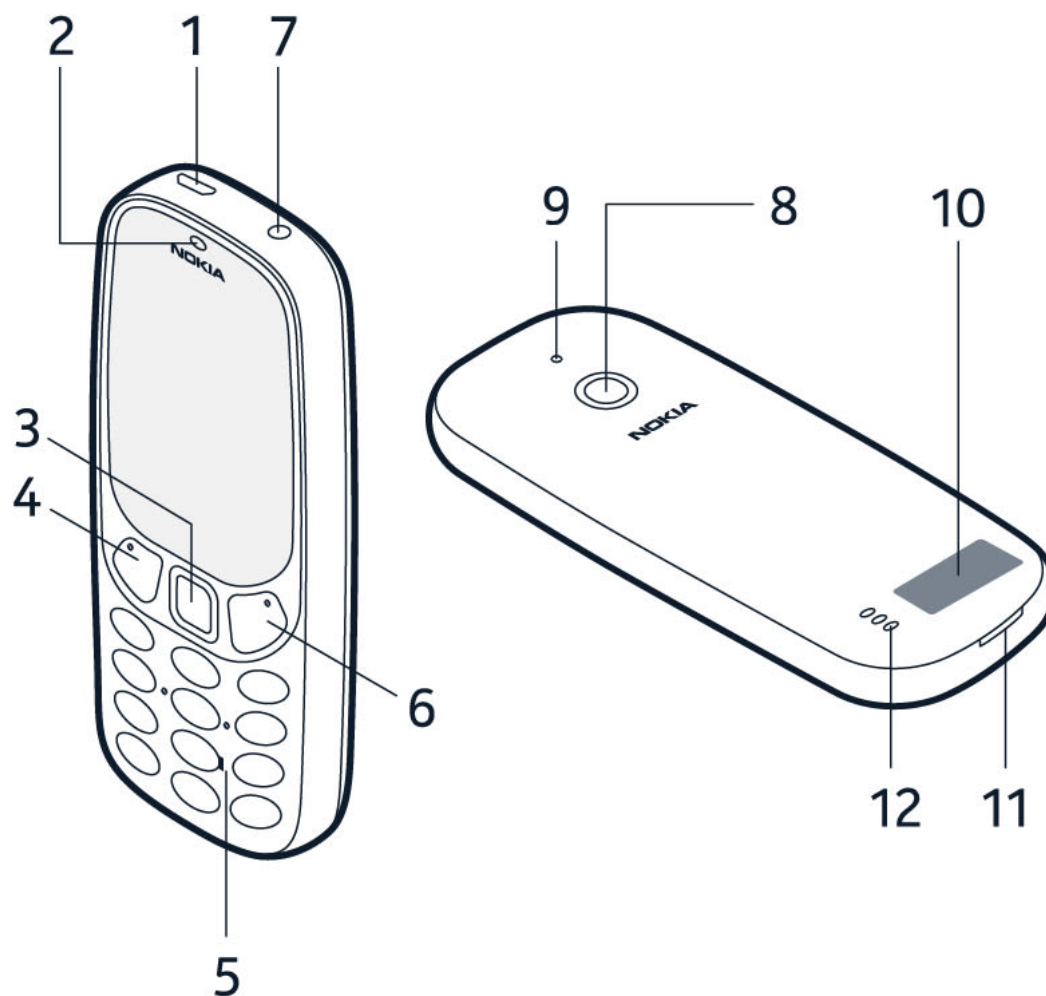

Tasti e componenti del telefono:

- | | |
|-------------------------------------|--|
| 1. Connettore del caricabatterie | 6. Tasto funzione, tasto di fine chiamata/accensione e spegnimento |
| 2. Auricolare | 7. Connettore cuffia |
| 3. Tasto di scorrimento e selezione | 8. Fotocamera |
| 4. Tasto funzione, tasto Chiama | 9. Torcia |
| 5. Tasti numerici | |

10. Area dell'antenna

12. Altoparlante

11. Slot di apertura della cover posteriore

Per bloccare i tasti automaticamente, selezionare **Menu** >  > **Sicurezza** > **Tastiera** > **Blocco tastiera aut.**, quindi scegliere **Attivo**.

Per sbloccare i tasti, selezionare **Sblocca** e premere *****.

Evitare di toccare l'area dell'antenna mentre questa è in uso. Il contatto con le antenne ha impatto sulla qualità delle comunicazioni e può comportare una riduzione della durata della batteria a causa di un maggiore consumo energetico durante l'utilizzo del dispositivo.

Non collegarsi a prodotti che generano segnali in uscita, in quanto ciò potrebbe danneggiare il dispositivo. Non collegare il connettore audio ad alcuna fonte di alimentazione. Se si collega al connettore audio un dispositivo esterno o un auricolare diverso da quello approvato per questo dispositivo, prestare particolare attenzione ai livelli del volume.

Alcune parti del dispositivo sono magnetiche. I materiali metallici potrebbero essere attratti dal dispositivo. Non lasciare carte di credito o altri supporti di memorizzazione magnetici vicino al dispositivo in quanto le informazioni memorizzate potrebbero essere cancellate.

Alcuni degli accessori menzionati in questo manuale d'uso, come caricabatterie, auricolare o cavo dati, potrebbero essere venduti separatamente.



Nota: è possibile configurare il telefono affinché chieda un codice di protezione. Selezionare **Menu** >  > **Sicurezza** > **Tastiera** e attivare **Codice di protezione**. L'eventuale codice preimpostato è 12345. Cambiarlo per proteggere la privacy e i dati personali. Quando, tuttavia, si cambia il codice, è necessario ricordarsi quello nuovo, poiché HMD Global non è in grado di aprirlo o bypassarlo.

CONFIGURARE E ACCENDERE IL TELEFONO

Informazioni su come inserire la carta SIM, la memory card e la batteria e su come accendere il telefono.

Micro-SIM



Importante: questo dispositivo è stato progettato per essere utilizzato solo con una carta micro-SIM (v. figura). L'utilizzo di carte SIM incompatibili potrebbe danneggiare il dispositivo o la carta, nonché i dati memorizzati su di essa. Consultare il proprio operatore di telefonia mobile in merito all'utilizzo di una carta SIM dotata di un ritaglio nano-UICC.

Memory card MicroSD



Usare solo memory card compatibili approvate per questo dispositivo. Carte incompatibili potrebbero danneggiare il dispositivo e la carta, nonché i dati memorizzati su di essa.



Nota: prima di sostituire le cover, spegnere il dispositivo e scollegarlo dal caricabatterie e da qualsiasi altro dispositivo. Durante la sostituzione delle cover non toccare i componenti elettronici. Conservare e usare sempre il dispositivo con le cover montate.

Configurare il telefono (SIM singola)



1. Posizionare l'unghia nello slot piccolo nella parte inferiore del telefono, sollevare e rimuovere la cover.
2. Se la batteria è inserita nel telefono, estrarla.
3. Far scorrere la SIM nel relativo slot con l'area dei contatti rivolta verso il basso.
4. Se si dispone di una memory card, farla scorrere nel relativo slot.
5. Allineare i contatti della batteria, quindi inserire la batteria.
6. Reinstallare la cover posteriore.

Configurare il telefono (dual SIM)

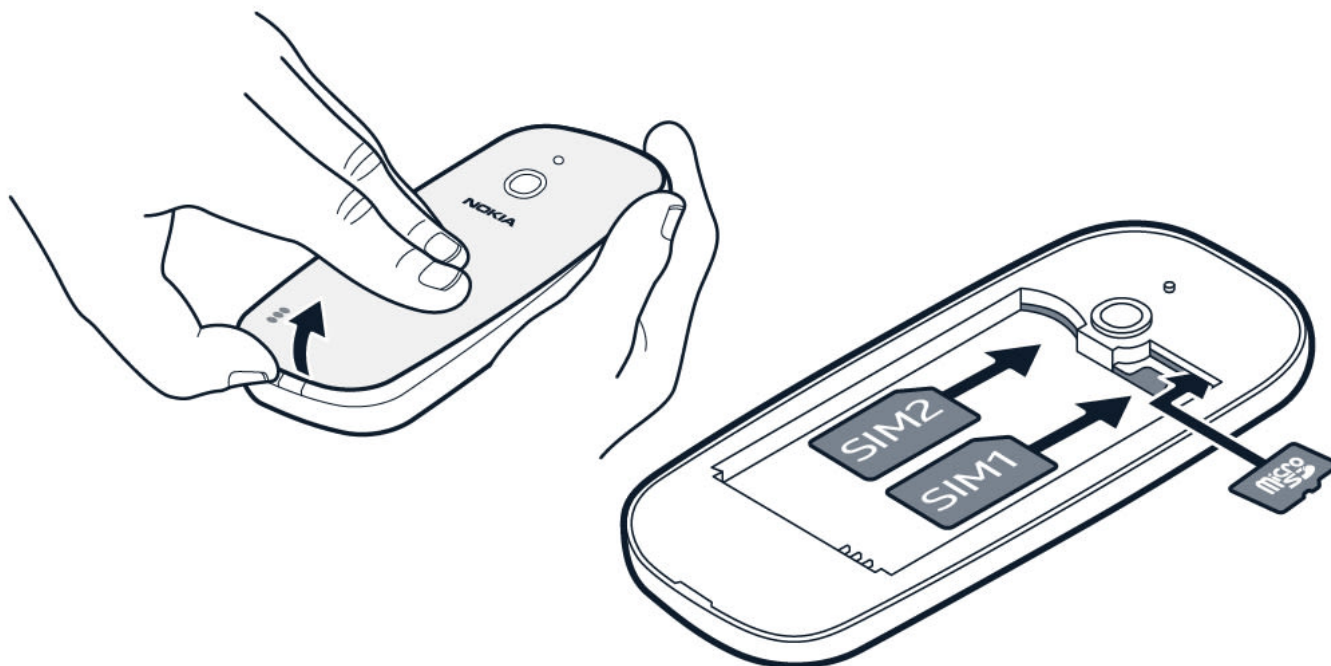

1. Posizionare l'unghia nello slot piccolo nella parte inferiore del telefono, sollevare e rimuovere la cover.
2. Se la batteria è inserita nel telefono, estrarla.
3. Far scorrere la prima SIM nello slot 1 con l'area dei contatti rivolta verso il basso. Far scorrere la seconda SIM nello slot 2. Entrambe le carte SIM sono disponibili contemporaneamente quando il dispositivo non è in uso, ma mentre una carta SIM è attiva, ad esempio, per effettuare chiamate, l'altra potrebbe non essere disponibile.
4. Se si dispone di una memory card, farla scorrere nel relativo slot.
5. Allineare i contatti della batteria, quindi inserire la batteria.
6. Reinstallare la cover posteriore.

Accendere il telefono

Tenere premuto il tasto .

Rimuovere la carta SIM

Aprire la cover posteriore, rimuovere la batteria ed estrarre la SIM.

Rimuovere la memory card

Aprire la cover posteriore, rimuovere la batteria ed estrarre la memory card.

Codici di accesso

Il telefono e la carta SIM usano codici differenti per la sicurezza.

- **Codici PIN o PIN2:** questi codici proteggono la carta SIM dall'uso non autorizzato. Se si dimenticano i codici o non vengono forniti con la carta, contattare il provider di servizi di rete. Se si inserisce il codice per tre volte di seguito in modo errato, sarà necessario utilizzare il codice PUK o PUK2 per sbloccarlo.
- **Codici PUK o PUK2:** questi codici servono a sbloccare un codice PIN o PIN2. Se i codici non vengono forniti con la carta SIM, contattare il provider di servizi di rete.
- **Codice di protezione:** il codice di protezione consente di proteggere il telefono dall'uso non autorizzato. È possibile configurare il telefono affinché richieda il codice di protezione specificato. Mantenere segreto il codice e conservarlo in un luogo sicuro, lontano dal telefono. Se si dimentica il codice e il telefono è bloccato, sarà necessario rivolgersi all'assistenza. Potrebbero essere applicati costi aggiuntivi e tutti i dati personali contenuti nel telefono potrebbero essere eliminati. Per ulteriori informazioni, rivolgersi al centro assistenza per il telefono più vicino o al proprio rivenditore.
- **Codice IMEI:** il codice IMEI consente di identificare i telefoni della rete. Potrebbe inoltre essere necessario fornire il numero al centro assistenza o al rivenditore. Per visualizzare il numero IMEI, comporre ***#06#**. Il codice IMEI del telefono è stampato anche sull'etichetta del telefono, che si trova sotto la batteria. Il codice IMEI è visibile anche sulla confezione di vendita originale.

CARICARE IL TELEFONO

La batteria è stata in parte caricata in fabbrica, ma è possibile che debba essere caricata di nuovo prima di utilizzare il telefono.

Caricare la batteria

1. Collegare il caricabatteria a una presa a muro.
2. Collegare il caricabatterie al telefono. Al termine, scollegare il caricabatterie dal telefono, quindi dalla presa a muro.

Se la batteria è completamente scarica, potrebbero trascorrere diversi minuti prima che l'indicatore di carica appaia sul display.



Suggerimento: è possibile utilizzare la carica USB quando non è disponibile una presa a muro. I dati possono essere trasferiti mentre il dispositivo è in carica. L'efficienza della potenza di carica USB varia in modo significativo ed è possibile che la carica impieghi diverso tempo prima di avviarsi e il dispositivo prima di funzionare. Verificare che il computer sia acceso.

Risparmiare energia

Per risparmiare energia:

1. Caricare con giudizio: caricare sempre completamente la batteria.
2. Selezionare solo i suoni necessari: disattivare i suoni inutili, ad esempio i suoni emessi dalla tastiera.
3. Utilizzare cuffie con filo, anziché l'altoparlante.
4. Cambiare le impostazioni dello schermo del telefono: configurare lo schermo del telefono affinché si spenga dopo un breve periodo.
5. Ridurre la luminosità dello schermo.
6. Se applicabile, utilizzare le connessioni di rete, ad esempio Bluetooth, in modo selettivo: attivare le connessioni solo quando si utilizzano.

BLOCCARE O SBLOCCARE I TASTI

Bloccare la tastiera

Per bloccare i tasti automaticamente, selezionare **Menu** >  > **Sicurezza** > **Tastiera** > **Blocco tastiera aut.**, quindi scegliere **Attivo**.

Sbloccare la tastiera

Per sbloccare i tasti, selezionare **Sblocca** e premere *****.

3 Funzioni di base

UTILIZZARE DUE CARTE SIM (TELEFONI DUAL SIM)

Il telefono è predisposto per l'utilizzo di due carte SIM che possono essere usate per scopi diversi.

Selezionare la carta SIM da utilizzare

1. Selezionare **Menu** >  > **Connettività** > **Dual SIM**.
2. Per scegliere quale SIM utilizzare per le chiamate, selezionare **SIM preferita per le chiamate**, quindi **SIM1** o **SIM2**.
3. Per scegliere quale SIM utilizzare per i messaggi, selezionare **SIM preferita per i messaggi**, quindi **SIM1** o **SIM2**.
4. Per scegliere quale SIM utilizzare per i dati rete mobile, selezionare **Conn. dati rete mobile**, attivare **Dati rete mob.**, quindi scegliere **SIM1** o **SIM2**.

Inoltrare le chiamate tra due SIM

Utilizzare due carte SIM. Se si inoltrano le chiamate tra le SIM in uso, quando si riceve una chiamata su una SIM mentre è in corso una conversazione sull'altra, è possibile gestire le chiamate da entrambe le SIM proprio come se si trattasse di una sola SIM.

Verificare che nel telefono siano inserite due carte SIM.

1. Selezionare **Menu** >  > **Connettività** > **Dual SIM** > **Numeri SIM**.
2. Digitare i numeri di entrambe le SIM e selezionare **Salva**.
3. Scorrere verso l'alto fino a **Inoltra chiamate** e selezionare **Tra due SIM**, **Da SIM1 a SIM2** o **Da SIM2 a SIM1**.

CONOSCERE IL TELEFONO

Visualizzare le app e le funzionalità del telefono



Selezionare **Menu**.

Visualizzare un'app o una funzionalità

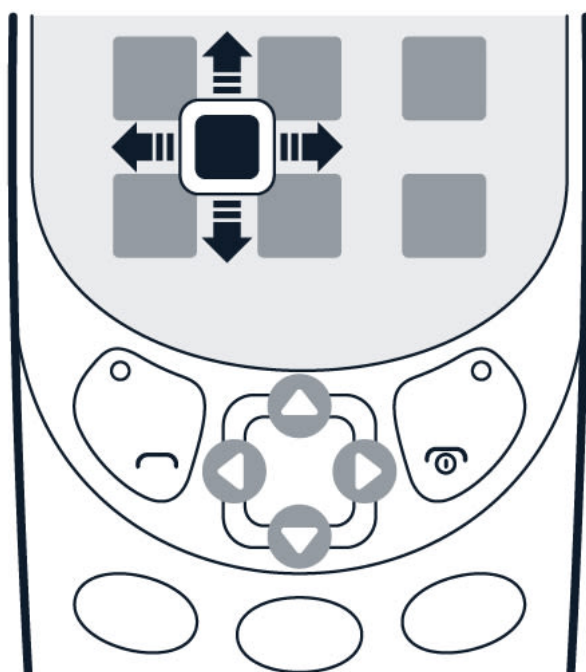

Premere il tasto di scorrimento verso l'alto, il basso, sinistra o destra.

Aprire un'app o selezionare una funzionalità



Selezionare **Seleziona**.

Tornare alla vista precedente

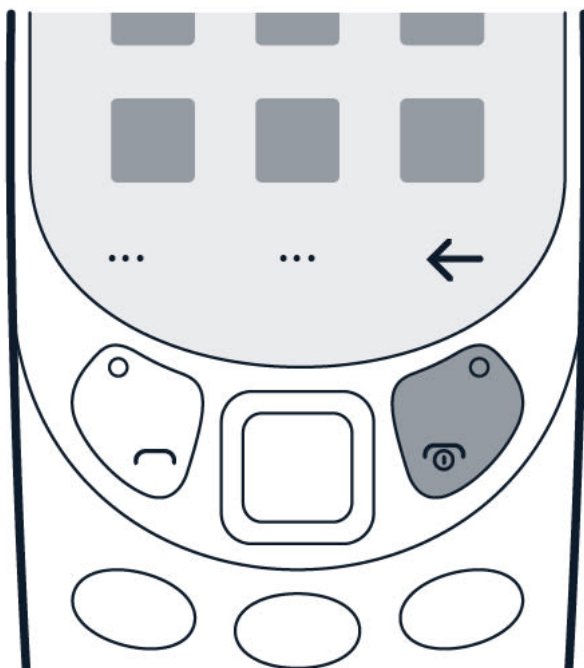

Premere ←.

Tornare alla Schermata iniziale

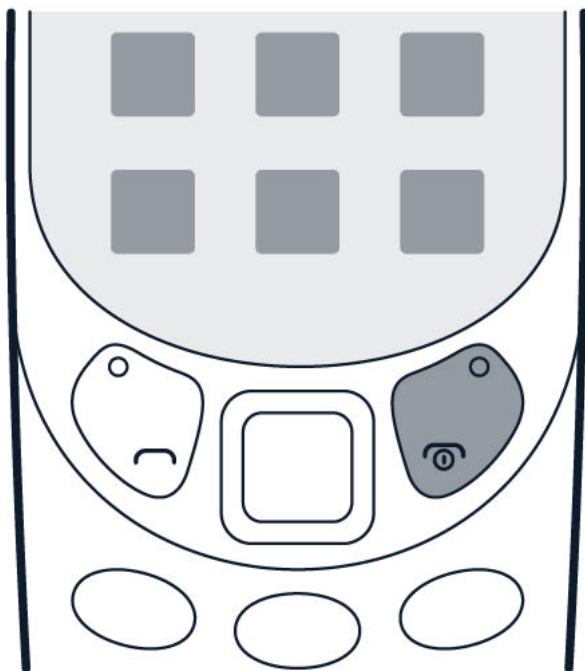

Premere il tasto di fine chiamata.

Organizzare il menu

È possibile riorganizzare le applicazioni per modificarne l'ordine nel menu.

Per riorganizzare il menu, selezionare l'applicazione da spostare. Selezionare **Menu** > ≡ > **Sposta** e utilizzare il tasto di scorrimento per spostare l'applicazione. Premere il tasto di scorrimento per spostare l'applicazione nella posizione desiderata.

REGOLARE IL VOLUME

Regolare il volume

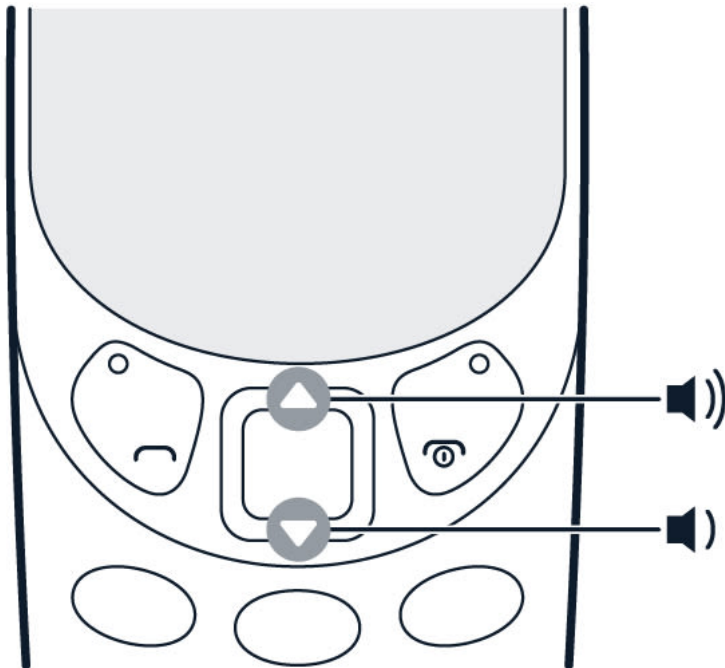

Se in ambienti rumorosi non si riesce a sentire lo squillo del telefono o il volume delle chiamate è troppo alto, è possibile adattare il volume alle proprie esigenze.

Scorrere verso l'alto o verso il basso per regolare il volume durante una chiamata o mentre si ascolta la radio.

SCRIVERE TESTO

Scrivere utilizzando la tastiera

Scrivere con la tastiera è facile e divertente.

Premere ripetutamente un tasto fino a quando non appare la lettera.

Per digitare uno spazio, premere **0**.



Per inserire un carattere speciale o un segno di punteggiatura, premere *****.

Per alternare la maiuscola e la minuscola, premere **#** ripetutamente.



Per digitare un numero, tenere premuto un tasto numerico.

Utilizzare la scrittura facilitata

Per velocizzare la scrittura, il telefono può indovinare la parola che si sta iniziando a scrivere. La scrittura facilitata si basa su un dizionario integrato. Questa funzionalità non è disponibile per tutte le lingue.

Per attivare la scrittura facilitata, selezionare **Menu** >  > . Selezionare **Dizionario** e scegliere una lingua.

Per alternare la scrittura facilitata al metodo di scrittura tradizionale e viceversa, premere ripetutamente **#**.

Per disattivare la scrittura facilitata selezionare **Menu** >  > , selezionare **Dizionario** e scegliere **Scrittura facilitata disattivata**.

4 Chiamate, contatti e messaggi

CHIAMATE

Effettuare una chiamata

Informazioni su come effettuare una chiamata con il nuovo telefono.

1. Inserire il numero di telefono. Per digitare il carattere +, utilizzato per le chiamate internazionali, premere due volte *.
2. Premere il tasto Chiama. Se richiesto, selezionare la SIM da utilizzare.
3. Per terminare la chiamata, premere il tasto di fine chiamata.

Rispondere a una chiamata

Premere .





Suggerimento: per gestire le chiamate con le mani libere, associare il telefono a un auricolare Bluetooth compatibile (venduto separatamente). Per attivare il Bluetooth, selezionare **Menu** >  > **Connettività** > **Bluetooth** e impostare **Bluetooth** su **Attivo**.



Suggerimento: in situazioni in cui non sia possibile rispondere al telefono e occorra disattivare l'audio velocemente, premere .

Composizione veloce

È possibile chiamare un contatto rapidamente tramite la composizione veloce.



1. Per aggiungere contatti all'elenco di composizione veloce, selezionare **Menu** > .
2. Selezionare  > **Composizione veloce** e attivare **Composizione veloce**.
3. Selezionare **Modifica**.
4. Selezionare un numero di composizione veloce disponibile e scegliere **Aggiungi**.
5. Selezionare un contatto.

È possibile scegliere se effettuare chiamate o inviare un SMS quando si preme il tasto di composizione veloce. Per impostazione predefinita, il telefono effettua chiamate. Per passare dalla chiamata a un SMS, selezionare la composizione veloce e scegliere  > **Assegna a SMS**.

RUBRICA

Aggiungere un contatto

È possibile salvare e organizzare i numeri di telefono degli amici.

1. Selezionare **Menu** >  >  > **Agg. nuovo cont.**
2. Scorrere verso l'alto per aggiungere una foto per il contatto.
3. Scorrere verso il basso per scrivere il nome e il numero e per aggiungere qualsiasi altra informazione da includere. Puoi anche selezionare una suoneria specifica per il contatto.
4. Selezionare  > **Salva contatto**.



Suggerimento: è possibile selezionare la memoria da utilizzare per archiviare i contatti.

Selezionare **Opzioni** >  > **Archiviazione** > **Archiviazione preferita** e selezionare **Telefono** o **Memory card**.





Suggerimento: per salvare un numero di telefono nel dialer, digitare il numero e selezionare  > **Aggiungi a contatti** e selezionare se creare un nuovo contatto o aggiornarne uno esistente.



Suggerimento: per copiare i contatti dal telefono alle carte SIM e viceversa, in **Contatti** selezionare  > **Copia contatti**.

Salvare un contatto dal registro chiamate

È possibile salvare i contatti presenti nel registro chiamate.

1. Selezionare **Menu** > .
2. Evidenziare il numero da salvare, selezionare  > **Aggiungi a contatti**, quindi scegliere se creare un nuovo contatto o aggiornarne uno esistente.
3. Aggiungere le informazioni del contatto e selezionare  > **Salva contatto**.





Chiamare un contatto o inviare un messaggio

È possibile chiamare un contatto o inviargli un messaggio direttamente dall'elenco dei contatti.

1. Scegliere **Menu** > , quindi selezionare un contatto.
2. Aprire la scheda contatto e selezionare se si desidera effettuare una chiamata o inviare un messaggio.



Creare un gruppo di contatti

È possibile creare gruppi di contatti e utilizzarli ad esempio per inviare un messaggio a più persone contemporaneamente.

1. Selezionare **Menu** >  >  > **Gruppi**.
2. Selezionare un gruppo e premere  > **Aggiungi membro**.
3. Selezionare un contatto e premere . Il contatto viene aggiunto al gruppo.

INVIARE E RICEVERE MESSAGGI

Scrivere e inviare messaggi

1. Selezionare **Menu** >  > **Nuovo messaggio**.
2. Aggiungere i destinatari. Puoi immettere un numero di telefono direttamente o premere  per aggiungere un destinatario dai contatti o dai gruppi.
3. Scrivere un messaggio.
4. Premere **Invia**.

Opzioni di scrittura

Sono disponibili diverse opzioni per scrivere un messaggio da  all'interno del campo del messaggio. È possibile inserire smiley e simboli o utilizzare modelli predefiniti, nonché aggiungere immagini, video o schede contatto o rifiutare messaggi e salvarli come bozze.

Opzioni del messaggio

Quando si ricevono messaggi nel telefono, selezionare il messaggio senza aprirlo e premere .

È ad esempio possibile chiamare il mittente, eliminare la conversazione e aggiungere il mittente a **Contatti**. È anche possibile accedere a **Impostazioni**.

5 Personalizzare il telefono

CAMBIARE LA SUONERIA O IL TONO DI NOTIFICA MESSAGGIO

È possibile scegliere una nuova suoneria o un nuovo tono di notifica messaggio.

Cambiare la suoneria

1. Selezionare **Menu** >  > **Personalizzazione** > **Suoni**.
2. Selezionare **Suoneria**.
3. Selezionare una suoneria.
4. Premere **Seleziona**.



Suggerimento: se il tono della suoneria è troppo alto o troppo basso, selezionare **Volume** e scorrere verso sinistra o destra.

Cambiare i toni di notifica dei messaggi



1. Selezionare **Menu** >  > **Personalizzazione** > **Suoni** > **Avviso msgg**.
2. Selezionare un tono.
3. Premere **Seleziona**.

CAMBIARE L'ASPETTO DELLA SCHERMATA INIZIALE

Cambiare l'aspetto della Schermata iniziale utilizzando le impostazioni del display.

Scegliere un nuovo sfondo

È possibile cambiare lo sfondo della schermata iniziale utilizzando gli sfondi.

1. Selezionare **Menu** >  > **Personalizzazione** > **Sfondo schermata di blocco** > **Sfondi**.
2. Selezionare uno sfondo e premere **Seleziona** per vedere come appare sullo schermo.
3. Premere .

È possibile selezionare uno sfondo anche tra le foto disponibili sul telefono.

Scegliere un nuovo colore del tema

È possibile modificare il colore utilizzato nel telefono per evidenziare elementi come le opzioni di menu.

1. Selezionare **Menu**  > **Personalizzazione** > **Tema**.
2. Scorrere verso sinistra o destra per selezionare un colore.
3. Premere **Seleziona**.

Selezionare un collegamento per il tasto funzione sinistro e destro

1. Selezionare **Menu** >  > **Personalizzazione** > **Tastiera** > **Collegamenti schermata di blocco**.
2. Selezionare **Tasto destro** o **Tasto sinistro**, quindi selezionare l'applicazione o la funzione desiderata.
3. Premere **Seleziona**.



6 Fotocamera

FOTO

Non è necessaria una fotocamera separata quando il telefono è dotato di tutto ciò che serve per scattare foto.

Scattare una foto

È possibile cogliere i momenti migliori con la fotocamera del telefono.

1. Per attivare la fotocamera, selezionare **Menu** > .
2. Per eseguire lo zoom avanti o indietro, scorrere verso l'alto o verso il basso.
3. Per scattare una foto, selezionare .



Prima di scattare una foto, puoi modificare le impostazioni in  > **Impostazioni fotocamera**. È ad esempio possibile regolare esposizione e luminosità di una foto.

Se si desidera aggiungere effetti alla foto, modificare la qualità della foto o utilizzare il timer per scegliere una posizione migliore per una foto, premere  e selezionare una delle opzioni disponibili.



Suggerimento: per attivare il flash, nella fotocamera selezionare  > **Flash**, quindi attivare il flash.

Visualizzare una foto scattata

Per visualizzare la foto subito dopo averla scattata, selezionare **Nuova** >  > **Foto** > **Acquisite**. Per visualizzare la foto in un secondo momento, selezionare  > **Foto** > **Acquisite**.

Per visualizzare la foto subito dopo averla scattata, selezionare  > **Galleria**. Per visualizzare la foto in un secondo momento, selezionare **Menu** > **Galleria**.



Suggerimento: per impostare una foto scattata come schermata di blocco, aprire la foto in **Galleria**, quindi selezionare  > **Imposta come schermata di blocco**.

Scattare più foto

È possibile scattare più foto consecutive in modalità scatto continuo.



1. Nella fotocamera selezionare  > **Continuo**.

2. Selezionare il numero di foto che si desidera vengano scattate dalla fotocamera.
3. Tornare al mirino e selezionare . La fotocamera scatta più foto in brevi intervalli di tempo.

Per continuare a scattare solo una foto alla volta, selezionare  > **Continuo** > **1**.

Modificare una foto scattata

È possibile modificare le foto scattate nella **Galleria**.

1. Aprire una foto. apportare le modifiche.
2. Selezionare  > **Modifica**.
3. Selezionare l'elemento da modificare e utilizzare il tasto di scorrimento per
4. Selezionare **Applica**.
5. Premere .





La foto modificata viene salvata come una nuova foto.

VIDEO

Non occorre disporre di una videocamera separata, per registrare video è possibile utilizzare il telefono.

Registrazione un video

Oltre a scattare foto, con il telefono è possibile anche registrare video.

1. Per attivare la videocamera, selezionare **Menu** > , quindi .
2. Per avviare la registrazione, selezionare .
3. Per interrompere la registrazione, selezionare .

Prima di iniziare la registrazione, è possibile modificare le impostazioni, aggiungere effetti o accendere la luce del video in .



Suggerimento: se serve maggiore spazio per i video, inserire una memory card e impostare **Menu** >  > **Archiviazione** > **Archiviazione preferita** su **Memory card**.

Guardare il video registrato

Per visualizzare il video subito dopo la registrazione, selezionare .



Suggerimento: per visualizzare il video in un secondo momento, selezionare **Menu** > .

7 Internet e connessioni

NAVIGARE SUL WEB

Informazioni su come navigare sul Web utilizzando il telefono.

Connettersi a Internet

È possibile tenersi aggiornati e visitare i siti Web preferiti mentre si è in movimento.

1. Selezionare **Menu** > ●.
2. Scrivere un indirizzo Web e premere **OK**.



Suggerimento: per evitare i costi per il traffico di dati, disattivare i dati della rete mobile quando non si naviga sul Web. Nel telefono a SIM singola selezionare **Menu** > ⚙ > **Connettività** > **Impostazioni rete** e disattivare **Dati rete mob.**.



Suggerimento: per evitare i costi per il traffico di dati, disattivare i dati della rete mobile quando non si naviga sul Web. Nel telefono dual SIM selezionare **Menu** > ⚙ > **Connettività** > **Dual SIM** > **Conn. dati rete mobile** e disattivare **Dati rete mob.**.



Suggerimento: per aprire un collegamento Web da un messaggio, selezionare il collegamento e quindi scegliere **Preferiti**.

8 Musica, audio e video

LETTORE MUSICALE

Utilizzando il lettore musicale è possibile ascoltare i file musicali MP3.

Ascoltare brani musicali

1. Selezionare **Menu** > .
2. Selezionare se si desidera vedere i brani, gli artisti, gli album o le playlist.
3. Selezionare un brano e scegliere **Riprod.** .





Suggerimento: per ascoltare musica utilizzando le cuffie wireless, associare il telefono a un auricolare Bluetooth compatibile (veduto separatamente). Per attivare il Bluetooth, selezionare **Menu** >  > **Connettività** > **Bluetooth** e impostare **Bluetooth** su **Attivo** .





Suggerimento: per impostare un brano come suoneria, scegliere **Brani** , selezionare il brano desiderato, quindi  > **Imposta come suoneria** .

Creare una playlist

1. Selezionare **Menu** >  > **Brani** .
2. Selezionare un brano, quindi  > **Aggiungi alla playlist** .
3. Scorrere verso l'alto e selezionare **+ Nuova playlist** .
4. Assegnare un nome alla playlist e selezionare **OK** .
5. Selezionare la playlist appena creata. Il brano viene aggiunto alla playlist.

REGISTRATORE VOCALE

Registrare una clip audio

1. Selezionare **Menu** > **Registratore vocale** .
2. Per registrare, selezionare .
3. Per interrompere la registrazione, selezionare .

LETTORE VIDEO

È possibile guardare i video preferiti ovunque ci si trovi.

Riprodurre un video

1. Selezionare **Menu** > .
2. Selezionare il video e premere **Apri**.
3. Premere il tasto di scorrimento per mettere in pausa e riprendere la riproduzione mentre si guarda il video.



Suggerimento: non sono supportati tutti i formati video.

9 Radio

TROVARE E SALVARE STAZIONI RADIO

Collegare un auricolare compatibile. Funge da antenna.

Cercare stazioni radio

Selezionare **Menu** > . Se apri la radio per la prima volta, verrà automaticamente effettuata la ricerca delle stazioni disponibili, quindi verrà avviata la riproduzione. Per passare a un'altra stazione trovata, scorrere a sinistra o destra.

Per cercare tutte le stazioni disponibili in un secondo momento, selezionare  > **Ricerca automatica**.

Salvare una stazione trovata come preferita

È possibile salvare una stazione trovata nell'elenco dei preferiti.

1. Per salvare una stazione trovata come preferita, durante l'ascolto selezionare  > **Aggiungi a preferiti**.
2. Selezionare una posizione, quindi **Aggiungi**.
3. Assegnare un nome al canale e selezionare **OK**.

ASCOLTARE LA RADIO

Dopo avere trovato una stazione radio interessante, è possibile iniziare ad ascoltarla.

Ascoltare le stazioni radio preferite con il telefono

Selezionare **Menu** > . Per regolare il volume, scorrere verso l'alto o verso il basso. Per chiudere la radio, selezionare **Opzioni** > **Spegni**.

Selezionare **Menu** > . La radio si sintonizza sull'ultima stazione che è stata ascoltata.

Per cambiare stazione, scorrere verso sinistra o destra.

Per regolare il volume, scorrere verso l'alto o verso il basso.

Per chiudere la radio, selezionare  > **Chiudi radio**.



Suggerimento: per ascoltare una stazione radio tramite gli altoparlanti del telefono, premere  e attivare **Altoparlanti**. Mantenere gli auricolari collegati.

10 Orologio, agenda e calcolatrice

CONFIGURARE L'ORA E LA DATA MANUALMENTE

È possibile configurare l'orologio del telefono manualmente.

Cambiare l'ora e la data

1. Selezionare **Menu** >  > **Ora e lingua** > **Data e ora**.
2. Impostare **Agg. aut.** su **Disattivo**.
3. Scorrere verso il basso e utilizzare i tasti numerici per impostare ora e data.

SVEGLIA

Informazioni su come utilizzare la sveglia per svegliarsi e arrivare puntuali a destinazione.

Impostare una sveglia

Se non è disponibile un orologio, utilizzare il telefono come sveglia.

1. Selezionare **Menu** > .
2. Selezionare **Aggiungi** per aggiungere una sveglia.
3. Impostare l'ora e i minuti tramite i tasti numerici.
4. Selezionare se si desidera che la sveglia venga ripetuta e scrivere un nome.
5. Selezionare una suoneria e un intervallo della sveglia.
6. Selezionare **Salva**.



Per aggiungere un'altra sveglia, scorrere verso l'alto fino a **Nuova sveglia** e selezionare **Aggiungi**.

Per disattivare una sveglia, selezionarla, quindi scegliere **Spegni**.

AGENDA

Per ricordare un evento, aggiungerlo all'agenda.

Aggiungere un promemoria all'agenda

1. Selezionare **Menu** > .
2. Selezionare una data, quindi  > **Aggiungi nuovo evento**.
3. Inserire un nome per l'evento.
4. Scorrere verso il basso e utilizzare i tasti numerici per impostare data e ora.
5. Aggiungere altre eventuali informazioni che si desidera includere per l'evento, tra cui un'ora e una suoneria per il promemoria.
6. Selezionare **Salva**.

CALCOLATRICE

Informazioni su come aggiungere, sottrarre, moltiplicare e dividere utilizzando la calcolatrice del telefono.

Come calcolare

1. Selezionare **Menu** > .
2. Inserire il primo fattore del calcolo, utilizzare il tasto di scorrimento per selezionare l'operazione, quindi il secondo fattore.
3. Premere il tasto di scorrimento per ottenere il risultato del calcolo.

Premere  per azzerare i campi numerici.

11 Bluetooth

ATTIVARE IL BLUETOOTH

Connettere il telefono ad altri dispositivi utilizzando il Bluetooth.

Attivare il Bluetooth

Selezionare **Menu** >  > **Connettività** > **Bluetooth** e attivare **Bluetooth**.

12 Copiare, condividere e rimuovere contenuti

COPIARE CONTENUTI

Copiare foto, video, musica e altri contenuti creati dal telefono al computer e viceversa.

Copiare i contenuti dal telefono al computer e viceversa

Per copiare i contenuti presenti nella memoria del telefono, è necessario che nel telefono sia inserita una memory card.

1. Collegare il telefono a un computer compatibile tramite un cavo USB compatibile.
2. Selezionare **Archivio di massa**.
3. Nel computer aprire una funzionalità di gestione file, ad esempio Esplora risorse, e selezionare il telefono. È possibile visualizzare i contenuti archiviati nel telefono e nella memory card, se inserita.
4. Trascinare e rilasciare gli elementi dal telefono e al computer e viceversa.

CONDIVIDERE CONTENUTI

È possibile condividere facilmente il proprio materiale, ad esempio contatti, foto, video e musica, con amici e familiari.

Condividere contenuti tramite Bluetooth

Per condividere contenuti tramite Bluetooth, assicurarsi che il Bluetooth sia attivato in entrambi i telefoni e che questi risultino visibili ad altri telefoni.

1. Per condividere ad esempio una foto, selezionare **Menu** > **Galleria**.
2. Aprire la foto da condividere e selezionare **≡** > **Condividi**.
3. Selezionare **Via Bluetooth**. Il telefono esegue la ricerca di dispositivi Bluetooth disponibili. Premere **X** dopo l'individuazione del telefono ricevente.
4. Selezionare **Associa** e immettere un codice di protezione, che può ad esempio essere una serie di numeri che devono essere immessi dal destinatario sul telefono ricevente per confermare la connessione.
5. Potrebbe essere necessario che il destinatario accetti i file che si stanno inviando al suo telefono.

L'utilizzo del dispositivo in modalità nascosta consente di evitare, con maggior sicurezza, software dannoso. Non accettare richieste di connessioni Bluetooth da fonti non ritenute attendibili. La funzione Bluetooth può anche essere disattivata quando non è in uso.

Condividere contenuti tramite messaggi multimediali

Per condividere contenuti tramite messaggi multimediali, assicurarsi che entrambi i telefoni siano in grado di inviarli e riceverli.

1. Per condividere ad esempio una scheda contatto, selezionare **Menu** > **Contatti**.
2. Aprire la scheda contatto da condividere e selezionare **≡** > **Condividi contatto**.
3. Selezionare **Via messaggio multimediale**. Nel telefono viene aperto un nuovo messaggio.
4. Aggiungere il destinatario del messaggio e selezionare **Invia**.

MEMORIA

Quando necessario, è possibile controllare la quantità di memoria utilizzata e la quantità di memoria libera disponibile sul telefono.

Controllare la quantità di memoria utilizzata e la quantità di memoria libera

Selezionare **Menu** > **File** > **≡** > **Dettagli**. Il telefono mostra la quantità di memoria disponibile, la quantità di memoria utilizzata e la quantità di memoria libera.

RIMUOVERE CONTENUTI PRIVATI DAL TELEFONO

Se si acquista un nuovo telefono o comunque si desidera smaltire o riciclare il telefono, di seguito viene illustrato come rimuovere dati e contenuti personali.

Rimuovere contenuti dal telefono

Quando si rimuovono contenuti privati dal telefono, prestare attenzione al fatto che tali contenuti siano nella memoria del telefono o sulla carta SIM.

1. Per rimuovere messaggi, selezionare **Menu** > **☰** > **≡** > **Elimina conversazioni**. Selezionare le conversazioni che si desidera eliminare, quindi **🗑️**. È anche possibile scegliere **≡** > **Seleziona tutto** per selezionare tutte le conversazioni contemporaneamente.
2. Per rimuovere i contatti, selezionare **Menu** > **👤** > **≡** > **Elimina contatti**. Selezionare i contatti che si desidera eliminare, quindi **🗑️**. È anche possibile scegliere **≡** > **Seleziona tutto** per selezionare tutti i contatti contemporaneamente.
3. Per rimuovere i dati sulle chiamate, selezionare **Menu** > **📞** > **Elimina tutto**.
4. Verificare che tutti i contenuti personali siano stati rimossi.

13 Eseguire il backup e il ripristino

CREARE UN BACKUP

In alcuni casi è necessario creare un backup dei dati del telefono.

Creare un backup

1. Selezionare **Menu** >  > **Archiviazione** > **Crea backup**.
2. Viene aperto un elenco in cui è possibile selezionare i dati di cui eseguire il backup.
3. Premere <fp>icon-set.</fp>
4. Il telefono indica che il backup verrà archiviato su una memory card. Non è inoltre possibile usare il telefono durante la creazione del backup. Selezionare **OK** per creare il backup.

RIPRISTINARE UN BACKUP

Per ripristinare un backup dei dati è necessario che il file di backup creato si trovi su una memory card.

Ripristinare un backup

1. Selezionare **Menu** >  > **Archiviazione** > **Riprist. backup**.
2. Selezionare il backup, quindi **OK**.
3. Il telefono si riavvia dopo il ripristino dei file di backup.

14 Strumenti

STRUMENTI AGGIUNTIVI

Timer

Se è necessario utilizzare un allarme, ma non si desidera crearne uno tramite la sveglia, utilizzare il timer. È ad esempio possibile controllare il tempo di cottura di un piatto in cucina.

1. Selezionare **Menu** > **Strumenti aggiuntivi** > **Timer**.
2. Utilizzare i tasti di scorrimento per impostare il tempo e scrivere un nome per il timer.
3. Selezionare **Avvia**.

Dopo aver impostato un tempo nel timer, tornare a **Menu** > **Strumenti aggiuntivi**, selezionare **Timer** e premere il tasto di scorrimento per modificare o rimuovere il timer.

Cronometro

1. Selezionare **Menu** > **Strumenti aggiuntivi** > **Cronometro**.
2. Selezionare **Avvia**.
3. Premere  quando viene ad esempio completato un giro.

Per arrestare il cronometro, selezionare **Stop** e premere **←**.

Convertitore

1. Selezionare **Menu** > **Strumenti aggiuntivi** > **Convertitore**.
2. Selezionare l'elemento da convertire e il tipo di conversione da eseguire.
3. Utilizzare i tasti numerici per scrivere entrambe le misure. Il convertitore esegue la conversione delle unità di misura automaticamente.

TORCIA

Utilizzare la torcia

Selezionare **Menu** > **Torcia**. Premere il tasto di scorrimento una volta per attivare la torcia, quindi premerlo di nuovo per disattivarla.

Non dirigere il fascio di luce negli occhi di altre persone.

CONTATORI

Controllare e azzerare i contatori

I **contatori** consentono di tenere traccia della quantità di dati della rete mobile utilizzata, delle chiamate effettuate e dei messaggi inviati tramite la carta SIM. Se si dispone di un telefono dual SIM, viene tenuta traccia separatamente di entrambe le carte SIM.

Per controllare i dettagli dell'utilizzo della carta SIM, selezionare **Menu** > **Contatori**. Selezionare la carta SIM e premere il tasto di scorrimento.

Per azzerare tutti i contatori, selezionare **≡** > **Azzerare tutti i contatori**.

15 Impostazioni

IMPOSTAZIONI DI SISTEMA

Impostazioni di sistema disponibili

Selezionare **Menu** >  > **Sistema**.

Nelle impostazioni di sistema è ad esempio possibile modificare:

- **Impostaz. chiam.**, tra cui l'inoltro di chiamata, il numero di casella vocale e le impostazioni dei costi.
- Impostazioni dei **messaggi**, incluso se si desidera inviare rapporti di consegna per i messaggi e ricevere messaggi multimediali durante la connessione in roaming.
- Impostazioni della **retroilluminazione**, tra cui la luminosità e il timeout della retroilluminazione della tastiera.
- Impostazioni delle **notifiche**, incluse le notifiche da visualizzare in modalità standby.

Ripristinare il telefono

È possibile che si verifichino problemi e che il telefono smetta di rispondere. È possibile ripristinare le impostazioni originali del produttore, ma occorre prestare attenzione poiché il ripristino rimuove tutti i dati salvati nella memoria del telefono e tutte le personalizzazioni.

Se si smaltisce il telefono, tutto il contenuto privato dovrà essere rimosso.

Per ripristinare le impostazioni originali, potrebbe essere necessario disporre del codice di protezione. Per ripristinare le impostazioni originali del telefono e rimuovere tutti i dati, nella schermata iniziale digitare *#7370#.

1. Selezionare **Menu** >  > **Sistema** > **Informazioni su** > **Ripristina impostazioni originali**.
2. Una volta selezionato **OK**, non viene più chiesta conferma, ma il telefono viene ripristinato e tutti i dati vengono rimossi.
3. Il telefono viene riavviato.

Inviare feedback

È possibile inviare il feedback sul telefono direttamente da **Impostazioni**.

1. Selezionare **Menu** >  > **Sistema** > **Informazioni su** > **Invia feedback**.
2. Fornire il feedback alle domande come indicato e selezionare **Invia**.

IMPOSTAZIONI RELATIVE ALLA CONNETTIVITÀ

Impostazioni relative alla connettività disponibili

Selezionare **Menu** >  > **Connettività**.

Nelle impostazioni relative alla connettività è ad esempio possibile modificare:

- Impostazioni del **Bluetooth**, tra cui il nome e la visibilità del telefono.
- Impostazioni della **dual SIM**, tra cui la SIM preferita e le impostazioni delle chiamate e dei messaggi.
- Impostazioni del **punto di accesso**, che consentono di cambiare la modalità di connessione a Internet.
- Impostazioni del **tipo di rete**, che consentono di cambiare la rete preferita.

Modalità aereo

Durante un volo aereo o in altre situazioni in cui è vietato l'utilizzo del telefono, impostare la modalità aereo.

Per attivare la modalità aereo, selezionare **Menu** >  > **Connettività**, quindi attivare **Modalità aereo**.

In questa modalità vengono interrotte le connessioni alla rete cellulare e vengono disattivate le funzionalità wireless del dispositivo. Attenersi alle istruzioni e ai requisiti di sicurezza definiti ad esempio da una compagnia aerea e a qualsiasi legge e regolamento applicabile.

Limitare l'utilizzo dei dati della rete mobile con la connessione dati in roaming

Se si desidera evitare costi aggiuntivi, è possibile cambiare le impostazioni della connessione dati in roaming.

Selezionare **Menu** >  > **Connettività** e disattivare **Dati in roaming**.

IMPOSTAZIONI DI PERSONALIZZAZIONE

Cambiare la suoneria

1. Selezionare **Menu** >  > **Personalizzazione** > **Suoni**.
2. Selezionare **Suoneria**.
3. Selezionare una suoneria.
4. Premere **Seleziona**.

Cambiare i toni di notifica dei messaggi

1. Selezionare **Menu** >  > **Personalizzazione** > **Suoni** > **Avviso msgg**.
2. Selezionare un tono.
3. Premere **Seleziona**.

Scegliere un nuovo sfondo

È possibile cambiare lo sfondo della schermata iniziale utilizzando gli sfondi.

1. Selezionare **Menu** >  > **Personalizzazione** > **Sfondo schermata di blocco** > **Sfondi**.
2. Selezionare uno sfondo e premere **Seleziona** per vedere come appare sullo schermo.
3. Premere ✓.

È possibile selezionare uno sfondo anche tra le foto disponibili sul telefono.

Scegliere un nuovo colore del tema

È possibile modificare il colore utilizzato nel telefono per evidenziare elementi come le opzioni di menu.

1. Selezionare **Menu**  > **Personalizzazione** > **Tema**.
2. Scorrere verso sinistra o destra per selezionare un colore.
3. Premere **Seleziona**.

Selezionare un collegamento per il tasto funzione sinistro e destro

1. Selezionare **Menu** >  > **Personalizzazione** > **Tastiera** > **Collegamenti schermata di blocco**.
2. Selezionare **Tasto destro** o **Tasto sinistro**, quindi selezionare l'applicazione o la funzione desiderata.
3. Premere **Seleziona**.

IMPOSTAZIONI RELATIVE A ORA E LINGUA

Cambiare l'ora e la data

1. Selezionare **Menu** >  > **Ora e lingua** > **Data e ora**.
2. Impostare **Agg. aut.** su **Disattivo**.
3. Scorrere verso il basso e utilizzare i tasti numerici per impostare ora e data.

IMPOSTAZIONI RELATIVE ALLA PROTEZIONE

È possibile modificare le impostazioni disponibili relative alla protezione.

Bloccare la tastiera

Per bloccare i tasti automaticamente, selezionare **Menu** >  > **Sicurezza** > **Tastiera** > **Blocco tastiera aut.**, quindi scegliere **Attivo**.

Utilizzare un codice di protezione

È possibile configurare il telefono affinché chieda un codice di protezione. L'eventuale codice preimpostato è 12345. Cambiarlo per proteggere la privacy e i dati personali. Quando, tuttavia, si cambia il codice, è necessario ricordarsi quello nuovo, poiché HMD Global non è in grado di aprirlo o bypassarlo.

1. Selezionare **Menu** >  > **Sicurezza** > **Blocco tastiera** e attivare **Codice di protezione**.
2. Immettere il codice di protezione e selezionare **OK**.

16 Informazioni sul prodotto e la sicurezza

INFORMAZIONI SULLA SICUREZZA

Leggere le semplici indicazioni riportate di seguito. Il mancato rispetto di tali norme può essere pericoloso o violare le leggi e i regolamenti locali. Per ulteriori informazioni, leggere la versione integrale del manuale d'uso.

SPEGNERE ALL'INTERNO DELLE ZONE VIETATE



Spegnere il dispositivo mobile quando è vietato l'uso di telefoni cellulari o quando può causare interferenze o situazioni di pericolo, ad esempio in aereo, in ospedale e in prossimità di apparecchiature mediche, combustibili, sostanze chimiche o esplosivi. Attenersi a tutte le istruzioni nelle aree limitate.

SICUREZZA STRADALE PER PRIMA COSA



Rispettare tutte le leggi locali per la sicurezza stradale. Durante la guida le mani devono essere sempre tenute libere per poter condurre il veicolo. La sicurezza stradale deve avere la priorità assoluta durante la guida.

INTERFERENZE



Tutti i dispositivi wireless possono essere soggetti a interferenze che potrebbero influire sulle prestazioni dell'apparecchio.

SERVIZIO AUTORIZZATO



Soltanto personale autorizzato può installare o eseguire interventi di assistenza tecnica su questo prodotto.

BATTERIE, CARICABATTERIE E ALTRI ACCESSORI



Utilizzare esclusivamente batterie, caricabatterie e altri accessori approvati da HMD Global Oy per il dispositivo in uso. Non collegare prodotti incompatibili.

EVITARE CHE IL DISPOSITIVO SI BAGNI



Se il dispositivo è impermeabile, fare riferimento alla relativa classificazione IP nelle specifiche tecniche per indicazioni più dettagliate.

PROTEGGERE IL PROPRIO UDITO



Per evitare possibili danni all'udito, l'ascolto non deve avvenire a livelli di volume alti per lunghi periodi. Prestare attenzione quando si tiene il dispositivo vicino all'orecchio mentre è in uso l'altoparlante.

SAR



Questo dispositivo è conforme alle norme per l'esposizione alle radiofrequenze quando usato nella posizione normale contro l'orecchio o quando posto ad almeno 1,5 centimetri dal corpo. I valori SAR massimi specifici sono disponibili nella sezione Informazioni sulla certificazione (SAR) del presente manuale d'uso. Per ulteriori informazioni, consultare la sezione Informazioni sulla certificazione (SAR) di questa guida per l'utente o andare su www.sar-tick.com.

SERVIZI DI RETE E COSTI

L'utilizzo di alcune funzionalità e di alcuni servizi o il download di contenuti, inclusi gli elementi gratuiti, richiede una connessione di rete. Ciò potrebbe implicare la trasmissione di grandi quantità di dati, con conseguenti costi per il traffico di dati. Alcune funzionalità richiedono un'eventuale sottoscrizione.

Il dispositivo è stato omologato per essere utilizzato sulle reti GSM 900/1800 e WCDMA1 e 8. Per usare il dispositivo è necessario effettuare una sottoscrizione con un operatore.

CHIAMATE DI EMERGENZA



Importante: non è possibile garantire le connessioni in qualunque condizione. Nel caso di comunicazioni di vitale importanza, ad esempio, per le emergenze mediche, non confidare mai esclusivamente nei telefoni wireless.

Prima di effettuare la chiamata:

- Accendere il telefono.
 - Se lo schermo e i tasti del telefono sono bloccati, sbloccarli.
 - Spostarsi in un luogo con potenza del segnale adeguata.
1. Premere ripetutamente il tasto di fine chiamata finché non viene visualizzata la schermata Home.
 2. Inserire il numero di emergenza del luogo in cui ci si trova. I numeri delle chiamate di emergenza variano in base alla località.
 3. Premere il tasto Chiama.
 4. Fornire tutte le informazioni necessarie cercando di essere il più precisi possibile. Pertanto terminare la chiamata solo quando si sarà autorizzati.

Potrebbe inoltre essere necessario effettuare quanto segue:

- Inserire una scheda SIM nel telefono.
- Se viene chiesto un codice PIN, inserire il numero di emergenza del luogo in cui ci si trova e premere il tasto Chiama.
- Disabilitare le restrizioni alle chiamate nel telefono, ad esempio blocco delle chiamate, chiamate a numeri consentiti o chiamate a un gruppo chiuso di utenti.

PRECAUZIONI E MANUTENZIONE DEL PROPRIO DISPOSITIVO

Maneggiare con cura il dispositivo, la batteria, il caricabatterie e gli accessori. I suggerimenti di seguito riportati aiutano l'utente a mantenere il proprio dispositivo in funzione.

- Evitare che il dispositivo si bagni. La pioggia, l'umidità e la condensa o tutti i tipi di liquidi contengono sostanze minerali corrosive che possono danneggiare i circuiti elettronici.
- Non usare né lasciare il dispositivo in ambienti particolarmente polverosi o sporchi.
- Non lasciare il dispositivo in ambienti particolarmente caldi. Temperature elevate potrebbero danneggiare il dispositivo o la batteria.
- Non lasciare il dispositivo in ambienti particolarmente freddi. Quando il dispositivo raggiunge la sua temperatura normale, al suo interno può formarsi della condensa che lo può danneggiare.
- Non aprire il dispositivo in modi diversi da quelli indicati nel manuale d'uso.
- Modifiche non autorizzate potrebbero danneggiare il dispositivo e violare i regolamenti che disciplinano gli apparati radio.
- Non far cadere, battere né scuotere il dispositivo o la batteria, poiché potrebbe subire danni.
- Usare esclusivamente un panno morbido, pulito e asciutto per pulire la superficie del dispositivo.
- Non dipingere il dispositivo. La vernice può impedirne il corretto funzionamento.
- Tenere il dispositivo lontano da magneti o campi magnetici.
- Per conservare i dati importanti al sicuro, archivarli in almeno due luoghi diversi, ad esempio il dispositivo, la memory card o il computer, oppure mettere per iscritto le informazioni di valore.

In caso di funzionamento prolungato il dispositivo potrebbe surriscaldarsi. Nella maggior parte dei casi questa situazione è normale. Per evitare il surriscaldamento eccessivo, il dispositivo potrebbe rallentare automaticamente, chiudere app, disattivare il caricamento e, se necessario, spegnersi. Se il dispositivo non funziona in modo appropriato, portarlo al centro assistenza autorizzato più vicino.

RICICLO



Smaltire sempre i prodotti elettronici usati, le batterie scariche e i materiali di imballaggio presso i punti di raccolta dedicati. Contribuendo alla raccolta differenziata dei prodotti, si combatte lo smaltimento indiscriminato dei rifiuti e si promuove il riutilizzo delle risorse rinnovabili. I prodotti elettrici ed elettronici contengono una certa quantità di materiali preziosi, inclusi i metalli (come rame, alluminio, acciaio e magnesio) e i metalli preziosi (come oro, argento e palladio). Tutti i materiali del dispositivo possono essere recuperati come materiali ed energia.

CONTENITORE MOBILE BARRATO

Contenitore mobile barrato



La presenza di un contenitore mobile barrato sul prodotto, sulla batteria, sulla documentazione o sulla confezione segnala che tutti i prodotti elettrici ed elettronici, nonché le batterie sono soggetti a raccolta speciale alla fine del ciclo di vita. Occorre rimuovere prima i dati personali dal dispositivo. Non smaltire questi prodotti nei rifiuti urbani indifferenziati: portarli a un centro di riciclaggio. Per informazioni sul punto di riciclaggio più vicino, rivolgersi all'autorità locale per i rifiuti oppure informarsi sul programma di ritiro HMD e sulla sua disponibilità nel proprio Paese su www.hmd.com/phones/support/topics/recycle.

INFORMAZIONI SULLA BATTERIA E IL CARICABATTERIE

Batteria e caricabatterie

Utilizzare il dispositivo solo con una batteria originale ricaricabile BL-4UL.

Caricare il dispositivo con un caricabatterie AC-18. Il tipo di spina del caricabatterie può variare.

HMD Global potrebbe rendere disponibili altri modelli di batterie o di caricabatterie per questo dispositivo.

Tipo di batterie: BL-4UL

SIM singola

- Tempo di conversazione ipotetico fino a 6 ore
- Tempo di standby ipotetico fino a 27 giorni

Dual SIM

- Tempo di conversazione ipotetico fino a 6 ore
- Tempo di standby ipotetico fino a 24 giorni

Informazioni sulla sicurezza riguardanti la batteria e il caricabatterie

Per scollegare il cavo di un caricabatterie o di un accessorio, afferrare e tirare la spina, non il cavo.

Scollegare il caricabatterie quando non viene utilizzato. Se non utilizzata, una batteria anche completamente carica si scarica con il passare del tempo.

Per ottimizzare le prestazioni, tenere sempre la batteria a una temperatura compresa tra 15°C e 25°C. Le temperature estreme riducono la capacità e la durata della batteria. Un dispositivo con una batteria molto calda o molto fredda potrebbe temporaneamente non funzionare. Può verificarsi un corto circuito accidentale quando un oggetto metallico tocca i nastri metallici della batteria. La batteria o l'altro oggetto potrebbe subire danni.

Non gettare le batterie nel fuoco in quanto potrebbero esplodere. Rispettare le normative locali. Riciclare le batterie, quando è possibile. Non gettarle nei rifiuti domestici.

Non smontare, tagliare, comprimere, piegare, forare né in alcun modo danneggiare la batteria. In caso di fuoriuscita di liquido dalla batteria, evitare il contatto del liquido con la pelle o gli occhi. Qualora il contatto si verifichi, sciacquare immediatamente la parte colpita con abbondante acqua oppure consultare un medico. Non modificare, né tentare di inserire oggetti estranei nella batteria, né immergerla o esporla all'acqua o ad altri liquidi. Le batterie potrebbero esplodere se danneggiate.

Non utilizzare la batteria e il caricabatterie per scopi diversi da quelli prescritti. L'uso improprio o l'uso di batterie o caricabatterie non approvati o incompatibili può comportare il pericolo di incendio, deflagrazione o altri pericoli e può far decadere qualsiasi garanzia o approvazione. Qualora si ritenga che la batteria o il caricabatterie possa essersi danneggiato, si consiglia di recarsi al centro di assistenza più vicino o dal proprio rivenditore prima di continuare a utilizzarlo. Non utilizzare mai una batteria o un caricabatterie che risulti danneggiato. Usare il caricabatterie solo in luoghi chiusi. Non caricare il dispositivo durante un temporale.

BAMBINI PICCOLI

Il dispositivo così come i suoi accessori non sono giocattoli. Potrebbero contenere parti molto piccole. Tenere il dispositivo e i relativi accessori lontano dalla portata dei bambini.

APPARECCHIATURE MEDICHE

L'uso di apparecchiature ricetrasmittenti, compresi i telefoni wireless, può interferire con il funzionamento di apparecchiature mediche prive di adeguata schermatura. Consultare un medico o la casa produttrice dell'apparecchiatura medica per sapere se è adeguatamente schermata da segnali radio esterni.

APPARECCHIATURE MEDICHE IMPIANTATE

Per evitare potenziali interferenze, i produttori di apparecchiature mediche impiantate (ad esempio, stimolatori cardiaci o pacemaker, microinfusori di insulina e neurostimolatori) raccomandano di mantenere una distanza minima di 15,3 centimetri tra un dispositivo wireless e l'apparecchiatura medica impiantata. I portatori di queste apparecchiature devono:

- Mantenere sempre il dispositivo wireless a più di 15,3 centimetri di distanza dall'apparecchiatura medica.
- Non tenere il dispositivo wireless nel taschino.
- Tenere il dispositivo wireless sull'orecchio opposto rispetto alla posizione dell'apparecchiatura medica.
- Spegnerne il dispositivo wireless in caso di sospetta interferenza.
- Seguire le istruzioni del produttore dell'apparecchiatura medica impiantata.

In caso di dubbi inerenti l'utilizzo del dispositivo wireless con un'apparecchiatura medica impiantata, rivolgersi al proprio medico.

APPARECCHI ACUSTICI



Avvertenza: quando si usa l'auricolare, potrebbe risultare difficile udire i suoni all'esterno. Non usare l'auricolare se questo può mettere a rischio la propria sicurezza.

Alcuni dispositivi wireless possono interferire con alcuni apparecchi acustici.

PROTEGGERE IL DISPOSITIVO DA CONTENUTI PERICOLOSI

Il dispositivo potrebbe essere esposto a virus e ad altri contenuti dannosi. Adottare le seguenti precauzioni:

- Prestare attenzione quando si aprono i messaggi. Potrebbero contenere software dannoso o in altro modo danneggiare il dispositivo o il computer.
- Prestare attenzione quando si accettano richieste di connettività, si naviga in Internet o si scaricano contenuti. Non accettare connessioni Bluetooth da fonti non ritenute attendibili.
- Installare e utilizzare servizi e software provenienti solo da fonti attendibili e che offrano sicurezza e protezione adeguati.
- Installare l'antivirus e altri prodotti software di protezione sul dispositivo e su eventuali computer collegati. Utilizzare una sola app antivirus alla volta. L'utilizzo di più app potrebbe influire sulle prestazioni e sul funzionamento del dispositivo e/o del computer.
- Se si accede a segnalibri preinstallati e a collegamenti a siti Internet di terzi, adottare le precauzioni appropriate. HMD Global non approva né si assume la responsabilità di tali siti.

VEICOLI

Segnali a radiofrequenza possono incidere negativamente su sistemi elettronici non correttamente installati o schermati in modo inadeguato presenti all'interno di veicoli. Per maggiori informazioni, rivolgersi al produttore del proprio veicolo o delle sue dotazioni. Soltanto personale autorizzato dovrebbe installare il dispositivo in un veicolo. Un'installazione difettosa può rivelarsi pericolosa e far decadere la garanzia. Eseguire controlli periodici per verificare che tutto l'impianto del dispositivo wireless all'interno del veicolo sia montato e funzioni regolarmente. Non tenere né trasportare liquidi infiammabili o materiali esplosivi nello stesso contenitore del dispositivo, dei suoi componenti o dei suoi accessori. Non collocare oggetti nell'area di espansione dell'airbag.

AREE A RISCHIO DI ESPLOSIONE

Spegnere il dispositivo in aree potenzialmente esplosive, ad esempio in prossimità dei distributori di carburante. Eventuali scintille potrebbero provocare un'esplosione o un incendio causando ferite o la morte. Attenersi strettamente a qualunque disposizione specifica nei depositi di carburante, negli stabilimenti chimici o in luoghi in cui sono in corso operazioni che prevedano l'uso di materiali esplosivi. Le aree a rischio di esplosione potrebbero non essere chiaramente indicate. In genere sono aree in cui viene chiesto di spegnere il motore del proprio veicolo, sottocoperta sulle imbarcazioni, strutture per trasporto o immagazzinaggio di sostanze chimiche e aree con aria satura di sostanze chimiche o particelle, come grani, polvere e polveri metalliche. Rivolgersi ai produttori di veicoli che usano gas liquidi di petrolio, ovvero il GPL (come il propano o il butano) per sapere se il dispositivo può essere utilizzato in sicurezza in prossimità di tali veicoli.

INFORMAZIONI SULLA CERTIFICAZIONE

Questo dispositivo cellulare è conforme alle direttive per l'esposizione alle onde radio.

Il dispositivo cellulare è un ricetrasmittitore radio. È stato ideato per non superare i limiti per l'esposizione alle onde radio (campi elettromagnetici a radiofrequenza), raccomandati dalle direttive internazionali elaborate da un'organizzazione scientifica indipendente (ICNIRP). Queste linee guida incorporano notevoli margini di sicurezza che intendono garantire la protezione di tutte le persone, indipendentemente dall'età e dallo stato di salute. Le direttive sull'esposizione si basano sul Tasso Specifico di Assorbimento (SAR, Specific Absorption Rate), che è un'espressione della quantità di radiofrequenza (RF) assorbita dalla testa o dal corpo quando il dispositivo sta trasmettendo. Il limite SAR indicato nelle direttive ICNIRP per i dispositivi mobili è in media 2,0 W/kg per ogni 10 grammi di massa.

I test SAR sono vengono effettuati con il dispositivo nelle normali posizioni di funzionamento, che trasmette al massimo livello di potenza certificata, in tutte le bande di frequenza.

Questo dispositivo è conforme alle norme per l'esposizione alle radiofrequenze quando usato contro la testa o quando posizionato ad almeno 1,5 cm dal corpo. Quando per operazioni a stretto contatto con il corpo viene utilizzata una custodia, un gancio da cintura o una qualsiasi

altra forma di supporto del dispositivo, è necessario che tale oggetto non contenga parti metalliche e che il prodotto sia posizionato almeno alla distanza dal corpo qui sopra definita.

La trasmissione di dati o messaggi richiede una connessione ottimale alla rete. La trasmissione può essere ritardata finché non sarà disponibile una connessione di questo tipo. Seguire le istruzioni sulla distanza fino al completamento della trasmissione.

Durante il normale utilizzo i valori SAR sono in genere molto al di sotto dei valori indicati sopra. Ciò è dovuto al fatto che, ai fini dell'efficienza del sistema e per ridurre al minimo l'interferenza sulla rete, quando per la chiamata non è necessaria tutta la potenza operativa del dispositivo, questa viene automaticamente diminuita. Più è bassa la potenza del dispositivo, minore è il valore SAR.

I modelli dei dispositivi possono avere versioni differenti e più di un valore. Nel tempo i componenti e il design potranno subire modifiche e alcune di queste potrebbero influire sui valori SAR.

Per ulteriori informazioni, visitare il sito www.sar-tick.com. I dispositivi cellulari potrebbero trasmettere anche se non si sta telefonando.

L'OMS (Organizzazione Mondiale della Sanità o WHO, World Health Organization) afferma che le attuali informazioni scientifiche non indicano la necessità di precauzioni particolari per l'uso dei dispositivi mobili. Qualora si desideri ridurre l'esposizione, il consiglio è quello di limitare l'utilizzo del dispositivo cellulare o di usare un kit vivavoce per tenere il dispositivo lontano dal corpo e dalla testa. Per ulteriori informazioni, spiegazioni e discussioni sull'esposizione alle radiofrequenze, visitare il sito Web dell'OMS all'indirizzo www.who.int/health-topics/electromagnetic-fields#tab=tab_1.

Fare riferimento a www.hmd.com/sar per il valore SAR massimo del dispositivo.

COPYRIGHT E ALTRE COMUNICAZIONI

Dichiarazione di conformità

Con la presente HMD Global Oy (Ltd.) dichiara che il prodotto è conforme ai requisiti essenziali e alle altre disposizioni applicabili stabilite dalla direttiva 2014/53/CE. È possibile consultare una copia della Dichiarazione di conformità all'indirizzo www.hmd.com/declaration-of-conformity.

La disponibilità di prodotti, funzionalità, applicazioni e servizi può variare da regione a regione. Per ulteriori informazioni, rivolgersi al rivenditore o al fornitore di servizi.

In questo dispositivo sono inclusi articoli, tecnologia o prodotti software soggetti alle leggi e ai regolamenti degli Stati Uniti e di altri paesi in materia di esportazione. È vietata qualsiasi deroga a tali leggi.

Il contenuto del presente documento viene fornito "com'è". Fatta eccezione per quanto previsto dalla legge in vigore, non è prestata alcuna garanzia, implicita o esplicita, incluse, a titolo esemplificativo, garanzie implicite di commerciabilità e idoneità per un fine particolare, in relazione all'accuratezza, all'affidabilità o al contenuto del presente documento. HMD Global

si riserva il diritto di modificare il presente documento o di ritirarlo in qualsiasi momento senza preavviso.

Nella misura massima autorizzata dalla legge in vigore, in nessuna circostanza HMD Global o alcuno dei suoi licenzianti sarà ritenuto responsabile di perdite di dati o di guadagni oppure di danni speciali, incidentali, consequenziali o indiretti in qualunque modo causati.

Né il contenuto del presente documento né parte di esso potranno essere riprodotti, trasferiti o distribuiti in alcuna forma senza il permesso scritto di HMD Global. HMD Global adotta una politica di continuo sviluppo. HMD Global si riserva il diritto di effettuare, senza preavviso, modifiche e miglioramenti a qualsiasi prodotto descritto nel presente documento.

HMD Global non rilascia alcuna dichiarazione o garanzia né è responsabile della funzionalità, del contenuto o del supporto all'utente finale delle applicazioni di terzi fornite insieme al dispositivo. Utilizzando un'applicazione, l'utente riconosce che l'applicazione viene fornita com'è.

Il download di mappe, giochi, musica e video e il caricamento di foto e video potrebbero implicare la trasmissione di grandi quantità di dati. Il fornitore di servizi dell'utente potrebbe addebitare costi per la trasmissione dei dati. La disponibilità di determinati prodotti, servizi e funzionalità può variare da regione a regione. Per ulteriori dettagli e informazioni sulle lingue disponibili, l'utente potrà contattare il rivenditore locale.

Alcune funzioni, funzionalità e specifiche dei prodotti possono dipendere dalla rete ed essere soggette a condizioni e costi aggiuntivi. Tutte sono soggette a modifiche senza preavviso.

Produttore e/o importatore nell'UE: HMD Global Oy, Karaportti 2, 02610 Espoo, Finland.

L'Informativa sulla privacy di HMD Global, disponibile all'indirizzo www.hmd.com/privacy, si applica all'utilizzo del dispositivo da parte dell'utente.

© 2017 HMD Global. Tutti i diritti riservati. HMD Global Oy è il licenziatario esclusivo del marchio Nokia per telefoni e tablet. Nokia è un marchio registrato di Nokia Corporation.

Il marchio e i logo Bluetooth sono di proprietà di Bluetooth SIG, Inc. e l'utilizzo di tali marchi è concesso in licenza a HMD Global.

Il presente prodotto include software open source. Per informazioni sul copyright applicabili e altri riconoscimenti, comunicazioni e autorizzazioni, selezionare *#6774# nella Schermata iniziale.

INFORMAZIONI SU DIGITAL RIGHTS MANAGEMENT

Durante l'uso del presente dispositivo assicurarsi di rispettare tutte le leggi e gli usi locali, nonché la privacy e i diritti di terzi, inclusi i diritti di copyright. I diritti di copyright potrebbero impedire la copia, la modifica o il trasferimento di foto, musica e altri elementi.