

NOKIA

Nokia 3310 3G

Bruksanvisning

Innhold

1 Om denne bruksanvisningen	5
2 Kom i gang	6
Knapper og deler	6
Konfigurere og slå på telefonen	7
Lade telefonen	10
Låse og låse opp tastene	11
3 Grunnleggende	12
Få mest mulig ut av to SIM-kort (telefoner med to SIM-kort)	12
Utforsk telefonen	13
Endre volumet	16
Skrive tekst	16
4 Samtaler, kontakter og meldinger	18
Samtaler	18
Kontakter	19
Sende og motta meldinger	20
5 Tilpass telefonen individuelt	21
Endre ringe- eller meldingstone	21
Endre utseendet på startskjermen	21
6 Kamera	23
Bilder	23
Videoer	24
7 Internett og tilkoblinger	25
Surfe på nettet	25

8 Musikk, lyd og videoer	26
Musikkspiller	26
Stemmeopptaker	26
Videospiller	26
9 Radio	28
Finne og lagre radiokanaler	28
Høre på radio	28
10 Klokke, kalender og kalkulator	29
Stille inn tid og dato manuelt	29
Alarmklokke	29
Kalender	29
Kalkulator	30
11 Bluetooth	31
Aktivere Bluetooth	31
12 Kopier, del og fjern innhold	32
Kopiere innhold	32
Del innhold	32
Minne	33
Fjerne privat innhold fra telefonen	33
13 Sikkerhetskopiering og gjenoppretting	34
Opprette en sikkerhetskopi	34
Gjenopprette en sikkerhetskopi	34
14 Verktøy	35
Ekstramateriale	35
Lykt	35
Tellere	36

15 Innstillinger	37
Systeminnstillinger	37
Tilkoblingsinnstillinger	38
Innstillinger for personlig tilpasning	38
Innstillinger for tid og språk	39
Sikkerhetsinnstillinger	40
16 Produkt- og sikkerhetsinformasjon	41
For din egen sikkerhet	41
Nettverkstjenester og kostnader	43
Nødnumre	43
Ta vare på enheten	44
Gjenvinn	45
Symbol med en utkrysset avfallsdunk	45
Batteri- og laderinformasjon	46
Små barn	47
Medisinsk utstyr	47
Implantert medisinsk utstyr	47
Hørsel	47
Beskytt enheten din mot skadelig innhold	47
Kjøretøy	48
Potensielt eksplosive omgivelser	48
Opplysninger om sertifikat	48
Opphavsrett og andre meldinger	49
Om Digital Rights Management	50

1 Om denne bruksanvisningen



Viktig: For viktig informasjon om sikker bruk av enheten og batteriet, les ”Produkt- og sikkerhetsinformasjon” før du tar enheten i bruk. For å finne ut hvordan du kommer i gang med den nye enheten, kan du lese bruksanvisningen.

2 Kom i gang

KNAPPER OG DELER

Utforsk tastene og delene på den nye telefonen din.

Telefonen

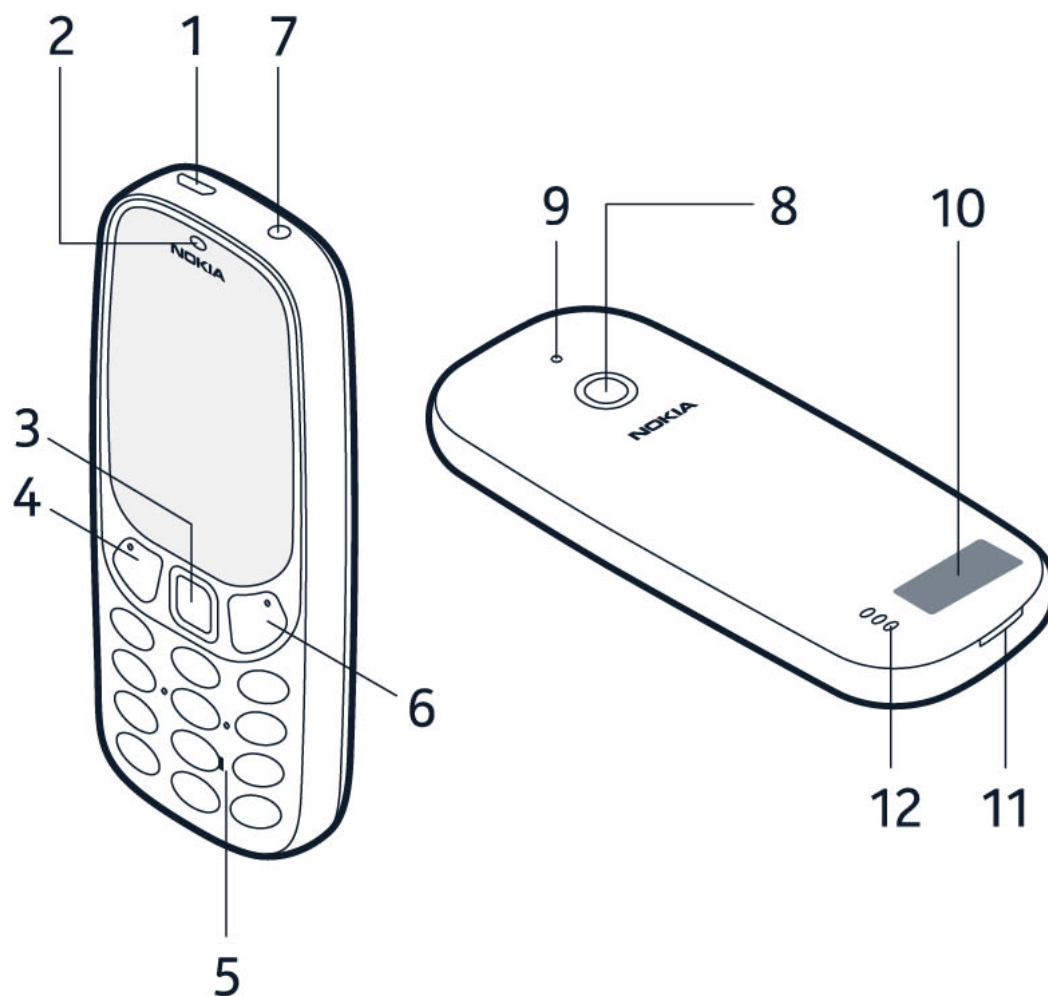

Taster og deler for telefonen din er:

- | | |
|-------------------------------|--|
| 1. Laderkontakt | 6. Funksjonstast, tast for å avslutte samtaler/på- og av-knapp |
| 2. Ørepropp | 7. Hodetelefonkontakt |
| 3. Rulle ned- og valgtast | 8. Kamera |
| 4. Funksjonstaster, ringetast | 9. Lys for lommelykt |
| 5. Talltaster | |

10. Antenneområde

12. Høytaler

11. Åpningsspor for bakdeksel

For å låse tastene automatisk, velg **Meny** >  > **Sikkerhet** > **Tastelås** > **Automatisk tastelås** og velg **På**.



For å oppheve tastelås velger du **Lås opp** og trykker *****.

Unngå å berøre antenneområdet mens antennen er i bruk. Berøring av antennen påvirker kvaliteten på kommunikasjonen og kan redusere batteriets levetid som følge av høyere strømforbruk.

Ikke koble til produkter som gir et utgangssignal, da disse kan forårsake skade på enheten. Ikke koble til spenningskilder til audiokontakten. Hvis du kobler andre eksterne enheter eller hodetelefoner enn de som er godkjent for bruk med denne enheten til audiokontakten, må du være spesielt oppmerksom på volumnivåene.

Deler av enheten er magnetisk. Metallmaterialer kan trekkes mot enheten. Ikke plasser kredittkort eller andre magnetiske lagringsmedier i nærheten av enheten, ettersom informasjon som er lagret på dem kan bli slettet.

Det kan hende at noe av ekstrautstyret som er nevnt i denne brukerveiledningen, for eksempel lader, hodetelefoner eller datakabel, selges separat.

 **Merk:** Du kan sette telefonen til å be om en sikkerhetskode. Velg **Meny** >  > **Sikkerhet** > **Tastelås** og sett **Sikkerhetskode** på. Hvis det er en forhåndsinnstilt kode er denne 12345. Endre denne for å beskytte ditt personvern og dine private data. Vær imidlertid oppmerksom på at når du endrer koden, må du huske den nye koden ettersom HMD Global ikke kan åpne eller overstyre den.

KONFIGURERE OG SLÅ PÅ TELEFONEN

Finn ut hvordan du setter inn SIM-kort, minnekort og batteri, og hvordan du slår på telefonen.

Mikro-SIM



Viktig: Denne enheten er utformet kun for bruk med et mikro-SIM-kort (se figur). Bruk av inkompatible SIM-kort kan skade kortet eller enheten, og kan gjøre lagrede data på kortet uleselige. Kontakt mobiloperatøren din for bruk av et SIM-kort med nano-UICC-utskjæring.

MicroSD-minnekort



Bruk kun kompatible minnekort som er godkjent for bruk med denne enheten. Inkompatible kort kan skade kortet eller enheten, og kan gjøre dataene på kortet korrumpert.



Merk: Slå av enheten og koble fra laderen og andre enheter før du fjerner dekslene. Unngå å berøre elektroniske komponenter når du skifter deksel. Oppbevar og bruk enheten med dekslet på.

Konfigurere telefonen (ett SIM-kort)



1. Plasser fingerneflen i det lille sporet nederst på telefonen. Deretter løfter du og fjerner dekslet.
2. Løft ut batteriet hvis det er satt inn.
3. Skyv SIM-kortet inn i SIM-sporet med kontaktområdet vendt ned.
4. Hvis du har et minnekort, setter du kortet inn i minnekortsporet.
5. Sett opp batterikontaktene, og sett inn batteriet.
6. Sett tilbake bakdekslet.

Konfigurere telefonen (to SIM-kort)

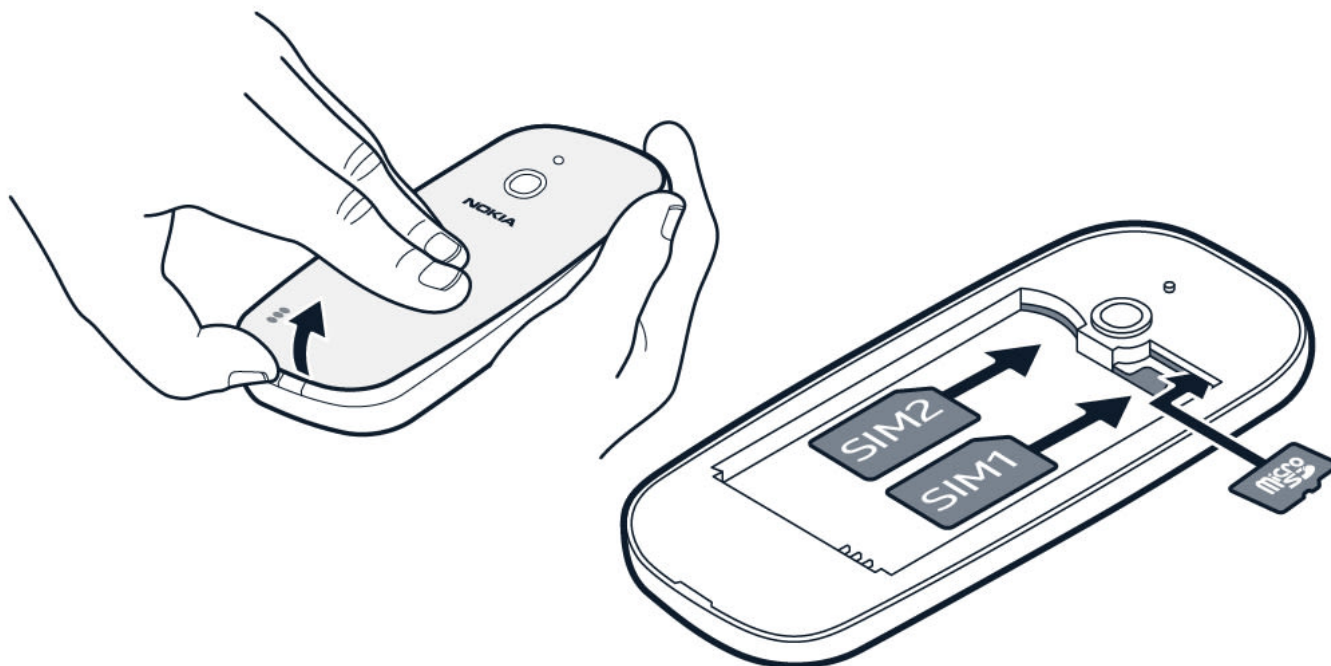

1. Plasser fingerneflen i det lille sporet nederst på telefonen. Deretter løfter du og fjerner dekslet.
2. Løft ut batteriet hvis det er satt inn.
3. Skyv det første SIM-kortet inn i SIM-spor 1 med kontaktområdet vendt ned. Skyv det andre SIM-kortet inn i SIM-spor 2. Begge SIM-kortene er tilgjengelige samtidig når enheten ikke er i bruk, men når det ene SIM-kortet er aktivt, for eksempel under et anrop, kan det andre være utilgjengelig.
4. Hvis du har et minnekort, setter du kortet inn i minnekortsporet.
5. Sett opp batterikontaktene, og sett inn batteriet.
6. Sett tilbake bakdekselet.

Slå på telefonen

Trykk på -tasten og hold den inne.

Ta ut SIM-kortet

Åpne bakdekslet, ta ut batteriet og skyv ut SIM-kortet.

Ta ut minnekortet

Åpne bakdekslet, ta ut batteriet og trekk ut minnekortet.

Tilgangskoder

Telefonen din og SIM-kortet bruker ulike koder for sikkerhet.

- PIN- eller PIN2-koder: Disse kodene beskytter SIM-kortet ditt mot uautorisert bruk. Hvis du glemmer kodene eller de ikke følger med kortet ditt, kontakter du nettverkets tjenesteleverandør. Hvis du skriver inn feil kode 3 ganger på rad, må du fjerne blokkeringen av koden med PUK- eller PUK2-koden.
- PUK- eller PUK2-koder: Disse kodene kreves for å fjerne blokkering av en PIN- eller PIN2-kode. Hvis kodene ikke følger med SIM-kortet ditt, kontakter du nettverkets tjenesteleverandør.
- Sikkerhetskoder: Sikkerhetskoden hjelper deg med å beskytte telefonen mot uautorisert bruk. Du kan stille inn telefonen til å be om sikkerhetskoden du definerer. Hold koden hemmelig og på et trygt sted, separat fra telefonen. Hvis du glemmer koden og telefonen din er låst, vil telefonen din trenge service. Tilleggsgebyrer kan gjelde, og alle de personlige dataene på telefonen kan bli slettet. Hvis du vil ha mer informasjon, må du kontakte nærmeste serviceverksted, eller telefonforhandleren din.
- IMEI-kode: IMEI-koden brukes for å identifisere telefoner i nettverket. Du må kanskje også gi nummeret til dine serviceverksteder eller telefonforhandler. Hvis du vil se IMEI-nummeret ditt, må du taste ***#06#**. Telefonens IMEI-kode er også trykt på telefonetiketten, som du finner under batteriet. IMEI-nummeret er også synlig på den opprinnelige salgspakken.

LADE TELEFONEN

Batteriet kommer delvis oppladet fra fabrikk, men du må kanskje lade det før du kan bruke telefonen.

Lade batteriet

1. Koble laderen til en stikkontakt.
2. Koble laderen til telefonen. Koble laderen fra telefonen og deretter fra stikkontakten når batteriet er ferdig ladet.

Hvis batteriet er fullstendig utladet, kan det ta noen minutter før ladeindikatoren lyser.



Tips: Du kan bruke USB-lading når du ikke har en stikkontakt tilgjengelig. Data kan overføres mens enheten lades. Effektiviteten til USB-ladekraft varierer betydelig, og det kan ta lang tid før ladingen starter og enheten begynner å fungere. Sørg for at datamaskinen er slått på.

Spar strøm

For å spare strøm:

1. Lad klokt: lad alltid batteriet helt opp.
2. Velg bare lydene du trenger: demp unødvendige lyder, slik som tastelyder.
3. Bruk kablede hodetelefoner fremfor høyttaleren.
4. Endre telefonens skjerminnstillinger: still inn telefonskjermen slik at den slås av etter kort tid.
5. Reduser lysstyrken på skjermen.
6. Bruk nettverkstilkoblinger, når det er aktuelt, for eksempel Bluetooth selektivt: slå på tilkoblingene kun når du bruker dem.

LÅSE OG LÅSE OPP TASTENE

Lås tastaturet

For å låse tastene automatisk, velg **Meny** >  > **Sikkerhet** > **Tastelås** > **Automatisk tastelås** og velg **På**.

Låse opp tastaturet

For å oppheve tastelås velger du **Lås opp** og trykker *****.

3 Grunnleggende

FÅ MEST MULIG UT AV TO SIM-KORT (TELEFONER MED TO SIM-KORT)

Telefonen din kan bruke to SIM-kort, og du kan bruke de for ulike formål.

Velg hvilket SIM-kort som skal brukes

1. Velg **Meny** >  > **Tilkobling** > **To SIM-kort**.
2. For å velge hvilket SIM-kort som skal brukes til samtaler, velg **Foretrukket SIM for samtaler**, og velg **SIM1** eller **SIM2**.
3. For å velge hvilket SIM-kort som skal brukes til meldinger, velg **Foretrukket SIM for samtaler**, og velg **SIM1** eller **SIM2**.
4. For å velge hvilket SIM-kort som skal brukes til mobildata, velg **Mobildatatilkobling**, sett **Mobildata** på og velg enten **SIM1** eller **SIM2**.

Viderekoble anrop mellom to SIM-kort

Få mest ut av to de SIM-kortene dine. Hvis du viderekobler anrop mellom SIM-kortene, kan du håndtere anrop fra begge SIM-kortene akkurat som med ett SIM-kort når noen ringer deg på det ene SIM-kortet når du er i en samtale på det andre.

Sørg for at du har satt inn to SIM-kort i telefonen din.

1. Velg **Meny** >  > **Tilkobling** > **To SIM-kort** > **SIM-kortnumre**.
2. Skriv inn numrene for begge SIM-kortene og velg **Lagre**.
3. Rull opp til **Viderekoble samtaler** og velg **Mellom to SIM-kort**, **Fra SIM1 til SIM2**, eller **Fra SIM2 til SIM1**.

UTFORSK TELEFONEN

Se appene og funksjonene på telefonen



Velg **Meny**.

Gå til en app eller funksjon

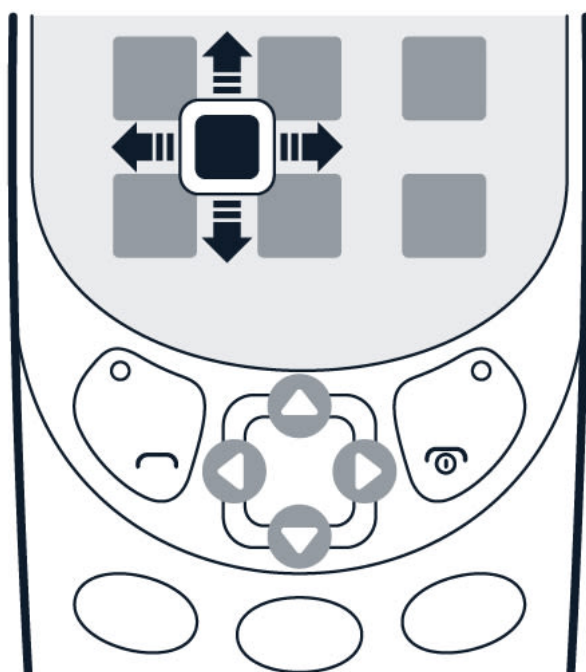

Trykk på blatasten opp, ned, venstre eller høyre.

Åpne en app eller velg en funksjon



Velg **Velg**.

Gå tilbake til forrige visning

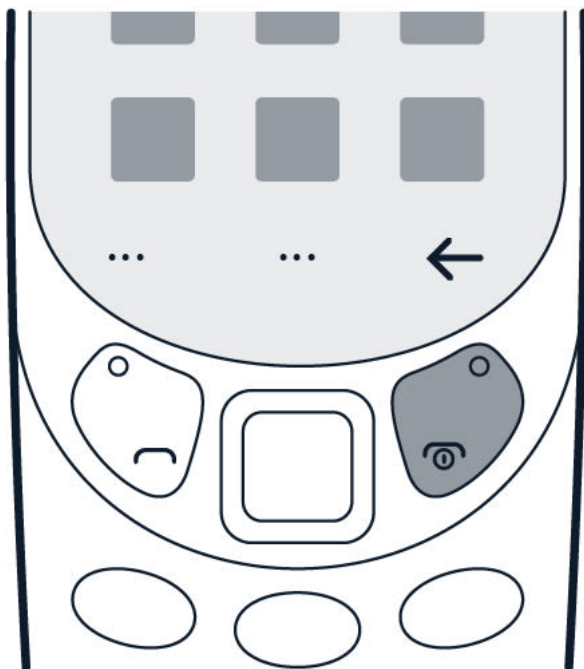

Trykk ←.

Gå tilbake til startskjermen

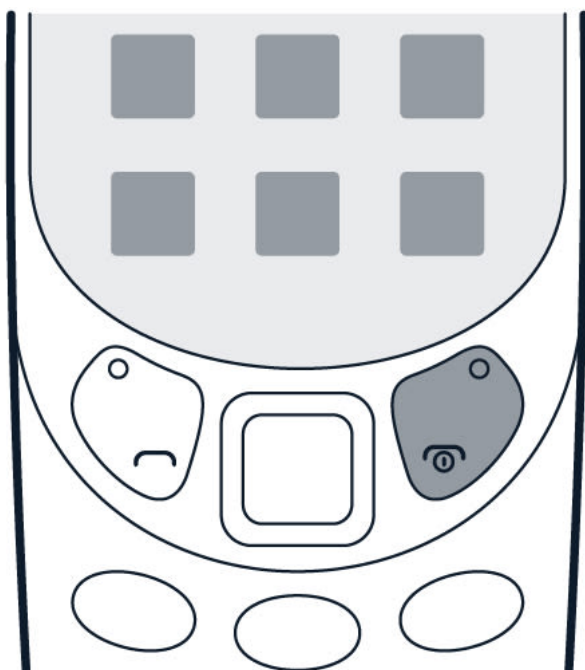

Trykk på avslutningstasten.

Ordne menyen

Hvis du ønsker å endre rekkefølger for programmer i menyen kan du omorganisere dem.

For å omorganisere menyen, velg det programmet du ønsker å flytte. Velg **Meny** > ≡ > **Flytt** og bruk rulletastene for å flytte programmet. Trykk på rulletasten for å plassere programmet på ønsket sted.

ENDRE VOLUMET

Justere volumet opp eller ned

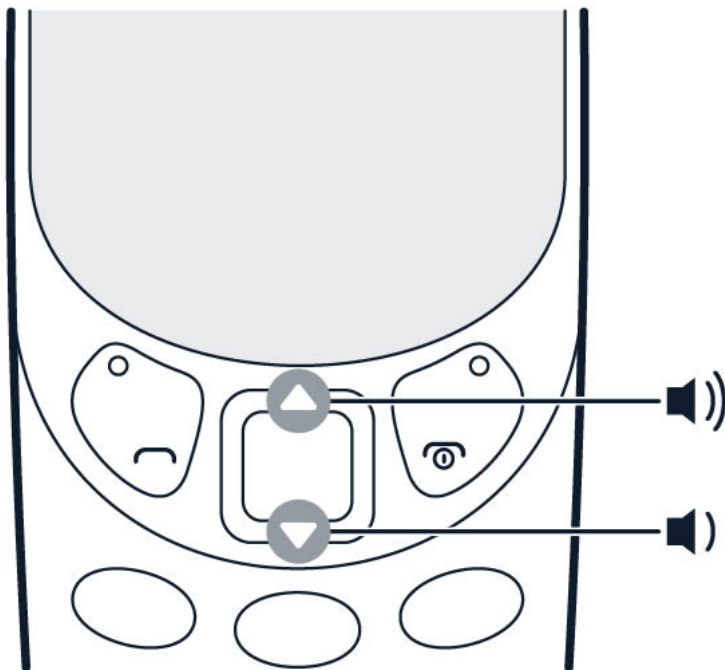

Har du problemer med å høre at telefonen ringer i støyende omgivelser, eller er anropene for høye? Du kan endre volumet etter eget ønske.

Bla opp eller ned for å endre volumet under et anrop eller når du hører på radio.

SKRIVE TEKST

Skriv inn tekst via tastaturet

Det er enkelt og moro å skrive tekst via tastaturet.

Trykk flere ganger på en tast inntil bokstaven vises.

Trykk på **0** for å taste inn et mellomrom.

Trykk på ***** for å skrive inn et spesialtegn eller punktum.

Trykk flere ganger på **#** for å skifte mellom store og små bokstaver.

Trykk inn og hold en nummertast for å skrive et tall.



Bruke ordliste

For å skrive raskere, kan telefonen gjette det du begynner å skrive. Ordliste er basert på en innebygd ordbok. Denne funksjonen er ikke tilgjengelig for alle språk.

Nokia 3310 3G Bruksanvisning

For å sette på ordliste, velg **Meny** >  > . Rull til **Ordliste** og velg et språk.

Hvis du vil bytte mellom ordliste og tradisjonell tekst, trykker du på **#** gjentatte ganger.

For å slå av ordliste, velg **Meny** >  > , rull til **Ordliste** og velg **Ordliste av**.

4 Samtaler, kontakter og meldinger

SAMTALER

Ringe

Slik ringer du med din nye telefon.

1. Tast inn telefonnummeret. Du taster inn plusstegnet (+), som brukes til utenlandsanrop, ved å trykke to ganger på *.
2. Trykk på ringetasten. Hvis du blir bedt om det, velger du hvilket SIM-kort som skal brukes.
3. Trykk på avslutningstasten for å avslutte anropet.

Svare på et anrop

Trykk på .



Tips: For å bruke håndfri under anrop, sammenkobler du telefonen med et kompatibelt Bluetooth-headset (selges separat). For å slå på Bluetooth, velger du **Meny** >  > **Tilkobling** > **Bluetooth**, og setter **Bluetooth** til **På**.



Tips: Hvis du er i en situasjon hvor du ikke kan ta i mot telefonen, og du behøver å dempe lyden raskt, trykk .

Hurtigoppringing

Du kan ringe en kontakt raskt ved å bruke hurtigoppringing.



1. For å legge til personer i listen for hurtigoppringing, velg **Meny** > .
2. Velg  > **Hurtigoppringing** og sett **Hurtigoppringing** på.
3. Velg **Rediger**.
4. Rull til et tilgjengelig nummer for hurtigoppringing, og velg **Legg til**.
5. Velg en kontakt.

Du kan velge om telefonen skal gjøre telefonsamtaler eller sende en tekstmeldinger når du trykker tasten for hurtigoppringing. Den er som standard satt til telefonsamtaler. For å bytte til tekstmelding, velg hurtigoppringing og  > **Tilordne til tekstmelding**.

KONTAKTER

Legge til en kontakt

Lagre og organiser dine venners telefonnumre.

1. Velg **Meny** >  >  > **Legg til ny kontakt**.
2. Rull opp for å legge til et bilde for kontakten.
3. Rull ned for å skrive inn navn og nummer, og legg til eventuell annen informasjon som du ønsker å inkludere. Du kan også angi en spesifikk ringetone for kontakten.
4. Velg  > **Lagre kontakt**.



Tips: Du kan velge hvilket minne du ønsker å bruke for å lagre kontakter. Velg **Valg** >  > **Lagring** > **Foretrukken lagring** og velg **Telefon** eller **Minnekort**.





Tips: For å lagre et telefonnummer i oppringeren, skriv inn nummeret og velg  > **Legg til kontakter** og velg om du ønsker å opprette en ny kontakt eller å oppdatere en eksisterende.



Tips: For å kopiere kontakter mellom telefonen din og SIM-kortene, i **Kontakter**, velg  > **Kopier kontakter**.

Lagre kontakter fra anropsloggen

Du kan lagre kontakter fra anropsloggen.

1. Velg **Meny** > .
2. Marker nummeret du ønsker å lagre, og velg  > **Legg til kontakter** og velg om du ønsker å opprette en ny kontakt eller å oppdatere en eksisterende.
3. Legg til kontaktens informasjon og velg  > **Lagre kontakt**.



Ring en kontakt eller send en melding

Du kan ringe eller sende melding til en kontakt direkte fra kontaktlisten.

1. Velg **Meny** >  og rull til en kontakt.
2. Åpne kontaktkortet og velg om du ønsker å ringe eller sende en melding.



Opprette en kontaktgruppe

Du kan opprette kontaktgrupper, og bruke dem for eksempel til å sende meldinger til flere personer samtidig.

1. Velg **Meny** >  >  > **Grupper**.
2. Velg en gruppe og  > **Legg til medlem**.
3. Velg en kontakt og trykk **+**. Kontakten er lagt til gruppen.

SENDE OG MOTTA MELDINGER

Skriv og send meldinger

1. Velg **Meny** >  > **Ny melding**.
2. Legg til mottakere. Du kan skrive inn et telefonnummer direkte, eller trykke  for å legge til en mottaker fra kontaktene eller gruppene dine.
3. Skriv en melding.
4. Trykk **Send**.

Skrivealternativer

Du kan bruke ulike metoder for å skrive en melding fra  når du er i meldingsfeltet. Du kan sette inn smileyer og symboler, eller bruke bruksklare maler. Du kan legge til bilder, videoer eller kontaktkort, forkaste meldinger og lagre dem som utkast.

Meldingsalternativer

Når du har mottatt meldinger på telefonen din, velg meldingen uten å åpne den og trykk .

Du kan for eksempel ringe avsenderen, slette samtalen og legge til avsenderen til **Kontakter**. Du kan også gå inn på **Meldingsinnst.**

5 Tilpass telefonen individuelt

ENDRE RINGE- ELLER MELDINGSTONE

Du kan velge en ny ringetone eller meldingstone.

Endre ringetone

1. Velg **Meny** >  > **Personlig tilpasning** > **Lyder**.
2. Velg **Ringetone**.
3. Rull til en ringetone.
4. Trykk **Velg**.



Tips: Er ringetonen din for høy eller for svak? Velg **Volum** og rull til venstre eller høyre.

Endre meldingslyder

1. Velg **Meny** >  > **Personlig tilpasning** > **Lyder** > **Meldingslyder**.
2. Rull til en meldingslyd.
3. Trykk **Velg**.

ENDRE UTSEENDET PÅ STARTSKJERMEN

Endre utseendet på startskjermen med display-innstillinger.

Velg et nytt bakgrunnsbilde

Du kan endre bakgrunnen på startskjermen med bakgrunnsbilder.

1. Velg **Meny** >  > **Personlig tilpasning** > **Bakgrunn for låst skjerm** > **Bakgrunnsbilder**.
2. Rull til en bakgrunn og trykk **Velg** for å se hvordan den ser ut på skjermen.
3. Trykk ✓.

Du kan også velge et bakgrunnsbilde fra bildene du har på telefonen din.

Velg en ny temafarge

Du kan endre fargen som telefonen din bruker for å utheve elementer som menyvalg.

1. Velg **Meny**  > **Personlig tilpasning** > **Temaer** .
2. Rull til venstre eller høyre for å velge en farge.
3. Trykk **Velg** .

Velg en snarvei for venstre og høyre funksjonstaster

1. Velg **Meny** >  > **Personlig tilpasning** > **Tastatur** > **Lås snarveier på skjermen** .
2. Velg **Høyre tast** eller **Venstre tast** og rull til programmet eller funksjonen du ønsker.
3. Trykk **Velg** .



6 Kamera

BILDER

Du trenger ikke et separat kamera når telefonen har alt du trenger for å fange minner.

Ta et bilde

Fang de beste øyeblikkene med telefonkameraet.

1. For å slå på kameraet, velger du **Meny** > .
2. Rull opp eller ned for å zoome inn eller ut.
3. For å ta et bilde, velg .



Før du tar et bilde kan du endre innstillingene i  > **Kamerainnstillinger**. Du kan for eksempel justere eksponeringen eller lysstyrken for et bilde.

Hvis du ønsker å legge til effekter til bildet, endre bildets kvalitet eller bruke tidsvalg for å bedre posisjonere et bilde, trykk  og velg en av de tilgjengelige valgene.



Tips: For å slå på blitzen i kameraet, velg  > **Blits** og slå den på.

Se et bilde som du har tatt

For å vise bildet rett etter å ha tatt det, velger du **Ny** >  > **Bilder** > **Bilder tatt**. For å vise bildet senere, velger du  > **Bilder** > **Bilder tatt** i kameraet.



For å se et bilde rett etter at du har tatt det, velg  > **Galleri**. For å se et bilde senere, velg **Meny** > **Galleri**.



Tips: For å sette et bilde du har tatt som bildet i låst skjerm, gå til **Galleri**, åpne bildet og velg  > **Sett til låst skjerm**.

Ta flere bilder

Du kan ta flere bilder etter hverandre med burst-modus.

1. I kameraet, velg  > **Burst**.
2. Velg hvor mange bilder du vil at kameraet skal ta.
3. Gå tilbake til søker, og velg . Kameraet tar flere bilder med korte intervaller.

For å fortsette med å ta ett bilde av gangen, velg  > **Burst** > **1**.

Rediger et bilde du har tatt

Du kan redigere bildet du har tatt i **Galleri**.

1. Åpne et bilde. rulletastene for å utføre redigeringen.
2. Velg  > **Rediger**.
3. Velg hva du ønsker å redigere og bruk
4. Velg **Bruk**.
5. Trykk .





Det redigerte bildet lagres som et nytt bilde.

VIDEOER



Du trenger ikke et separat videokamera – spill inn videominner med telefonen.

Spille inn en video

I tillegg til å ta bilder kan du også ta opp video med telefonen din.

1. For å bytte til videokamera, velg **Meny** >  og rull til .
2. For å starte opptaket, velg .
3. For å stoppe opptaket, velg .

Før du starter opptaket kan du endre innstillingene dine, legge til effekter eller slå på videolys i .

 **Tips:** Behøver du mer plass til videoene dine? Sett inn et minnekort og velg **Meny** >  > **Lagring** > **Foretrukken lagring** til **Minnekort**.

Se en innspilt video

For å se en video rett etter innspilling, velger du .

 **Tips:** For å se en video senere, velg **Meny** > .

7 Internett og tilkoblinger

SURFE PÅ NETTET

Finn ut hvordan du surfer på nettet med telefonen.

Koble til Internett

Oppdater deg på nyheter og besøk dine favorittnettsteder når du er på farten.

1. Velg **Meny** > ●.
2. Skriv inn en nettadresse og trykk **OK**.



Tips: Hvis du vil unngå datakostnader, slår du av mobildata når du ikke surfer på nettet. I telefonen din med ett SIM-kort, velg **Meny** > ⚙ > **Tilkobling** > **Nettverksinnstillinger** og slå **Mobildata** av.



Tips: Hvis du vil unngå datakostnader, slår du av mobildata når du ikke surfer på nettet. I telefonen din med to SIM-kort, velg **Meny** > ⚙ > **Tilkobling** > **To SIM-kort** > **Mobildatatilkobling** og slå **Mobildata** av.



Tips: For å åpne en nettkobling fra en melding, rull til toppen av koblingen og velg **Gå til**.

8 Musikk, lyd og videoer

MUSIKKSPILLER

Du kan lytte til MP3-musikkfiler med musikkspilleren.

Lytte til musikk

1. Velg **Meny** > .
2. Velg om du ønsker å se sangene, artistene, albumene eller spillelistene dine.
3. Rull til en sang og velg **Spill av**.





Tips: For å lytte til musikk med trådløse hodetelefoner, sammenkobler du telefonen med et kompatibelt Bluetooth-headset (selges separat). For å slå på Bluetooth, velger du **Meny** >  > **Tilkobling** > **Bluetooth**, og setter **Bluetooth** til **På**.





Tips: For å sette en sang som ringetone, velg **Sanger**, rull til sangen du ønsker og velg  > **Angi som ringetone**.

Opprett en spilleliste

1. Velg **Meny** >  > **Sanger**.
2. Rull til en sang og velg  > **Legg til spilleliste**.
3. Rull opp og velg **+ Ny spilleliste**.
4. Gi spillelisten et navn og velg **OK**.
5. Velg spillelisten du nettopp har opprettet. Sangen er lagt til denne spillelisten.

STEMMEOPPTAKER

Gjør opptak et av lydklipp

1. Velg **Meny** > **Stemmeopptaker**.
2. For å ta opp, velg .
3. For å avslutte opptaket, velg .

VIDEOSPILLER

Se favorittvideoene dine uansett hvor du er.

Spill av en video

1. Velg **Meny** > .
2. Velg videoen og trykk **Åpne**.
3. Trykk rulletasten for å pause og gjenoppta avspilling mens du ser en video.



Tips: Ikke alle videoformater støttes.

9 Radio

FINNE OG LAGRE RADIOKANALER

Koble til et kompatibelt headset. Det fungerer som antenne.

Søk etter radiostasjoner

Velg **Meny** > . Hvis du åpner radioen for første gang vil den automatisk søke etter tilgjengelige stasjoner og starte å spille. For å bytte til en annen stasjon som er funnet, rull til venstre eller til høyre.

For å søke etter alle tilgjengelige stasjoner senere, velg  > **Autosøking**.

Lagre en funnet stasjon som favoritt

Du kan lagre en funnet stasjon i listen over dine favoritter.

1. For å lagre en stasjon som favoritt når du lytter til denne stasjonen, velg  > **Legg til favoritter**.
2. Velg en plassering og deretter **Legg til**.
3. Gi kanalen et navn, og velg **OK**.

HØRE PÅ RADIO

Har du funnet en god radiokanal? Da er det bare å begynne å høre på den!

Lytt til favoritt-radiostasjonene dine på telefonen din

Velg **Meny** > . Hvis du vil endre volumet, blar du opp eller ned. Hvis du vil lukke radioen, velger du **Valg** > **Slå av**.

Velg **Meny** > . Radioen begynner å spille den siste stasjonen du hørte på.

For å skifte stasjon, rull til venstre eller høyre.

Rull opp eller ned for å endre volumet.

For å avslutte radioen, velg  > **Avslutte radio**.



Tips: For å lytte til en radiostasjon ved å bruke telefonens høyttalere, trykk  og slå **Høyttaler** på. Ha hodetelefonene tilkoblet.

10 Klokke, kalender og kalkulator

STILLE INN TID OG DATO MANUELT

Du kan stille inn klokken på telefonen manuelt.

Endre tid og dato

1. Velg **Meny** >  > **Tid og språk** > **Dato og tid**.
2. Bytt **Autooppdatering** til **Av**.
3. Rull ned og bruk talltastene for å angi tid og dato.

ALARMKLOKKE

Finn ut hvordan du bruker alarmklokken til å våkne opp og komme deg tidsnok til steder.

Stille en alarm

Ingen klokke i nærheten? Bruk telefonen som alarmklokke.

1. Velg **Meny** > .
2. Velg **Legg til** for å legge til en alarm.
3. Angi timer og minutter med talltastene.
4. Velg om alarmen skal repeteres, og skriv inn en navn for alarmen.
5. Velg alarmtone og tid for snooze.
6. Velg **Lagre**.



For å legge til ytterligere en alarm, rull opp til **Ny alarm** og velg **Legg til**.

For å skru av en alarm, rull til alarmen og velg **Slå av**.

KALENDER

Er det en spesiell begivenhet du må huske? Legg den til i kalenderen.

Legg til en kalenderpåminnelse

1. Velg **Meny** > .
2. Velg en dato og  > **Legg til ny hendelse**.
3. Skriv inn et navn for hendelsen.
4. Rull ned og angi dato og tid med

talltastene.

påminnelsestidspunkt og ringetone.

5. Legg til eventuell annen informasjon du ønsker å inkludere i hendelsen, inkludert

6. Velg **Lagre**.

KALKULATOR

Finn ut hvordan du legger til, trekker fra, ganger og deler med telefonkalkulatoren.

Slik regner du

1. Velg **Meny** > .
2. Skriv inn første faktor i beregningen, bruk rulletasten for å velge handling og skriv deretter inn andre faktor.
3. Trykk rulletasten for å komme deg til resultatet av beregningen.

Trykk  for å tømme nummerfeltene.

11 Bluetooth

AKTIVERE BLUETOOTH

Koble telefonen til andre enheter med Bluetooth.

Slå på Bluetooth

Velg **Meny** >  > **Tilkobling** > **Bluetooth** og slå **Bluetooth** på.

12 Kopier, del og fjern innhold

KOPIERE INNHOLD

Kopier bilder, videoer, musikk og annet innhold skapt av deg mellom telefonen din og datamaskinen.

Kopier innhold mellom telefonen og datamaskinen

For å kopiere innhold fra minnet på telefonen, må du ha et minnekort i telefonen.

1. Koble til telefonen til en kompatibel datamaskin med en kompatibel USB-kabel.
2. Velg **Masselagring**.
3. Åpne filbehandling på datamaskinen din, slik som Windows Explorer, og gå gjennom telefonen din. Du kan se det lagrede innholdet på telefonen og minnekortet, hvis det er satt inn.
4. Dra og slipp elementer mellom telefonen og datamaskinen.

DEL INNHOLD

Del innholdet ditt, slik som kontakter, bilder, videoer og musikk på en enkel måte med dine venner og familie.

Del innhold ved å bruke Bluetooth

For å dele innhold med Bluetooth, sørg for at Bluetooth er slått på i begge telefonen og at telefonene er synlige overfor hverandre.

1. For å dele eksempelvis et bilde, velg **Meny** > **Galleri**.
2. Åpne et bilde du vil dele og velg **≡** > **Del**.
3. Velg **Via Bluetooth**. Telefonen din søker etter tilgjengelige Bluetooth-enheter. Trykk **X** én gang når mottakertelefonen er funnet.
4. Velg **Parre** og skriv inn koden. Koden kan for eksempel være en serie tall som mottakeren må skrive inn på mottakertelefonen for å bekrefte tilkoblingen.
5. Mottakeren må akseptere at filene sendes til telefonen sin.

Å bruke enheten i skjult modus er en sikrere måte å unngå skadelig programvare. Ikke godta forespørsler om Bluetooth-tilkoblinger fra kilder du ikke stoler på. Du kan også slå Bluetooth-funksjonen av når du ikke bruker den.

Del innholdet ditt ved å bruke multimedia-meldinger

For å dele innhold ved å bruke multimedia-meldinger, sørg for at begge telefonene kan sende og motta dem.

1. For å dele eksempelvis et kontaktkort, velg **Meny** > **Kontakter**.
2. Åpne kontaktkortet du vil dele og velg **≡** > **Del kontakt**.
3. Velg **Via multimedia**. Telefonen din åpner en ny melding.
4. Legg til mottakeren av meldingen og velg **Send**.

MINNE

Når det er behov for det kan du sjekke hvor mye som er brukt og hvor mye ledig minne det er på telefonen din.

Sjekk hvor mye minne som er brukt, og hvor mye minne som er ledig

Velg **Meny** > **Filer** > **≡** > **Detaljer**. Telefonen viser hvor mye minne som er tilgjengelig, hvor minne som er brukt og hvor mye minne som er ledig.

FJERNE PRIVAT INNHOLD FRA TELEFONEN

Slik kan du fjerne personlig informasjon og innhold hvis du kjøper en ny telefon eller vil kaste eller gjenvinne telefonen din.

Fjerne innhold fra telefonen

Når du fjerner privat innhold fra telefonen din, vær spesielt oppmerksom på at du fjerner innhold fra telefonminnet eller SIM-kortet.



1. For å fjerne meldinger, velg **Meny** > **☰** > **≡** > **Slett samtaler**. Velg samtalene du vil slette, og deretter **🗑️**. Du kan også velge **≡** > **Velg alle** for å velge alle samtalene samtidig.
2. For å slette kontakter, velg **Meny** > **👤** > **≡** > **Slett kontakter**. Velg kontaktene du ønsker å slette, og velg **🗑️**. Du kan også velge **≡** > **Velg alle** for å velge alle kontaktene samtidig.
3. For å slette anropsinformasjon, velg **Meny** > **📞** > **Slett alle**.
4. Kontroller at alt ditt personlige innhold er fjernet.

13 Sikkerhetskopiering og gjenoppretting

OPPRETTE EN SIKKERHETSKOPI

Noen ganger må du opprette en sikkerhetskopi av dataene på telefonen.

Opprette en sikkerhetskopi

1. Velg **Meny** >  > **Lagring** > **Opprette sikkerhetskopi** .
2. En liste åpnes hvor du kan velge dataene du ønsker å sikkerhetskopiere.
3. Trykk -sett.
4. Telefonen din forteller at sikkerhetskopien vil lagres på et minnekort, og at du ikke kan bruke telefonen når den oppretter sikkerhetskopien. Velg **OK** for å opprette sikkerhetskopien.

GJENOPPRETTE EN SIKKERHETSKOPI

For å gjenopprette en sikkerhetskopi av dataene dine, må du ha en sikkerhetskopifil på et minnekort.

Gjenopprette en sikkerhetskopi

1. Velg **Meny** >  > **Lagring** > **Gjenopprette sikkerhetskopi** .
2. Velg sikkerhetskopien, og deretter **OK** .
3. Telefonen din starter på nytt etter å ha gjenopprettet filene i sikkerhetskopien.

14 Verktøy

EKSTRAMATERIALE

Nedtellingsur

Hvis du trenger en alarm, men ikke vil lage en i alarmklokken, kan du bruke nedtellingsuret. Du kan for eksempel ta tiden på noe som koker på kjøkkenet.

1. Velg **Meny** > **Ekstra** > **Nedtellingsur**.
2. Bruk rulletastene for å angi tiden og skriv et navn for nedtellingen.
3. Velg **Start**.

Etter at du har satt en tid i nedtellingsuret, returner til **Meny** > **Ekstra**, rull til **Nedtellingsur** og trykk rulletasten for å redigere eller fjerne uret.

Stoppeklokke

1. Velg **Meny** > **Ekstra** > **Stoppeklokke**.
2. Velg **Start**.
3. Trykk  når for eksempel en etappe er fullført.

For å stoppe, velg **Stopp** og trykk .

Konverterer

1. Velg **Meny** > **Ekstra** > **Konverterer**.
2. Velg hva du ønsker å konvertere, og hvordan du ønsker å konvertere det.
3. Bruk talltastene for å skrive inn begge målene. Konverterer konverterer målene automatisk.

LYKT

Bruke lommelykten

Velg **Meny** > **Lykt**. Trykk rulletasten én gang for å slå lommelykten på, og trykk igjen for å slå lommelykten av.

Ikke bruk lykten mot noens øyne.

TELLERE

Sjekke og nullstille tellere

Tellere holder telling på mengden mobildata som er bruk, telefonsamtalene som er gjort og meldingene som er sendt ved bruk av SIM-kortet ditt. Hvis du har en telefon med to SIM-kort, vil begge SIM-kortene spore separat.

For å sjekke detaljene om bruken av ditt SIM-kort, velg **Meny** > **Tellere**. Velg SIM-kortet og trykk rulletasten.

For å nullstille alle tellere, velg  > **Nullstill alle tellere**.

15 Innstillinger

SYSTEMINNSTILLINGER

Tilgjengelige systeminnstillinger

Velg **Meny** >  > **System**.

I systeminnstillinger kan du eksempelvis redigere:

- **Anropsinnst.**, inkludert viderekobling av samtaler, telefonnummer for mobilsvaer og kostnadsinnstillinger
- Innstillinger for **meldinger**, inkludert om det skal sendes leveringsrapporter for meldinger og om det kan mottas multimedia-meldinger ved roaming
- **Bakgrunnsbelysnings**-innstillinger, inkludert lysstyrken og tidsinnstillingen for naer lyset skal slaas av bak tastaturet
- Innstillinger for **varslinger**, inkludert hvilke varslinger du vil se i standbymodus

Tilbakestille telefonen

Uhell kan skje, og telefonen kan slutte a reagere. Du kan gjenopprette de originale fabrikkinnstillingene, men vaer forsiktig, da denne tilbakestillingen fjerner alle data du har lagret i minnet pa telefonen og all tilpassing.

Merk at du er ansvarlig for a fjerne alt privat innhold om du kvitter deg med telefonen din.

Du kan ha behov for sikkerhetskoden for a gjenopprette originalinnstillingene. For a nullstille telefonen til originalinnstillingene og fjerne alle dataene dine, ga til startskjermen og skriv inn *#7370#.

1. Velg **Meny** >  > **System** > **Om** > **Gjenopprett fabrikkinnstillinger**.
2. Det er ingen flere bekreftelser etter at du har valgt **OK**, men telefonen er nullstilt og alle data er fjernet.
3. Telefonen starter pa nytt.

Sende tilbakemelding

Du kan sende tilbakemelding direkte pa telefonen din fra **Innstillinger**.

1. Velg **Meny** >  > **System** > **Om** > **Send tilbakemelding**.
2. Gi tilbakemeldinger til spaersmaal som instruert, og velg **Send**.

TILKOBLINGSINNSTILLINGER

Tilgjengelige tilkoblingsinnstillinger

Velg **Meny** >  > **Tilkobling**.

I tilkoblingsinnstillingene kan du redigere for eksempel:

- **Bluetooth** -innstillinger, inkludert navnet på telefonen og synlighet
- **To SIM-kort** -innstillinger, inkludert foretrukket SIM eller samtaler og meldinger
- **Tilgangspunkt** -innstillinger, som endrer måten du kobler til internett
- Innstillinger for **Nettverkstype**, som endrer foretrukket nettverk

Flymodus

Når du flyr eller er på plasser hvor det ikke er tillatt å bruke telefonen, kan du bruke flymodus.

For å aktivere flymodus, velg **Meny** >  > **Tilkobling** og slå **Flymodus** på.

Flymodus lukker alle tilkoblinger til mobilnettverket og slår av enhetens trådløse funksjoner. Følg instruksjonene og sikkerhetskravene som er gitt av for eksempel et flyselskap og eventuelle gjeldende lover og forskrifter.

Begrens bruk av mobildata med dataroming

Hvis du ønsker å unngå ekstra kostnader kan du endre innstillingene for dataroming.

Velg **Meny** >  > **Tilkobling** og slå **Dataroming** av.

INNSTILLINGER FOR PERSONLIG TILPASNING

Endre ringetone

1. Velg **Meny** >  > **Personlig tilpasning** > **Lyder**.
2. Velg **Ringetone**.
3. Rull til en ringetone.
4. Trykk **Velg**.

Endre meldingslyder

1. Velg **Meny** >  > **Personlig tilpasning** > **Lyder** > **Meldingslyder**.
2. Rull til en meldingslyd.
3. Trykk **Velg**.

Velg et nytt bakgrunnsbilde

Du kan endre bakgrunnen på startskjermen med bakgrunnsbilder.

1. Velg **Meny** >  > **Personlig tilpasning** > **Bakgrunn for låst skjerm** > **Bakgrunnsbilder**.
2. Rull til en bakgrunn og trykk **Velg** for å se hvordan den ser ut på skjermen.
3. Trykk **✓**.

Du kan også velge et bakgrunnsbilde fra bildene du har på telefonen din.

Velg en ny temafarge

Du kan endre fargen som telefonen din bruker for å utheve elementer som menyvalg.

1. Velg **Meny**  > **Personlig tilpasning** > **Temaer**.
2. Rull til venstre eller høyre for å velge en farge.
3. Trykk **Velg**.

Velg en snarvei for venstre og høyre funksjonstaster

1. Velg **Meny** >  > **Personlig tilpasning** > **Tastatur** > **Lås snarveier på skjermen**.
2. Velg **Høyre tast** eller **Venstre tast** og rull til programmet eller funksjonen du ønsker.
3. Trykk **Velg**.

INNSTILLINGER FOR TID OG SPRÅK

Endre tid og dato

1. Velg **Meny** >  > **Tid og språk** > **Dato og tid**.
2. Bytt **Autooppdatering** til **Av**.
3. Rull ned og bruk talltastene for å angi tid og dato.

SIKKERHETSINNSTILLINGER

Du kan redigere de tilgjengelige sikkerhetsinnstillingene.

Lås tastaturet

For å låse tastene automatisk, velg **Meny** >  > **Sikkerhet** > **Tastelås** > **Automatisk tastelås** og velg **På**.

Bruke en sikkerhetskode

Du kan sette telefonen til å be om en sikkerhetskode. Hvis det er en forhåndsinnstilt kode er denne 12345. Endre denne for å beskytte ditt personvern og dine private data. Vær imidlertid oppmerksom på at når du endrer koden, må du huske den nye koden ettersom HMD Global ikke kan åpne eller overstyre den.

1. Velg **Meny** >  > **Sikkerhet** > **Tastelås** og sett **Sikkerhetskode** på.
2. Skriv inn sikkerhetskode og velg **OK**.

16 Produkt- og sikkerhetsinformasjon

FOR DIN EGEN SIKKERHET

Les disse enkle retningslinjene. Å ikke følge retningslinjene kan være farlig eller stride mot lokalt lovverk. Les den fullstendige brukerveiledningen hvis du vil ha mer informasjon.

SLÅ AV ENHETEN I OMRÅDER MED BEGRENSNINGER



Slå av enheten der bruk av mobiltelefon ikke er tillatt, eller hvor det kan forårsake forstyrrelser eller farer, for eksempel i fly, på sykehus eller i nærheten av medisinsk utstyr, drivstoff, kjemikalier og sprengingsområder. Overhold alle instruksjoner i sikkerhetsbegrensede områder.

VEISIKKERHET ER VIKTIGST



Overhold alle lokale lovbestemmelser. Ha alltid hendene frie til å styre bilen når du kjører. Trafikksikkerheten bør alltid komme først når du kjører.

FORSTYRRELSE



Alle trådløse enheter kan fra tid til annen utsettes for forstyrrelser som kan påvirke ytelsen.

AUTORISERT SERVICE



Bare autorisert personale kan installere eller reparere dette produktet.

BATTERIER, LADERE OG ANNET EKSTRAUTSTYR



Bruk bare batterier, ladere og annet ekstrautstyr som er godkjent av HMD Global Oy for bruk sammen med denne enheten. Ikke koble sammen produkter som ikke er kompatible.

OPPBEVAR ENHETEN PÅ ET TØRT STED



Hvis enheten tåler vann, kan du se IP-klassifiseringen i enhetens tekniske spesifikasjoner for mer detaljert informasjon.

BESKYTT HØRSELEN DIN



For å unngå mulige hørselsskader bør du ikke bruke et høyt volumnivå over lengre perioder. Vær forsiktig med å holde enheten nær øret når høyttaleren er i bruk.

SAR



Denne enheten oppfyller retningslinjene for RF-eksponering når den brukes enten i normal stilling mot øret, eller med en avstand på minst 1,5 cm (5/8 tommer) fra kroppen. De spesifikke høyeste SAR-verdiene er angitt i avsnittet Opplysninger om sertifikat (SAR) i denne bruksanvisningen. For mer informasjon, se delen Sertifiseringsinformasjon (SAR) i denne brukerveiledningen eller gå til www.sar-tick.com.

NETTVERKSTJENESTER OG KOSTNADER

Bruk av enkelte funksjoner og tjenester, og nedlasting av innhold, inkludert gratiselementer, krever en nettverkstilkobling. Dette kan innebære overføring av store datamengder, noe som kan føre til datakostnader. Du kan også abonnere på noen funksjoner.

Du kan kun bruke enheten din på GSM 900/1800 og WCDMA1- og 8-nettverk. Du trenger et abonnement hos en tjenesteleverandør.

NØDNUMRE

 **Viktig:** Vi kan ikke garantere forbindelse under alle forhold. Du må aldri stole utelukkende på trådløse telefoner for viktige samtaler som medisinsk nødhjelp.

Før du ringer:

- Slå telefonen på.
 - Lås opp telefonskjermen og tastene hvis de er låst.
 - Flytt til et sted med tilstrekkelig signalstyrke.
1. Trykk flere ganger på avslutningstasten, til startskjermen vises.
 2. Tast inn nødnummeret som gjelder der du befinner deg. Nødnumre varierer fra land til land.
 3. Trykk på ringetasten.
 4. Gi nødvendig informasjon så nøyaktig og tydelig som mulig. Ikke avslutt samtalen før du får beskjed om det.

Det kan også hende at du må gjøre følgende:

- Sette inn et SIM-kort i telefonen.
- Hvis telefonen ber deg om å oppgi PIN-kode, taster du inn nødnummeret som gjelder der du befinner deg, og trykker på ringetasten.
- Deaktiver samtalebegrensninger som er aktivert på telefonen, som for eksempel anropssperring, tillatte numre eller lukket brukergruppe.

TA VARE PÅ ENHETEN

Håndter enheten, batteriet, laderen og ekstrautstyret varsomt. Følgende råd bidrar til at enheten fungerer som den skal.

- Oppbevar enheten på et tørt sted. Nedbør, fuktighet og alle typer væsker kan inneholde mineraler som vil føre til rust på elektroniske kretser.
- Ikke bruk eller oppbevar enheten i støvete eller skitne omgivelser.
- Oppbevar ikke telefonen i omgivelser med høy temperatur. Høye temperaturer kan skade enheten eller batteriet.
- Ikke oppbevar telefonen i kalde temperaturer. Når enheten oppnår normal temperatur igjen, kan det dannes fuktighet inne i enheten som kan skade den.
- Ikke åpne enheten på annen måte enn den som er beskrevet i brukerveiledningen.
- Uautoriserte endringer kan forårsake skade på enheten og innebære brudd på lovgivning for radioenheter.
- Ikke slipp, slå eller rist enheten eller batteriet. Hardhendt håndtering kan ødelegge den.
- Bruk bare en myk, tørr klut til å rengjøre enhetens overflate.
- Ikke mal enheten. Maling kan føre til at enheten ikke fungerer som den skal.
- Hold enheten borte fra magneter eller magnetfelt.
- Du bør lagre viktige data på minst to atskilte steder, for eksempel på enheten, minnekortet eller datamaskinen, eller notere viktig informasjon.

Under lengre bruk kan enheten føles varm. I de fleste tilfeller er dette normalt. For å unngå at den blir for varm, kan enheten automatisk redusere hastigheten, lukke apper eller slå av lading. Den kan også slå seg av, hvis det er nødvendig. Hvis enheten ikke fungerer som den skal, må du levere den til nærmeste autoriserte servicested.

GJENVINN



Returner alltid brukte elektroniske produkter, batterier og emballasje til et egnet innsamlingssted. Ved å returnere produktene til innsamling er du med på å forhindre ukontrollert avhending og fremme gjenbruk av materialressurser. Elektriske og elektroniske produkter inneholder en rekke verdifulle materialer, deriblant metaller (for eksempel kobber, aluminium, stål og magnesium) og edle metaller (for eksempel gull, sølv og palladium). Alle materialer i enheten kan gjenvinnes som materialer eller produsere energi.

SYMBOL MED EN UTKRYSSET AVFALLSDUNK

Symbol med en utkrysset avfallsdunk



Symbolet med en utkrysset avfallsdunk på produktet, batteriet, emballasjen eller i brukerhåndboken innebærer at alle elektriske og elektroniske produkter og batterier ikke må kastes sammen med annet avfall. Husk å fjerne personlige data fra enheten først. Ikke kast disse produktene som usortert husholdningsavfall, men resirkuler dem. For informasjon om ditt nærmeste resirkuleringspunkt, sjekk med din lokale avfallsmyndighet, eller les om HMDs returprogram og tilgjengeligheten i ditt land på www.hmd.com/phones/support/topics/recycle.

BATTERI- OG LADERINFORMASJON

Batteri og lader

Enheten må bare brukes sammen med et originalt, oppladbart BL-4UL-batteri.

Lad enheten med AC-18-laderen. Typen plugg på laderen kan variere.

HMD Global kan gjøre ytterligere batteri- eller lademodeller tilgjengelige for denne enheten.

Batteritype: BL-4UL

Ett SIM-kort

- Teoretisk taletid opptil 6 timer
- Teoretisk standbytid opptil 27 dager

To SIM-kort

- Teoretisk taletid opptil 6 timer.
- Teoretisk standbytid opptil 24 dager

Sikkerhetsinformasjon og batteri og lader

Når du kobler fra en lader eller ekstrautstyr, bør du holde i kontakten og trekke den ut, og ikke dra i ledningen.

Ta laderen ut av kontakten når den ikke er i bruk. Hvis et fullt oppladet batteri ikke brukes, lades det ut over tid.

Forsøk alltid å oppbevare batteriet i temperaturer mellom 15 °C og 25 °C for å sikre at enheten fungerer best mulig. Ekstreme temperaturer reduserer kapasiteten og levetiden til batteriet. Hvis batteriet er for varmt eller for kaldt, kan det hende at enheten ikke fungerer i en kortere periode. En kortslutning kan skje når en metallgjenstand berører metallpolene på batteriet. Dette kan skade batteriet eller det andre objektet.

Batterier kan eksplodere hvis de utsettes for ild. Overhold lokale forskrifter. Resirkuler der dette er mulig. Batterier må ikke kastes sammen med vanlig avfall.

Du må ikke demontere, kutte, knuse, bøye, punktere eller skade batteriet på andre måter. Hvis batteriet lekker, må du ikke la væsken komme i kontakt med huden eller øynene. Hvis dette skulle skje, må du skylle huden eller øynene med rent vann eller kontakte lege. Du må ikke modifisere, forsøke å innføre fremmedlegemer i batteriet eller senke det ned i eller utsette det for vann eller andre væsker. Batterier kan eksplodere hvis de er skadet.

Bruk batteriet og laderen bare til de formålene de er beregnet for. Feil bruk eller bruk av ikke-godkjente eller inkompatible batterier eller ladere kan medføre risiko for brann, eksplosjon eller andre farer, og kan oppheve all godkjenning eller garanti. Hvis du tror at batteriet eller laderen er ødelagt, bør du ta det med til et servicested eller telefonforhandleren din før du fortsetter å bruke det. Ikke bruk en lader eller et batteri som er skadet. Laderen skal kun brukes innendørs. Ikke lad enheten i tordenvær.

SMÅ BARN

Enheten og tilbehøret er ikke leker. De kan inneholde små deler. Oppbevar delene utilgjengelig for små barn.

MEDISINSK UTSTYR

Bruk av radiosendere, inkludert mobiltelefoner, kan forstyrre medisinsk utstyr som ikke tilstrekkelig beskyttet. Rådfør deg med en lege eller produsenten av det medisinske utstyret for å fastslå om utstyret er tilstrekkelig beskyttet mot ekstern RF-energi.

IMPLANTERT MEDISINSK UTSTYR

For å unngå mulig forstyrrelser anbefaler produsenter av implantert medisinsk utstyr (som pacemakere, insulinpumper og nevrostimulatorer) at det alltid er minst 15,3 centimeter mellom en trådløs enhet og det medisinske utstyret. Personer som har slikt utstyr, bør:

- Hold den trådløse enheten minst 15,3 centimeter unna det medisinske utstyret.
- Den trådløse enheten må ikke oppbevares i en brystlomme.
- Hold den trådløse enheten mot øret på motsatt side av det medisinske utstyret.
- Slå av den trådløse enheten hvis det er grunn til å mistenke at det forekommer forstyrrelser.
- Følge instruksjonene fra produsenten av det implanterte medisinske utstyret.

Hvis du har spørsmål om bruk av den trådløse enheten din sammen med implantert medisinsk utstyr, tar du kontakt med lege eller annet helsepersonell.

HØRSEL



Advarsel: Hvis du bruker hodetelefoner, kan det påvirke evnen til å høre lyder utenfra. Ikke bruk hodetelefonene i situasjoner hvor det kan medføre sikkerhetsrisikoer.

Noen trådløse enheter kan forstyrre enkelte høreapparater.

BESKYTT ENHETEN DIN MOT SKADELIG INNHOLD

Enheten din kan være eksponert for virus og annet skadelig innhold. Ta følgende forholdsregler:

- Vær forsiktig når du åpner meldinger. De kan inneholde skadelig programvare eller på annen måte være skade for enheten eller datamaskinen.
- Vær forsiktig når du godtar tilkoblingsforespørsler, surfer på internett eller laster ned innhold. Ikke godta Bluetooth-tilkoblinger fra kilder du ikke stoler på.
- Installer og bruk kun tjenester og programvare fra kilder du stoler på og som tilbyr tilstrekkelig sikkerhet og beskyttelse.
- Installer antivirus- og annen sikkerhetsprogramvare på enheten og en tilkoblet PC. Bruk bare en antivirusapp om gangen. Bruk av flere kan påvirke ytelse og drift av enheten og/eller datamaskinen.
- Hvis du får tilgang til forhåndsinstallerte bokmerker og lenker til tredjeparters internettsider, ta de nødvendige forholdsreglene. HMD Global hverken støtter eller påtar seg noe ansvar for slike sider.

KJØRETØY

Radiosignaler kan påvirke elektroniske systemer i kjøretøyer hvis de er feil installert eller ikke tilstrekkelig skjermet. Du kan be om ytterligere informasjon fra bilprodusenten eller utstyrsprodusenten. Bare autorisert personell bør installere enheten i kjøretøy. Feil installering kan være farlig og kan oppheve garantien. Kontroller regelmessig at alt utstyr for den trådløse enheten er riktig montert i kjøretøyet og fungerer som det skal. Brennbare eller eksplosive væsker, gasser eller stoffer må ikke oppbevares sammen med enheten, deler av den eller ekstrautstyr. Plasser ikke enheten eller tilbehør i området der kollisjonsputen utløses.

POTENSIELT EKSPLOSIVE OMGIVELSER

Slå av enheten når du er på et område med eksplosjonsfare, for eksempel nær bensinpumper. Gnister kan føre til eksplosjon eller brann, som kan resultere i personskade eller tap av liv. Overhold restriksjoner i områder med brennstoffer, på kjemiske anlegg eller der det pågår sprengning. Områder med eksplosjonsfare er ikke alltid tydelig merket. Dette omfatter vanligvis områder der du blir anbefalt å slå av motoren, under dekk på båter, på anlegg for tapping eller lagring av kjemikalier og i områder hvor luften inneholder kjemikalier eller partikler. Kontakt produsenten av kjøretøy som bruker flytende petroleumsgass (for eksempel propan eller butan), for å kontrollere om denne enheten trygt kan brukes i nærheten av kjøretøyet.

OPPLYSNINGER OM SERTIFIKAT

Denne mobilenheten oppfyller retningslinjene for eksponering mot radiobølger.

Den trådløse enheten er en radiosender og -mottaker. Den er utformet slik at den ikke overskrider grensene for eksponering for radiobølger (elektromagnetiske felt med radiofrekvens), som anbefalt av internasjonale retningslinjer fra den uavhengige vitenskapelige organisasjonen ICNIRP. Disse retningslinjene inneholder betydelige

sikkerhetsmarginer som er ment å sikre beskyttelse av alle personer uavhengig av alder og helse. Eksponeringsretningslinjene er basert på Specific Absorption Rate (SAR), som er et uttrykk for mengden radiofrekvens (RF)-kraft som er avsatt i hodet eller kroppen når enheten overfører. SAR-grensen for mobile enheter til ICNIRP er 2,0 W/kg i gjennomsnitt over 10 gram vev.

SAR-tester utføres med enheten i standard driftsposisjoner, som sender på sitt høyeste sertifiserte effektnivå, i alle frekvensbåndene.

Denne enheten overholder retningslinjene for RF-stråling ved bruk mot hodet, eller ved plassering minst 1,5 cm fra kroppen. Ved bruk av bæreveske, belteklips eller en annen type enhetsholder for oppbevaring av telefonen på kroppen, bør ikke denne inneholde metall og bør gi minst ovennevnte avstand vekk fra kroppen.

Sending av data eller meldinger krever en god nettverkstilkobling. Sending kan bli forsinket helt til en god forbindelse er tilgjengelig. Følg avstandsinstruksjonene til sendingen er fullført.

Under generell bruk er SAR-verdiene vanligvis godt under verdiene angitt ovenfor. Det skyldes at effekten til mobilenheten reduseres automatisk når det ikke er behov for full effekt for en samtale, for å effektivisere systemet og redusere interferens på nettverket. Desto lavere effektytelse, desto lavere er SAR-verdien.

Enhetsmodeller kan ha ulike versjoner og mer enn én verdi. Komponent- og designendringer kan forekomme over tid, og enkelte endringer kan påvirke SAR-verdiene.

For mer informasjon, gå til www.sar-tick.com. Vær oppmerksom på at mobilenheter kan overføre selv om du ikke foretar et taleanrop.

Verdens helseorganisasjon (WHO) har uttalt at gjeldende vitenskapelig informasjon viser at det ikke er behov for noen spesielle forholdsregler ved bruk av mobilenheter. Hvis du er interessert i å redusere eksponeringen, anbefales det at du begrenser bruken eller bruker håndfri for å holde enheten unna hodet og kroppen. Du finner mer informasjon og forklaringer og diskusjoner om RF-eksponering på WHO's nettsted på www.who.int/health-topics/electromagnetic-fields#tab=tab_1.

Se www.hmd.com/sar for å finne maks. SAR-verdi for enheten.

OPPHAVSRETT OG ANDRE MELDINGER

Samsvarserklæring

HMD Global Oy (Ltd.) erklærer med dette at dette produktet er i overensstemmelse med viktige krav og andre relevante forskrifter nevnt i direktiv 2014/53/EC. En kopi av samsvarserklæringen kan du finne på www.hmd.com/declaration-of-conformity.

Tilgjengelighet til produkter, funksjoner, apper og tjenester kan variere fra region til region. Hvis du vil ha mer informasjon, må du kontakte forhandleren eller tjenesteleverandøren.

Denne enheten kan inneholde varer, teknologi eller programvare som er underlagt eksportlover og -forskrifter fra USA og andre land. Det er ulovlig å fravike slik lovgivning.

Innholdet i dette dokumentet leveres "som de er". Unntatt som påkrevet etter gjeldende lov, gis ingen garanti av noe slag, verken eksplisitt eller implisitt, inkludert, men ikke begrenset til, de implisitte garantiene for salgbarhet, egnethet for bestemte formål, hva angår nøyaktigheten, påliteligheten til, eller innholdet i, dette dokumentet. HMD Global forbeholder seg retten til å revidere dette dokumentet eller trekke det tilbake, når som helst og uten varsel.

Verken HMD Global eller noen av deres lisensgivere skal under noen omstendigheter, og uansett årsak, være ansvarlige for verken direkte eller indirekte tap av data, eller tapte inntekter eller hvilket som helst annet tap, herunder spesifikke, vilkårlige, etterfølgende, direkte eller indirekte tap, så langt dette tillates av gjeldende lovgivning.

Kopiering, overføring eller distribusjon av deler av eller hele innholdet i dette dokumentet i enhver form, uten på forhånd å ha mottatt skriftlig tillatelse fra HMD Global, er forbudt. HMD Global har en uttrykt målsetting om kontinuerlig utvikling. HMD Global forbeholder seg derfor retten til uten varsel å endre og forbedre alle produktene som er omtalt i dette dokumentet.

HMD Global gir ingen inneståelser eller garantier for, og tar heller ikke noe ansvar for, funksjonalitet, innhold eller sluttbrukerstøtte for tredjepartsprogrammer som leveres med enheten. Ved å ta i bruk programmet, samtykker du i at programmet leveres "som det er".

Nedlasting av kart, spill, musikk og videoer og opplasting av bilder og videoer kan innebære overføring av store mengder data. Tjenesteleverandøren kan belaste deg for dataoverføringen. Tilgjengelighet til bestemte produkter, tjenester og funksjoner kan variere fra region til region. Forhør deg hos nærmeste forhandler hvis du ønsker mer informasjon eller vil vite hvilke språk som er tilgjengelige.

Visse funksjoner, funksjonalitetsalternativer og produktspesifikasjoner kan avhenge av nettverket samt være underlagt ytterligere vilkår, betingelser og avgifter. Alle kan endres uten forvarsel.

Produsent og/eller importør i EU, unntatt Storbritannia: HMD Global Oy, Karaportti 2, 02610 Espoo, Finland.

HMD Globals personvernerklæring, som er tilgjengelig på www.hmd.com/privacy, gjelder for din bruk av enheten.

© 2017 HMD Global. Med enerett. HMD Global Oy er eksklusiv rettighetshaver av Nokia-merkevaren for telefoner og nettbrett. Nokia er et registrert varemerke tilhørende Nokia Corporation.

Bluetooth-ordmerket og -logoene eies av Bluetooth SIG, Inc., og all bruk av slike merker av HMD Global er under lisens.

Dette produktet omfatter programvare med åpen kildekode. For gjeldende opphavsrettigheter og andre merknader, tillatelser og bekreftelser, velg *#6774# på startskjermen.

OM DIGITAL RIGHTS MANAGEMENT

Når du bruker denne enheten, må du overholde alle lover og respektere lokale skikker, andres personvern og lovmessige rettigheter, inklusiv opphavsrettigheter. Opphavsrettslig beskyttelse kan innebære at bilder, musikk og annet innhold ikke kan kopieres, endres eller overføres.