

NOKIA

Nokia 3310

Посібник користувача

Зміст

1	Цей посібник користувача	6
2	Початок роботи	7
	Клавіші та частини	7
	Підготовка та ввімкнення телефону	8
	Заряджання телефону	11
	Блокування та розблокування клавіш	11
3	Основи	12
	Використовуйте дві SIM-картки з максимальною користю	12
	Дізнайтеся більше про свій телефон	13
	Змінення гучності	16
	Змінення тону дзвінка або повідомлення	16
	Змінення шпалер	17
	Введення тексту	17
4	Дзвінки, контакти й повідомлення	18
	Дзвінки	18
	Контакти	18
	Надсилання й отримання повідомлень	19
5	Персоналізація телефону	20
	Змінення тону дзвінка або повідомлення	20
	Змінення вигляду головного екрана	20
	Режими	21
	Налаштування меню "Вибране"	22
6	Камера	23
	Фотографії	23
	Відео	23

7 Інтернет і з'єднання	25
Перегляд веб-сторінок	25
8 Музика та відео	26
Музичний плеєр	26
Відеоплеєр	26
9 Радіо	27
Пошук і збереження радіостанцій	27
Прослуховування радіо	27
10 Годинник, календар і калькулятор	28
Установлення дати та часу вручну	28
Будильник	28
Календар	28
Калькулятор	29
11 Bluetooth	30
Активація Bluetooth	30
12 Копіювання та видалення вмісту	31
Копіювання вмісту	31
Обмін вмістом	31
Видалення особистого вмісту з телефону	32
13 Резервне копіювання та відновлення	33
Створення резервної копії	33
Відновлення резервної копії	33
14 Налаштування	34
Налаштування дзвінків	34
Налаштування телефону	34
Налаштування витрат	34

Акcesуари	34
Налаштування захисту	35
Відгук	35
Відновлення заводських налаштувань	35
Налаштування повідомлень	36
15 Інформація про виріб і техніку безпеки	37
Заради власної безпеки	37
Послуги й тарифи мережі	40
Екстрені дзвінки	40
Догляд за пристроєм	40
Утилізація	41
Символ перекресленої корзини з колесами	42
Інформація про акумулятор і зарядний пристрій	42
Малі діти	43
Медичне обладнання	43
Імплантовані медичні пристрої	44
Слух	44
Захист пристрою від шкідливого вмісту	44
Автомобілі	45
Потенційно вибухонебезпечні середовища	45
Інформація щодо сертифікації (SAR)	45
Інформація про авторські права та інші повідомлення	46
Технологія керування цифровими правами	48
16 Ми можемо допомогти вам із використанням телефону Nokia	49
Як отримати допомогу з використання телефону?	49
Де можна знайти умови гарантії для мого телефону?	49
Як відремонтувати або замінити телефон?	49
Що робити, якщо мій телефон загублено або викрадено?	49
Де можна переглянути весь асортимент телефонів Nokia?	49

Де можна придбати телефон Nokia?	49
Мій телефон не вмикається, що робити?	50
Мій телефон не заряджається, що робити?	50
Поради з виправлення неполадок	50
Де надається підтримка для смартфонів Lumia?	51

1 Цей посібник користувача



Важливо. Перш ніж користуватися пристроєм, ознайомтеся з важливою інформацією про безпечне використання пристрою й акумулятора в брошурі "Інформація про виріб і техніку безпеки". Про початок роботи з новим пристроєм читайте в посібнику користувача.

2 Початок роботи

КЛАВІШІ ТА ЧАСТИНИ

Дізнайтеся більше про клавіші та частини свого нового телефону.

Ваш телефон

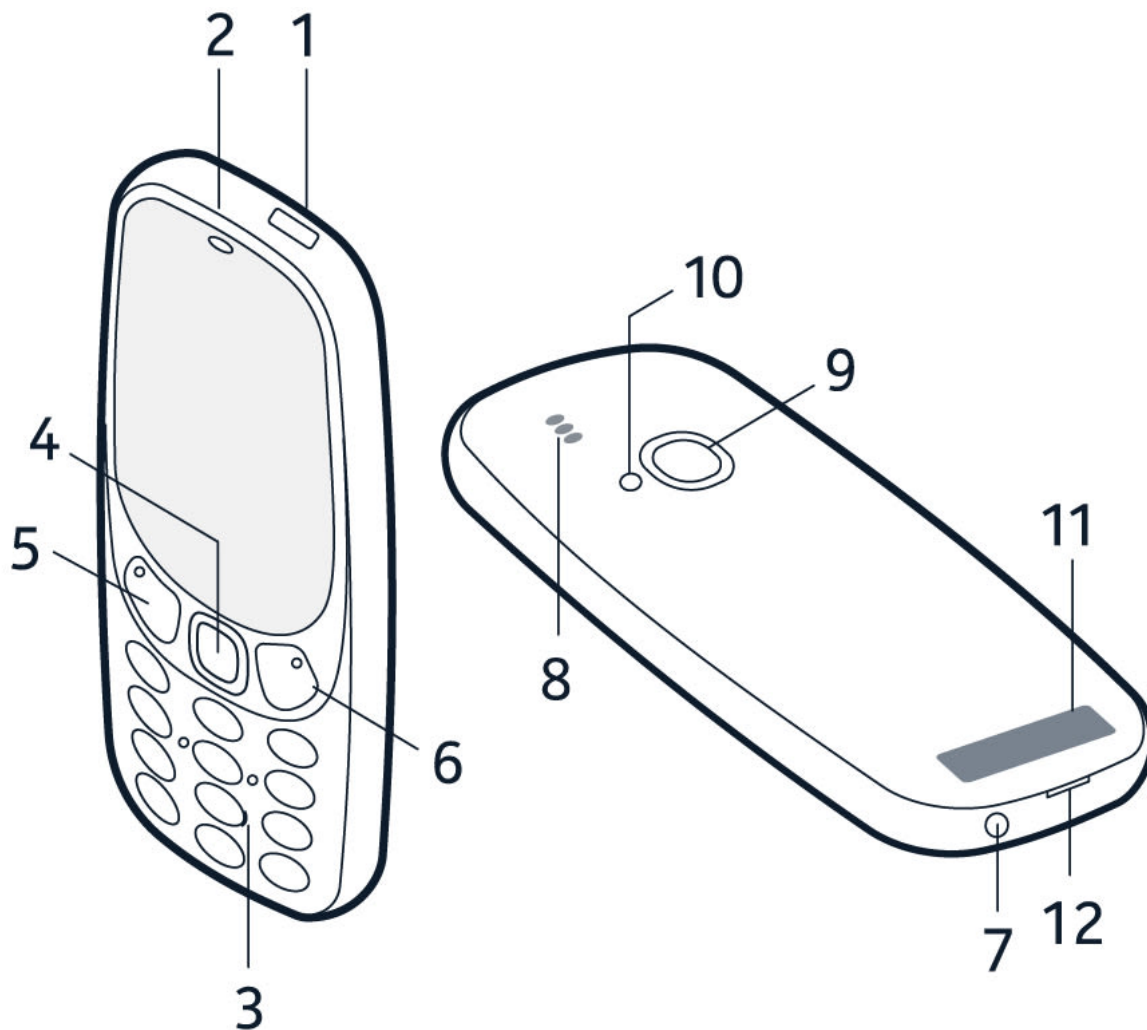

Ваш телефон має такі клавіші та частини:

- | | |
|---|---|
| 1. Гніздо для зарядного пристрою | 6. Функціональна клавіша, клавіша завершення дзвінка/живлення |
| 2. Динамік | 7. Гніздо для навушників |
| 3. Цифрові клавіші | 8. Гучномовець |
| 4. Клавіша вибору | 9. Камера |
| 5. Функціональна клавіша, клавіша дзвінка | |

10. Ліхтарик

12. Отвір для зняття задньої панелі

11. Область антени

Щоб заблокувати клавіші, виберіть **Вибране** > **Заблокувати клавіатуру**.

Щоб розблокувати клавіші, швидко натисніть **↶** і виберіть **Розблокувати**.

Не торкайтесь області антени без нагальної потреби, коли антена використовується. Контакт з антеною впливає на якість зв'язку й може скоротити тривалість роботи акумулятора через інтенсивніше споживання пристроєм енергії.

Не приєднуйте вироби, які створюють вихідний сигнал, оскільки так можна пошкодити цей пристрій. Не приєднуйте жодних джерел напруги до гнізда аудіо. Приєднуючи до гнізда аудіо зовнішній пристрій або гарнітуру, не ухвалені для використання з цим пристроєм, звертайте особливу увагу на рівні гучності. Деякі компоненти пристрою намагнічені, тому він може притягувати металеві предмети. Не розташовуйте кредитні картки або інші магнітні носії поруч із пристроєм, оскільки це може призвести до видалення інформації, що зберігається на них.

Деякі аксесуари, згадані в цьому посібнику користувача, наприклад зарядний пристрій, гарнітура або кабель передавання даних, можуть продаватися окремо.



Примітка. Можна налаштувати телефон на запит коду захисту. Попередньо встановлений код — 12345. Змініть його для забезпечення конфіденційності й захисту особистих даних. Зверніть увагу, що у випадку зміни коду потрібно запам'ятати новий, оскільки компанія HMD Global не зможе визначити або обійти його.

ПІДГОТОВКА ТА ВВІМКНЕННЯ ТЕЛЕФОНУ

Дізнайтеся, як вставити SIM-картку, картку пам'яті й акумулятор і ввімкнути телефон.

Мікро-SIM-картка



Увага! Цей пристрій призначено для використання лише з мікро-SIM-карткою (див. малюнок). Використання несумісної SIM-картки може призвести до пошкодження картки та пристрою, а також даних, збережених на картці. Зверніться до оператора стільникового зв'язку, щоб дізнатися про використання SIM-карток із вирізом нано-UICC.

Картки пам'яті MicroSD



Використовуйте лише сумісні картки пам'яті, схвалені для використання із цим пристроєм. Використання несумісних карток може призвести до пошкодження картки та пристрою, а також даних, збережених на картці.



Примітка. Перш ніж знімати панелі, вимкніть пристрій і від'єднайте від нього зарядний пристрій і будь-які інші пристрої. Не торкайтеся електронних компонентів під час заміни панелей. Завжди зберігайте та використовуйте пристрій з усіма прикріпленими панелями.

Підготовка телефону (одна SIM-картка)

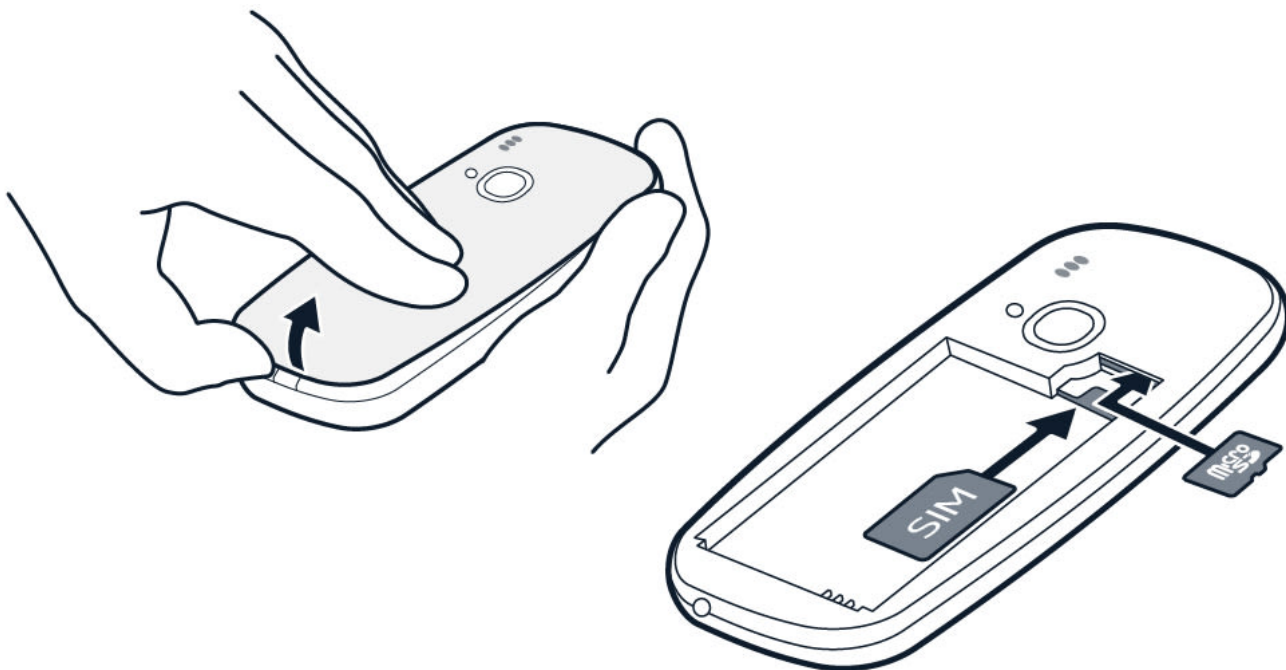

1. Помістіть ніготь у невелике заглиблення в нижній частині телефону, підніміть і зніміть панель.
2. Якщо в телефон вставлено акумулятор, вийміть його.
3. Вставте SIM-картку в гніздо для SIM-картки контактами донизу.
4. Якщо у Вас є картка пам'яті, вставте її в гніздо для картки пам'яті.
5. Проконтролюйте належне положення контактів акумулятора та вставте акумулятор.
6. Установіть задню панель на місце.

Підготовка телефону (дві SIM-картки)

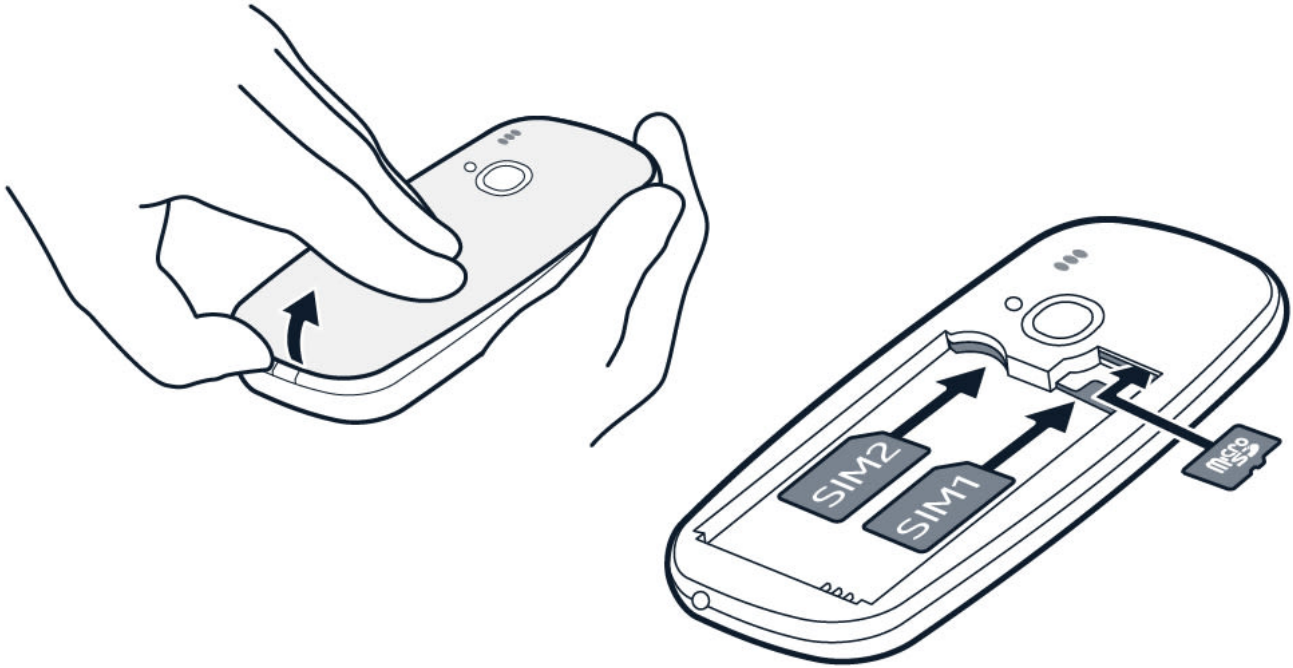

1. Помістіть ніготь у невелике заглиблення в нижній частині телефону, підніміть і зніміть панель.
2. Якщо в телефон вставлено акумулятор, вийміть його.
3. Вставте першу SIM-картку в гніздо для SIM-картки 1 контактами донизу. Вставте другу SIM-картку в гніздо для SIM-картки 2. Коли пристрій не використовується, обидві SIM-картки доступні. Проте, коли одна SIM-картка активна (наприклад, використовується для здійснення дзвінка), друга може бути недоступна.
4. Якщо у Вас є картка пам'яті, вставте її в гніздо для картки пам'яті.
5. Проконтролюйте належне положення контактів акумулятора та вставте акумулятор.
6. Установіть задню панель на місце.

Увімкнення телефону

Натисніть і утримуйте клавішу .

Виймання SIM-картки

Зніміть задню панель, вийміть акумулятор і витягніть SIM-картку.

Виймання картки пам'яті

Зніміть задню панель, вийміть акумулятор і витягніть картку пам'яті.

ЗАРЯДЖАННЯ ТЕЛЕФОНУ

Акумулятор частково заряджається на заводі, проте може знадобитися зарядити його, перш ніж можна буде використовувати телефон.

Зарядження акумулятора

1. Вставте зарядний пристрій у настінну розетку.
2. Приєднайте зарядний пристрій до телефону. Після завершення зарядження від'єднайте зарядний пристрій від телефону та вийміть його з настінної розетки.

Якщо акумулятор повністю розряджений, може минути кілька хвилин, перш ніж відобразиться індикатор зарядження.



Порада. Можна заряджати пристрій за допомогою USB, якщо настінна розетка недоступна. Під час зарядження пристроєм можна передавати дані. Ефективність зарядження за допомогою USB може значно різнитися, і може пройти багато часу, перш ніж почнеться зарядження та пристрій почне функціонувати. Переконайтеся, що комп'ютер увімкнено.

Збереження енергії

Для збереження енергії:

1. Заряджайте правильно. Завжди повністю заряджайте акумулятор.
2. Використовуйте лише потрібні звуки. Вимкніть непотрібні звуки, наприклад звуки клавіш.
3. Використовуйте дровоті навушники замість гучномовця.
4. Змініть налаштування екрана телефону. Налаштуйте вимикання екрана телефону через короткий проміжок часу.
5. Зменште яскравість екрана.
6. Коли можливо, вимикайте мережні підключення, зокрема Bluetooth. Вмикайте підключення тільки за потреби.

БЛОКУВАННЯ ТА РОЗБЛОКУВАННЯ КЛАВІШ

Блокування клавіатури

Щоб запобігти випадковому натисканню клавіш, блокуйте клавіатуру. Виберіть **Вибране** > **Заблок. клавіатуру**.

Розблокування клавіатури

Натисніть клавішу  та виберіть **Розблок.**

3 Основи

ВИКОРИСТОВУЙТЕ ДВІ SIM-КАРТКИ З МАКСИМАЛЬНОЮ КОРИСТЮ

Ваш телефон підтримує дві SIM-картки, які можна використовувати для різних цілей.

Вибір SIM-картки для використання

1. Виберіть **Меню** >  > **З'єднання** > **Подв. SIM**.
2. Щоб вибрати SIM-картку, яка використовуватиметься для дзвінків, виберіть **Дзвінок**, переведіть перемикач **Завжди питати** в положення **Вимкнено** та виберіть **Обрана SIM**.
3. Щоб вибрати SIM-картку, яка використовуватиметься для повідомлень, виберіть **Повідомлення**, переведіть перемикач **Завжди питати** в положення **Вимкнено** та виберіть **Обрана SIM**.
4. Щоб вибрати SIM-картку для мобільних даних, переведіть перемикач **З'єднання моб. даних** у положення **Увімкнено** та виберіть **Мобільні дані** > **Обрана SIM**.

Переадресація дзвінків між двома SIM-картками

Використовуйте дві SIM-картки з максимальною користю. У випадку переадресації дзвінків між SIM-картками, якщо надійшов дзвінок на одну SIM-картку, а Ви маєте інший дзвінок на другій SIM-картці, дзвінками з обох SIM-карток можна керувати так само, як дзвінками на одну SIM-картку.

Переконайтеся, що в телефон встановлено 2 SIM-картки.

1. Виберіть **Меню** >  > **Номери на SIM**.
2. Введіть номери обох SIM-карток.
3. Залежно від бажаного способу переадресації дзвінків, якщо одна із SIM-карток знаходиться поза зоною або зайнята, виберіть **Між двома SIM**, **Із SIM1 на SIM2** або **Із SIM2 на SIM1**.



Порада. Щоб перевірити, чи переадресовуються дзвінки, виберіть **Перевірити статус**.

ДІЗНАЙТЕСЯ БІЛЬШЕ ПРО СВІЙ ТЕЛЕФОН

Перегляд програм і функцій телефону



Виберіть **Меню**.

Перехід до програми або функції

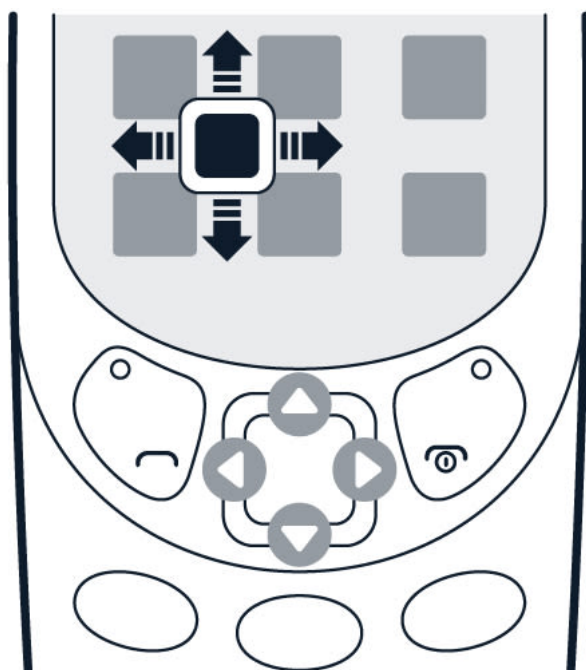

Натисніть клавішу прокручування вгору, вниз, праворуч або ліворуч.

Відкриття програми або вибір функції



Натисніть **Вибр.**

Повернення до попереднього подання



Виберіть **Назад**.

Повернення до головного екрана

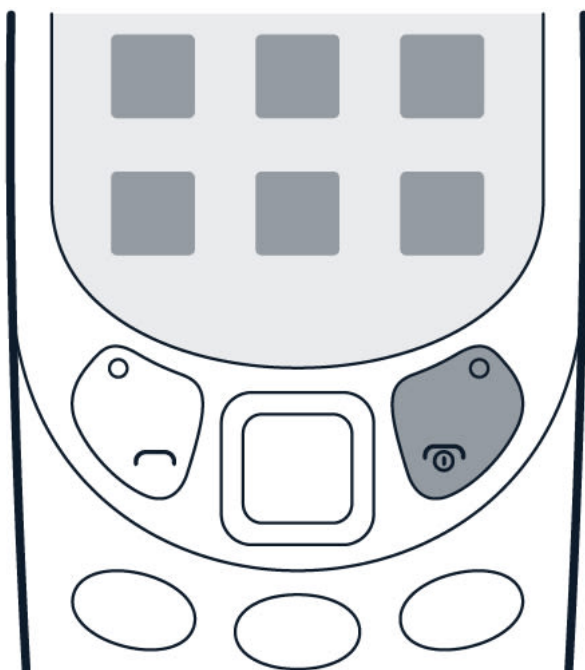

Натисніть клавішу завершення.

Увімкнення ліхтарика



Щоб увімкнути ліхтарик, двічі швидко натисніть клавішу прокручування вгору на екрані очікування.

Щоб вимкнути ліхтарик, натисніть клавішу прокручування вгору один раз.

Не спрямовуйте промінь в очі.

ЗМІНЕННЯ ГУЧНОСТІ

Збільшення та зменшення гучності

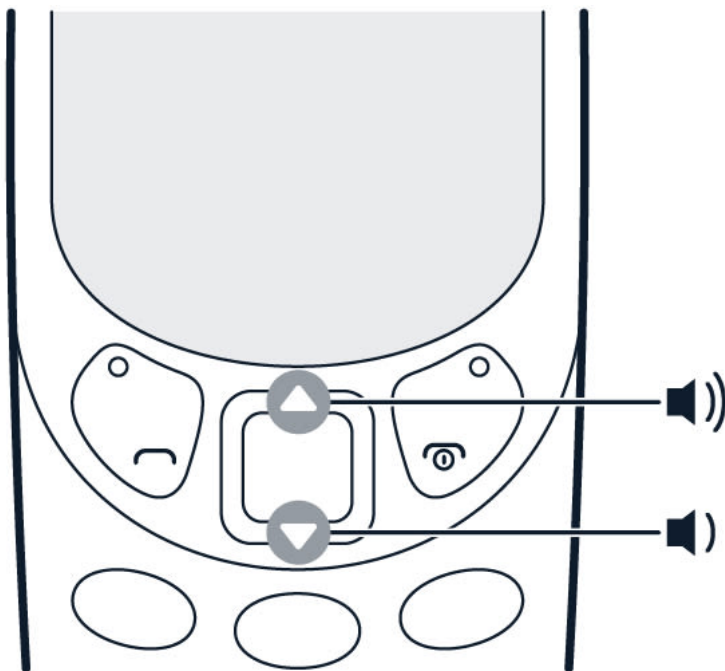

Ваш телефон дзвонить занадто тихо або занадто гучно? Ви можете змінити гучність за своїми вподобаннями.

Щоб змінити рівень гучності під час дзвінка або прослуховування радіо, натисніть клавішу прокручування вгору або вниз.

ЗМІНЕННЯ ТОНУ ДЗВІНКА АБО ПОВІДОМЛЕННЯ

Ви можете вибрати новий тон дзвінка або повідомлення.

Змінення тону дзвінка

1. Виберіть **Меню** > **⚙️** > **Тони**.
2. Виберіть **Тон дзвінка**.
3. Перейдіть до потрібного тону дзвінка.
4. Натисніть **ОК**.



Порада. Тон дзвінка лунає занадто гучно або тихо? Виберіть **Гучність дзвінка** й натисніть клавішу прокручування ліворуч або праворуч.

Змінення тонів повідомлень

1. Виберіть **Меню** > **⚙️** > **Тони** > **Повідомлення**.
2. Перейдіть до потрібного тону повідомлення.
3. Натисніть **ОК**.

ЗМІНЕННЯ ШПАЛЕР

Вибір нових шпалер

Ви можете змінити фон головного екрана за допомогою налаштування **Шпалери**.

1. Виберіть **Меню** > **⚙️** > **Установки дисплея** > **Шпалери**.
2. Виберіть **Стандартно**, щоб переглянути доступні шпалери.
3. Перейдіть до певних шпалер і виберіть **Переглянути**, щоб подивитися, як вони виглядатимуть на екрані.
4. Натисніть **Вибрати**, а потім виберіть варіант розташування шпалер на екрані.

Шпалери також можна вибрати серед фотографій, збережених у телефоні.

ВВЕДЕННЯ ТЕКСТУ

Введення тексту за допомогою клавіатури

Вводити текст за допомогою клавіатури легко та цікаво.

Натискайте клавішу, доки не з'явиться потрібна літера.

Щоб ввести пробіл, натисніть **0**.

Щоб ввести спеціальний символ або розділовий знак, натисніть *****.

Щоб переключити регістр символів, натискайте **#**.

Щоб ввести цифру, натисніть і утримуйте цифрову клавішу.

4 Дзвінки, контакти й повідомлення

ДЗВІНКИ

Здійснення дзвінка

Дізнайтесь, як здійснити дзвінок за допомогою нового телефону.

1. Введіть номер телефону. Щоб ввести знак +, який використовується для міжнародних дзвінків, двічі натисніть *.
2. Натисніть клавішу дзвінка. Якщо відобразиться запит, виберіть потрібну SIM-картку.
3. Щоб завершити дзвінок, натисніть клавішу завершення.

Відповідь на дзвінок

Натисніть .



Порада. Щоб розмовляти по телефону, не тримаючи телефон у руці, створіть пару між телефоном і сумісною гарнітурою Bluetooth (продається окремо). Щоб увімкнути Bluetooth, виберіть **Меню** >  > **З'єднання** > **Bluetooth** та встановіть для пункту **Bluetooth** значення **Увімкнено**.



Порада. Якщо Ви опинилися в ситуації, коли неможливо відповісти на дзвінок і потрібно швидко вимкнути гучність, виберіть **Тиша**.

КОНТАКТИ

Додавання контакту

Зберігайте та впорядковуйте номери телефонів друзів.

1. Виберіть **Меню** >  > **Опції** > **Дод. новий контакт**.
2. Введіть ім'я та номер.
3. Виберіть **Зберегти**.



Порада. Ви можете вибрати пам'ять для збереження контактів. Виберіть **Опції** >  > **Пам'ять**.



Порада. Щоб зберегти номер телефону у вікні набору номера, введіть номер і виберіть **Зберегти**.

Збереження контакту з журналу дзвінків

Ви можете зберігати контакти з журналу дзвінків.

1. Виберіть **Меню** >  > **Отримані** або **Пропущені**, залежно від того, звідки потрібно зберегти контакт.
2. Виділіть номер, який потрібно зберегти, і виберіть **Опції** > **Зберегти**.
3. Додайте ім'я контакту та натисніть **Зберегти**.

Здійснення дзвінка контактіві або надсилання повідомлення

Зателефонуйте контакту безпосередньо зі списку контактів. Також можна надсилати повідомлення зі списку контактів.

1. Виберіть **Меню** >  і перейдіть до контакту, якому потрібно зателефонувати або надіслати повідомлення.
2. Виберіть контакт і **Дзвінок** або **Надіслати повід.**.

НАДСИЛАННЯ Й ОТРИМАННЯ ПОВІДОМЛЕНЬ

Створення та надсилання повідомлень

1. Виберіть **Меню** >  > **Створ. повідом.**.
2. Виберіть **Дод. одержувача**, щоб додати одержувача. Ви можете ввести номер телефону або додати одержувача з меню **Контакти** або **Списки розсилки**.
3. Введіть текст у полі **Повідомлення**.
4. Виберіть **Надісл.**.

Опції введення

Коли Ви перебуваєте в полі повідомлення, у меню **Опції** доступні різні опції створення повідомлення. Можна вставляти посмішки та символи або скористатися готовими шаблонами. Можна додавати зображення та зберігати повідомлення як чернетки.

У меню **Опції** також можна ввімкнути словник.

Опції повідомлення

Коли на телефон надійде повідомлення, перейдіть до нього та виберіть **Опції**. Виберіть **Дзвінок**, щоб зателефонувати відправнику. Ви можете видалити розмови та додати відправника до списку ігнорованих контактів. Також можна відкрити **Устан. повідом.**.

5 Персоналізація телефону

ЗМІНЕННЯ ТОНУ ДЗВІНКА АБО ПОВІДОМЛЕННЯ

Ви можете вибрати новий тон дзвінка або повідомлення.

Змінення тону дзвінка

1. Виберіть **Меню** > **⚙️** > **Тони**.
2. Виберіть **Тон дзвінка**.
3. Перейдіть до потрібного тону дзвінка.
4. Натисніть **ОК**.



Порада. Тон дзвінка лунає занадто гучно або тихо? Виберіть **Гучність дзвінка** й натисніть клавішу прокручування ліворуч або праворуч.

Змінення тонів повідомлень

1. Виберіть **Меню** > **⚙️** > **Тони** > **Повідомлення**.
2. Перейдіть до потрібного тону повідомлення.
3. Натисніть **ОК**.

ЗМІНЕННЯ ВИГЛЯДУ ГОЛОВНОГО ЕКРАНА

Змініть вигляд головного екрана за допомогою налаштувань екрана.

Вибір нових шпалер

Ви можете змінити фон головного екрана за допомогою налаштування **Шпалери**.

1. Виберіть **Меню** > **⚙️** > **Установки дисплея** > **Шпалери**.
2. Виберіть **Стандартно**, щоб переглянути доступні шпалери.
3. Перейдіть до певних шпалер і виберіть **Переглянути**, щоб подивитися, як вони виглядатимуть на екрані.
4. Натисніть **Вибрати**, а потім виберіть варіант розташування шпалер на екрані.

Шпалери також можна вибрати серед фотографій, збережених у телефоні.

Змінення розміру шрифту

Ви можете збільшити розмір шрифту на телефоні за допомогою налаштування **Розмір шрифту**.

1. Виберіть **Меню** >  > **Установки дисплея** > **Розмір шрифту**.
2. Виберіть програму, у якій потрібно збільшити шрифт: **Повідомлення**, **Контакти** або **Меню**.
3. Перейдіть до потрібного розміру шрифту й натисніть **Вибрати**.

Відображення дати та часу

Ви можете вибрати, чи потрібно відображати дату та час на головному екрані телефону.

1. Виберіть **Меню** >  > **Дата й час** > **Показ. дату та час**.
2. Виберіть **Увімкнуто**, щоб відобразити дату та час на головному екрані.

Щоб налаштувати на телефоні автоматичне оновлення часу, установіть для параметра **Автом. оновлення дати та часу** значення **Увімкнуто**.

Інші налаштування екрана

Ви можете змінити також інші налаштування екрана. Можна вмикати та вимикати їх, а також змінювати їхні функції, зокрема тайм-аут і яскравість.

РЕЖИМИ

У Вашому телефоні є кілька режимів для різних ситуацій. Режими можна змінювати за власним уподобанням.

Персоналізація режимів

Є кілька режимів, які можна використовувати в різних ситуаціях. Наприклад, режим "Без звуку" стане в нагоді тоді, коли звук не потрібен, а в режимі "На вулиці" лунатимуть гучні тони.

Для режимів існують й інші налаштування.

1. Виберіть **Меню** >  > **Режими**.

2. Виберіть потрібний режим і **Персоналізація**.

Для кожного режиму можна встановити сигнал дзвінка та його гучність, сигнали повідомлень та інші налаштування.



Порада. Можна додати різні режими до меню **Вибране** для швидкого доступу.

НАЛАШТУВАННЯ МЕНЮ "ВИБРАНЕ"

Ви можете додати швидкі посилання для різних програм і налаштувань до меню **Вибране**.

Змінення налаштувань меню "Вибране"

У нижньому куті зліва розташоване меню **Вибране**, у якому можна вибирати різні програми й налаштування. Ви можете змінювати програми та налаштування за власним уподобанням.

1. Виберіть **Меню** >  > **Пер. до устан.**.
2. Виберіть **Вибрати опції**.
3. На головному екрані перейдіть до ярлика, який потрібно додати до списку **Вибране**, і виберіть **Познач.**.
4. Виберіть **Готово**, щоб закрити список, і **Так**, щоб зберегти зміни.

Також можна змінити порядок елементів списку **Вибране**.

1. Виберіть **Упорядкувати**.
2. Перейдіть до елемента, який потрібно перемістити, і виберіть **Перем.**.
3. Виберіть, куди його перемістити: на одну позицію вгору або вниз, в самий верх або низ списку.
4. Виберіть **Назад**, щоб закрити список, і **Так**, щоб зберегти зміни.



6 Камера

ФОТОГРАФІЇ

Вам не потрібно носити із собою окрему камеру, тому що у Вашому телефоні є все необхідне, щоб закарбувати спогади.

Фотографування

Зберігайте найкращі моменти за допомогою камери телефону.

1. Щоб увімкнути камеру, виберіть **Меню** > .
2. Щоб збільшити або зменшити масштаб, натискайте клавішу прокручування вгору або вниз.
3. Щоб зробити фотографію, виберіть .





Порада. Щоб зробити автопортрет, виберіть **Селфі** > .



Порада. Щоб увімкнути спалах, виберіть у камері  > **Увімкнути спалах**.

Перегляд зробленої фотографії



Щоб переглянути щойно зроблену фотографію, виберіть **Нове** >  > **Фотографії** > **Знімки**. Щоб переглянути фотографію пізніше, виберіть у камері  > **Фотографії** > **Знімки**.



ВІДЕО

Вам не потрібно носити із собою окрему відеокамеру, адже відео можна знімати за допомогою телефону.

Записування відео

На додаток до фотографій, за допомогою свого телефону можна знімати й відео.

1. Щоб увімкнути камеру, виберіть **Меню** > .
2. Щоб увімкнути відеокамеру, виберіть  > **Відеокамера**.

3. Щоб почати записування, виберіть .
4. Щоб зупинити записування, виберіть .



Порада. Бажаєте мати більше місця для відео? Вставте картку пам'яті та зберігайте відео безпосередньо на неї.

Перегляд записаного відео

Щоб переглянути відео відразу після записування, виберіть .



Порада. Щоб переглянути відео пізніше, виберіть **Меню** >  > **Записи**.

7 Інтернет і з'єднання

ПЕРЕГЛЯД ВЕБ-СТОРИНОК

Дізнайтеся, як переглядати веб-сторінки за допомогою телефону.

З'єднання з Інтернетом

Залишайтеся в курсі новин і відвідайте улюблені веб-сайти в дорозі.

1. Виберіть **Меню** > ● > **Перейти або знайти**.
2. Введіть веб-адресу та виберіть **ОК**.



Порада. Щоб уникнути зайвих витрат, вимкніть передачу мобільних даних, коли Ви не переглядаєте веб-сторінки. На телефоні з однією SIM-карткою виберіть **Меню** > ⚙ > **З'єднання** > **Мобільні дані** та для **З'єднання моб. даних** установіть **Вимкнено**.



Порада. Щоб уникнути зайвих витрат, вимкніть передачу мобільних даних, коли Ви не переглядаєте веб-сторінки. На телефоні із двома SIM-картками виберіть **Меню** > ⚙ > **З'єднання** > **Подв. SIM** та для **З'єднання моб. даних** установіть **Вимкнено**.

8 Музика та відео

МУЗИЧНИЙ ПЛЕЄР

Ви можете прослуховувати музичні файли MP3 за допомогою музичного плеєра. Для відтворення музики потрібно зберегти музичні файли на картці пам'яті.

Прослуховування музики

1. Виберіть **Меню** > .
2. Виберіть **Опції** > **Усі пісні**.
3. Виберіть пісню.



Порада. Для прослуховування музики через бездротові навушники утворіть пару між своїм телефоном і сумісною гарнітурою Bluetooth (продається окремо). Щоб увімкнути Bluetooth, виберіть **Меню** >  > **З'єднання** > **Bluetooth** та встановіть для пункту **Bluetooth** значення **Увімкнуто**.

ВІДЕОПЛЕЄР

Дивіться улюблені відео, де б Ви не перебували.

Відтворення відео

1. Виберіть **Меню** > .
2. Виберіть папку, в якій збережено потрібне відео, а потім виберіть відеофайл.



Порада. Підтримуються не всі формати відео.

Призупинення та відновлення відтворення

Натисніть клавішу прокручування та виберіть **Пауза** або **Відтв.**

9 Радіо

ПОШУК І ЗБЕРЕЖЕННЯ РАДІОСТАНЦІЙ

Приєднайте сумісну гарнітуру. Вона слугує антеною.

Пошук улюблених радіостанцій

1. Виберіть **Меню** > .
2. Щоб виконати пошук усіх доступних станцій, виберіть **Опції** > **Автонастройка**.
3. Щоб перейти до збереженої станції, виберіть **Опції** > **Станції** та натискайте клавішу прокручування вгору або вниз.



Порада. Щоб вибрати збережену станцію, можна також натиснути цифрову клавішу.



Порада. Щоб перейменувати станцію, виберіть її та натисніть **Опції** > **Змінити назву**.

ПРОСЛУХОВУВАННЯ РАДІО

Знайшли цікаву радіостанцію? Почніть слухати її!

Прослуховування улюблених радіостанцій на телефоні

Виберіть **Меню** > . Щоб змінити рівень гучності, натисніть клавішу прокручування вгору або вниз. Щоб закрити радіо, виберіть **Опції** > **Вимкнути**.

10 Годинник, календар і калькулятор

УСТАНОВЛЕННЯ ДАТИ ТА ЧАСУ ВРУЧНУ

Ви можете налаштувати годинник телефону вручну.

Змінення дати та часу

1. Виберіть **Меню** >  > **Дата й час**.
2. Установіть для параметра **Автом. оновлення дати та часу** значення **Вимкнено**.
3. Щоб установити час, натисніть клавішу прокручування вниз і виберіть **Час**. Установіть час за допомогою клавіші прокручування та виберіть **ОК**.
4. Щоб установити дату, натисніть клавішу прокручування вниз і виберіть **Дата**. Установіть дату за допомогою клавіші прокручування та виберіть **ОК**.

БУДИЛЬНИК

Дізнайтеся, як за допомогою будильника вчасно прокинутися й опинитися в потрібному місці.

Налаштування сигналу будильника

Немає годинника під рукою? Використовуйте телефон як будильник.

1. Виберіть **Меню** > .
2. Виберіть сигнал, а потім виберіть **Редагувати** > **Змінити**.
3. Щоб установити години, натискайте клавішу прокручування вгору або вниз. Щоб установити хвилини, натискайте клавішу прокручування вправо, а потім вгору або вниз.
4. Виберіть **ОК** > **Зберегти**.

КАЛЕНДАР

Потрібно запам'ятати дату події? Додайте її до календаря.

Додавання нагадувань календаря

1. Виберіть **Меню** > **12**.
2. Виберіть дату, а потім виберіть **Опції** > **Додати подію**.
3. Введіть назву події.
4. Для встановлення часу натисніть клавішу прокручування вниз, а потім виберіть
5. Виберіть **Зберегти**.



Порада. За умовчанням нагадування спрацює за 15 хвилин до початку події. Щоб змінити час сигналу, натискайте клавішу прокручування вниз і виберіть **Змінити**. Виберіть нагадування або **Ніколи**.

КАЛЬКУЛЯТОР

Дізнайтеся, як додавати, віднімати, множити та ділити за допомогою калькулятора телефону.

Математичні обчислення

1. Виберіть **Меню** > **%**.
2. Введіть перше число обчислення, за допомогою клавіші прокручування виберіть операцію, а потім введіть друге число.
3. Виберіть **Дорівн.**, щоб отримати результат обчислення.

Виберіть **Очист.**, щоб очистити поля з числами.

11 Bluetooth

АКТИВАЦІЯ BLUETOOTH

З'єднайте свій телефон з іншими пристроями за допомогою Bluetooth.

Увімкнення Bluetooth

Виберіть **Меню** >  > **З'єднання** > **Bluetooth** і увімкніть параметр **Bluetooth**.

12 Копіювання та видалення вмісту

КОПІЮВАННЯ ВМІСТУ

Копіюйте фотографії, відео, музику та інший створений Вами вміст (і збережений на картці пам'яті) між телефоном і комп'ютером.

Копіювання вмісту між телефоном і комп'ютером

Для копіювання вмісту з пам'яті телефону потрібно вставити в телефон картку пам'яті.

1. Під'єднайте телефон до сумісного комп'ютера за допомогою сумісного кабелю USB.
2. Виберіть **Накопичувач**.
3. На комп'ютері відкрийте менеджер файлів, наприклад Windows Explorer, і перейдіть до телефону. Ви побачите вміст, збережений на картці пам'яті.
4. Перетягуйте елементи між телефоном і комп'ютером.

ОБМІН ВМІСТОМ

Обмінюйтеся вмістом, зокрема контактами, фотографіями та відео, із друзями та рідними легко та просто.

Обмін вмістом за допомогою програми "Слем"

Просто піднесіть свій телефон до іншого телефону, і вміст буде переданий через Bluetooth.

1. Увімкніть функцію Bluetooth на приймаючому телефоні та переконайтеся, що телефон видимий для інших телефонів.
2. Виберіть, наприклад, фотографію. Натисніть клавішу опцій і виберіть **Обмінятися фото** > **Слем через Bluetooth**.
3. Посуньте свій телефон ближче до іншого телефону.





Порада. Програма "Слем" шукає найближчий телефон і передає на нього дані. Надійний спосіб уникнути шкідливого програмного забезпечення — використовувати пристрій у прихованому режимі. Не приймайте запити на з'єднання Bluetooth із джерел, яким не довіряєте. Також можна вимкнути функцію Bluetooth, якщо вона не використовується.

ВИДАЛЕННЯ ОСОБИСТОГО ВМІСТУ З ТЕЛЕФОНУ

Якщо Ви купуєте новий телефон або бажаєте позбутися свого телефону чи утилізувати його, тут наведені інструкції з видалення особистої інформації та вмісту.

Видалення вмісту з телефону

Видаляючи особистий вміст із телефону, зверніть увагу на те, звідки видаляється вміст: із пам'яті телефону або із SIM-картки.

1. Щоб видалити повідомлення, виберіть **Меню** >  > **Опції** > **Видал. ще** > **Опції** > **Вибрати всі** > **Готово**. Перейдіть до папки, яку потрібно очистити, і виберіть **Опції** > **Видалити розмову** > **Так**.
2. Щоб видалити контакти, виберіть **Меню** >  > **Опції** > **Видалити контакти** > **Опції** > **Вибрати всі** > **Готово** > **Видалити**.
3. Щоб видалити інформацію про виклики, виберіть **Меню** >  > **Очист. журнал дзв.** > **Усі дзвінки**.
4. Переконайтеся, що весь особистий вміст був видалений.

13 Резервне копіювання та відновлення

СТВОРЕННЯ РЕЗЕРВНОЇ КОПІЇ

Іноді Вам буде потрібно створювати резервні копії даних телефону.

Створення резервної копії

1. Виберіть **Меню** >  > **Рез. коп.** > **Ств. рез. копію** .
2. На екрані пристрою з'явиться повідомлення про те, що створення резервної копії триватиме деякий час, упродовж якого телефон не можна вимикати. Натисніть **Вибр.** , якщо Ви бажаєте створити резервну копію.
3. Відкриється список, у якому можна позначити дані для резервного копіювання. Можна вибрати **Познач.** для кожного з типів даних або вибрати **Опції** > **Вибрати всі** .
4. Коли резервну копію буде створено, з'явиться відповідне повідомлення.

ВІДНОВЛЕННЯ РЕЗЕРВНОЇ КОПІЇ

Для відновлення резервної копії даних потрібен файл резервної копії, збережений на картці пам'яті.

Відновлення резервної копії

1. Виберіть **Меню** >  > **Рез. коп.** > **Віднов.рез.копії** .
2. Натисніть **Вибр.** і позначте дані для відновлення, а потім виберіть **Готово** .
3. Телефон перезавантажується після відновлення файлів резервних копій.

14 Налаштування

НАЛАШТУВАННЯ ДЗВІНКІВ

Ви можете змінити налаштування дзвінків на телефоні.

Доступні налаштування дзвінків

Ви можете змінювати налаштування дзвінків. Їх можна вмикати або вимикати, а також перевіряти стан налаштування. Ви можете додати номери телефонів до списків ігнорованих або блокованих контактів у налаштуваннях дзвінків.

1. Виберіть **Меню** >  > **Установки дзвінків**.
2. Виберіть налаштування, яке потрібно змінити.

НАЛАШТУВАННЯ ТЕЛЕФОНУ

Ви можете змінити налаштування телефону.

Доступні налаштування телефону

Ви можете змінювати налаштування телефону. Можна змінити мову інтерфейсу телефону, увімкнути або вимкнути блокування клавіш, а також додати привітання.

НАЛАШТУВАННЯ ВИТРАТ

Ви можете відстежувати свої витрати за допомогою налаштувань витрат.

Доступні налаштування витрат

Для **Відстеження дзвінків** можна вибрати **Увімкнено** або **Вимкнено**.

АКСЕСУАРИ

Ви можете змінювати налаштування аксесуарів.

Налаштування аксесуарів

Виберіть наявний аксесуар і змініть його налаштування.

НАЛАШТУВАННЯ ЗАХИСТУ

Ви можете змінити доступні налаштування захисту.

Доступні налаштування захисту

Ви можете змінювати налаштування захисту. Їх можна вмикати або вимикати, а також перевіряти стан налаштування.

Можна додати номери телефонів до списку заблокованих або створити закриту групу користувачів.

1. Виберіть **Меню** >  > **Установки захисту** > **Змінити коди**.
2. Виберіть код, який потрібно змінити: **Змінити код захисту** або **Змін. пароль забор.**

ВІДГУК

Ви можете надіслати відгук про телефон.

Надсилання відгуку

Ви можете надіслати відгук про свій телефон безпосередньо з меню **Установки**.

1. Виберіть **Меню** >  > **Відгук**.
2. Надайте відповіді на запитання та виберіть **Надісл.**

ВІДНОВЛЕННЯ ЗАВОДСЬКИХ НАЛАШТУВАНЬ

Ви можете відновити заводські налаштування. Однак будьте обережні, оскільки всі Ваші настройки та додані до телефону дані буде втрачено.

Відновлення початкових налаштувань

Надзвичайні ситуації трапляються, і Ваш телефон може перестати відповідати. Ви можете відновити початкові заводські налаштування, але будьте обережні, оскільки в результаті цієї операції всі персональні налаштування та збережені в пам'яті телефону дані буде видалено.

Якщо Ви плануєте утилізувати свій телефон, Ви відповідаєте за видалення з нього всього особистого вмісту.

Для відновлення початкових налаштувань потрібен код захисту. Щоб відновити оригінальні налаштування телефону та видалити всі дані, на головному екрані введіть *#7370#.

1. Виберіть **Меню** >  > **Відновити заводські установки**.
2. Введіть код захисту. Після вибору **ОК** не буде додаткових підтверджень. Телефон перезавантажиться та всі дані буде видалено.

НАЛАШТУВАННЯ ПОВІДОМЛЕНЬ

Ви можете змінювати налаштування повідомлень.

Налаштування повідомлень

Виберіть **Меню** >  > **Опції** > **Устан. повідом.**.

Ви можете змінити загальні налаштування повідомлень, а також окремо змінити налаштування текстових повідомлень, MMS-повідомлень і повідомлень оператора.



Порада. Можна збільшити шрифт тексту повідомлень у програмі "Повідомлення". Виберіть **Опції** > **Устан. повідом.** > **Загальні установки** > **Великий шрфт**.

15 Інформація про виріб і техніку безпеки

ЗАРАДИ ВЛАСНОЇ БЕЗПЕКИ

Прочитайте ці прості вказівки. Недотримання їх може бути небезпечним та не відповідати місцевим законам і правилам. Щоб отримати подальшу інформацію, прочитайте повний посібник користувача.

ВИМИКАЙТЕ В ЗАБОРОНЕНИХ ЗОНАХ



Вимикайте пристрій у місцях, де користування мобільними пристроями заборонено або може становити перешкоди чи небезпеку, наприклад у літаках, лікарнях, поруч із медичним обладнанням, паливом, хімікатами або вибухонебезпечними зонами. Виконуйте всі відповідні інструкції в зонах обмеженого користування.

БЕЗПЕКА НА ДОРОЗІ — НАЙГОЛОВНІШЕ



Дотримуйтесь усіх місцевих законів. Під час руху завжди тримайте руки вільними для керування автомобілем. Під час керування автомобілем у першу чергу слід дбати про безпеку дорожнього руху.

ПЕРЕШКОДИ



Усі бездротові телефони можуть бути чутливими до перешкод, які можуть вплинути на їхню роботу.

АВТОРИЗОВАНЕ ОБСЛУГОВУВАННЯ



Лише авторизований персонал має право встановлювати або ремонтувати цей виріб.

АКУМУЛЯТОРИ, ЗАРЯДНІ ПРИСТРОЇ ТА ІНШІ АКСЕСУАРИ



Використовуйте лише акумулятори, зарядні пристрої та інші аксесуари, схвалені компанією HMD Global Oy для використання з цим пристроєм. Не приєднуйте несумісні вироби.

БЕРЕЖІТЬ ПРИСТРІЙ ВІД ВОЛОГИ



Якщо ваш пристрій є водостійким, перегляньте технічні характеристики пристрою та дізнайтеся, який ступінь захисту забезпечує його оболонка.

ОБЕРІГАЙТЕ СЛУХ



Щоб захистити слух, не використовуйте високий рівень гучності протягом тривалого часу. Будьте обережні, тримаючи пристрій поблизу вуха під час використання гучномовця.

Інформація про сертифікацію (SAR)



Цей пристрій відповідає вимогам до радіочастот за умови використання в нормальному робочому положенні біля вуха або на відстані принаймні 1,5 см від тіла. Окремі максимальні значення коефіцієнта питомого поглинання наведено в розділі "Інформація щодо сертифікації (SAR)" цього посібника користувача. Для отримання додаткової інформації див. розділ Інформація про сертифікацію (SAR) цього посібника користувача або перейдіть до www.sar-tick.com.

ПОСЛУГИ Й ТАРИФИ МЕРЕЖІ

Для використання деяких функцій і служб або завантаження вмісту, у тому числі безкоштовних елементів, потрібне з'єднання з мережею. Це може призвести до передавання великого обсягу даних, за що може стягуватися плата. Для деяких функцій може знадобитися підписка.

Цей пристрій можна використовувати тільки в мережах GSM 900/1800. Потрібно бути абонентом постачальника послуг.

ЕКСТРЕНІ ДЗВІНКИ



Важливо. Неможливо гарантувати зв'язок за будь-яких умов. Ніколи повністю не покладайтеся на будь-який бездротовий телефон у разі особливо важливих викликів (наприклад, для виклику швидкої допомоги).

Перш ніж здійснити виклик:

- Увімкніть телефон.
 - Якщо екран телефону та клавіші заблоковано, розблокуйте їх.
 - Перейдіть у місце з достатньою потужністю сигналу.
1. Натискайте клавішу завершення, доки не відобразиться головний екран.
 2. Введіть офіційний номер виклику екстреної служби, дійсний у місцевості, де Ви зараз перебуваєте. У різних місцевостях екстрені номери різняться.
 3. Натисніть клавішу дзвінка.
 4. Надайте необхідну інформацію якомога точніше. Не завершуйте виклик, не дочекавшись підтвердження.

Також може знадобитися виконати такі дії:

- Вставте SIM-картку в телефон.
- Якщо телефон запитує PIN-код, введіть офіційний номер виклику екстреної служби, дійсний у місцевості, де Ви зараз перебуваєте, і натисніть клавішу дзвінка.
- Вимкніть активовані в телефоні обмеження дзвінків, наприклад заборону дзвінків, фіксований набір або закриту групу користувачів.

ДОГЛЯД ЗА ПРИСТРОЄМ

Обережно поведіться із пристроєм, акумулятором, зарядним пристроєм і аксесуарами. Наведені далі рекомендації допоможуть гарантувати належну роботу пристрою.

- Оберегайте пристрій від вологи. Атмосферні опади, волога та різні рідини можуть містити мінерали, які призводять до корозії електронних схем.
- Не використовуйте та не зберігайте пристрій у запилених і брудних місцях.
- Не зберігайте пристрій у місцях із високою температурою. Високі температури можуть пошкодити пристрій і акумулятор.
- Не зберігайте пристрій у місцях із низькою температурою. Коли пристрій після охолодження нагрівається до своєї нормальної температури, усередині може утворитися волога, що може призвести до пошкодження.
- Не відкривайте пристрій способами, не описаними в посібнику користувача.
- Несанкціоновані зміни можуть призвести до пошкодження пристрою та можуть порушувати нормативні положення щодо радіопристроїв.
- Не кидайте, не бийте та не трусіть пристрій і акумулятор. Недбала експлуатація пристрою може призвести до його виходу з ладу.
- Для очищення поверхні пристрою користуйтеся тільки м'якою, чистою та сухою тканиною.
- Не фарбуйте пристрій. Фарба може порушити належне функціонування.
- Тримайте пристрій подалі від магнітів і магнітних полів.
- Щоб захистити важливі дані, зберігайте їх щонайменше у двох різних місцях, наприклад на пристрої, картці пам'яті чи комп'ютері, або записуйте їх на папері.

Під час тривалого використання пристрій може нагріватися. У більшості випадків це нормально. Щоб запобігти надмірному нагріванню, пристрій може автоматично сповільнюватися, закривати програми, зупиняти заряджання та в разі потреби вимикатися. Якщо пристрій не працює належним чином, віднесіть його до найближчого авторизованого сервісного центру.

УТИЛІЗАЦІЯ



Завжди повертайте використані електронні вироби, акумулятори та пакувальні матеріали до спеціальних прийомних пунктів. Цим Ви допомагаєте запобігти неконтрольованій утилізації таких виробів і сприяєте повторному використанню матеріальних ресурсів. Електричні та електронні вироби містять багато цінних матеріалів, зокрема метали (наприклад, мідь, алюміній, сталь і магній) і дорогоцінні метали (наприклад, золото, срібло та паладій). Усі матеріали пристрою можна переробити в інші матеріали та енергію.

СИМВОЛ ПЕРЕКРЕСЛЕНОЇ КОРЗИНИ З КОЛЕСАМИ

Символ перекресленої корзини з колесами



Символ перекресленої корзини з колесами, зображений на виробі, акумуляторі, документації або упаковці, означає, що після завершення терміну експлуатації всі електричні та електронні вироби й акумулятори підлягають утилізації окремо від побутового сміття. Не забудьте спочатку видалити з виробу персональні дані. Не викидайте ці вироби разом із несорттованими міськими відходами: віднесіть їх у приймальний пункт для переробки. Щоб отримати інформацію про найближчий пункт переробки, зверніться до місцевого органу з утилізації відходів або прочитайте про програму повернення HMD та її доступність у вашій країні за адресою www.hmd.com/phones/support/topics/recycle.

ІНФОРМАЦІЯ ПРО АКУМУЛЯТОР І ЗАРЯДНИЙ ПРИСТРІЙ

Акумулятор і зарядний пристрій

Використовуйте пристрій тільки з оригінальним акумулятором BL-4UL.

Заряджайте пристрій за допомогою зарядного пристрою AC-18. Типи штекерів зарядних пристроїв можуть різнитися.

Компанія HMD Global може пристосувати до використання із цим пристроєм додаткові моделі акумуляторів і зарядних пристроїв.

Тип акумулятора: BL-4UL

Одна SIM-картка

- Розрахований час роботи в режимі розмови: до 22,1 год.
- Розрахований час роботи в режимі очікування: до 31 дня.

Дві SIM-картки

- Розрахований час роботи в режимі розмови: до 22,1 год.
- Розрахований час роботи в режимі очікування: до 25,3 дня.

Відомості про безпеку акумулятора та зарядного пристрою

Щоб від'єднати зарядний пристрій або аксесуар, тягніть за штепсель, а не за шнур.

Якщо зарядний пристрій не використовується, вийміть його з розетки. Якщо повністю заряджений акумулятор не використовується, із часом він розрядиться.

Щоб забезпечити оптимальну роботу пристрою, завжди зберігайте акумулятор при температурі від 15 до 25 °C (від 59 до 77 °F). Екстремальні температури знижують ємність і тривалість роботи акумулятора. Пристрій з перегрітим або охолодженим акумулятором може тимчасово не працювати. Якщо металевий предмет торкнеться металевих смужок на акумуляторі, може статися коротке замикання. Це може пошкодити акумулятор або інший предмет.

Не кидайте акумулятори у вогонь, оскільки вони можуть вибухнути. Дотримуйтеся місцевих законів. Якщо можливо, здавайте акумулятори на повторну переробку. Не викидайте акумулятори як побутове сміття.

Не розбирайте, не розрізайте, не роздавлюйте, не згинайте, не проколюйте та не пошкоджуйте іншим чином акумулятор. У разі протікання акумулятора будьте обережні, аби рідина не потрапила в очі або на шкіру. Якщо це станеться, негайно промийте уражені ділянки водою або зверніться до лікаря. Не модифікуйте акумулятор, не намагайтеся вставити в нього сторонні предмети, не занурюйте у воду та не піддавайте його впливу води або інших рідин. Пошкоджені акумулятори можуть вибухнути.

Використовуйте акумулятор і зарядний пристрій лише за прямим призначенням. Неналежне використання та використання несхвалених або несумісних акумуляторів і зарядних пристроїв може спричинити ризик займання, вибуху або інші небезпеки, а також унаслідок цього можуть утратити чинність гарантія та дозволи щодо пристрою. Якщо Ви вважаєте, що зарядний пристрій або акумулятор пошкоджено, віднесіть його до сервісного центру або в пункт продажу, де було придбано телефон, перш ніж продовжувати користуватися ним. Ніколи не користуйтеся пошкодженим акумулятором або зарядним пристроєм. Використовуйте зарядний пристрій лише у приміщенні. Не заряджайте пристрій під час грози.

МАЛІ ДІТИ

Пристрій і його аксесуари не є іграшками. Вони можуть містити дрібні деталі. Зберігайте їх у місцях, недоступних для малих дітей.

МЕДИЧНЕ ОБЛАДНАННЯ

Робота обладнання, що передає радіосигнали (зокрема бездротових телефонів), може перешкоджати нормальному функціонуванню медичного обладнання, що не має належного захисту. З питань належного захисту медичного обладнання від зовнішнього радіочастотного випромінювання необхідно проконсультуватися з лікарем або виробником відповідного обладнання.

ІМПЛАНТОВАНІ МЕДИЧНІ ПРИСТРОЇ

Виробники імплантованих медичних пристроїв рекомендують тримати бездротовий пристрій на відстані не менше 15,3 см від медичних пристроїв (таких як кардіостимулятори, інсулінові помпи та нейростимулятори), щоб уникнути перешкод у їхній роботі. Особи, які мають подібні пристрої, повинні:

- завжди тримати бездротовий пристрій на відстані понад 15,3 см (6 дюймів) від медичного пристрою;
- не носити бездротовий пристрій у нагрудній кишені;
- тримати бездротовий пристрій біля вуха, протилежного до боку розміщення медичного пристрою;
- вимикати бездротовий пристрій за найменшої підозри про виникнення перешкод;
- виконувати інструкції виробника імплантованого медичного пристрою.

Якщо у вас виникли питання щодо використання бездротового пристрою з імплантованим медичним пристроєм, порадьтеся зі своїм лікарем.

СЛУХ



Попередження. Під час використання гарнітури спроможність чути зовнішні звуки може бути обмеженою. Не використовуйте гарнітуру в ситуаціях, коли це може зашкодити Вашої безпеці.

Деякі бездротові пристрої можуть створювати перешкоди окремим слуховим апаратам.

ЗАХИСТ ПРИСТРОЮ ВІД ШКІДЛИВОГО ВМІСТУ

Цей пристрій може зазнавати дії вірусів та іншого шкідливого вмісту. Дотримуйтеся зазначених нижче правил безпеки.

- Будьте обережні, відкриваючи повідомлення. Вони можуть містити шкідливе програмне забезпечення чи інший шкідливий вміст для пристрою або комп'ютера.
- Будьте обережні, приймаючи запити на встановлення з'єднання, переглядаючи веб-сторінки та завантажуючи вміст. Не погоджуйтеся на з'єднання Bluetooth із джерелами, яким не довіряєте.
- Установлюйте та використовуйте послуги та програми лише із джерел, яким довіряєте та які пропонують належний рівень безпеки та захисту.
- Установіть антивірусну програму й інше захисне програмне забезпечення на пристрої та приєднаному комп'ютері. Одночасно можна використовувати лише одну антивірусну програму. Використання кількох таких програм може вплинути на роботу та ефективність пристрою й комп'ютера.
- Користуйтеся попередньо встановленими закладками та посиланнями на веб-сайти третіх осіб,

дотримуйтеся належних правил безпеки.
HMD Global не схвалює та не бере на

себе жодної відповідальності за такі
сайти.

АВТОМОБІЛІ

Радіосигнали можуть шкідливо діяти на неправильно встановлені або неналежно захищені електронні системи в автотранспортних засобах. Щоб отримати детальнішу інформацію, зверніться до виробника свого транспортного засобу або його обладнання. Установлення пристрою в автомобілі повинні проводити тільки авторизовані спеціалісти. Неправильне встановлення може бути небезпечним і призвести до анулювання гарантії. Регулярно перевіряйте належність установлення та функціонування всього обладнання бездротового пристрою у Вашому автомобілі. Не зберігайте та не переносьте вогнебезпечні або вибухові речовини в тих самих відділеннях, що і пристрій, його частини або аксесуари. Не розміщуйте свій пристрій або аксесуари в зоні розгортання повітряної подушки.

ПОТЕНЦІЙНО ВИБУХОНЕБЕЗПЕЧНІ СЕРЕДОВИЩА

Вимикайте пристрій, перебуваючи в потенційно вибухонебезпечному середовищі, наприклад поблизу бензозаправних насосів. Іскри можуть призвести до вибуху або пожежі, а в результаті — до травм або смерті. Дотримуйтеся обмежень у місцях, де є паливо, на хімічних підприємствах і в місцях, де проводяться вибухові роботи. Потенційно вибухонебезпечні середовища не завжди чітко позначені. Зазвичай це місця, де рекомендується вимикати двигун автомобіля, місця під палубою човнів, місця збереження та транспортування хімікатів і місця із повітрям, що містить хімікати або дрібні частинки. Дізнайтеся у виробника транспортного засобу, в якому використовується скраплений нафтовий газ (наприклад, пропан або бутан), чи безпечно використовувати цей пристрій поблизу такого транспортного засобу.

ІНФОРМАЦІЯ ЩОДО СЕРТИФІКАЦІЇ (SAR)

Цей мобільний пристрій відповідає рекомендаціям щодо випромінювання радіохвиль.

Ваш мобільний пристрій випромінює та приймає радіохвилі. Він розроблений таким чином, щоб не перевищувати обмеження на випромінювання радіохвиль (радіочастотних електромагнітних полів), рекомендовані міжнародними вимогами від незалежної наукової організації ICNIRP (Міжнародна комісія із захисту від неіонізуючої радіації). Ці вимоги мають значний запас надійності для гарантування безпеки всім особам незалежно від віку або стану здоров'я. Вимоги щодо випромінювання засновані на коефіцієнті питомого поглинання (Specific Absorption Rate, SAR), який є виразом обсягу потужності радіочастоти, що потрапила до голови або тіла під час випромінювання пристроєм сигналу. Обмеження коефіцієнта питомого поглинання у вимогах ICNIRP для мобільних пристроїв становить 2,0 Вт/кг на 10 грам живої тканини.

Вимірювання коефіцієнта питомого поглинання проводяться в стандартних робочих положеннях, коли пристрій випромінює найвищий сертифікований рівень енергії в усіх діапазонах частот.

Цей пристрій відповідає вимогам до радіочастот за умови використання поблизу голови або на відстані принаймні 1,5 см (8/5 дюйма) від тіла. Коли під час носіння працюючого пристрою на тілі використовується чохол, затискач або інший тип тримача, він не має містити металевих частин і має забезпечувати щонайменше вищезгадану відстань від тіла.

Для надсилання даних або повідомлень потрібне якісне з'єднання з мережею. Надсилання може затримуватися, якщо з'єднання недоступне. Доки надсилання не завершиться, дотримуйтеся інструкцій щодо відстані між пристроєм і тілом.

Під час експлуатації у звичайному режимі значення коефіцієнта питомого поглинання знаходяться на рівні значно нижчому, ніж вказано вище. Це пов'язано з тим, що з метою покращення ефективності системи та зменшення перешкод у мережі робоча потужність мобільного пристрою автоматично знижується, коли повна потужність не потрібна для виклику. Що нижча вихідна потужність, то нижче значення коефіцієнта питомого поглинання.

Різні моделі пристроїв можуть мати різні версії та більше одного значення. Час від часу компоненти та дизайн пристрою можуть змінюватись, що може впливати на значення коефіцієнта питомого поглинання.

Щоб дізнатися більше, відвідайте сторінку www.sar-tick.com. Зауважте, що мобільні пристрої можуть випромінювати сигнал навіть тоді, коли не здійснюється голосовий дзвінок.

Всесвітня організація з охорони здоров'я (World Health Organization, WHO) заявила, що наявні наукові дані не вказують на те, що під час використання мобільних пристроїв потрібні будь-які особливі заходи безпеки. Якщо Ви бажаєте знизити рівень впливу радіочастот, рекомендується обмежити використання мобільного пристрою або використовувати гарнітуру, яка дозволяє тримати пристрій на відстані від голови та тіла. Щоб отримати додаткову інформацію, пояснення й обговорення щодо радіочастотного опромінення, відвідайте веб-сайт ВООЗ за адресою www.who.int/health-topics/electromagnetic-fields#tab=tab_1.

Максимальне значення коефіцієнта питомого поглинання для цього пристрою див. на сторінці www.hmd.com/sar.

ІНФОРМАЦІЯ ПРО АВТОРСЬКІ ПРАВА ТА ІНШІ ПОВІДОМЛЕННЯ

Декларація відповідності

Компанія HMD Global Oy (Ltd.) заявляє, що цей виріб відповідає основним вимогам та іншим відповідним положенням Директиви Ради Європи 2014/53/ЄС. Текст декларації відповідності опубліковано на сторінці www.hmd.com/declaration-of-conformity.

Наявність виробів, функцій, програм і послуг залежить від регіону. Щоб отримати додаткову інформацію, зверніться до свого дилера або постачальника послуг.

Цей виріб може містити товари, технології або програмне забезпечення, які регулюються експортним законодавством і нормативними актами США та інших країн. Відхилення, що суперечать законодавству, заборонені.

Зміст цього документа надається на умовах "як є". Крім передбачених чинним законодавством, не надаються жодні інші гарантії, прямо виражені або такі, що мають на увазі, у тому числі неявні гарантії придатності до продажу та для визначеної мети, стосовно точності, достовірності та змісту цього документа. HMD Global залишає за собою право на перегляд цього документа та його анулювання в будь-який час без попереднього повідомлення.

У межах, дозволених чинним законодавством, за жодних обставин компанія HMD Global і будь-який з її ліцензіарів не несуть відповідальності за втрату даних або прибутку, а також за будь-які спеціальні, випадкові, подальші чи побічні збитки, незалежно від причини виникнення.

Відтворення, передача та розповсюдження в будь-якому вигляді цього документа або будь-якої його частини без попереднього письмового дозволу компанії HMD Global заборонені. Компанія HMD Global дотримується політики постійного розвитку. HMD Global залишає за собою право вносити будь-які зміни та покращення в будь-який виріб, описаний у цьому документі, без попереднього повідомлення.

HMD Global не робить жодних заяв, не надає гарантію та не несе відповідальності за функціональність, вміст або сервісну підтримку програм виробництва третіх осіб, які входять до комплексу постачання пристрою. Використовуючи програму, Ви погоджуєтеся, що вона надається на умовах "як є".

Завантаження карт, ігор, музики та відео у пристрій і завантаження фотографій і відео в інтернет-службу може спричинити передачу великих обсягів даних. Постачальник послуг може стягувати плату за передавання даних. Наявність окремих виробів, послуг і функцій може залежати від регіону. Додаткові відомості та інформацію щодо наявності перекладу на інші мови можна отримати в місцевого дилера.

Деякі функції, можливості та характеристики виробу можуть залежати від мережі та на них можуть поширюватися додаткові умови й тарифи. Вони можуть бути змінені без повідомлення.

Виробник і/або імпортер у країнах Європейського Союзу: HMD Global Oy, Karaportti 2, 02610 Espoo, Finland.

Політика конфіденційності HMD Global розташована на веб-сторінці www.hmd.com/privacy та регламентує Ваше використання пристрою.

© HMD Global, 2017 р. Усі права захищені. HMD Global Oy є ліцензіатом, що має виключне право на виготовлення телефонів та планшетів під брендом Nokia. Nokia є зареєстрованим товарним знаком Nokia Corporation.

Словесний знак і логотипи Bluetooth є власністю Bluetooth SIG, Inc. і використовуються компанією HMD Global за ліцензією.

Цей виріб містить програмне забезпечення з відкритим вихідним кодом. Щоб отримати інформацію щодо застосовних авторських прав, повідомлень, дозволів і визнань, наберіть *#6774# на головному екрані.

ТЕХНОЛОГІЯ КЕРУВАННЯ ЦИФРОВИМИ ПРАВАМИ

Користуючись цим пристроєм, дотримуйтесь усіх законів і поважайте місцеві звичаї, а також право на особисте життя та законні права інших осіб, включно з авторськими правами. Захист авторських прав передбачає захист від копіювання, змінення або передавання фотографій, музичних файлів та іншого вмісту.

16 Ми можемо допомогти вам із використанням телефону Nokia

ЯК ОТРИМАТИ ДОПОМОГУ З ВИКОРИСТАННЯ ТЕЛЕФОНУ?

Спочатку перегляньте наші посібники користувача. Якщо все одно не вдається знайти потрібної теми, зверніться до постачальника мережевих послуг або до магазину, де ви придбали телефон.

ДЕ МОЖНА ЗНАЙТИ УМОВИ ГАРАНТІЇ ДЛЯ МОГО ТЕЛЕФОНУ?

Перегляньте посібник користувача, що постачався з телефоном, або зверніться до постачальника мережевих послуг чи до магазину, у якому ви придбали телефон.

ЯК ВІДРЕМОНТУВАТИ АБО ЗАМІНИТИ ТЕЛЕФОН?

Зазвичай ми пропонуємо замінити телефон, а не відремонтувати його. Якщо в телефоні буде виявлено дефект, ваш постачальник мережевих послуг або магазин, у якому придбано телефон, зможе допомогти вам отримати пристрій на заміну.

ЩО РОБИТИ, ЯКЩО МІЙ ТЕЛЕФОН ЗАГУБЛЕНО АБО ВИКРАДЕНО?

Відразу зверніться до свого постачальника мережевих послуг і сповістіть його про те, що телефону немає. Якщо ваш телефон викрадено, слід негайно повідомити про це поліцію.

ДЕ МОЖНА ПЕРЕГЛЯНУТИ ВЕСЬ АСОРТИМЕНТ ТЕЛЕФОНІВ NOKIA?

Перейдіть сюди, щоб переглянути всі останні моделі мобільних телефонів. Більшість операторів мобільного зв'язку та продавців мобільних телефонів також мають у наявності всі або деякі моделі телефонів Nokia.

ДЕ МОЖНА ПРИДБАТИ ТЕЛЕФОН NOKIA?

Телефон Nokia можна придбати в магазинах більшості операторів мобільного зв'язку або продавців мобільних телефонів.

МІЙ ТЕЛЕФОН НЕ ВМИКАЄТЬСЯ, ЩО РОБИТИ?

Зарядіть пристрій упродовж принаймні 10–30 хвилин, а потім спробуйте його ввімкнути. Якщо це не допоможе, зверніться до свого постачальника мережевих послуг або до магазину, де ви придбали телефон.

МІЙ ТЕЛЕФОН НЕ ЗАРЯДЖАЄТЬСЯ, ЩО РОБИТИ?

Спочатку переконайтеся, що розетка, яку ви використовуєте, діюча. Для цього підключіть до неї інший пристрій. Потім перевірте, чи кабель живлення не пошкоджено. Виконайте такі самі дії з зарядним портом телефону та вийміть будь-які уламки, що можуть там бути. Коли ви переконаєтеся, що все працює належним чином, вимкніть телефон і підключіть його до електромережі. Якщо акумулятор повністю розряджено, заряджання може початися лише через 2–3 хвилини. Якщо це не допоможе, зверніться до свого постачальника мережевих послуг або до магазину, де ви придбали телефон.

ПОРАДИ З ВИПРАВЛЕННЯ НЕПОЛАДОК

Якщо з телефоном виникла проблема, спробуйте виконати наведені нижче дії, щоб усунути її.

Перезапустіть телефон

Вимкніть телефон і вийміть акумулятор. Зачекайте 30 секунд, вставте акумулятор назад і ввімкніть телефон.

Зарядіть телефон

Коли акумулятор повністю зарядиться, від'єднайте зарядний пристрій і спробуйте перезапустити телефон.

Якщо акумулятор повністю розряджено, може пройти кілька хвилин, перш ніж на дисплеї з'явиться індикатор заряджання або можна буде здійснювати виклики. Якщо акумулятор не використовувався тривалий час, можливо, знадобиться під'єднати та від'єднати зарядний пристрій кілька разів.

Відновлення заводських параметрів

Якщо телефон не працює належним чином, спробуйте скинути дані. Це не впливає на документи та файли, що зберігаються на телефоні, але, про всяк випадок, ми радимо створити резервну копію, перш ніж відновлювати заводські параметри. («Параметри» > «Резервна копія»).

1. Завершити всі виклики та розірвати з'єднання
2. Виберіть елементи «Меню» > «Параметри» > «Відновити заводські параметри» > «Лише параметри»

3. Введіть пароль

Після відновлення вихідних параметрів ваш телефон вимкнеться, а потім увімкнеться знову. Це може зайняти більше часу, ніж звичайно.

ДЕ НАДАЄТЬСЯ ПІДТРИМКА ДЛЯ СМАРТФОНІВ LUMIA?

Є два основних ресурси підтримки для власників смартфонів Lumia. За загальною інформацією та підтримкою звертайтеся до довідкового центру [Microsoft Mobile](#). Якщо у вас виникла несправність або пристрій потребує ремонту, перейдіть на сайт [B2X](#) і виконайте пошук за моделлю Lumia.