

**NOKIA**

# **Nokia 9 PureView**

## **用戶指南**

## 目錄

<b>1 關於本用戶指南</b>	<b>5</b>
<b>2 開始使用</b>	<b>6</b>
將手機保持在最新狀態 . . . . .	6
按鍵和組件 . . . . .	6
插入或取出 SIM 卡 . . . . .	8
為手機充電 . . . . .	8
將手機開機並進行設定 . . . . .	8
雙 SIM 卡設定 . . . . .	9
設定指紋 ID . . . . .	10
將電話鎖定或開鎖 . . . . .	10
使用觸控螢幕 . . . . .	10
<b>3 基本功能</b>	<b>14</b>
個人化您的手機 . . . . .	14
開啟和關閉應用程式 . . . . .	14
通知 . . . . .	15
控制音量 . . . . .	15
Google 助理 . . . . .	16
螢幕擷取畫面 . . . . .	16
電池使用時間 . . . . .	17
節省數據漫遊費用 . . . . .	17
輸入文字 . . . . .	18
日期與時間 . . . . .	20
時鐘和鬧鐘 . . . . .	20
計算機 . . . . .	21
無障礙設定 . . . . .	21

<b>4 與朋友和家人聯繫</b>	<b>23</b>
通話	23
通訊錄	23
傳送與接收訊息	24
郵件	24
享受社交生活	25
<b>5 相機</b>	<b>26</b>
相機基本功能	26
錄製影片	27
像專業人士一樣使用相機	28
您的相片和影片	29
<b>6 網際網路和連線</b>	<b>30</b>
啟動 Wi-Fi	30
使用行動數據連線	30
瀏覽網路	30
關閉連線	32
藍牙	32
NFC	33
VPN	35
<b>7 安排一天的行程</b>	<b>36</b>
日曆	36
筆記	36
<b>8 地圖</b>	<b>37</b>
尋找地點並取得路線指引	37
下載和更新地圖	37
使用定位服務	38
<b>9 應用程式與服務</b>	<b>39</b>
Google Play	39

<b>10 軟體更新與備份</b>	<b>40</b>
更新手機的軟體 . . . . .	40
備份資料 . . . . .	40
還原原廠設定和移除手機上的私人內容 . . . . .	40
儲存空間 . . . . .	40
<b>11 保護您的電話</b>	<b>42</b>
用指紋保護您的手機 . . . . .	42
變更 SIM 卡 PIN 碼 . . . . .	42
存取碼 . . . . .	42
<b>12 產品和安全資訊</b>	<b>45</b>
安全規定 . . . . .	45
網路服務和費用 . . . . .	47
緊急電話 . . . . .	48
維護裝置 . . . . .	48
回收 . . . . .	49
打叉附輪垃圾桶標誌 . . . . .	49
電池與充電器資訊 . . . . .	50
孩童 . . . . .	51
醫療設備 . . . . .	51
植入式醫療設備 . . . . .	51
聽力 . . . . .	51
保護您的裝置免於有害內容的危害 . . . . .	51
汽車 . . . . .	52
可能爆炸的環境 . . . . .	52
潮濕或佈滿灰塵的環境 . . . . .	52
認證資訊 (SAR) . . . . .	52
關於數位版權管理 . . . . .	53
版權和聲明 . . . . .	53

## 1 關於本用戶指南



**重要：**有關設備和電池安全使用的重要信息 請在使用設備前閱讀“產品和安全信息” 若要了解如何開始使用新設備 請閱讀使用者指南。

## 2 開始使用

### 將手機保持在最新狀態

#### 您的電話軟體

將電話保持在最新狀態並接受可用的軟體更新，為電話取得更多新功能和強化功能。更新軟體還可以提升電話的效能。

#### 按鍵和組件

探索新手機各部位的按鍵和組件。

#### 您的手機

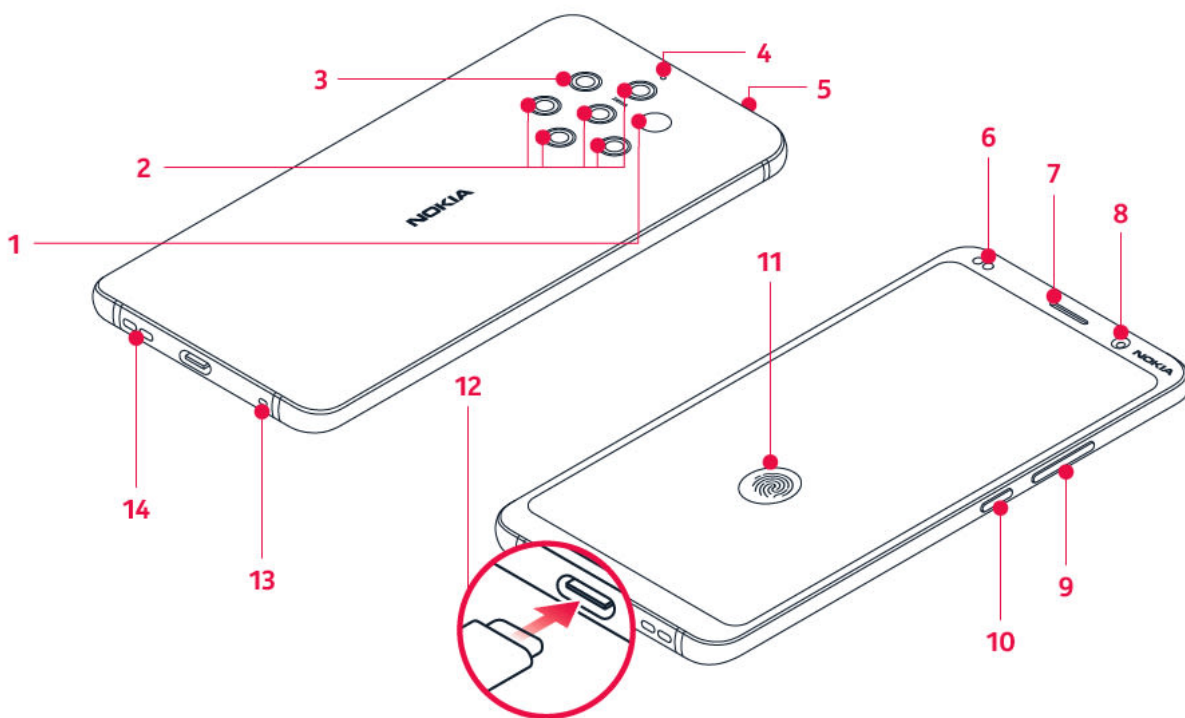

本用戶指南適用於下列型號：TA-1087 和 TA-1082。

1. 紅外線感應器 2. 相機 3. 閃光燈 4. 麥克風 5. SIM 卡插槽 6. 接近感應器 7. 聽筒 8. 前置相機 9. 音量鍵 10. 電源/鎖定鍵 11. 指紋感應器 指紋感應器位於手機螢幕上。將您的手指按在  上以將手機解鎖。 12. 充電器與耳機插孔 (USB Type-C 音訊輸出)<sup>1</sup> 13. 麥克風 14. 擴音器

本用戶指南提及的部分配件，例如充電器、耳機或資料傳輸線可能分開販售。



**重要：**此裝置的螢幕和背蓋是由玻璃製成。若裝置掉落於堅硬的表面上或受到嚴重衝擊，可能會導致玻璃破裂。若發生玻璃破裂的情形，請勿觸摸玻璃零件或試圖從本裝置取出玻璃碎片。在獲授權的維修人員更換玻璃之前，請停止使用此裝置。

## 使用耳機轉接器

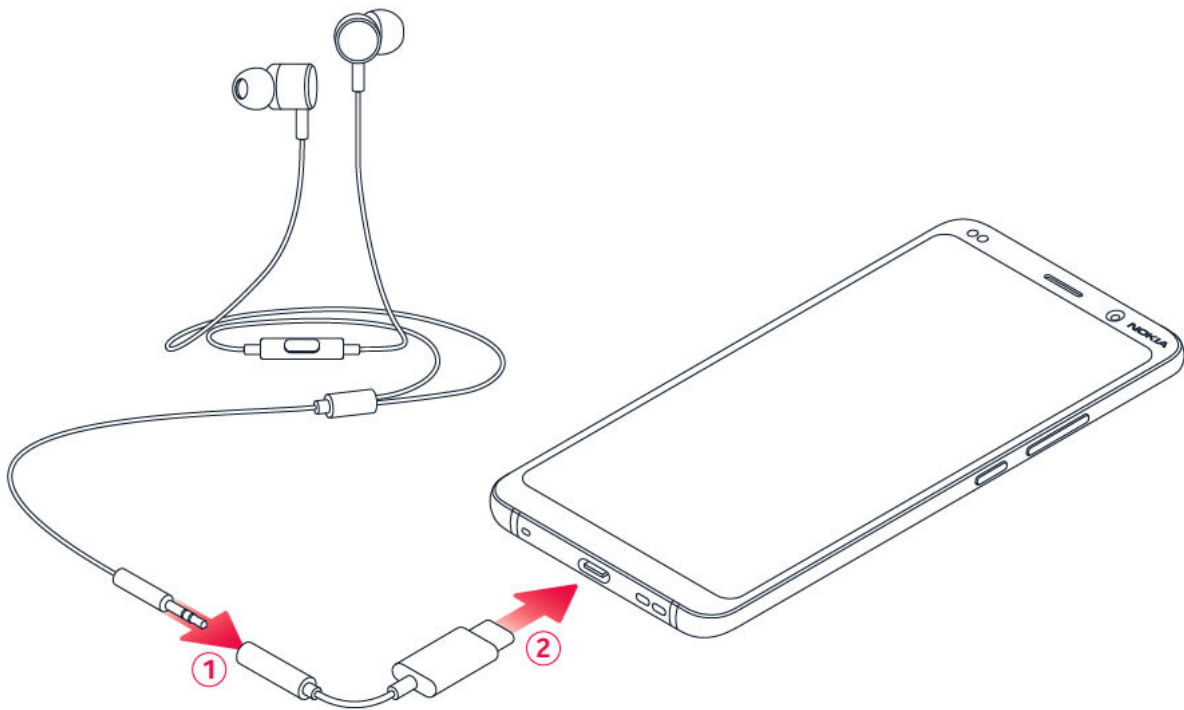

您的手機具備一個 USB Type-C 音訊輸出。您可以在新手機上使用平常的 3.5 公釐插頭耳機：只需要將耳機插入手機隨附的轉接器，然後將轉接器的 USB 端插入手機。

## 組件和插孔 磁性

請勿連接會產生輸出訊號的產品，以免造成裝置損壞。請勿在音訊插孔連接任何電源。如果您將未經認證適合本裝置使用的任何外部裝置或耳機連接至音訊插孔，請特別留意音量。

本裝置的某些部分具有磁性。裝置可能會吸引金屬物質。請勿將信用卡或其他磁條卡長時間放置在設備附近，因為這些卡可能會損壞。

<sup>1</sup> 您的手機僅支援數位音訊輸出。

## 插入或取出 SIM 卡

### 插入 SIM 卡

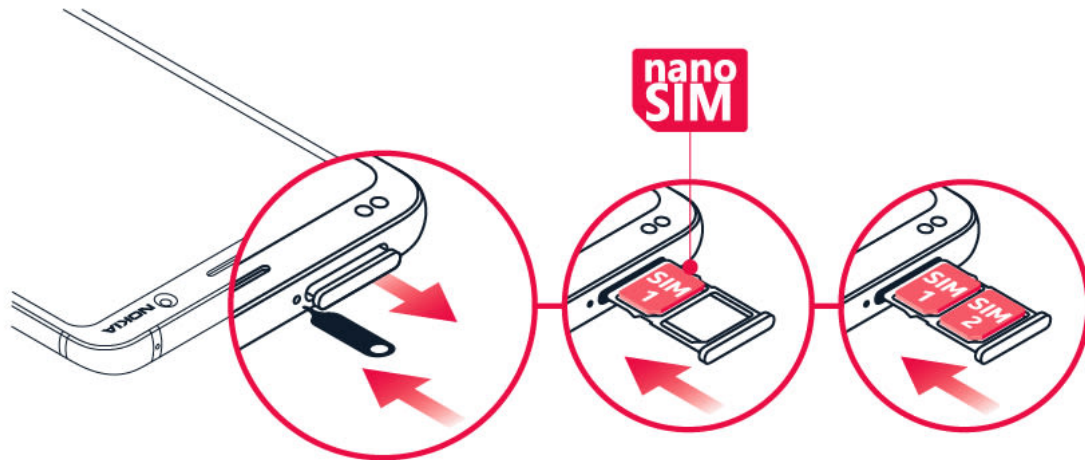

1. 開啟 SIM 卡匣：將退卡針插入卡匣旁的小孔內後向內推，然後抽出卡匣。2. 將 nano-SIM 卡放入卡匣，卡片的接觸點區域朝下。如果您擁有的是雙 SIM 卡手機，請將第二張 SIM 卡放入插槽 2，卡片的接觸點區域朝下。3. 將卡匣推回插槽中。<sup>1</sup>

**重要：**您的裝置並不支援 5 伏特的 SIM 卡。

<sup>1</sup> 請只使用原廠的 nano-SIM 卡。使用不相容的 SIM 卡可能會損壞卡片和裝置，並造成卡片中所儲存的資料損毀。

## 為手機充電

### 為電池充電

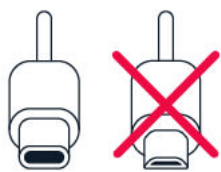

1. 將相容的充電器插入牆上的電源插座。2. 將傳輸線連接到手機。

您可以使用無線充電為手機充電，請只使用 Qi 相容充電器進行無線充電。

您的手機支援 USB-C 傳輸線。您也可以透過 USB 傳輸線從電腦為手機充電，但是所需的充電時間可能會比較長。

如果電池的電力已完全耗盡，可能要等幾分鐘後才會出現充電指示符號。

## 將手機開機並進行設定

當您首次將手機開機時，手機會引導您設定網路連線和手機設定。

## 將您的手機開機

1. 若要將手機開機，請按住電源鍵，直到手機震動再放開。2. 手機開機後，選擇您的語言和所在地區。3. 依照手機上顯示的指示操作。

## 從上一部手機傳輸資料

您可以使用您的 Google 帳戶從舊手機傳輸資料到您的新手機。

若要將舊手機上的資料備份至您的 Google 帳戶，請參閱舊手機的用戶指南。

1. 點選 **設定** > **帳戶** > **新增帳戶** > **Google**。2. 選取要在新手機上還原的資料。手機連線至網際網路後，同步處理會自動啟動。

## 從上一部 Android™ 手機還原應用程式設定

如果您的前一部手機是 Android，並且已經啟用備份至 Google 帳戶，您就可以還原應用程式設定和 Wi-Fi 密碼。

1. 點選 **設定** > **系統** > **進階** > **備份**。2. 將 **備份到 Google 雲端硬碟** 設定為 **開啟**。

## 雙 SIM 卡設定

如果手機是雙 SIM 卡版本，您的手機可以容納兩張 SIM 卡。例如，您可以將其中一張用於工作，另一張供個人使用。

## 選擇要使用的 SIM 卡

撥打電話時，您可以在撥號之後點選對應的 SIM 1 或 SIM 2 按鈕，切換要使用的 SIM 卡。

手機會分別顯示兩張 SIM 卡的網路狀態。未使用裝置時，兩張 SIM 卡都可以同時使用；但是如果有一張 SIM 卡正在使用中（例如正在撥打電話時），另外一張 SIM 卡可能會無法使用。

## 管理您的 SIM 卡

不想讓工作干擾您的私人時間？或是您有一張 SIM 卡使用比較划算的數據連線方案？您可以決定要使用哪一張 SIM 卡。

點選 **設定** > **網路與網際網路** > **SIM 卡**。

## 重新命名 SIM 卡

點選您要重新命名的 SIM 卡，然後輸入想要的名稱。

## 選取要用於通話或數據連線的 SIM 卡

在 **偏好的 SIM 卡** 底下 點選您要變更的設定並選取 SIM 卡。

## 設定指紋 ID

您可以藉由手指輕觸來為手機解鎖。設定指紋 ID 就可以獲得額外的安全性。

### 新增指紋

1. 點選 **設定** > **安全性與位置資訊** > **指紋**。如果您尚未在手機上設定螢幕鎖定，請點選 **設定螢幕鎖定**。
2. 選取要用於鎖定畫面的備用解鎖方法 然後依照手機螢幕上的指示操作。

## 將電話鎖定或開鎖

### 鎖定電話

如果想要避免放在口袋或手提袋內的電話誤撥電話 您可以鎖定按鍵與螢幕。  
若要鎖定按鍵和螢幕 請按電源鍵。

### 將按鍵和螢幕開鎖

按電源鍵 然後從下往上滑動螢幕。如果裝置向您要求 請提供額外的認證。

## 使用觸控螢幕

**重要**：請避免刮傷觸控螢幕。請勿在觸控螢幕上使用原子筆、鉛筆或其他銳利物品。

### 您的手機螢幕

讓手機螢幕以最高亮度長時間開啟 可能會導致當螢幕關閉或顯示新影像時 螢幕上仍然殘留先前畫面的殘像。

要避免此現象：

- 當您不使用手機時將螢幕鎖定，並設定手機螢幕在短時間內關閉。點選 **設定** > **顯示** > **進階** > **休眠** 然後選取所要的時間。
- 將手機保持在最新狀態並接受可用的軟體更新
- 降低螢幕亮度：點選 **設定** > **顯示** > **亮度**。若要調整亮度，請拖曳亮度滑桿。確認已經停用 **自動調整亮度**。

## 點選並按住以拖曳項目

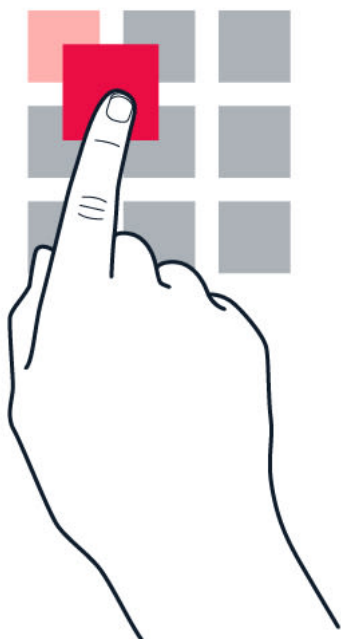

將手指放在項目上數秒鐘 然後將手指在螢幕上滑動。

## 滑動



將手指放在螢幕上 然後朝所要的方向滑動手指。

## 在較長的清單或功能表中捲動

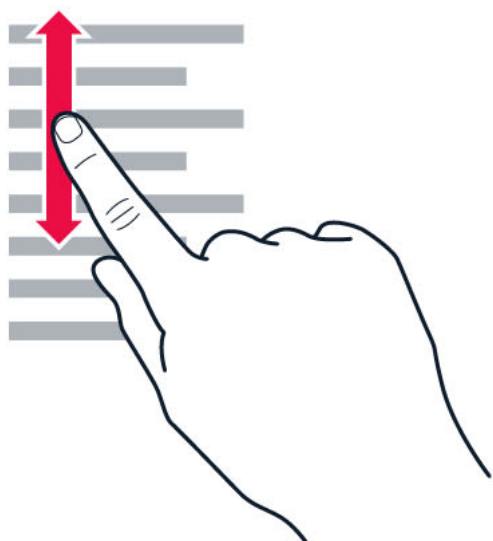

將手指在螢幕上以向上或向下撥動的方式快速滑動 然後提起手指 如果要停止捲動 請點選螢幕。

## 放大或縮小

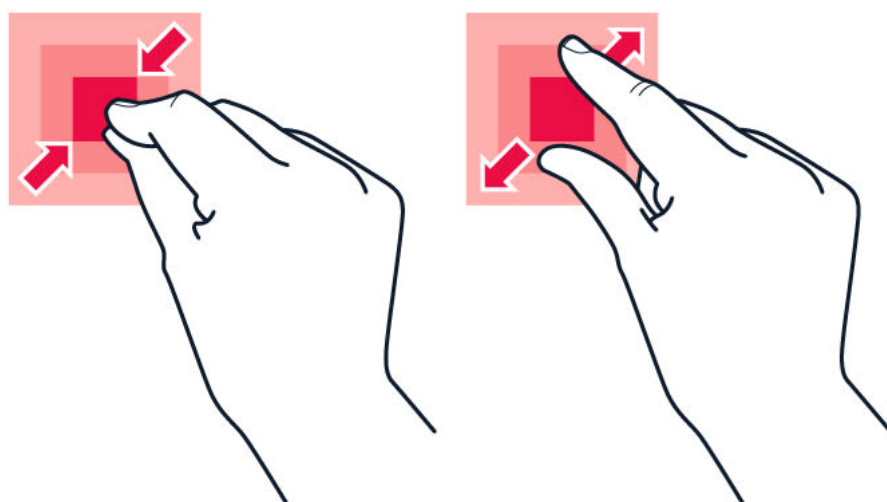

將兩指放在一個項目上 (例如地圖、相片或網頁) 然後滑動分開或併攏手指。

## 鎖定螢幕方向

當您將手機轉動 90 度時，螢幕會自動旋轉。

若要將螢幕鎖定在縱向模式，請從螢幕頂端向下滑動，然後點選 **自動旋轉**，將其設定為 **縱向**。

## 使用導覽鍵

若要查看已開啟的應用程式，請將主畫面鍵  向上滑動。

若要切換至其他應用程式，請向右滑動。

若要關閉某個應用程式，請將其向上滑動。



若要返回上一個畫面，請點選返回鍵 。手機會記住自從上一次鎖定螢幕後您使用過的所有應用程式和瀏覽過的網站。

若要前往主畫面，請點選首頁鍵 。您原本正在使用的應用程式仍然會在背景中開啟。



您想要用回原本的總覽鍵  嗎？點選 **設定** > **系統** > **手勢**，停用 **在主螢幕按鈕上向上滑動**，然後原本的總覽鍵就會出現在螢幕右下角了。

## 一次開啟兩個應用程式

1. 若要輕鬆在應用程式之間切換，請將主畫面鍵  向上滑動。2. 點選應用程式上方的應用程式圖示，然後點選  圖示。3. 點選應用程式清單中的另一個應用程式，即可將畫面分割為兩個應用程式。

若要返回一般模式，請點選其中一個應用程式並向上滑動。

## 3 基本功能

### 個人化您的手機

了解如何在主畫面上進行個人化設定，以及如何變更鈴聲。

#### 變更桌布

點選 **設定** > **顯示** > **桌布**。

#### 變更手機鈴聲

1. 點選 **設定** > **音效**。2. 點選 **手機鈴聲 (SIM1)** 或 **手機鈴聲 (SIM2)**，分別為兩張 SIM 卡選取鈴聲。

#### 變更訊息通知音效

點選 **設定** > **音效** > **進階** > **預設通知音效**。

### 開啟和關閉應用程式

#### 開啟應用程式

在主畫面上，點選某個應用程式圖示即可將其開啟。若要開啟某個在背景中執行的應用程式，將主畫面鍵  向上滑動，然後向右滑動並選取該應用程式。

#### 關閉應用程式

將主畫面鍵  向上滑動，然後將您想要關閉的應用程式向上滑動。

#### 尋找您的應用程式

將主畫面鍵  向上滑動，然後再次向上滑動以查看所有應用程式。

#### 關閉所有執行中的應用程式

將主畫面鍵  向上滑動，向右滑過所有應用程式，然後點選 **全部清除**。

## 通知

藉由手機上的各種通知即時掌握最新動態。

### 使用通知欄

當您收到新通知 例如有訊息或未接來電時 螢幕頂端的狀態列上會出現指示符號 若要查看這些通知的資訊 請將狀態列向下拖曳 若要關閉此檢視 請在螢幕上向上滑動。

若要開啟通知欄 請將狀態列向下拖曳 若要關閉通知欄 請在螢幕上向上滑動。

若要變更某個應用程式的通知設定 請點選 **設定** > **應用程式和通知** 然後點選應用程式名稱以開啟應用程式設定 點選 **通知** 您可以逐一關閉或開啟每個應用程式的通知。



**秘訣：**若要查看通知圓點 請點選 **設定** > **應用程式和通知** > **通知** 然後將 **允許使用通知圓點** 設定為開啟 如果您有尚未查看的通知 應用程式圖示上就會出現一個小圓點 點選並按住圖示可查看可用的選項 您可以點選通知將其開啟 或藉由滑動將其關閉。

### 使用快速設定圖示

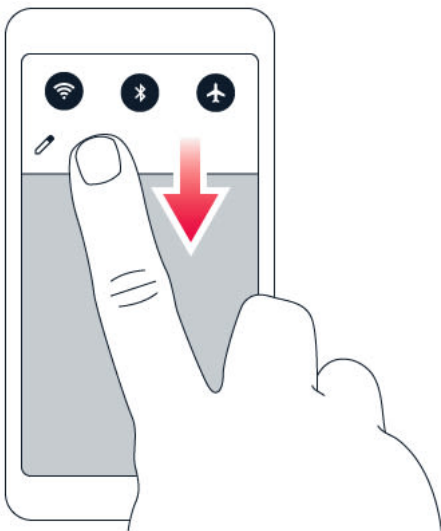

若要啟動功能 請點選通知欄中的快速設定圖示 若要查看更多圖示 請將功能表向下拖曳。

若要重新排列圖示 請點選  點選並按住某個圖示 然後將它拖曳到其他位置。

## 控制音量

### 調整音量



如果您在吵鬧的環境裡聽不見電話鈴聲 或通話的音量太大 您可以使用電話側邊的音量鍵依照喜好調整音量。

請勿連接會產生輸出訊號的產品 以免造成裝置損壞 請勿在音訊插孔連接任何電源 如果您將未經認證適合本裝置使用的任何外部裝置或耳機連接至音訊插孔 請特別留意音量。

## 調整媒體和應用程式的音量

按手機側邊的音量鍵以查看音量狀態列。點選  然後在媒體和應用程式的音量列將滑桿向左或向右拖曳。

## 將手機設為靜音

若要將手機設為靜音，請按降低音量鍵，點選  將手機設為只有震動，然後點選  將手機設為靜音。



**秘訣：**不想要將手機設為靜音模式，卻又無法立即接聽嗎？若要將來電靜音，請按降低音量鍵。您也可以設定在您拿起手機時將鈴聲靜音：點選 **設定** > **系統** > **手勢** > **拿起手機時靜音**，然後將其設定為開啟。

如果您想要能夠藉由翻轉手機拒接來電，點選 **設定** > **系統** > **手勢** > **翻轉以拒接來電**，然後將其設定為開啟。

## GOOGLE 助理



Google 助理僅適用於特定市場和語言。在無法使用 Google 助理的地區將以 Google 搜尋取代。Google 助理是您生活上的好幫手，例如，它可以協助您搜尋線上資訊、翻譯單字和句子、做筆記和記錄日曆約會等。即使手機已經鎖定，您還是可以使用 Google 助理。不過，在存取您的私人資料之前，Google 助理會要求您將手機解鎖。

### 開啟 Google 助理

1. 若要開啟 Google 助理，請點選 Google 應用程式 。
2. 在右下角點選 **更多** > **設定** > **語音服務**。
3. 點選 **Voice Match**，然後開啟 **使用 Voice Match 存取**。

### 喚醒 Google 助理

有幾種方法可以喚醒您的 Google 助理。

- 點選 Google 應用程式  並說出 Ok Google 或 Hey Google。
- 點選 。
- 如果手機已經鎖定，只需滑動  即可啟動 Google 助理。

## 螢幕擷取畫面

### 拍攝螢幕擷取畫面

若要拍攝螢幕擷取畫面，請開啟通知欄，然後將狀態列向下拖曳，點選 **螢幕擷取**。您可以在 **相簿** 中檢視擷取的影像。

使用部分應用程式與功能時無法拍攝螢幕擷取畫面。

## 電池使用時間

有效地運用手機，同時保有符合您使用需求的電池使用時間。下列這些步驟可節省您手機的電力。

### 延長電池使用時間

節省電力的方法：

1. 請務必為電池完全充電。
2. 將不必要的音效 (例如觸控音效) 設為靜音。點選 **設定 > 音效 > 進階**，然後在 **其他音效和震動** 底下，選取要保留的音效。
3. 使用有線的聆聽用耳機，而不要使用擴音器。
4. 讓手機螢幕在短時間內關閉。點選 **設定 > 顯示 > 進階 > 休眠**，然後選取所要的時間。
5. 點選 **設定 > 顯示 > 亮度**。若要調整亮度，請拖曳亮度滑桿。確認已經停用 **自動調整亮度**。
6. 不讓應用程式在背景中執行：將主畫面鍵  向上滑動，然後將您想要關閉的應用程式向上滑動。
7. 啟用 **電池管理**，限制您不常使用的應用程式的電池用量。這些應用程式的通知可能會稍有延遲。點選 **設定 > 電池 > 電池管理**。
8. 開啟省電模式：點選 **設定 > 電池 > 省電模式**，然後將其設定為 **開啟**。
9. 選擇性地使用定位服務：當不需要使用時關閉定位服務。點選 **設定 > 安全性與位置 > 定位**，然後停用 **使用定位資訊**。
10. 選擇性地使用網路連線：只有在需要時才啟動藍牙。使用 Wi-Fi 連線來連線到網際網路，而不要使用行動數據連線。讓手機停止掃描可用的無線網路。點選 **設定 > 網路與網際網路 > Wi-Fi**，然後停用 **Wi-Fi**。如果您正在聆聽音樂或使用手機，但是不想撥打或接聽電話，請開啟飛航模式。點選 **設定 > 網路與網際網路 > 進階 > 飛航模式**。

飛航模式會關閉與行動網路的連線，並且關閉裝置的無線功能。

要節省電力：

1. 務必為電池完全充電。
2. 將不必要的音效 (例如觸控音效) 設為靜音。點選 **設定 > 音效 > 進階**，然後在 **其他音效和震動** 底下，選擇要保留的音效。
3. 使用有線的耳機，而不要使用揚聲器。
4. 設定手機螢幕在一小段時間後關閉。點選 **設定 > 顯示 > 進階 > 休眠**，然後選擇所要的時間。
5. 點選 **設定 > 顯示 > 進階 > 亮度**。要調整亮度，請拖曳亮度滑桿。確認已經停用 **自動調整亮度**。
6. 不讓應用程式在背景中執行：點選 ，然後關閉您不需要的應用程式。
7. 啟用背景活動管理工具。啟用此功能後，部分應用程式或電郵的通知可能無法即時擷取。您可以藉由在白名單中新增或移除應用程式來管理手機電力。點選 **設定 > 電池 > 背景活動管理工具**。
8. 開啟省電模式：點選 **設定 > 電池 > 省電模式**，然後將其設定為 **開啟**。
9. 選擇性地使用定位服務：當不需要使用時關閉定位服務。點選 **設定 > 安全和位置 > 定位**，然後將其設定為 **關閉**。
10. 選擇性地使用網路連線：只有在需要時才啟動藍牙。使用 Wi-Fi 連線來連線至互聯網，而不要使用流動數據連線。讓手機停止掃描可用的無線網路。點選 **設定 > 網路與互聯網 > Wi-Fi**，然後將其設定為 **關閉**。如果您正在聆聽音樂或使用手機，但是不想撥打或接聽電話，請開啟飛行模式。點選 **設定 > 網路與互聯網 > 飛行模式**。

飛行模式會關閉與流動網路的連線，並且關閉裝置的無線功能。

### 節省數據漫遊費用

只要變更行動數據設定，就能夠減少數據漫遊費用，讓電話帳單變得更省。若要使用最佳的連線方式，請變更 Wi-Fi 和行動網路設定。

數據漫遊是指您在不屬於您的網路服務供應商擁有或營運的網路中使用手機接收資料。漫遊時連線至網際網路 (特別是當您出國時) 會大幅增加資料傳輸費用。

使用 Wi-Fi 連線通常速度較快，而且費用低於使用行動數據連線。如果 Wi-Fi 及行動數據連線都可使用，您的手機會使用 Wi-Fi 連線。

## 連線到 Wi-Fi 網路

1. 點選 **設定** > **網路與網際網路** > **Wi-Fi**。
2. 確認 Wi-Fi 網路已開啟。
3. 選取您要使用的連線。

## 關閉行動數據連線

從螢幕頂端向下滑動 點選 **行動數據** 然後將 **行動數據** 設定為關閉。



**秘訣：**若要追蹤數據使用量 請點選 **設定** > **網路與網際網路** > **數據用量**。

## 停止數據漫遊

點選 **設定** > **網路與網際網路** > **行動網路** 然後將 **漫遊** 設定為關閉。

## 輸入文字

了解如何使用手機的鍵盤快速又有效率地輸入文字。

## 使用螢幕鍵盤

使用螢幕鍵盤輸入內容非常簡單。手機在縱向或橫向模式中都可以使用螢幕鍵盤。鍵盤配置在不同應用程式和語言中可能會稍有不同。

若要開啟螢幕鍵盤 請點選一個文字方塊。

## 切換大小寫字元

點選 Shift 鍵。若要啟動 Caps Lock 模式 請點選 Shift 鍵兩次。若要返回一般模式 請再次點選 Shift 鍵。

## 輸入數字或特殊字元

點選數字和符號鍵。某些特殊字元鍵可以叫出更多符號。若要查看更多符號 點選並按住某個符號或特殊字元。

## 插入表情符號

點選表情符號鍵 然後選取所要的表情符號。

## 複製或貼上文字

點選並按住某個單字 拖曳單字前後的標記標示要複製的區段 然後點選 **複製**。若要貼上文字 請點選您要貼上文字的位置 然後選取 **貼上**。

## 在字元中增加重音

點選並按住字元 然後點選重音字元 (如果鍵盤可支援)。

## 刪除字元

點選退格鍵。

## 移動游標

若要編輯您剛輸入的文字 請點選文字 然後將游標拖曳到您要的位置。

## 使用鍵盤單字建議

電話在您輸入內容時會提供單字建議 幫助您更快速 更準確地完成輸入。部分語言可能不支援單字建議功能。

當您開始輸入單字時 電話會建議可能的單字。當您想要的單字顯示在建議列中時 請選擇該單字。如果要查看更多建議 請點選並按住建議的單字。



**秘訣：**如果建議的單字被標示為粗體 手機會自動使用它來取代您輸入的單字。如果該單字並不正確，請點選並按住它 即可看見幾個其他建議。

如果您不希望鍵盤在輸入期間建議單字 可關閉文字校正功能。點選 **設定** > **系統** > **語言與輸入設定** > **虛擬鍵盤** 選取您平常使用的鍵盤 點選 **文字校正** 然後關閉您不想使用的文字校正方式。

## 校正單字

如果您發覺某個單字的拼字不正確 請點選它 即可看見校正該單字的建議。

## 關閉拼字檢查

點選 **設定** > **系統** > **語言與輸入設定** > **進階** > **拼字檢查** 然後將 **拼字檢查** 設定為 **關閉**。

## 日期與時間

掌握時間 – 了解如何將手機當成時鐘和鬧鐘，以及如何將約會、工作和排程保持在最新狀態。

### 設定日期與時間

點選 **設定** > **系統** > **日期與時間**。

### 自動更新時間和日期

您可以設定讓手機自動更新時間、日期與時區。自動更新是一項網路服務，須視您所在的地區或網路服務供應商而定，有可能會無法使用。

1. 點選 **設定** > **系統** > **日期與時間**。
2. 將 **自動判斷日期和時間** 設定為開啟。
3. 將 **自動判定時區** 設定為開啟。

### 將時鐘變更為 24 小時制

點選 **設定** > **系統** > **日期與時間**，然後將 **使用 24 小時格式** 設定為開啟。

## 時鐘和鬧鐘

您的時鐘不只能夠當成鬧鐘 – 了解其他功能。

### 使用倒數計時器

使用倒數計時器來計算烹調時間，煮菜就不會再燒焦了。

1. 點選 **時鐘** >  **計時器**。
2. 設定計時器的時間長度。



### 使用碼錶

您可以使用碼錶來了解您在跑道上的進步幅度。

點選 **時鐘** >  **碼錶**。

## 設定鬧鐘

您可以將手機當成鬧鐘使用。

1. 點選 **時鐘** >  **鬧鐘**。
2. 若要新增鬧鐘 請點選 。
3. 若要修改現有的鬧鐘 請點選該鬧鐘。若要設定在特定日期重複的鬧鐘 請勾選 **重複** 然後標示星期幾。

## 延後鬧鐘

如果您還不想馬上起床 當鬧鐘響起時 請將鬧鐘向左滑動。若要調整延後時間長度 請點選 **時鐘** >  > **設定** > **延後時間長度** 然後選取您想要的時間長度。

## 關閉鬧鐘

當鬧鐘響起時 請將鬧鐘向右滑動。

## 刪除鬧鐘

點選 **時鐘** >  **鬧鐘** 選取鬧鐘 然後點選  **刪除**。

## 計算機

拋開您的口袋型計算機 您的手機已經內建了一部計算機。

## 使用計算機

點選 **計算機**。

若要使用進階計算機 請將螢幕右邊緣的長條向左滑動。

## 無障礙設定

您可以調整各種不同的設定 讓手機使用起來更容易。

## 增大或減小字型大小

您是否想要將手機上的字型放大？

1. 點選 **設定** > **無障礙設定**。
2. 點選 **字型大小**。若要增大或減小字型大小，請拖曳字型大小等級滑桿。

## 增大或減小顯示大小



您是否想要讓螢幕上的項目變小或變大？

1. 點選 **設定** > **無障礙設定**。
2. 點選 **顯示大小**，然後拖曳顯示大小等級滑桿就可以調整顯示大小。

## 4 與朋友和家人聯繫

### 通話

#### 撥打電話

1. 點選 。2. 輸入電話號碼，或點選  然後選取您要撥打的聯絡人。3. 點選  如果您已插入第二張 SIM 卡，請點選對應的圖示，以便從特定 SIM 卡撥打電話。

#### 接聽來電

當手機響鈴時，向上滑動即可接聽來電。



**秘訣：**不想要將手機設為靜音模式，卻又無法立即接聽嗎？若要將來電靜音，請按降低音量鍵。您也可以設定在您拿起手機時將鈴聲靜音：點選 **設定** > **系統** > **手勢** > **拿起手機時靜音**，然後將其設定為開啟。

如果您想要能夠藉由翻轉手機拒接來電，點選 **設定** > **系統** > **手勢** > **翻轉以拒接來電**，然後將其設定為開啟。

#### 拒接來電

若要拒接來電，請向下滑動。

### 通訊錄

您可以儲存和管理朋友與家人的電話號碼。

#### 從通話記錄儲存聯絡人

1. 在 **電話** 中，點選  查看通話記錄。2. 點選您想要儲存的號碼。3. 選取您要 **建立新聯絡人** 或 **新增至聯絡人**。4. 輸入聯絡人資訊，然後點選 **儲存**。

#### 新增聯絡人

1. 點選 **通訊錄** > 。2. 輸入資訊。3. 點選 **儲存**。

#### 編輯聯絡人

1. 點選 **通訊錄**，然後點選您想要編輯的聯絡人。2. 點選 。3. 編輯資訊。4. 點選 **儲存**。

## 搜尋聯絡人

1. 點選 **通訊錄**。
2. 點選 **🔍**。

## 篩選聯絡人清單

點選 **通訊錄** > **☰** > **⚙️ 設定** 點選聯絡人清單底下的 **排序依據** 或 **姓名格式**。

## 匯入或匯出聯絡人

點選 **通訊錄** > **☰** > **⚙️ 設定** > **匯入/匯出**。

## 傳送與接收訊息

透過簡訊與朋友和家人保持聯繫。

### 傳送訊息

1. 點選 **訊息**。
2. 點選 **發起即時通訊**。
3. 若要新增接收者，請在接收者方塊中輸入對方的電話號碼。
4. 若要將聯絡人新增為接收者，請開始輸入姓名，然後點選聯絡人。
5. 若要新增更多接收者，請點選 **發起群組對話**，選擇所有接收者後，點選 **>**。
6. 在文字方塊中輸入您的訊息內容。
7. 點選 **➤**。



**秘訣：**如果您想要在訊息中傳送相片，請點選 **相簿**，點選您想要分享的相片，然後點選 **<** 選取 **訊息**。

### 閱讀訊息

1. 點選 **訊息**。
2. 點選您要閱讀的訊息。您也可以從通知欄閱讀訊息，從螢幕頂端向下滑動，然後點選訊息。

### 回覆訊息

1. 點選 **訊息**。
2. 點選您要回覆的訊息。
3. 在訊息下方的文字方塊中輸入您的回覆內容，然後點選 **➤**。

## 郵件

當您外出時，可以使用手機來閱讀和回覆郵件。

## 新增郵件帳戶

當您首次使用 Gmail 應用程式時，電話會要求您設定電子郵件帳戶。

1. 點選 **Gmail**。2. 您可以選擇與 Google 帳戶連結的郵件地址，或點選 **新增電子郵件地址**。3. 新增所有帳戶後，點選 **前往 GMAIL**。

## 刪除郵件帳戶

1. 點選 **設定** > **帳戶**。2. 點選您要刪除的帳戶，然後點選 **移除帳戶**。

## 發送郵件

1. 點選 **Gmail**。2. 點選 。3. 在 **收件者** 方塊中輸入一個地址，或點選 **:** > **從聯絡人新增**。4. 輸入訊息主旨和郵件內容。5. 點選 **➤**。

## 讀取和回覆郵件

1. 點選 **Gmail**。2. 點選您要閱讀的訊息。3. 若要回覆訊息，請點選 **↩**，或點選 **:** > **全部回覆**。

## 刪除郵件

1. 點選 **Gmail**。2. 點選您要刪除的訊息，然後點選 **🗑**。3. 若要刪除多則訊息，請點選有收件人姓名縮寫的圓圈以選取訊息，然後點選 **🗑**。

## 享受社交生活

想要與生活周遭的人們聯繫並分享各種事物嗎？透過各種社交應用程式，您可以隨時掌握朋友們的最新動態。

## 社交應用程式

要和您的家人、朋友保持聯繫，請登入您的即時訊息，分享與社交網路服務。從主畫面選取您要使用的服務。**Google Play 商店** 中提供多種社交應用程式。可用的服務可能會因情況而不同。

## 5 相機

### 相機基本功能

如果您的手機就可以為您捕捉精采時刻，何必還要另外帶一台相機呢？只要使用手機上的相機，就可以輕鬆拍攝相片或錄製影片。



#### 拍攝相片

拍攝銳利而鮮明的相片，捕捉美好時光，將它們一一收藏在您的相簿中。

1. 點選 **相機**。
2. 對準目標並對焦。
3. 點選 。







#### 拍攝自拍照

需要拍張完美的自拍照嗎？您可以使用手機的前置相機拍攝自拍照。

1. 點選 **相機**。
2. 點選  切換至前置相機。
3. 對準目標並對焦。
4. 點選 。

#### 拍攝前後雙拍

除了完美自拍照之外，您還可以使用手機的相機拍攝分割畫面相片，同時呈現前置和後置相機所收錄的畫面。

1. 點選 **相機** > ，然後點選 。
2. 點選  **雙重** 以拍攝分割畫面相片，或者，若要拍攝子母畫面相片，請點選 。
3. 對準目標並對焦。
4. 點選 。
5. 若要返回全螢幕模式，請點選  **單一**。



**秘訣：**當您拍攝子母畫面相片或錄製子母畫面影片，而且想要移動較小的圖片時，請點選並按住圖片，將其拖曳到所要的位置。

#### 拍攝全景相片

點選 **相機** > **全景**，然後依照手機上的指示操作。



#### 讓您的相片變得更生動

想要將您的相片變成短片？

1. 點選 **相機** > **關閉動態模式**  > **開啟動態模式** 。
2. 對準目標並對焦。
3. 點選 。
4. 從右下角選取您剛拍攝的相片。
5. 點選  即可查看您的動態相片。

## 錄製影片

### 錄製影片

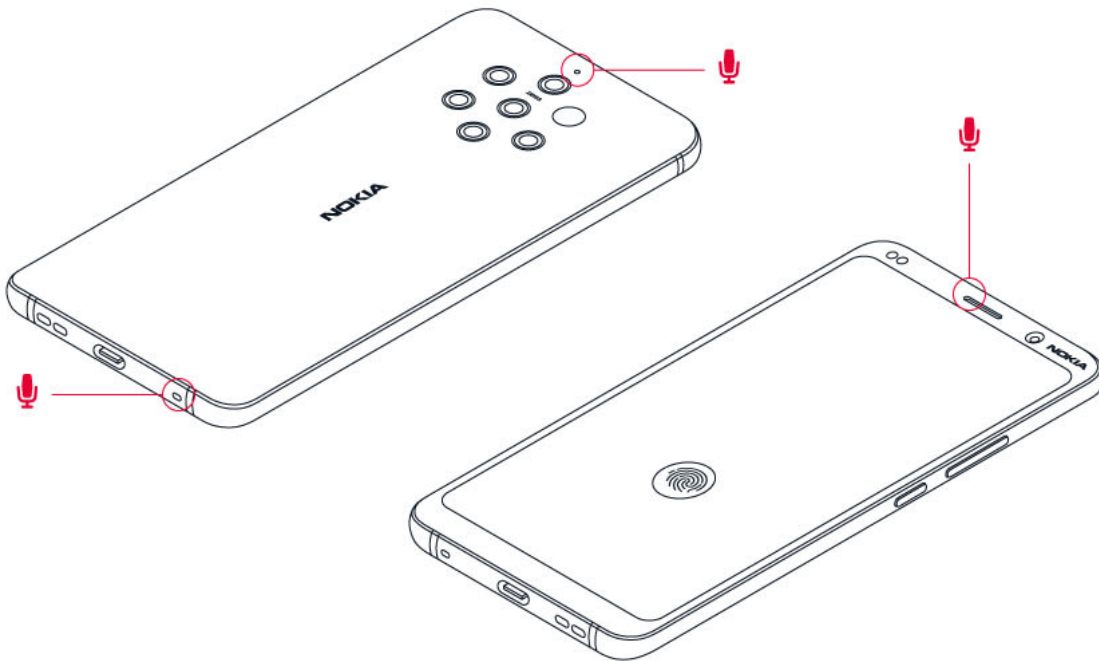

1. 點選 **相機**。
2. 若要切換為錄影模式，請向左滑動。
3. 點選  以開始錄影。
4. 若要停止錄影，請點選 .
5. 若要返回相機模式，請向右滑動。

### 使用全 360° 環繞音效系統



只要使用手機上的相機，就可以輕鬆錄製擁有 360° 環繞音效的影片。點選 **相機**，若要切換為錄影模式，請向左滑動。





您的手機具備三個麥克風，可使用 OZO Audio 技術錄製和處理空間音效。在錄影模式中，若要變更音效錄製方式，請點選 .

1. 若要清楚地收錄您前方的音效，並將來自後方的音效靜音，請點選  **前置**。例如，您可以在對人進行訪談時使用此設定。
2. 若要清楚地收錄您自己的聲音和來自後方的音效，並將來自前方的音效靜音，請點選  **後置**。
3. 若要自然地收錄來自所有方向的音效，請點選  **環繞**。



為了讓影片獲得最好的音質，錄影時請勿遮蔽手機上的任何麥克風孔。若要錄製全 360° 環繞音效，請將手機轉為橫向，並從側邊握住手機。

### 錄製前後雙拍影片

您可以使用手機錄製分割畫面影片，同時呈現前置和後置相機所收錄的畫面。



1. 點選 **相機**。
2. 若要切換為錄影模式，請向左滑動，點選 .
3. 點選  **雙重** 以拍攝分割畫面影片，或者，若要錄製子母畫面影片，請點選  **子母畫面**。
4. 點選  以開始錄影。

## 錄製慢動作影片

1. 若要切換為錄影模式 請向左滑動。2. 點選 **慢動作**。4. 點選  以開始錄影。5. 若要停止錄影 請點選 。

## 串流即時視訊

透過手機的相機 您可以在社交應用程式中串流即時視訊。

1. 點選 **相機**。若要切換為錄影模式 請向左滑動。2. 點選  然後選取您要用來進行直播的社交媒體帳戶。3. 點選  以開始進行直播串流。

## 像專業人士一樣使用相機



使用相機的各種模式來強化相片品質。

### 了解您的相機設定

在相機應用程式中 點選  即可深入了解每一項設定。

### 使用散景模式

如果您想要在拍照後可以變更相片的對焦區域 可以使用散景模式來拍照。





1. 點選 **相機** > **散景**。2. 對準目標並對焦 然後點選 。3. 從右下角選取您剛拍攝的相片。4. 點選  > **散景編輯器** 對相片進行編輯。

### 將相機設定為專業模式

點選 **相機** > **專業**。



### 為相片增加景深和透視感

想要在相片中營造出景深和透視感嗎？

1. 點選 **相機** > **專業**。2. 點選  > 。3. 對準目標並對焦 然後點選 。4. 從右下角選取您剛拍攝的相片。5. 點選  即可編輯相片。

## 使用計時器拍攝相片

想要有多一點時間讓自己也能入鏡嗎？您可以試著用計時器。

1. 點選 **相機**。2. 點選  按鈕會顯示計時器設定。若要變更設定，請再次點選按鈕。3. 選取計時器的時間長度。4. 點選 。

## 拍攝高品質相片

在相機應用程式中，點選  > **解析度**，然後設定您想要的解析度。

## 您的相片和影片

### 檢視手機上的相片和影片

想要重溫那些重要的時刻嗎？您可以檢視手機上的相片和影片。

點選 **相簿**。

### 播放影片

點選 **相簿**，然後點選您要播放的影片。



**秘訣：**若要暫停播放，請點選 。若要繼續，請點選 。

### 將影片快轉或倒轉

若要快轉或倒轉影片，請將螢幕底部的滑桿向右或向左拖曳。

### 將相片和影片複製到您的電腦

您是否想要在更大的螢幕上檢視相片或影片？您可以用電腦檢視這些項目。

您可以使用電腦的檔案管理程式將相片和影片複製或移動到電腦。

使用相容的 USB 傳輸線將手機連接到電腦。若要設定 USB 連線類型，請開啟通知欄，然後點選 USB 通知。

### 分享相片和影片

您可以快速、輕鬆地和朋友及家人分享您拍攝的相片和影片。

1. 在 **相簿** 中，點選您要分享的相片，然後點選 。2. 選取您要分享相片或影片的方式。

## 6 網際網路和連線

### 啟動 WI-FI

使用 Wi-Fi 連線通常速度較快，而且費用低於使用行動數據連線。如果 Wi-Fi 及行動數據連線都可使用，您的手機會使用 Wi-Fi 連線。

#### 開啟 Wi-Fi

1. 點選 **設定** > **Wi-Fi**。2. 將 Wi-Fi 設定為 **開啟**。3. 選取您要使用的連線。

當螢幕頂端的狀態列上顯示  時，表示 Wi-Fi 連線為啟用狀態。<sup>1</sup>

<sup>1</sup> 注意：部分國家/地區對於使用 Wi-Fi 可能會有限制。例如，在歐盟，您只能在室內使用 5150-5350 MHz Wi-Fi，而在美國和加拿大，您只能在室內使用 5.15 – 5.25 GHz Wi-Fi。如需詳細資訊，請洽詢當地的主管機關。

重要：請使用加密以提高 Wi-Fi 連線的安全性。使用加密可減少他人存取您資料的風險。

### 使用行動數據連線

#### 開啟行動數據連線

從螢幕頂端向下滑動，點選 ，然後將 **行動數據** 設定為 **開啟**。

#### 漫遊時使用行動數據連線

點選 **設定** > **更多** > **行動網路**，然後將 **數據漫遊** 設定為 **開啟**。<sup>1</sup>



**秘訣：**若要追蹤數據使用量，請點選 **設定** > **數據用量**。

1

漫遊時連線至網際網路（特別是當您出國時）會大幅增加資料傳輸費用。

### 瀏覽網路

#### 使用手機將電腦連線至網路

外出時也能輕鬆在筆記型電腦上使用網際網路。只要將手機設定成 Wi-Fi 熱點，就能在筆記型電腦或其他裝置上使用行動數據連線存取網際網路。

1. 點選 **設定** > **更多** > **網路共用與可攜式無線基地台**。2. 將 **可攜式 Wi-Fi 無線基地台** 設定為開啟，以透過 Wi-Fi 共享您的行動數據連線，或開啟藍牙網路共用以使用藍牙。

另一部裝置會使用您費率方案傳輸資料，因此可能會產生資料傳輸費用。如需功能可用性和費用的詳細資訊，請洽詢您的網路服務供應商。

## 啟動瀏覽器

即時觀看新聞、造訪您最喜愛的網站。您可以使用手機上的 **Google Chrome** 來瀏覽網際網路上的網頁。**Chrome** 也會適時發出警告，協助您對抗安全性威脅。

若要瀏覽網路，您必須連線至網際網路。

點選 **Chrome**。

## 開始瀏覽

您不需要用到電腦，只要用手機就能輕鬆地瀏覽網際網路。

1. 點選 **Chrome**。2. 輸入網址並點選 →。



**秘訣：**如果您的系統服務供應商不是採取固定費率的資料傳輸收費，為了節省資料傳輸費用，您可以使用 Wi-Fi 網路來連線到網際網路。

## 開啟新的索引標籤

當您想要同時瀏覽多個網站時，您可以開啟新的瀏覽器索引標籤，並可在其間切換。

在 Chrome 中，

1. 點選網址列旁的方塊。2. 點選 **+**。

## 在索引標籤之間切換

在 Chrome 中，

1. 點選網址列旁的方塊。2. 點選您要的索引標籤。

## 關閉索引標籤

在 Chrome 中，

1. 點選網址列旁的方塊。2. 在您想要關閉的索引標籤上點選 **X**。

## 搜尋網路

透過 Google 搜尋探索網路和外面的世界。您可以使用鍵盤來輸入搜尋單字。

在 Chrome 中，

1. 點選搜尋列。2. 在搜尋方塊中輸入搜尋單字。3. 點選 →。

您也可以從建議的相符項目中選取搜尋單字。

## 有效地使用您的費率方案

如果您很在意數據用量產生的費用，手機可協助您防止部分應用程式在背景執行時傳送和接收資料。

1. 點選 **設定** > **數據用量** > **數據節省模式**。
2. 將 **數據節省模式** 設定為 **開啟**。

## 關閉連線

### 關閉網際網路連線

關閉在背景中開啟的網際網路連線可以節省電力。您不需關閉任何應用程式即可進行此項操作。

1. 點選 **設定** > **Wi-Fi**。
2. 將 **Wi-Fi** 設定為 **關閉**。

### 關閉行動數據連線

1. 從螢幕頂端向下滑動。
2. 點選 ▲。
3. 將 **行動數據** 設定為 **關閉**。

### 開啟飛航模式

1. 點選 **設定** > **更多**。
2. 開啟 **飛航模式**。

飛航模式會關閉與行動網路的連線，並且關閉裝置的無線功能。請遵守航空公司以及任何適用的法律或法規所提供的指示和安全要求。如果允許使用，您可以在飛航模式下連線到 Wi-Fi 網路以瀏覽網際網路，或開啟藍牙分享功能。

## 藍牙

您可以和其他相容裝置建立無線連線，例如手機、電腦、耳機和車用配件。您也可以將相片傳送到相容手機或您的電腦。

### 與藍牙配件連線

您的手機可與多種實用的藍牙裝置連線，例如，使用無線耳機（必須另行選購）。您就可以使用免提的方式進行通話。如此就可以在通話期間繼續工作，例如繼續使用電腦。將手機與藍牙裝置連線稱為「配對」。

1. 點選 **設定** > **藍牙**。
2. 將 **藍牙** 設定為 **開啟**。
3. 確定另一部裝置已開機。您可能必須從另一部裝置開始配對程序。如需詳細資訊，請參閱另一部裝置的用戶指南。
4. 若要將手機與裝置配對，請在已找到的藍牙裝置清單上點選裝置。
5. 您可能必須輸入密碼。如需詳細資訊，請參閱另一部裝置的用戶指南。

由於採用藍牙無線技術的裝置是透過無線電波進行通訊，它們不需要在視線可及的直線範圍內。不過，藍牙裝置彼此間的距離必須在 10 公尺之內 (33 英尺)，但也可能受到障礙物（例如：牆壁）或其他電子裝置的干擾而防礙通訊。

已配對的裝置可以在藍牙功能啟動時連線至手機。其他裝置只有當藍牙設定檢視畫面開啟時才能偵測您的手機。

請勿與不明裝置配對或接受其連線要求。如此就能協助保護手機免於有害內容的危害。

### 中斷已配對藍牙裝置的連線

如果您不再需要讓手機與另一部裝置保持連線，可以中斷連線。

1. 點選 **設定** > **藍牙**。2. 點選已配對裝置的名稱。3. 點選 **確定** 進行確認。

當您再次將另一部裝置開機時，連線會自動重新建立。

### 移除配對

如果您不再擁有與手機配對的裝置，可以移除該配對。

1. 點選 **設定** > **藍牙**。2. 點選裝置名稱旁的 。2. 點選 **忘記**。

### 使用藍牙連線至朋友的手機

您可以使用藍牙透過無線方式連線到朋友的手機，這樣就能分享相片和其他內容。

1. 點選 **設定** > **藍牙**。2. 確認兩部手機的藍牙功能均已開啟。3. 確認手機彼此能搜尋到對方。您必須在藍牙設定檢視中，對方的手機才能偵測您的手機。4. 您可以查看範圍內的藍牙手機，點選您想要連線的手機。5. 如果該手機需要密碼，請輸入或接受密碼，然後點選 **配對**。

只有在首次連線時才需要使用密碼。

### 使用藍牙傳送內容

當您想要分享內容，或將拍攝的相片傳送給朋友時，可以使用藍牙將它們傳送到相容的裝置。

您可以同時使用多個藍牙連線。例如，使用藍牙耳機時，您仍然可以傳送內容到另一部裝置。

1. 點選 **設定** > **藍牙**。2. 將 **藍牙** 設定為 **開啟**。3. 前往您要傳送的内容，然後點選  > **藍牙**。4. 點選要連線的裝置。您可以查看範圍內的藍牙裝置。5. 如果該裝置需要密碼，請輸入密碼。密碼可由您任意指定，但是兩部裝置上都必須輸入相同的密碼。某些裝置的密碼是固定的。如需詳細資訊，請參閱另一部裝置的用戶指南。

收到的檔案存放的位置視另一部裝置而定。如需詳細資訊，請參閱另一部裝置的用戶指南。

## NFC

探索周遭的世界。輕觸配件進行連線，然後輕觸標籤以撥打電話給某人或開啟網站。近距離無線通訊 (NFC) 讓連線變得簡單又有趣。

## 開始使用 NFC

開啟手機的 NFC 功能，然後開始用輕觸分享內容，或透過輕觸與裝置連線。

透過 NFC，您可以：

- 與支援 NFC 的相容藍牙配件連線，例如耳機或無線擴音器
- 輕觸標籤以取得適合手機的更多內容，或存取線上服務
- 使用手機付款 (如果網路服務供應商可支援)

NFC 感應區位於手機背面，以 NFC 感應區輕觸其他手機、配件、標籤或讀取器。

1. 點選 **設定** > **更多** > **NFC**。2. 將 **NFC** 設定為 **開啟**。

使用 NFC 前，請確認螢幕和按鍵均已解鎖。

## 讀取 NFC 標籤

NFC 標籤可能包含例如網址、電話號碼或名片等資訊，只要輕觸就能找到想要的資訊。

若要讀取標籤，請使用手機的 NFC 感應區輕觸標籤。

## 啟用 NFC 付款

您可以使用手機的 NFC 支付消費。

若要啟用支付功能，請點選 **設定** > **感應付款**。



**注意：**付款和票務應用程式及服務是由第三方提供。HMD Global 對於任何此類應用程式或服務 (包括支援、功能、交易或任何貨幣價值損失) 不提供任何保固亦不負責。在裝置維修後，您可能需要重新安裝並啟動已加入的卡片以及付款或票務應用程式。

## 使用 NFC 連線至藍牙配件

雙手都正在忙？您可以使用耳機，或者，何不改用無線擴音器來聆聽音樂？您只需要用手機輕觸相容的配件即可。

1. 用手機的 NFC 感應區輕觸配件的 NFC 感應區。\* 2. 依照螢幕上的指示進行操作。

- 配件必須另行選購，配件的供應情況依地區而有所不同。

## 中斷與已連線配件的連線

如果您不再需要與配件連線，可以與配件中斷連線。

再次輕觸配件的 NFC 感應區。

如需詳細資訊，請參閱配件的用戶指南。

## VPN

您可能需要虛擬私人網路 (VPN) 連線才能存取公司資源，例如內部網路或公司郵件，或者，在某些個人用途也可以使用 VPN 服務。

請洽詢公司的 IT 系統管理員，以取得 VPN 設定的詳細資料，或瀏覽 VPN 服務的網站以獲得更詳盡的資訊。

### 使用安全的 VPN 連線

1. 點選 **設定** > **更多** > **VPN**。2. 若要新增 VPN 設定檔，請點選 **+**。3. 依照公司 IT 系統管理員或 VPN 服務的指示輸入設定檔中所需的資訊。

### 編輯 VPN 設定檔

1. 點選設定檔名稱旁的 **⚙️**。2. 依您所需變更資訊。

### 刪除 VPN 設定檔

1. 點選設定檔名稱旁的 **⚙️**。2. 點選 **忘記 VPN**。

## 7 安排一天的行程

### 日曆

掌握時間 – 了解如何將您的約會、工作和排程保持在最新狀態。

#### 管理日曆

點選 **日曆** >  然後選取您要查看的日曆類型。

當您在手機上新增帳戶時，會自動新增日曆。若要新增包含日曆的新帳戶，請前往應用程式功能表，然後點選 **設定** > **帳戶** > **新增帳戶**。

#### 新增活動

若要記住約會或活動，您可以將它新增到日曆中。

1. 在 **日曆** 中，點選 **+** 並選取項目類型。2. 輸入所需的詳細資料並設定時間。3. 若要讓某一活動在特定日期重複，請點選 **更多選項** > **不重複**，然後選取活動重複的頻率。4. 若要編輯提醒時間，請點選提醒時間，然後選取所需的時間。



**秘訣：**若要編輯活動，請點選活動及  然後編輯詳細資料。

#### 刪除約會

1. 點選活動。2. 點選 **:** > **刪除**。

### 筆記

#### 做筆記

寫在紙張上的筆記很容易就會遺失。然而，您可以用 **Keep** 應用程式將它們記下來。這樣一來，您就可以隨時找到您要的筆記。

1. 點選 **Keep** > **新增記事**。2. 輸入筆記內容。

筆記會自動儲存。

## 8 地圖

### 尋找地點並取得路線指引

#### 尋找地點

Google 地圖 可協助您找到特定位置和商家。

1. 點選 **地圖**。2. 在搜尋列中輸入搜尋單字，例如街道地址或地名。3. 從您一邊輸入一邊出現的相符建議清單中選取一個項目，或點選  開始搜尋。

位置會顯示在地圖上。如果找不到搜尋結果，請確認搜尋單字的拼法是否正確。

#### 查看您的目前位置

點選 **地圖** > 。

#### 取得到達地點的路線指引

您可以將目前位置或任何其他地點當成起點，取得步行、開車或使用大眾運輸的路線。

1. 點選 **地圖**，然後在搜尋列中輸入您的目的地。2. 點選 **搜尋路線**，反白顯示的圖示表示交通模式，例如 。若要變更模式，請從搜尋列底下選取新模式。3. 如果您不想將目前位置當成起點，請點選 **您的位置**，然後搜尋要當成新起點的位置。4. 點選 **開始** 以開始導航。

路線會顯示在地圖上，並且顯示預估到達目的地所需的時間。若要查看詳細的路線，請從螢幕底部向上滑動。

### 下載和更新地圖

#### 下載地圖



旅行出發前將新地圖儲存在手機上，即使旅途中沒有網際網路連線，還是可以瀏覽地圖。

1. 點選 **地圖** >  > **離線地圖** > **選取自己的地圖**。2. 在地圖上選取區域，然後點選 **下載**。

#### 更新現有的地圖

1. 點選 **地圖** >  > **離線地圖**，然後選取地圖名稱。2. 點選 **更新**。



**秘訣：**您也可以設定讓手機自動更新地圖。點選 **地圖** >  > **離線地圖** > ，然後將 **自動更新離線地圖** 和 **自動下載離線地圖** 設定為 **開啟**。

## 刪除地圖

1. 點選 **地圖** > ≡ > **離線地圖** 然後選取地圖名稱。2. 點選 **刪除**。

## 使用定位服務

使用地圖尋找您目前的所在位置，並將位置資訊附加到您拍攝的相片中。如果手機可以透過衛星或網路定位技術判斷您的位置，就可以在相片或影片中附加位置資訊。如果在您分享的相片或影片中包含位置資訊，其他觀賞相片或影片的人可能會看見此位置資訊。某些應用程式可以使用您的位置資訊，為您提供更多元化的服務。

## 開啟定位服務

您的手機可以使用衛星定位系統、Wi-Fi 或網路 (基地台 ID) 架構的定位功能，在地圖上顯示您的位置。位置資訊是否可用、準確性和完整度需視您的位置、環境、第三方來源等而定，且可能會受到限制。例如，位置資訊在建築物內或地下可能無法使用。輔助 GPS (A-GPS) 系統服務和其他類似 GPS 和 GLONASS 強化功能會使用行動網路擷取位置資訊，並協助 GPS 計算您的目前位置。某些衛星定位系統可能需透過行動網路傳輸少量資料。如果要節省資料傳輸費用，例如在旅行時，您可以在手機設定中關閉行動數據連線。Wi-Fi 定位可以在沒有衛星訊號時改善定位精準度，尤其是當您處在室內或是高大的建築物之間時。如果您所在的地點對於使用 Wi-Fi 有所限制，您可以在手機設定中關閉 Wi-Fi。

從螢幕頂端向下滑動，然後點選 **定位** 以開啟定位服務。

## 9 應用程式與服務

### GOOGLE PLAY

您的 Android 手機與 Google Play 搭配之下，能夠充分發揮其豐富的功能，從應用程式、音樂、電影到書籍，精彩內容一應俱全，為您提供各式各樣的娛樂。

#### 在手機上新增 Google 帳戶

1. 點選 **設定** > **帳戶** > **新增帳戶** > **Google**。如果手機向您要求，請確認裝置鎖定方法。2. 輸入您的 Google 帳戶認證資訊，然後點選 **下一步**，或者，若要建立新帳戶，請點選 **建立帳戶**。3. 依照手機上的指示操作。

#### 下載應用程式

充分運用手機的各項功能 – Google Play 商店中有成千上萬種應用程式，能幫助您充分發揮手機的各項功能。<sup>1</sup>

1. 點選 **Play 商店**。2. 點選搜尋列以尋找應用程式，或從「為您推薦」中選取應用程式。3. 在應用程式描述中，點選 **安裝**，即可下載並安裝應用程式。

若要查看您的應用程式，請前往主畫面，然後從螢幕底部向上滑動。

#### 更新應用程式

更新您從 **Play 商店** 下載的應用程式，以取得所有最新功能和錯誤修正。

1. 點選 **Play 商店** > **≡** > **我的應用程式和遊戲**，查看可用的更新。2. 點選有可用更新的應用程式，然後點選 **更新**。

您也可以一次更新所有應用程式，在 **我的應用程式和遊戲** 中，點選 **全部更新**。

#### 移除下載的應用程式

點選 **Play 商店** > **≡** > **我的應用程式和遊戲**，選擇您要移除的應用程式，然後點選 **解除安裝**。

#### 使用 Google Play 取得音樂、電影或書籍

有了 Google Play，您就能存取無數的歌曲、電影及書籍。

點選 **Play 音樂**、**Play 電影** 或 **Play 圖書**，即可深入了解。

<sup>1</sup> 您須先將 Google 帳戶新增到手機上，才能使用 Google Play 服務。Google Play 中提供的部分內容必須付費取得。若要新增付款方式，請點選 **Play 商店** > **功能表** > **帳戶** > **付款方式**。當您從 Google Play 購買內容時，務必先獲得付款方式擁有者的同意。

## 10 軟體更新與備份

### 更新手機的軟體

跟上腳步 – 無線更新手機軟體及應用程式，為您的手機取得更多新功能和強化功能。更新軟體還可以提升手機的效能。

#### 安裝可用更新

點選 **設定** > **系統** > **進階** > **系統更新** > **更新** 檢查是否有可用的更新。

當手機通知您有可用的更新時，只要依照手機螢幕上的指示操作即可。

**警告：**如果您安裝軟體更新，直到安裝完畢而且手機重新啟動前，您將無法使用手機，也無法撥打緊急電話。

在開始更新之前，請先接上充電器，或確認裝置電池電力足夠，並連線至 Wi-Fi，因為更新套件可能會使用大量行動數據。

### 備份資料

為確保資料安全無虞，請使用手機的備份功能。您的裝置資料 (例如 Wi-Fi 密碼和通話記錄) 和應用程式資料 (例如設定和應用程式儲存的檔案) 將從遠端進行備份。

#### 開啟自動備份

點選 **設定** > **系統** > **進階** > **備份** 然後將備份設定為開啟。

### 還原原廠設定和移除手機上的私人內容

意外總是不請自來 – 如果手機的運作不正常，您可以還原手機設定，或者，您可能購買了新手機，想要丟棄或回收舊手機，以下是如何移除個人資訊和內容的方法。請注意，刪除所有私人內容是您的責任。

#### 重設您的手機

1. 點選 **設定** > **系統** > **進階** > **重設選項** > **清除所有資料 (恢復原廠設定)**。2. 依照手機上顯示的指示操作。

### 儲存空間

若要查看您還有多少可用記憶體，請點選 **設定** > **儲存空間**。

## 移除下載的應用程式

點選 **Play 商店** > **≡** > **我的應用程式和遊戲** 選擇您要移除的應用程式 然後點選 **解除安裝**。

## 停用應用程式

部分預先安裝在裝置上的應用程式無法由您自行刪除。不過，您可以將這些應用程式停用，它們就會從裝置的應用程式清單中隱藏。如果您停用了某個應用程式，日後還是可以重新啟用。

1. 點選 **設定** > **應用程式和通知**。2. 點選應用程式名稱。3. 點選 **停用**。部分應用程式可能無法停用。

如果有某個已安裝的應用程式需要使用已移除的應用程式，該已安裝的應用程式可能會停止運作。如需詳細資訊，請參閱已安裝應用程式的使用者文件。

## 重新啟用已停用的應用程式

您可以將已經停用的應用程式重新加入應用程式清單。

1. 點選 **設定** > **應用程式和通知**。2. 點選應用程式名稱。3. 點選 **啟用**。

## 在手機和電腦之間複製內容

您可以在手機和電腦之間複製您所建立的相片、影片和其他內容，以顯示或儲存這些內容。

1. 使用相容的 USB 傳輸線將手機連接到相容電腦。2. 在電腦上，開啟一個檔案管理程式，然後瀏覽到您的手機。3. 從手機拖放項目到電腦，或從電腦拖放到手機。

請確認您將檔案放置到手機上的正確資料夾中，否則您可能會無法看到它們。

## 11 保護您的電話

### 用指紋保護您的手機

您可以藉由手指輕觸來為手機解鎖。設定指紋 ID 就可以獲得額外的安全性。

#### 新增指紋

1. 點選 **設定** > **安全性與位置** > **指紋**。如果您尚未在手機上設定螢幕鎖定，請點選 **設定螢幕鎖定**。
2. 選取要用於鎖定畫面的備用解鎖方法，然後依照手機螢幕上的指示操作。

#### 用指紋將手機解鎖

將已註冊的手指放在感應器上。指紋感應器位於手機螢幕上。將您的手指按在  上以將手機解鎖。

在低溫環境下指紋感應器可能反應會較不靈敏。請將裝置保持在 0°C (32°F) 以上以獲得最佳效能。

如果出現指紋感應器錯誤，請使用備用解鎖方法。如果您無法使用備用解鎖方法以任何方法來復原或重設手機，則您的手機需要送修。維修可能需要另外收費，而且可能會刪除手機上的所有個人資料。如需詳細資訊，請洽詢最近的手機維修點或手機經銷商。

### 變更 SIM 卡 PIN 碼

如果您的 SIM 卡有隨附的預設 SIM 卡 PIN 碼，您可將此密碼變更為更安全的密碼。並非所有網路服務供應商均支援此設定。

#### 選取 SIM 卡 PIN 碼

您可以選擇用於 SIM 卡 PIN 碼的數字。SIM 卡 PIN 碼可以是 4-8 碼。

1. 點選 **設定** > **安全性與位置資訊** > **進階** > **SIM 卡鎖定**。
2. 在所選的 SIM 卡底下，點選 **變更 SIM 卡 PIN 碼**。



**秘訣：**如果您不想使用 PIN 碼保護 SIM 卡，請將 **鎖定 SIM 卡** 設定為 **關閉**，然後輸入您目前的 PIN 碼。

### 存取碼

了解手機上各種不同密碼的用途。

## **PIN 或 PIN2 碼**

PIN 或 PIN2 碼包含 4-8 碼。

這些密碼可保護您的 SIM 卡，避免他人未經授權使用，或必須輸入這些密碼才能存取某些功能。您可以將手機設定為開機時要求輸入 PIN 碼。

如果您忘記密碼或 SIM 卡未提供這些密碼，請洽詢您的網路服務供應商。

如果您連續三次輸入錯誤的密碼，您就必須使用 PUK 或 PUK2 碼來進行解鎖。

## **PUK 或 PUK2 碼**

PUK 或 PUK2 碼的作用是将 PIN 碼或 PIN2 碼解鎖。

如果 SIM 卡未提供這些密碼，請洽詢您的網路服務供應商。

## **鎖定密碼**

鎖定密碼也稱為安全密碼或密碼。

鎖定密碼能協助您保護您的手機，避免他人未經授權使用。您可以將手機設定為要求輸入您所定義的鎖定密碼，請將此密碼妥善保管於安全的地方，並與手機分開存放。

如果您忘記此碼，且手機遭鎖定，則您的手機需要送修。維修可能需要另外收費，而且可能會刪除手機上的所有個人資料。如需詳細資訊，請洽詢最近的授權維修機構或手機經銷商。

## **IMEI 碼**

IMEI 碼的用途是辨識網路中的手機，您可能也需要將此號碼提供給授權維修機構或手機經銷商。

若要檢視您的 IMEI 碼，請撥 **\*#06#**。

視手機型號而定，手機的 IMEI 碼也可能會印在手機或 SIM 卡匣上。如果手機的背蓋可以取下，您可以在背蓋下方找到 IMEI 碼。

IMEI 也會印在原始的銷售包裝上。

## **定位或鎖定您的電話**

如果您的電話不幸遺失，而您剛好有登入 Google 帳戶，您可能可以從遠端尋找、鎖定電話或清除電話的內容。在已與 Google 帳戶關聯的電話上，尋找我的裝置預設是開啟的。

若要使用尋找我的裝置，您遺失的電話必須：

- 處於開機狀態
- 可在 Google Play 上顯示
- 已經登入 Google 帳戶
- 已開啟定位功能
- 已連線至行動數據網路或 Wi-Fi
- 已啟用尋找我的裝置功能

當尋找我的裝置與電話連線後，您可以看見電話的位置，而電話上也會收到一則通知。

1. 在已連線至網際網路的電腦、平板電腦或電話上開啟 [android.com/find](https://android.com/find)，然後登入您的 Google 帳戶。  
2. 如果您有多部電話，請在畫面頂端按一下遺失的電話。  
3. 在地圖上查看電話的所在位置。此位置僅為概略位置，可能不夠精確。

如果找不到您的裝置，尋找我的裝置會顯示該裝置最近一次的已知位置（如果有的話）。若要鎖定或清除電話，請依照網站上的指示操作。

## 12 產品和安全資訊

### 安全規定

請閱讀下列簡明的使用原則。違反這些規定可能會導致危險或觸犯當地法律和法規。如要獲取更多資料，請閱讀完整的用戶指南。

#### 在限制的區域請關機



在禁止使用行動裝置，或者使用行動裝置可能會造成干擾或危險的地方，例如在飛機上、醫院或接近醫療儀器、加油站、化學物質或爆破區域，請關閉本裝置。在限制區域中請遵守所有規定指示。

#### 行車安全第一



請遵循所有當地法律。行車途中務必專心駕駛，不要分心做其他事情。行車安全為首要顧慮。

#### 干擾



所有的無線裝置都可能會受到干擾，並影響其效能。

### 授權的維修服務



唯有經授權的人員 才能安裝或維修本產品。

### 電池、充電器與其他配件



請只搭配 HMD Global Oy 所認可的電池、充電器及其他配件來使用此裝置。請勿連接不相容的產品。

### 將您的裝置保持乾燥



如果您的裝置防水，請參考裝置技術規格中的 IP 等級以獲得更詳盡的指示。

### 玻璃零件



本裝置及/或其螢幕是由玻璃製成。若裝置掉落於堅硬的表面上或受到嚴重衝擊，可能會導致玻璃破裂。若發生玻璃破裂的情形，請勿觸摸玻璃零件或試圖從本裝置取出玻璃碎片。在獲授權的維修人員更換玻璃之前，請停止使用此裝置。

### 保護您的聽力



為避免對聽力可能造成的損害，請勿長時間以高音量聆聽。將裝置拿到耳朵旁邊且使用擴音器時，應特別注意音量。

### SAR



以一般使用姿勢 (靠耳側) 使用本裝置，或將本產品放置離您至少 1.5 公分 (5/8 英吋) 遠的地方來使用時，其 RF 暴露值皆符合相關規定標準。本產品的 SAR 最大值可以在本用戶指南的認證資訊 (SAR) 單元中找到。如需詳細資訊，請參閱本用戶指南的認證資訊 (SAR) 單元，或前往 [www.sar-tick.com](http://www.sar-tick.com)。

### 網路服務和費用

某些功能和服務的使用或內容下載 (包括免費項目) 需要網路連線，可能會造成大量的資料傳輸而產生傳輸費用。您可能也必須申請使用部分功能。



**重要：**您的網路服務供應商或您旅行時使用的服務供應商可能不支援 4G/LTE。在這些情況下，您可能無法撥打或接聽電話、傳送或接收訊息或是使用行動數據連線。當 4G/LTE 服務無法全面可用時，要確保裝置使用不間斷，建議您將最高的連線速度由 4G 變更為 3G。若要進行此設定，請在主畫面上點選 **設定 > 網路與網際網路 > 行動網路 > 進階**，然後將 **優先網路類型** 設定為 **3G**。



**注意：**部分國家/地區可能會限制 Wi-Fi 使用。例如，在歐盟，您只能在室內使用 5150-5350 MHz Wi-Fi，而在美國和加拿大，您只能在室內使用 5.15 – 5.25 GHz Wi-Fi。如需詳細資訊，請洽詢當地的主管機關。

如需詳細資訊，請洽詢您的網路服務供應商。

某些功能和服務的使用或內容下載 (包括免費項目) 需要網路連線，可能會造成大量的資料傳輸而產生傳輸費用。您可能也必須申請使用部分功能。

## 緊急電話



**重要：**這並無法保證在所有情況下連線的暢通，所以在進行重要的通訊時 (例如：醫療緊急救護) 絕不應完全依賴無線電話。

撥打電話之前：

- 將手機開機。
- 如果手機螢幕和按鍵已鎖定，請將其解鎖。
- 移動到收訊良好的地點。

在主畫面上，點選

1. 輸入您目前位置的官方緊急電話號碼。緊急電話號碼依所在地點而有所不同。2. 點選 。3. 請盡可能提供正確的必要資訊，在未獲准許之前，請勿結束通話。

您可能還需要執行下列動作：

- 將 SIM 卡插入手機中。如果您手邊沒有 SIM 卡，請在鎖定畫面上點選 **緊急電話**。
- 如果手機要求您輸入 PIN 碼，請點選 **緊急電話**。
- 關閉手機上已啟動的通話限制功能，例如通話限制、固定撥號或特定分組 (封閉用戶組)。
- 如果行動網路無法使用，但是您可以存取網際網路，您也可以嘗試撥打網際網路通話。

注意：在已插入有效的 USIM/SIM 卡，且您的行動電話系統業者網路訊號正常的狀況下，您可以自手機撥打 110 或 119 在台灣地區取得緊急救援協助。

在下列特殊狀況，請您嘗試撥打 112 (緊急電話) 以聯繫緊急救援單位：  
• 線路繁忙，或 110/119 無法撥通時。  
• 手機顯示無網路訊號時。  
• 手機內並未安裝 USIM/SIM 卡時。  
• USIM/SIM 卡已暫時或永久中斷服務。  
• 您的發話地點不在台灣區域 (如國外) 時。

## 維護裝置

請小心處理您的裝置、電池、充電器和配件。下列的建議有助於保持裝置正常運作。

- 請將本裝置保持乾燥，雨水、濕氣與各式液體或水份可能含有腐蝕電路的礦物質。
- 請勿在佈滿灰塵或髒亂的區域中使用或存放本裝置。
- 請勿將裝置存放在高溫環境，高溫可能會造成裝置或電池的毀損。
- 請勿將本裝置存放在低溫環境，當本裝置恢復到常溫時，內部會有濕氣凝結，並且可能會毀損裝置。
- 請務必按照本用戶指南說明的方式拆卸本裝置。
- 未經授權的改裝可能會破壞本裝置，且可能會違反無線裝置管制法。

- 請勿扔擲、敲擊或搖晃裝置或電池。粗暴的處理方式會破壞裝置或電池。
- 只能使用乾淨的軟布清潔裝置表面。
- 請勿為本裝置上漆。油漆可能會導致裝置無法正常操作。
- 裝置應遠離磁鐵或磁場。
- 若要維護重要資料的安全，請至少分別存放在兩個地方，例如您的裝置、記憶卡或電腦上，或寫下重要資訊。

在長時間操作後，裝置可能會微微發熱。在大部分的情況下，這是正常的現象。為了避免過熱，裝置會自動降低速度、關閉應用程式、停止充電，並且在必要時自動關機。如果裝置無法正常運作，請將它拿到最近的授權服務中心。

## 回收



務必將使用過的電子產品、電池以及包裝材料送至指定回收處理點回收。如此，您不僅可以幫助防止廢棄物不斷增加，還可以促進資源的再利用。電氣和電子產品含有貴重材料，包括金屬（例如銅、鋁、鐵和鎂）和貴金屬（例如金、銀和鈦）。裝置的所有材料都可以回收做為原料和能源。



廢電池請回收

## 打叉附輪垃圾桶標誌

打叉附輪垃圾桶標誌



在產品、電池、印刷品或包裝上的打叉附輪垃圾桶標誌，是要提醒您當所有的電器及電子產品、電池的使用壽命結束時，必須另行送至回收處理點。請記住先從設備中刪除個人資料。請勿將這些產品當成未分類的一般垃圾丟棄：請將它們回收。有關您最近的回收點的信息，請諮詢您當地的廢物管理機構，或訪問 [www.hmd.com/phones/support/topics/recycle](http://www.hmd.com/phones/support/topics/recycle) 了解 HMD 的回收計劃及其在您所在國家/地區的可用性。

## 電池與充電器資訊

### 電池與充電器資訊

若要檢查您的手機是否配備可拆卸或不可拆卸電池，請參閱印刷版指南。

**具有可更換電池的裝置** 您的裝置必須使用原廠充電電池。電池可以充電和放電好幾百次，但最後仍然會失效。當可用的時間（通話時間和待機時間）明顯少於正常時間時，請更換電池。

**具有內建電池的裝置** 請勿嘗試取出電池，因為您可能會損壞本裝置。電池可以充電和放電好幾百次，但最後仍然會失效。當通話時間和待機時間明顯少於正常時間時，若要更換電池，請將本裝置就近送至授權維修機構。

請使用相容的充電器為本裝置充電。充電器插頭類型可能會有所不同。充電時間會因裝置充電能力而有所不同。

### 電池與充電器安全資訊

當裝置充電完成後，請從裝置和電源插座拔掉充電器。注意，連續充電時間請勿超過 12 小時。若將已完全充電的電池擱置不用，電池本身會不斷放電。

過熱或過冷的溫度會造成電池容量及壽命的縮減。務必將電池保存在 15°C 與 25°C (59°F 和 77°F) 之間以獲得最好的效能。若裝配過熱或過冷之電池，本裝置亦可能暫時無法操作。請注意，電池在低溫時會快速耗電，在幾分鐘內就會電源不足而導致電話關機。當您處於低溫的戶外時，請讓電話保持溫暖。

請遵守當地法律規定，請回收電池。請勿將電池當成家庭廢棄物丟棄。

請勿將電池暴露於極低的氣壓下或將其置於極高的溫度下，例如將其置於火中，否則可能導致電池爆炸或洩漏易燃液體或氣體。

請勿將電池拆解、切割、彎折、刺穿，或以其他方式損毀。如果電池液滲漏，請勿讓此液體觸及皮膚或眼睛。萬一不慎觸及電池液，請立即以大量清水沖洗接觸區域，或立即就醫。請勿改裝、嘗試將異物插入電池，或將電池浸泡或丟入水或其他液體中。若電池受損，可能會發生爆炸。

請勿將電池和充電器移作他用。不當使用或使用未經認可的電池或不相容的充電器，可能會造成失火、爆炸或其他危險，且可能會使保固失效。如果您推測電池或充電器已受損時，請將它送至服務中心或您的電話經銷商進行檢查後再繼續使用。請勿使用受損的電池或充電器。充電器只能在室內使用。請勿在雷雨時為裝置充電。如果銷售包裝盒中不含充電器，請使用傳輸線（隨附）和 USB 變壓器（可能分開販售）為本裝置充電。您可以使用符合 USB 2.0 或更高版本規範，且符合適用國家/地區法規以及國際和區域性安全標準的第三方纜線和變壓器為您的裝置充電。其他變壓器可能不符合適用的安全標準，因此使用此類變壓器充電可能有造成財產損失或人身傷害的風險。

若要拔掉充電器或配件，請握住插頭拔出，不要拉扯電源線。

此外，若您的裝置有可更換電池，則適用於以下項目：

- 在取下任何蓋子或電池之前，請務必關閉裝置並拔下充電器。
- 當金屬物品碰觸到電池上的小金屬條時，有可能會發生意外短路。這可能會造成電池或其他物品受損。

### 孩童

您的裝置及其配件並非玩具。其中可能包含細小零件，請將這些零件放在孩童接觸不到的地方。

### 醫療設備

使用無線傳輸設備 (包括無線電話) 可能會干擾未經妥善防護的醫療設備功能。請洽詢醫師或醫療設備的製造商，確認這些醫療設備是否可充分遮蔽外部無線電能量。

### 植入式醫療設備

為了避免造成干擾，植入式醫療設備 (例如：心律調整器、胰島素泵和神經刺激器) 的製造商建議無線裝置與醫療設備之間至少需保持 15.3 公分 (6 英吋) 的距離。使用此類設備的使用者必須：

- 請務必將無線設備與醫療設備保持 15.3 公分 (6 英吋) 以上的距離。
- 不將無線裝置放在胸前的口袋。
- 使用未安裝醫療設備一側的耳朵接聽電話。
- 發現任何干擾時，立即將無線裝置關機。
- 遵守植入式醫療設備製造商的指示。

如果您對於將無線裝置與植入式醫療設備一起使用有任何疑慮，請洽詢各醫療院所。

### 聽力



**警告：**使用耳機時，可能無法清楚聽見外在環境的聲音。為了您的安全，請勿在危險的地方使用耳機。

部分無線裝置可能會干擾助聽器。

### 保護您的裝置免於有害內容的危害

您的裝置可能會暴露在病毒及其他有害內容的威脅之下。請採取下列預防措施：

- 開啟訊息時請小心。訊息可能會包含惡意軟體，或是可能對您的裝置或電腦造成損害的程式。
- 接受連線要求、瀏覽網際網路或下載內容時請小心。不要接受來自非信任來源的藍牙連線。
- 只從您可信任且提供適當安全與防護措施的來源安裝和使用服務及軟體。

- 在裝置和任何連線的電腦上安裝防毒及其他安全性軟體。同一時間請僅使用一種防毒應用程式。使用一個以上的防毒應用程式可能會影響裝置及/或電腦的效能和操作。
- 如果您存取預先安裝的書籤和協力廠商網站連結，請採取適當的預防措施。HMD Global 不為這些網站背書或擔保其可靠性。

## 汽車

無線電訊號可能會影響車內未正確安裝或是防護不夠的電子系統。如需詳細資訊，請洽詢汽車或其配備的製造商。僅應由獲授權的專業人員在汽車中安裝裝置。錯誤的裝設可能會造成危險，而且會導致保固失效。請定期檢查汽車中所有的無線裝置配備是否已裝妥並且運作正常。請勿將易燃或易爆物與本裝置及其零件或配件置於同一汽車置物箱中。請勿將裝置或配件放置在安全氣囊展開的區域內。

## 可能爆炸的環境

在空氣中可能含有爆炸性物質的區域 (例如加油機附近) 請將裝置關機。火花可能引起爆炸或火災，造成傷害或死亡。在油庫、儲油槽和卸油區、化學工廠或正在進行爆破作業的區域，請注意使用限制。空氣中可能含有爆炸性物質的區域，不一定會有明顯標示。這些區域通常包括建議您關閉引擎的地點、船隻甲板之下、化學品運送設備或儲存設備，以及空氣中含有化學物質或微粒的區域。請向使用液化石油 (例如丙烷或丁烷) 的汽車製造商詢問，確定在汽車附近使用此裝置是否安全。

## 潮濕或佈滿灰塵的環境

在受控制的實驗室環境下以待機模式測試時，本裝置提供 IP67 等級的防塵、防水能力。此防塵、防水能力無法永久維持，會隨著日常使用而逐漸減弱。

防水能力是指能耐受冰涼、乾淨的清水。請勿將裝置暴露在任何其他類型的液體中 (例如海水、肥皂水、泳池水、清潔劑、酸或溶劑、香水、除膠劑、染髮劑、乳液、防曬霜或油)。請勿將裝置浸泡在水中。如果裝置接觸到水，請使用乾布將裝置擦乾。如果裝置接觸到任何其他液體，請立即在裝置上噴灑少許清水，然後仔細地將裝置擦乾。當裝置的插孔有髒污、液體或潮濕時，請勿對裝置充電或連接任何配件。

**重要：**液體造成的損壞不在保固範圍內。為避免液體造成的損壞，請避免帶著裝置游泳或洗澡。將其暴露在加壓或高流速的水中 (例如淋浴、衝浪或噴射滑雪) 在三溫暖或蒸汽浴室中使用裝置。故意將裝置浸入水中，或在建議的溫度範圍之外或高濕氣情況下使用裝置。

**重要：**搭配此裝置一起使用的附件，並不具備裝置本身的防水能力。例如，充電器只能在乾燥的環境中使用，不得在潮濕的情況下使用。

## 認證資訊 (SAR)

本行動裝置符合無線電波暴露的國際標準。

您的行動裝置是一具無線電發射與接收器，其設計不會超出由獨立科學機構 ICNIRP 所制訂的國際標準中所建議的無線電波 (無線電射頻電磁場) 暴露限制。這些標準包含重要的人體防護安全範圍，適合各年齡層及健康狀況的使用者，目的在確保所有人的健康安全。暴露標準是以電磁波能量吸收比 (SAR) 為基

準，用來表示裝置傳輸時在頭部或身體累積的無線射頻 (RF) 能量。ICNIRP 針對行動裝置所規範的 SAR 限制為平均 10 克的人體組織不超過 2.0 W/kg。

SAR 試驗是以標準操作姿勢，將本裝置在所有的測試頻率中，以最高的合格功率進行傳輸。

本裝置靠在頭部使用或放置在離您至少 1.5 公分 (5/8 英吋) 處時，符合 RF 暴露標準。當您佩戴皮套、皮帶來或其他形式的保護套進行穿戴式操作時，這些配件皆不應包含任何金屬物件，而且應在本產品與您之間至少提供如上文所述的隔離距離。

為了傳送資料或訊息，本裝置與網路之間需有品質良好的連線。傳輸可能會延滯到連線可以使用的時候才會進行。在傳送完成之前，請確實遵守有關隔離距離的指示。

一般使用情況下，SAR 值通常遠低於上述數值。這是因為，為了提高系統效率並盡量減少對網路的干擾，當通話不需要全功率時，行動裝置的運作功率會自動降低。功率輸出越低，SAR 值就越低。

各裝置型號可能有區分不同的版本，因此會有不只一個數值。隨著時間變遷，元件和設計可能會發生變更，部分變更會影響到 SAR 值。

如需詳細資訊，請前往 [www.sar-tick.com](http://www.sar-tick.com)。注意，即使您並未進行語音通話，行動裝置也可能正在進行傳輸。

世界衛生組織 (WHO) 指出，以現今的科學資訊，並未發現使用行動裝置時需要採取任何特殊的預防措施。如果您想要減少暴露在無線射頻中，他們的建議是減少使用行動裝置，或使用免持聽筒，讓裝置遠離您的頭部和身體。如需有關 RF 暴露的資訊、解釋與討論，請前往 WHO 網站：[www.who.int/health-topics/electromagnetic-fields#tab=tab\\_1](http://www.who.int/health-topics/electromagnetic-fields#tab=tab_1)。

裝置最大 SAR 值請參考 [www.hmd.com/sar](http://www.hmd.com/sar)。

## 關於數位版權管理

使用本裝置時，請遵循所有相關法律規定，並尊重當地風俗、他人隱私權和包括版權在內的合法權利。版權保護可以防止您複製、修改或傳輸相片、音樂和其他內容。

## 版權和聲明

### 版權和其他聲明

產品、功能、應用程式及服務的供應情況，依地區而有所不同。詳情請洽詢您的經銷商或服務供應商。本裝置可能包含了美國與其他國家之出口法律與條例予以規範的商品、技術或軟體，禁止在違反法律的情況下進行轉移。

本文件之內容係依「現況」提供，除非適用的法律另有規定，否則對於本文件之準確性、可靠性或內容等，概不適用任何類型的明確或隱含保證，其中包括但不限於對特定目的之商用性與適用性的默示保證。HMD Global 保留於任何時刻修正或作廢此文件的權利，恕不另行通知。

在適用法律所允許之最大範圍內，不論是什麼情況，包括發生資料或收入損失或任何特殊、附隨、衍生性或間接之損害，無論其發生原因為何，HMD Global 或其認可供應商都毋需承擔任何損害之責任。

未取得 HMD Global 的書面同意，嚴禁以任何形式複製、傳送或散佈全部或部分的內容。HMD Global 奉行持續發展的政策。HMD Global 保留對本文件中所描述產品進行改變和改進的權利，恕不另行通知。

舉凡裝置中所提供的協力廠商應用程式的功能完整性、內容或終端用戶支援，HMD Global 均不做任何陳述、不提供保固亦不負責。使用應用程式即表示您明瞭此應用程式係依現況提供。

下載地圖、遊戲、音樂和影片，以及上傳影像和影片可能需要傳輸大量的資料。服務供應商可能會向您收取資料傳輸費用。特定產品、服務及功能的供應情況，依地區而有所不同。如需詳細資訊及可用的語言選項，請洽詢當地經銷商。

特定特色、功能和產品規格可能視網路而定，且可能需遵守附加的條款、條件和收費標準。

提供的所有規格、功能和其他產品資訊如有變更，恕不另行通知。

您對本裝置的使用適用於 HMD Global 隱私權原則。詳情請參閱 <http://www.hmd.com/privacy>。

HMD Global Oy 獲有 Nokia 品牌手機和平板電腦的獨家授權。Nokia 是 Nokia Corporation 的註冊商標。

蔡司、ZEISS 和 ZEISS 標誌是卡爾蔡司有限公司 (Carl Zeiss AG) 的註冊商標，由卡爾蔡司光學有限公司 (Carl Zeiss Vision GmbH) 授權使用。

Google、Android、Google Play 和其他標記是 Google LLC 的商標。

Qi 標誌是 Wireless Power Consortium 的商標。

Bluetooth 文字標記和標誌是 Bluetooth SIG, Inc. 所擁有，HMD Global 乃經過授權使用此類標記。

### OZO



OZO 是 Nokia Technologies Oy 的商標。

### Qualcomm aptX



Qualcomm 與 Snapdragon 是 Qualcomm Incorporated 在美國及其他國家/地區註冊的商標。aptX 是 Qualcomm Technologies International, Ltd. 在美國及其他國家/地區註冊的商標。