

NOKIA

Nokia 215 4G

Guía del usuario

Índice

1	Acerca de esta guía de usuario	4
2	Introducción	5
	Teclas y piezas	5
	Configurar y encender el teléfono	6
	Cargar el teléfono	9
	Teclado	9
3	Llamadas, contactos y mensajes	11
	Llamadas	11
	Contactos	11
	Enviar mensajes	12
4	Personalizar el teléfono	13
	Cambiar tonos	13
	Cambiar el aspecto de la pantalla de inicio	13
	Máximo aprovechamiento de las dos tarjetas SIM	13
5	Internet y conectividad	14
	Navegar por la web	14
	Bluetooth®	14
6	Música	15
	Reproductor de música	15
	Escuchar la radio	15
7	Reloj, calendario y calculadora	16
	Configurar manualmente la fecha y hora	16
	Alarma	16
	Calendario	16
	Calculadora	16

8 Vaciar el teléfono	18
Eliminar contenido privado del teléfono	18
9 Información de seguridad y del producto	19
Para su seguridad	19
Llamadas de emergencia	22
Cuidado del dispositivo	22
Reciclaje	23
Símbolo del contenedor con ruedas tachado	24
Información de batería y cargador	24
Niños	25
Dispositivos médicos	25
Dispositivos médicos implantados	25
Oído	25
Proteger el dispositivo contra contenidos perjudiciales	26
Vehículos	26
Entornos potencialmente explosivos	26
Información sobre la certificación	26
Acerca de la gestión de derechos digitales	27
Derechos de autor y otros avisos	27

1 Acerca de esta guía de usuario



Importante: Para obtener información importante sobre el uso seguro de su dispositivo y la batería, lea "Información del producto y de seguridad" antes de utilizar el dispositivo. Para averiguar cómo empezar a usar su nuevo dispositivo, lea la guía del usuario.

2 Introducción

TECLAS Y PIEZAS

Su teléfono

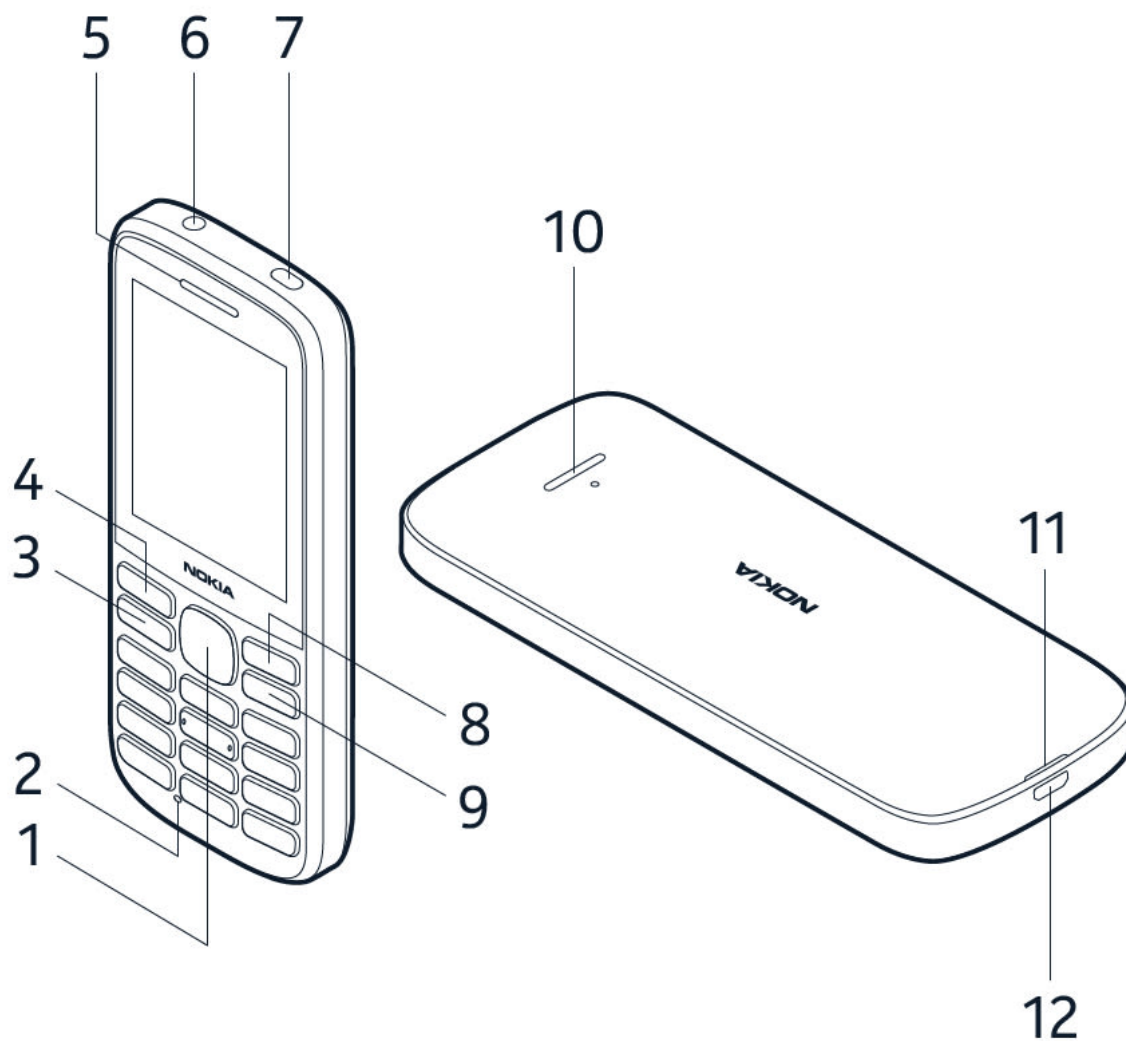

Esta guía del usuario es válida para los modelos siguientes: TA-1272, TA-1264, TA-1284, TA-1281, TA-1278, TA-1280.

- | | |
|---------------------------------|--|
| 1. Tecla de desplazamiento | 7. Linterna |
| 2. Micrófono | 8. Tecla de selección derecha |
| 3. Tecla de llamada | 9. Tecla de encendido/Fin |
| 4. Tecla de selección izquierda | 10. Altavoz |
| 5. Auricular | 11. Ranura de apertura de la carcasa trasera |
| 6. Conector de auriculares | 12. Conector USB |

Evite tocar la zona de la antena cuando esta se encuentre en uso. El contacto con antenas repercute en la calidad de la comunicación y puede reducir la duración de la batería por el nivel más alto de potencia durante el funcionamiento.

No se conecte a productos que creen una señal de salida, ya que pueden dañar el dispositivo. No conecte ninguna fuente de voltaje al conector de audio. Si conecta al conector de audio un dispositivo o un manos libres externo no oficial, preste atención especial a los niveles de volumen. El dispositivo tiene partes magnéticas. Por ello, es posible que atraiga materiales metálicos. No ponga tarjetas de crédito ni otros medios de almacenamiento magnéticos cerca del dispositivo, ya que podría borrarse la información que almacenan.

Es posible que algunos de los accesorios mencionados en esta guía del usuario, como el cargador, el manos libres o el cable de datos, se vendan por separado.



Nota: Puede configurar el teléfono de modo que le pida un código de seguridad para proteger su privacidad y datos personales. Selecc. **Menú** > > **Seguridad** > **Bloqueo** > **Código de seguridad**. Sin embargo, deberá recordar el código ya que HMD Global no puede abrirlo ni pasarlo por alto.

CONFIGURAR Y ENCENDER EL TELÉFONO

Nano SIM



Importante: Este dispositivo está diseñado para usarse únicamente con una tarjeta nano-SIM. El uso de tarjetas SIM incompatibles puede dañar la tarjeta o el dispositivo, así como corromper los datos almacenados en la tarjeta.



Nota: Antes de retirar cualquier carcasa, apague el dispositivo y desconecte el cargador y otros dispositivos. Evite tocar los componentes electrónicos cuando cambie las carcasas. Almacene y utilice siempre el dispositivo con las carcasas puestas.

Abra la carcasa posterior

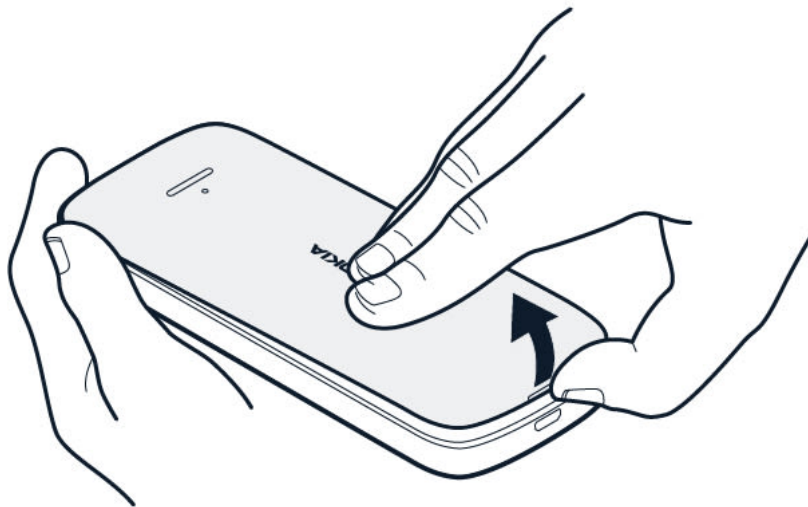

1. Introduzca la uña en la pequeña ranura de la parte inferior del teléfono, levante la carcasa y extráigala.
2. Si la batería está insertada en el teléfono, extráigala.

Inserte la tarjeta SIM

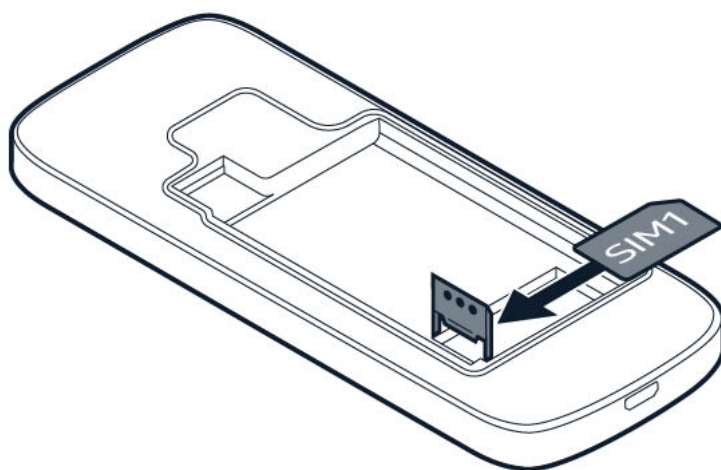

1. Deslice el soporte de la tarjeta SIM hacia la izquierda y ábralo.
2. Coloque la nano SIM boca abajo en la ranura para tarjetas SIM.
3. Cierre el soporte y deslícelo hacia la derecha para fijarlo en su lugar.

Inserte la segunda SIM

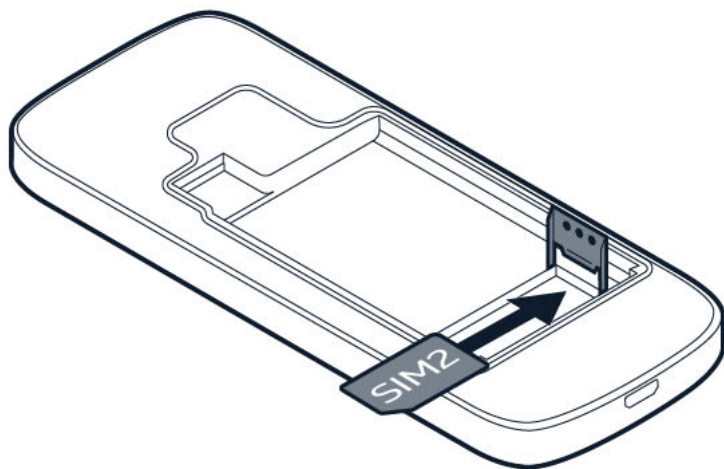

1. Deslice el soporte de la tarjeta SIM de la ranura SIM2 hacia la derecha y ábralo.
2. Coloque la nano SIM boca abajo en la ranura para tarjetas SIM2.
3. Cierre el soporte y deslícelo hacia la izquierda para fijarlo en su lugar. Ambas tarjetas SIM están disponibles al mismo tiempo cuando no se utiliza el dispositivo. Sin embargo, cuando una está activa, por ejemplo, cuando se realiza una llamada, la otra puede no estar disponible.



Consejo: Para saber si su teléfono puede usar 2 tarjetas SIM, consulte la etiqueta en la caja de venta. Si en la etiqueta hay 2 códigos IMEI, su móvil es de doble SIM.

Inserte la tarjeta de memoria

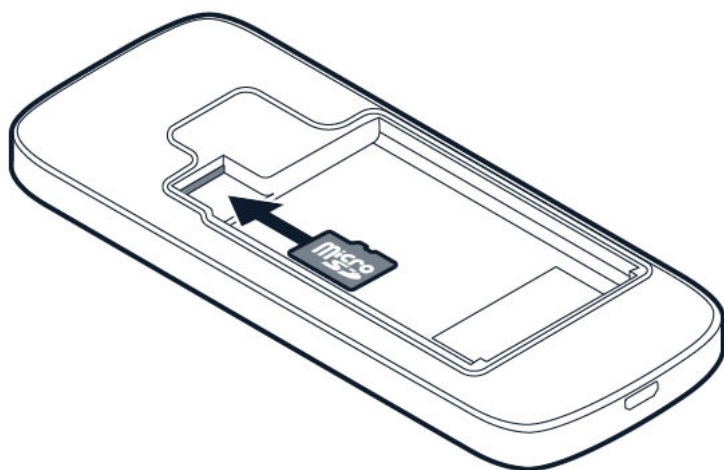

1. Deslice la tarjeta de memoria en la ranura para tarjetas de memoria.
2. Vuelva a colocar la batería.
3. Vuelva a colocar la carcasa posterior.

Encender el teléfono

Mantenga presionado .

CARGAR EL TELÉFONO

El teléfono nuevo se suministra con la batería parcialmente cargada de fábrica, pero posiblemente necesite recargarla antes de utilizarlo.

Cargar la batería

1. Enchufe el cargador en una toma de pared.
2. Conecte el cargador al teléfono. Una vez finalizada la carga, primero desconecte el cargador del teléfono y, después, de la toma de pared.

Si la batería está totalmente descargada, pueden transcurrir algunos minutos para que se muestre el indicador de carga.





Sugerencia: Puede utilizar la carga mediante USB cuando no haya tomas de pared disponibles. Los datos se pueden transferir mientras se carga el dispositivo. La eficiencia de alimentación de la carga mediante USB varía mucho y es posible que la carga tarde en comenzar, y que el dispositivo también tarde en empezar a funcionar. Asegúrese de que el ordenador esté encendido.

TECLADO

Utilizar las teclas del teléfono

- Para ver las aplicaciones y funciones del teléfono, en la pantalla de inicio seleccione **Menú**.
- Para ir a una aplicación o función, pulse la tecla de desplazamiento hacia arriba, hacia abajo, hacia la izquierda o hacia la derecha. - Para abrir la aplicación o función, pulse la tecla de desplazamiento.

Bloquear el teclado

Para evitar pulsar las teclas por error, bloquee el teclado: pulse . Para desbloquear el teclado, pulse la tecla de desplazamiento y seleccione **Desbl.** > .

Escribir con el teclado

Pulse una tecla y utilice la tecla de desplazamiento para seleccionar la letra que necesita.

Para escribir un espacio pulse **0**.

Para escribir un carácter especial o signo de puntuación, seleccione **≡** > **Utilizar opciones** > **Utilizar símbolo**.

Para cambiar entre mayúscula y minúscula, pulse **#** varias veces.

Para escribir un número, pulse una tecla numérica y use la tecla de desplazamiento para seleccionar el número.

3 Llamadas, contactos y mensajes

LLAMADAS

Hacer una llamada

Aprenda a hacer una llamada con el nuevo teléfono.

1. Teclee el número de teléfono. Para teclear el carácter +, que se utiliza para llamadas internacionales, pulse * dos veces.
2. Pulse la tecla de llamada. Si se le solicita, seleccione la SIM que va a utilizar.
3. Para finalizar la llamada, presione la tecla de fin.

Responder a una llamada

Pulse .



CONTACTOS

Añadir un contacto

1. Seleccione **Menú** >  > **+ Nuevo contacto**.
2. Escriba el nombre y teclee el número.
3. Selecc. **←** > **Acept.**.

Para añadir contactos, seleccione  > **Añadir nuevo cont.**.

Guardar un contacto desde el registro de llamadas

1. Seleccione **Menú** > .
2. Desplácese al número que desea guardar, seleccione  > **Añadir a contactos** > **Contacto nuevo**.
3. Añada el nombre del contacto, compruebe si el número de teléfono es correcto y seleccione **←** > **Acept.**.



Llamar a un contacto

Puede llamar a un contacto directamente desde la lista de contactos.

Selecc. **Menú** > , desplácese al contacto que desea llamar y pulse la tecla de llamada.

ENVIAR MENSAJES

Escribir y enviar mensajes

1. Selecc. **Menú** >  > **+ Nuevo mensaje** . mensajes.
2. En el campo Destinatarios, introduzca el número del destinatario o bien seleccione  > **Contactos** para añadir destinatarios de su lista de contactos.
3. Escriba el mensaje en el cuadro de
4. Para insertar un emoticono o un símbolo en el mensaje, seleccione  > **Utilizar opciones** > **Utilizar emoticono** o **Utilizar símbolo** .
5. Selecc. **Enviar** .

4 Personalizar el teléfono

CAMBIAR TONOS

Establecer tonos nuevos

1. Selecc. **Menú** > **⚙️** > **Personalización** > **Sonidos**.
2. Selecc. el tono que desee cambiar.
3. Desplácese al tono que desea y seleccione **Selecc.**.

CAMBIAR EL ASPECTO DE LA PANTALLA DE INICIO

Seleccionar un fondo de pantalla nuevo

Puede cambiar el fondo de la pantalla de inicio.

1. Selecc. **Menú** > **⚙️** > **Personalización** > **Fondo pantalla bloq.** > **Fondos de pantalla**.
2. Desplácese al fondo de pantalla que desea y seleccione **Seleccionar**.
3. Si le gusta el fondo de pantalla, seleccione ✓.

MÁXIMO APROVECHAMIENTO DE LAS DOS TARJETAS SIM

Su teléfono puede tener dos tarjetas SIM, que se pueden utilizar para distintos fines.

Seleccionar la tarjeta SIM que se va a utilizar

Selecc. **Menú** > **⚙️** > **Conectividad** > **SIM dual**.

- Para seleccionar qué tarjeta SIM va a utilizar para las llamadas, seleccione **SIM preferida para llamadas**.
- Para seleccionar qué tarjeta SIM va a utilizar para los mensajes, seleccione **SIM preferida para mensajes**.
- Para seleccionar qué tarjeta SIM va a utilizar para los datos móviles, seleccione **Conex. datos móviles** > **SIM preferida**.



Sugerencia: Puede cambiar el nombre de las tarjetas SIM para diferenciarlas con mayor facilidad. Selecc. **Menú** > **⚙️** > **Conectividad** > **SIM Dual** > **Ajustes de SIM**. Selecc. una tarjeta SIM y **Nombre de SIM**.

5 Internet y conectividad

NAVEGAR POR LA WEB

Conectarse a Internet

Tenga en cuenta que el navegador puede variar según su región y funcionar de manera diferente.

1. Seleccione **Menú** > ●.
2. Escriba una dirección URL y pulse **Aceptar**.

BLUETOOTH®

Conecte el teléfono con otros dispositivos con Bluetooth.

Activar Bluetooth

1. Selecc. **Menú** > ⚙ > **Conectividad** > **Bluetooth**.
2. Active **Bluetooth**.
3. Selecc. **Dispositivos encontrados** y el dispositivo Bluetooth al cual se va a conectar.

6 Música

REPRODUCTOR DE MÚSICA

El Reprod. música permite escuchar los archivos MP3 de música.

Escuchar música

Para reproducirlos, es necesario almacenar los archivos de música en una tarjeta de memoria o en la memoria del teléfono.





1. Seleccione **Menú** > .
2. Seleccione **Canciones** para ver toda la música guardada.
3. Desplácese hasta una canción y seleccione **Reprod.**

También puede crear sus propias listas de reproducción.

Para ajustar el volumen, desplácese hacia arriba o abajo.

ESCUCHAR LA RADIO

Escuchar las emisoras de radio favoritas en el teléfono

Selec. **Menú** > . El teléfono busca automáticamente las emisoras cuando enciende la radio. Para cambiar el volumen, desplácese hacia arriba o hacia abajo. Para guardar una emisora, seleccione  > **Añadir a Favoritos**. Para cambiar a una emisora guardada, seleccione  > **Favoritos** y seleccione la emisora. Para cerrar la radio, seleccione  > **Desactivar**.

7 Reloj, calendario y calculadora

CONFIGURAR MANUALMENTE LA FECHA Y HORA

Cambiar la fecha y hora



1. Seleccione **Menú** >  > **Hora e idioma** > **Fecha y hora**. introduzca la hora.
2. Desactive **Actualizac. auto**.
3. Para ajustar la hora, seleccione **Hora** e
4. Para ajustar la fecha, seleccione **Fecha** e introduzca la fecha.
5. Selecc. **Guardar**.

ALARMA

Aprenda a utilizar la alarma para despertarse y llegar puntual a todas partes.

Configurar una alarma

¿No tiene reloj? Utilice el teléfono como alarma.

1. Selecc. **Menú** > .
2. Selecc. **+ Nueva alarma** e introduzca la hora de la alarm y otros detalles.
3. Selecc.  > **Guardar**.

CALENDARIO

¿Necesita recordar un evento? Añádalo al calendario.

Añadir un evento al calendario

1. Selecc. **Menú** > .
2. Selecc. una fecha y **+ Nuevo evento**.
3. Introduzca los detalles del evento y seleccione **Guardar**.

CALCULADORA

Aprenda a sumar, restar, multiplicar y dividir con la calculadora del teléfono.

Cómo calcular

1. Selecc. **Menú** > .
2. Introduzca el primer factor del cálculo, utilice la tecla de desplazamiento para seleccionar la operación e introduzca el segundo factor.
3. Pulse la tecla de desplazamiento para obtener el resultado del cálculo.

Selecc.  para vaciar los campos numéricos.



8 Vaciar el teléfono

ELIMINAR CONTENIDO PRIVADO DEL TELÉFONO



Si compra un teléfono nuevo o por cualquier otro motivo desea deshacerse del suyo o reciclarlo, aquí le explicaremos cómo eliminar su información y contenido personal. Tenga en cuenta que es su responsabilidad eliminar todo el contenido privado.

Eliminar contenido del teléfono

Cuando elimine contenido privado del teléfono, compruebe si elimina contenido de la memoria del teléfono o de la tarjeta SIM.

Para eliminar mensajes, seleccione **Menú** > . Selecc.  > **Eliminar conversaciones**, seleccione todos los hilos de conversaciones y .

Para eliminar contactos, seleccione **Menú** > . Selecc.  > **Borrar contactos**, seleccione todos los contactos y .

Para eliminar la información de llamadas, seleccione **Menú** > . Selecc.  > **Borrar todo** > **Acept.** .

Compruebe si se ha eliminado todo el contenido personal.

9 Información de seguridad y del producto

PARA SU SEGURIDAD

Lea estas sencillas directrices. De no hacerlo, podría exponerse a situaciones peligrosas o contravenir las leyes y normas locales. Para obtener más información, lea la guía del usuario completa.

APAGAR EN ZONAS RESTRINGIDAS



Apague el dispositivo cuando no se permita utilizar dispositivos móviles o cuando pueda causar interferencias o una situación de peligro, por ejemplo, dentro de un avión, un hospital o cerca de equipos médicos, carburantes, productos químicos o zonas de explosiones. Respete todas las instrucciones en zonas restringidas.

LA SEGURIDAD EN CARRETERA ES LO PRINCIPAL



Respete la legislación local. Tenga siempre las manos libres para maniobrar con el vehículo mientras conduce. Su principal prioridad durante la conducción deberá ser la seguridad en la carretera.

INTERFERENCIAS



Todos los dispositivos inalámbricos pueden sufrir interferencias que podrían afectar al rendimiento.

SERVICIO AUTORIZADO



El producto solo debe instalarlo o repararlo el personal del servicio técnico autorizado.

BATERÍAS, CARGADORES Y OTROS ACCESORIOS



Utilice solo baterías, cargadores y otros accesorios que haya aprobado HMD Global Oy para este dispositivo. No conecte productos que sean incompatibles.

MANTENGA SECO EL DISPOSITIVO



Si el dispositivo es resistente al agua, consulte su clasificación IP en las especificaciones técnicas del dispositivo para obtener información más detallada.

PROTEJA SUS OÍDOS



Para prevenir posibles lesiones auditivas, no escuche a volúmenes altos durante periodos prolongados. Proceda con precaución al mantener el dispositivo cerca del oído mientras el altavoz está en uso.

SAR



Este dispositivo cumple las normas que rigen la exposición a la radiofrecuencia cuando se utiliza tanto en la posición normal junto al oído como cuando se encuentra al menos a 1,5 centímetros del cuerpo. Los valores de SAR máximos específicos pueden consultarse en la sección Información de certificación (SAR) de esta guía del usuario. Para obtener más información, consulte la sección Información de certificación (SAR) de esta guía del usuario o visite www.sar-tick.com.

LLAMADAS DE EMERGENCIA



Importante: No se garantiza que las conexiones funcionen en todas las condiciones. Nunca confíe únicamente en un teléfono inalámbrico de cualquier tipo para sus comunicaciones esenciales, como emergencias médicas.

Antes de hacer una llamada:

- Active el teléfono.
 - Si la pantalla y el teclado del teléfono están bloqueados, desbloquéelos.
 - Diríjase a un lugar donde la intensidad de la señal sea adecuada.
1. Pulse la tecla de fin varias veces hasta que aparezca la pantalla de inicio.
 2. Escriba el número de emergencia oficial de su ubicación actual. Los números de llamada de emergencia varían geográficamente.
 3. Pulse la tecla de llamada.
 4. Facilite la información necesaria de la forma más exacta posible. No termine la llamada hasta que no reciba permiso para ello.

También es posible que deba hacer lo siguiente:

- Introduzca una tarjeta SIM en el teléfono.
- Si el teléfono le solicita un código PIN, escriba el número de emergencia oficial de su ubicación actual.
- Desactive las restricciones de llamadas en el teléfono, como la restricción de llamadas, la marcación fija o el grupo cerrado de usuarios.

CUIDADO DEL DISPOSITIVO

Trate con cuidado el dispositivo, la batería, el cargador y los accesorios. Las siguientes sugerencias le ayudarán a mantener el dispositivo operativo.

- Mantenga seco el dispositivo. Las precipitaciones, la humedad y todos los tipos de líquidos o humedad pueden contener minerales que corroen los circuitos electrónicos.
- No utilice ni guarde el dispositivo en zonas sucias o polvorientas.
- No guarde el dispositivo en lugares donde la temperatura sea elevada. Las altas temperaturas pueden dañar el dispositivo o la batería.
- No guarde el dispositivo en lugares donde la temperatura sea muy baja. Cuando el dispositivo se calentase a su temperatura normal, podría formarse humedad en su

interior que podría dañarlo.

- No abra el dispositivo de ninguna forma que no sea la indicada en esta guía del usuario.
- Las modificaciones no autorizadas pueden dañar el dispositivo e infringir las normas que rigen a los dispositivos de radio.
- No deje caer, golpee ni mueva bruscamente el dispositivo o la batería. Una manipulación brusca podría dañarlo.
- Utilice únicamente un paño suave, limpio y seco para limpiar la superficie del dispositivo.
- No pinte el dispositivo. La pintura puede impedir su correcto funcionamiento.
- Mantenga el dispositivo alejado de imanes o campos magnéticos.
- Para mantener sus datos importantes seguros, almacénelos al menos en dos lugares distintos, como un dispositivo, una tarjeta de memoria o un ordenador, o bien anote la información importante.

Durante un funcionamiento prolongado, el dispositivo se puede calentar. En casi todos los casos, esto es normal. Para evitar un recalentamiento, es posible que el dispositivo se ralentice automáticamente, que algunas aplicaciones se cierren, que se desactive la carga y, si es preciso, que se apague. Si el dispositivo no está funcionando correctamente, llévelo al servicio autorizado más próximo.

RECICLAJE



Lleve siempre los productos electrónicos, las baterías y los materiales de embalaje utilizados a puntos de recogida específicos. Así, contribuirá a evitar la eliminación descontrolada de desechos y fomentará el reciclaje de materiales. Los productos eléctricos y electrónicos contienen muchos materiales valiosos, incluidos metales (como cobre, aluminio, acero y magnesio) y metales preciosos (como oro, plata y paladio). Todos los materiales del dispositivo pueden recuperarse en forma de materiales y de energía.

SÍMBOLO DEL CONTENEDOR CON RUEDAS TACHADO

Símbolo del contenedor con ruedas tachado



El símbolo del contenedor con ruedas tachado que figura en el producto, la batería, la documentación o la caja tiene como fin recordar al usuario que todos los productos eléctricos y electrónicos y sus baterías deben llevarse a un punto de recogida concreto al final de su vida útil. Recuerde eliminar primero los datos personales del dispositivo. No deseche estos productos en el contenedor para residuos urbanos sin clasificar: llévelos a reciclar. Para obtener información sobre el punto de reciclaje más cercano, consulte con la autoridad local de residuos o lea sobre el programa de recuperación de HMD y su disponibilidad en su país en www.hmd.com/phones/support/topics/recycle.

INFORMACIÓN DE BATERÍA Y CARGADOR

Información de seguridad de la batería y del cargador

Para desenchufar un cargador o accesorio, tire del enchufe, no del cable.

Cuando no utilice el cargador, desenchúfelo. Si lo deja sin utilizar, la batería totalmente cargada irá perdiendo carga con el tiempo.

Mantenga siempre la batería a una temperatura que oscile entre 15 °C y 25 °C (59 °F y 77 °F) para que el rendimiento sea óptimo. Las temperaturas extremas reducen la capacidad y la duración de la batería. Si el dispositivo tiene una batería caliente o fría, podría no funcionar temporalmente. Pueden producirse cortocircuitos accidentales si un objeto metálico entra en contacto con las bandas metálicas de la batería. Esto puede dañar la batería o el otro objeto.

No tire las baterías al fuego, ya que pueden explotar. Siga la normativa local. Recicle siempre que sea posible. No las deseche con los residuos domésticos.

No desmonte, corte, aplaste, doble, pinche ni dañe de ningún otro modo la batería de ninguna forma. Si una batería presenta una fuga, no deje que el líquido que contiene entre en contacto con la piel o los ojos. Si esto sucede, lave inmediatamente las áreas afectadas con agua o acuda al médico. No modifique la batería ni trate de insertar en ella objetos extraños, ni la sumerja ni esponga al agua ni otros líquidos. Si se dañan, las baterías pueden explotar.

Utilice la batería y el cargador únicamente para los fines previstos. El mal uso o el uso de baterías o cargadores no oficiales o incompatibles pueden presentar un riesgo de incendio,

explosión u otros peligros, lo cual puede anular cualquier certificación o garantía. Si cree que la batería o el cargador están dañados, llévelos al centro de reparación antes de seguir utilizándolos. No utilice nunca una batería o cargador dañados. Utilice únicamente el cargador en interiores. No cargue el dispositivo durante una tormenta eléctrica.

NIÑOS

El dispositivo y sus accesorios no son juguetes. Pueden contener piezas pequeñas. Manténgalos fuera del alcance de niños pequeños.

DISPOSITIVOS MÉDICOS

Los equipos de radiotransmisión, incluidos los teléfonos móviles, pueden interferir con el funcionamiento de los dispositivos médicos que no estén debidamente protegidos. Consulte con un médico o con el fabricante del dispositivo médico para determinar si está correctamente protegido contra la radiación externa.

DISPOSITIVOS MÉDICOS IMPLANTADOS

Para evitar posibles interferencias, los fabricantes de dispositivos médicos implantados (por ejemplo marcapasos, bombas de insulina o neuroestimuladores) recomiendan que se mantenga una separación mínima de 15,3 centímetros de distancia entre un dispositivo inalámbrico y el dispositivo médico. Las personas con tales dispositivos deberían:

- Mantener siempre el dispositivo inalámbrico a una distancia superior a 15,3 centímetros del dispositivo médico.
- No transporte el dispositivo inalámbrico en un bolsillo que se encuentre a la altura del pecho.
- Sostener el dispositivo inalámbrico cerca del oído del lado opuesto al dispositivo médico.
- Apague el dispositivo inalámbrico si se sospecha de que se está produciendo alguna interferencia.
- Seguir las indicaciones del fabricante del dispositivo médico implantado.

Si tiene alguna duda sobre cómo utilizar el dispositivo inalámbrico con un dispositivo médico implantado, consulte con su proveedor de productos médicos.

OÍDO



Advertencia: Cuando utilice el ML portátil, la capacidad de escuchar sonidos en espacios abiertos puede verse afectada. No utilice auriculares en circunstancias que puedan poner en peligro su seguridad.

Algunos dispositivos inalámbricos pueden interferir con ciertos audífonos.

PROTEGER EL DISPOSITIVO CONTRA CONTENIDOS PERJUDICIALES

El dispositivo puede estar expuesto a virus y otros contenidos perjudiciales. Tenga cuidado al abrir mensajes. Es posible que contengan software malicioso o perjudicial para el dispositivo.

VEHÍCULOS

Las señales de radio pueden afectar a los sistemas electrónicos de vehículos que no estén debidamente instalados o protegidos. Si desea más información, consulte al fabricante de su vehículo o de su equipo. Los dispositivos solo los puede instalar en un vehículo personal autorizado. Una instalación incorrecta puede resultar peligrosa y anular la garantía. Compruebe con regularidad que el equipo completo del dispositivo móvil de su vehículo esté correctamente montado y funcione debidamente. No almacene ni transporte materiales inflamables o explosivos en el mismo compartimento destinado al dispositivo, a sus piezas o a accesorios. No coloque el dispositivo ni los accesorios sobre la zona de despliegue del airbag.

ENTORNOS POTENCIALMENTE EXPLOSIVOS

Apague el dispositivo en entornos con elementos potencialmente explosivos, como en las proximidades de surtidores de gasolina. Una chispa podría causar una explosión o un incendio que podría provocar heridas físicas o la muerte. Respete las restricciones en zonas con combustibles, instalaciones químicas o donde se realicen explosiones. Es posible que las zonas con un entorno potencialmente explosivo no lo indiquen con claridad. Estas zonas incluyen los lugares donde se le indica que apague el motor del vehículo, debajo de la cubierta de los barcos, en las instalaciones de transferencia o almacenamiento de productos químicos y allí donde la atmósfera contenga productos químicos o partículas como granos, polvo o polvos metálicos. Consulte con los fabricantes de vehículos que utilicen gas licuado de petróleo (como propano o butano) si este dispositivo se puede utilizar con seguridad cerca de estos vehículos.

INFORMACIÓN SOBRE LA CERTIFICACIÓN

Este dispositivo móvil cumple las directrices de exposición a ondas de señales móviles.

Su dispositivo móvil es un transmisor y receptor de señales móviles. Está diseñado para no exceder los límites de exposición a las ondas de señales móviles (campos electromagnéticos de radiofrecuencia), recomendados por las directrices internacionales de la organización científica independiente ICNIRP. Estas directrices incorporan márgenes de seguridad considerables cuyo objetivo es asegurar la protección de todas las personas con independencia de la edad y salud. Las directrices de exposición se basan en la Tasa de absorción específica (Specific Absorption Rate, SAR), que es una expresión de la cantidad de potencia de radiofrecuencia (RF) depositada en la cabeza o el cuerpo cuando el dispositivo está transmitiendo. El límite de SAR de la ICNIRP para dispositivos móviles es de 2,0 W/kg ponderados para 10 gramos de tejido.

Las pruebas SAR se hacen con el dispositivo en posiciones de funcionamiento estándar, transmitiendo a su nivel máximo de potencia certificado, en todas las bandas de frecuencia.

Este dispositivo cumple las directrices de exposición a RF cuando se utiliza junto a la cabeza o cuando se encuentra a una distancia mínima de 1,5 centímetros (5/8 pulgadas) del cuerpo. Cuando lleve el teléfono móvil en una funda, con una pinza para el cinturón u otro soporte para dispositivos para llevarlos puestos, estos no deberán estar fabricados con metal y deberán garantizar al menos la distancia de separación con el cuerpo indicada.

Para enviar datos o mensajes, se necesita una buena conexión de red. El envío puede verse retrasado hasta que exista una conexión de estas características disponible. Siga las instrucciones respecto a la distancia de separación hasta que termine el envío.

Durante el uso general, los valores de SAR suelen estar bastante por debajo de los valores anteriormente indicados. Esto se debe a que la potencia operativa de su dispositivo móvil se reduce cuando no se necesita toda la potencia para realizar la llamada. Gracias a ello, se aumenta la eficacia del sistema y se reducen al mínimo las interferencias en la red. Cuando menor es la salida de potencia, menor es el valor de SAR.

Los modelos del dispositivo pueden tener diferentes versiones y más de un valor. Con el tiempo pueden tener lugar cambios de componentes y diseño, algunos de los cuales podrían afectar a los valores de SAR.

Para obtener más información, visite www.sar-tick.com. Tenga en cuenta que los dispositivos móviles pueden estar transmitiendo ondas incluso aunque no esté haciendo una llamada de voz.

La Organización Mundial de la Salud (OMS) establece que la información científica actual no indica la necesidad de adoptar ninguna precaución especial durante el uso de dispositivos móviles. Si desea reducir la exposición a la que se ve expuesto, le recomendamos que limite su uso o que utilice un kit de manos libres para mantener el dispositivo lejos de la cabeza y del cuerpo. Para obtener más información, explicaciones y debates sobre la exposición a RF, visite el sitio web de la OMS en www.who.int/health-topics/electromagnetic-fields#tab=tab_1.

Consulte www.hmd.com/sar para conocer el valor SAR máximo del dispositivo.

ACERCA DE LA GESTIÓN DE DERECHOS DIGITALES

Cuando utilice este dispositivo, deberá respetar la legislación en vigor, así como las costumbres locales, la privacidad y los derechos legítimos de las demás personas, incluidos los derechos de autor. La protección de los derechos de autor puede prohibir la realización de copias o modificaciones, y la transferencia de fotos, música y otro contenido.

DERECHOS DE AUTOR Y OTROS AVISOS

Derechos de autor

La disponibilidad de los productos, funciones, aplicaciones y servicios puede variar en función de la región. Para obtener más información, póngase en contacto con el vendedor o con su proveedor de servicios. Este dispositivo puede contener productos, tecnología o software

sujetos a leyes y normativa de exportación de Estados Unidos y otros países. Queda prohibida toda desviación que contravenga las leyes.

El contenido de este documento se ofrece "tal cual". Salvo lo requerido por la normativa aplicable, no se ofrece ninguna garantía, ya sea explícita o implícita, incluidas sin carácter exhaustivo las garantías implícitas de comerciabilidad e idoneidad para un fin concreto, con respecto a la exactitud, fiabilidad o el contenido de este documento. HMD Global se reserva el derecho de revisar este documento o de retirarlo en cualquier momento y sin previo aviso.

Hasta el límite máximo permitido por la normativa aplicable, en ninguna circunstancia se harán responsables HMD Global ni ninguno de sus cesionarios de ninguna pérdida de datos o de ingresos, así como de ningún daño especial, fortuito, consiguiente o indirecto causado en forma alguna.

Queda prohibida la reproducción, transferencia o distribución total o parcial del contenido de este documento en cualquier forma sin el consentimiento previo por escrito de HMD Global. HMD Global sigue una política de desarrollo continuo. HMD Global se reserva el derecho de hacer cambios y mejoras en cualquiera de los productos descritos en este documento sin previo aviso.

HMD Global no representa en modo alguno, ofrece ninguna garantía ni se responsabiliza de la funcionalidad, el contenido o la asistencia de usuario final de aplicaciones de terceros suministradas con el dispositivo. Al utilizar una aplicación, estará reconociendo que esta se suministra tal cual.

La descarga de mapas, juegos, música y vídeos, así como la carga de imágenes y vídeos, puede implicar la transferencia de grandes cantidades de datos. El proveedor del servicio puede aplicarle cargos de transmisión de datos. La disponibilidad de los productos, servicios, funciones concretos puede variar en función de la región. Consulte a su vendedor local más detalles y la disponibilidad de las opciones de idioma.

Algunas funciones, funcionalidades y especificaciones de producto pueden depender de la red y estar sujetas a términos, condiciones y cargos adicionales.

Todas las especificaciones, características y otra información del producto proporcionadas están sujetas a cambios sin previo aviso.

La Política de privacidad de HMD Global, disponible en [<http://www.hmd.com/privacy>] (<http://www.hmd.com/privacy>), es válida para el uso del dispositivo.

HMD Global Oy es el licenciatario exclusivo de la marca Nokia para teléfonos y tabletas. Nokia es una marca registrada de Nokia Corporation.

La marca y los logotipos con la palabra Bluetooth son propiedad de Bluetooth SIG, Inc. y su uso por parte de HMD Global se hace bajo licencia.

Este producto incluye software de código abierto. Para consultar el aviso de derechos de autor y otros avisos, permisos y declaraciones, seleccione *#6774# en la pantalla de inicio.