

**NOKIA**

# **Nokia 6300 4G**

## **Guía del usuario**

# Índice

<b>1</b>	<b>Acerca de esta guía de usuario</b>	<b>5</b>
<b>2</b>	<b>Introducción</b>	<b>6</b>
	Teclas y piezas . . . . .	6
	Configurar y encender el teléfono . . . . .	7
	Cargar el teléfono . . . . .	11
<b>3</b>	<b>Aspectos básicos</b>	<b>12</b>
	Explorar el teléfono . . . . .	12
	Cambiar el volumen . . . . .	12
	Escribir texto . . . . .	12
	Cambiar el tamaño del texto . . . . .	13
<b>4</b>	<b>Conectar con amigos y familia</b>	<b>14</b>
	Llamadas . . . . .	14
	Contactos . . . . .	14
	Enviar mensajes . . . . .	15
	Enviar correo . . . . .	15
<b>5</b>	<b>Personalizar el teléfono</b>	<b>17</b>
	Cambiar los tonos . . . . .	17
	Cambiar el aspecto de la pantalla de inicio . . . . .	17
<b>6</b>	<b>Cámara</b>	<b>18</b>
	Fotos . . . . .	18
	Vídeos . . . . .	18
<b>7</b>	<b>Internet y conectividad</b>	<b>20</b>
	Navegar por la web . . . . .	20
	Bluetooth® . . . . .	20
	Wi-Fi . . . . .	20

<b>8 Música y vídeos</b>	<b>22</b>
Reprod. música . . . . .	22
Escuchar la radio . . . . .	22
Reproductor de vídeo . . . . .	22
Grabadora . . . . .	23
<b>9 Organizar el día</b>	<b>24</b>
Reloj . . . . .	24
Calendario . . . . .	25
Calculadora . . . . .	25
Notas . . . . .	25
Convertor . . . . .	25
<b>10 Copiar contenido y comprobar la memoria libre</b>	<b>27</b>
Copiar contenido . . . . .	27
Gestor de archivos . . . . .	27
Memoria . . . . .	27
<b>11 Seguridad y privacidad</b>	<b>28</b>
Ajustes de seguridad . . . . .	28
<b>12 Información de seguridad y del producto</b>	<b>29</b>
Para su seguridad . . . . .	29
Servicios y costes de red . . . . .	32
Llamadas de emergencia . . . . .	32
Cuidado del dispositivo . . . . .	32
Reciclaje . . . . .	33
Símbolo del contenedor con ruedas tachado . . . . .	34
Información de batería y cargador . . . . .	34
Niños . . . . .	35
Dispositivos médicos . . . . .	35
Dispositivos médicos implantados . . . . .	35

Oído . . . . .	35
Proteger el dispositivo frente a contenido perjudicial . . . . .	36
Vehículos . . . . .	36
Entornos potencialmente explosivos . . . . .	36
Información sobre la certificación . . . . .	37
Acerca de la gestión de derechos digitales . . . . .	38
Derechos de autor y avisos . . . . .	38

# 1 Acerca de esta guía de usuario



**Importante:** Para obtener información importante sobre el uso seguro de su dispositivo y la batería, lea "Información del producto y de seguridad" antes de utilizar el dispositivo. Para averiguar cómo empezar a usar su nuevo dispositivo, lea la guía del usuario.

## 2 Introducción

### TECLAS Y PIEZAS

Conozca las teclas y los componentes de su teléfono nuevo.

#### Su teléfono

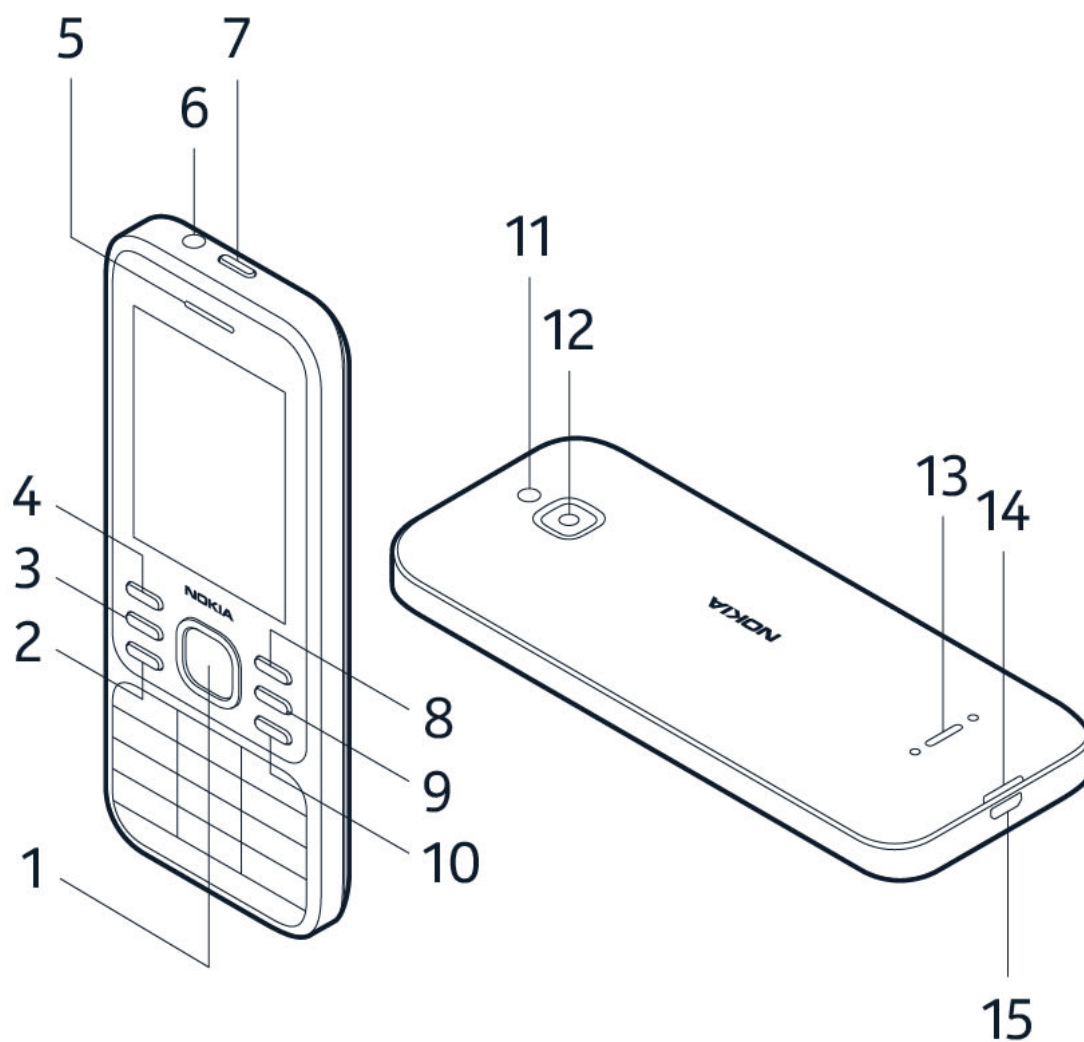

Esta guía del usuario es válida para los modelos siguientes: TA-1286, TA-1291, TA-1287, TA-1294, TA-1307, TA-1324.

Las teclas y los componentes de su teléfono son:

- |                            |                                 |
|----------------------------|---------------------------------|
| 1. Tecla de desplazamiento | 4. Tecla de selección izquierda |
| 2. Tecla de llamada        | 5. Auricular                    |
| 3. Tecla multifunción      | 6. Conector de auriculares      |

- |                               |  |
|-------------------------------|--|
| 7. Tecla de encendido         | 12. Cámara                                   |
| 8. Tecla de selección derecha | 13. Altavoz                                  |
| 9. Tecla Atrás                | 14. Ranura de apertura de la carcasa trasera |
| 10. Tecla Fin                 | 15. Conector USB                             |
| 11. Flash                     |  |

Para bloquear las teclas, mantenga pulsada  y seleccione **Bloquear**. Para desbloquear el teclado, seleccione **Desbloquear**.

Evite tocar el área de la antena cuando esta se encuentre en uso. El contacto con las antenas afecta a la calidad de la comunicación y puede reducir la duración de la batería debido a que su potencia es mayor durante el funcionamiento.

No conecte el dispositivo a productos que generan una señal de salida, ya que podría resultar dañado. No conecte ninguna fuente de voltaje al conector de audio. Si conecta al conector de audio un dispositivo o un manos libres externo no oficial, preste atención especial a los niveles de volumen. El dispositivo tiene partes magnéticas. Por ello, es posible que atraiga materiales metálicos. No ponga tarjetas de crédito ni otros soportes de almacenamiento magnéticos cerca del dispositivo, ya que podría borrarse la información que almacenan.

Es posible que algunos de los accesorios mencionados en esta guía del usuario se vendan por separado, como el cargador, el manos libres o el cable de datos.

## CONFIGURAR Y ENCENDER EL TELÉFONO

Aprenda a insertar la tarjeta SIM, la tarjeta de memoria y la batería, y a encender el teléfono.

### Nano SIM



**Importante:** Este dispositivo está diseñado para usarse únicamente con una tarjeta nano-SIM. El uso de tarjetas SIM incompatibles puede dañar la tarjeta o el dispositivo, así como corromper los datos almacenados en la tarjeta.

## Tarjetas de memoria MicroSD



Utilice únicamente tarjetas de memoria compatibles oficiales de este dispositivo. Las tarjetas incompatibles pueden dañar la tarjeta y el dispositivo, así como corromper los datos almacenados en la tarjeta.



**Nota:** Antes de retirar cualquier carcasa, apague el dispositivo y desconecte el cargador y otros dispositivos. Evite tocar los componentes electrónicos cuando cambie las carcasas. Almacene y utilice siempre el dispositivo con las carcasas puestas.

### Abra la carcasa posterior

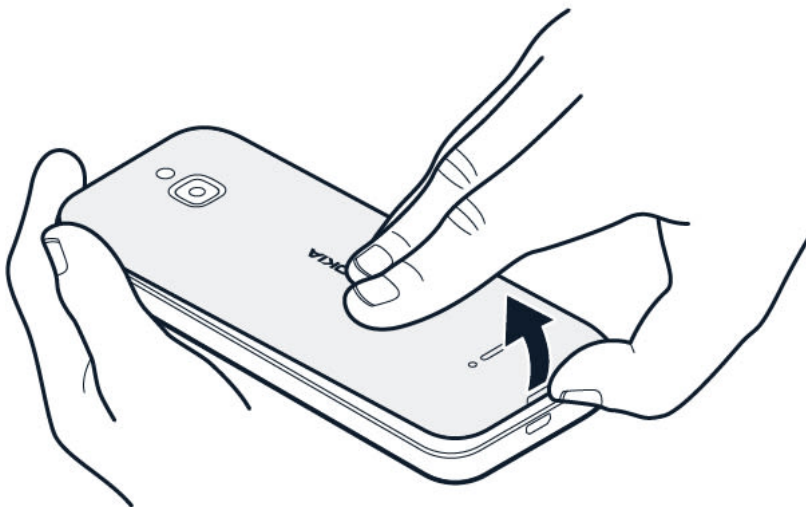

1. Introduzca la uña en la pequeña ranura de la parte inferior del teléfono, levante la carcasa y extráigala.
2. Si la batería está insertada en el teléfono, extráigala.

## Inserte la tarjeta SIM

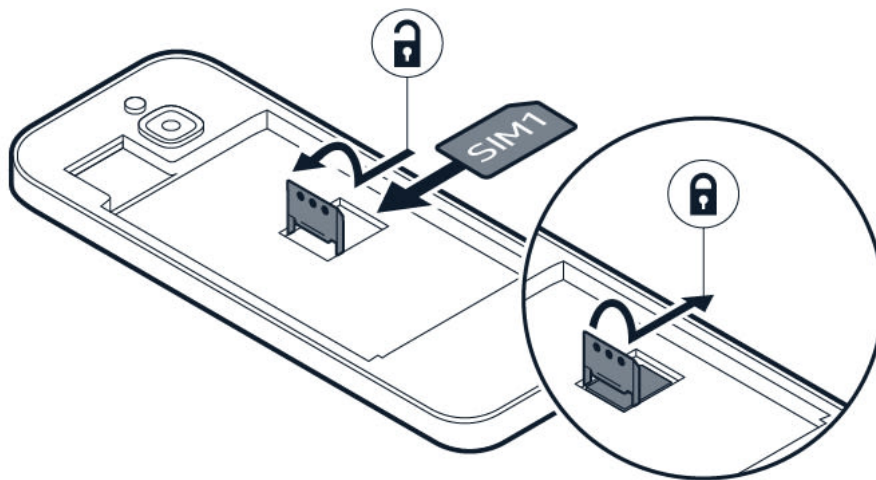

1. Deslice el soporte de la tarjeta SIM hacia la izquierda y ábralo.
2. Coloque la nano SIM boca abajo en la ranura para tarjetas SIM.
3. Cierre el soporte y deslícelo hacia la derecha para fijarlo en su lugar.

## Inserte la segunda tarjeta SIM

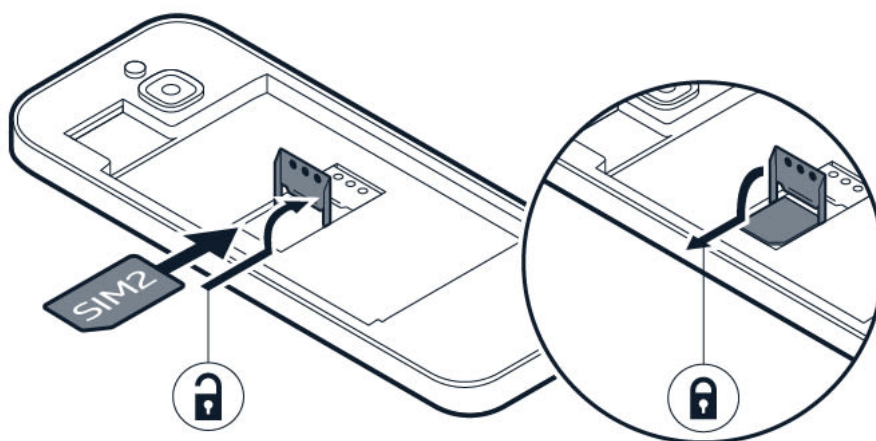

1. Deslice el soporte de la tarjeta SIM de la ranura SIM2 hacia la derecha y ábralo.
2. Coloque la nano SIM boca abajo en la ranura para tarjetas SIM2.

3. Cierre el soporte y deslícelo hacia la izquierda para fijarlo en su lugar. Ambas tarjetas SIM están disponibles al mismo tiempo cuando no se utiliza el dispositivo. Sin embargo, cuando una está activa, por ejemplo, cuando se realiza una llamada, la otra puede no estar disponible.



**Consejo:** Para saber si su teléfono puede usar 2 tarjetas SIM, consulte la etiqueta en la caja de venta. Si en la etiqueta hay 2 códigos IMEI, su móvil es de doble SIM.

### Inserte la tarjeta de memoria

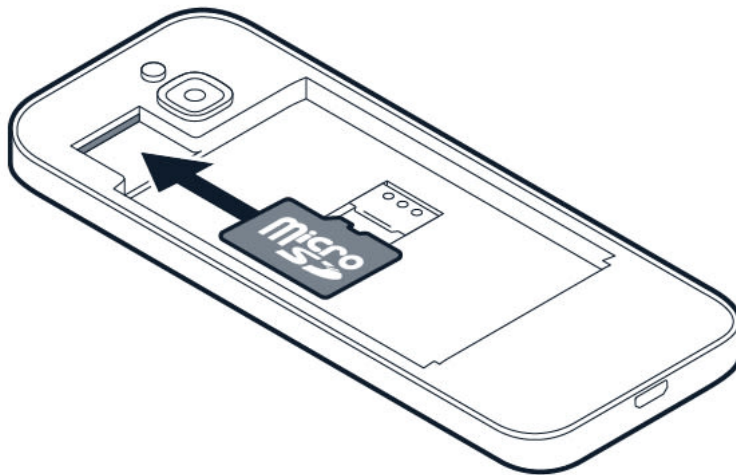

1. Deslice la tarjeta de memoria en la ranura para tarjetas de memoria.
2. Vuelva a colocar la batería.
3. Vuelva a colocar la carcasa posterior.

### Encender el teléfono

Pulse y mantenga presionada la tecla de encendido hasta que el teléfono vibre.

### Seleccionar la tarjeta SIM que se va a utilizar

1. Pulse la tecla de desplazamiento y seleccione **Ajustes** > **Red y conectividad** > **Gestor de SIM**.
2. Para elegir la SIM que se va a utilizar para llamadas, seleccione **Llamadas salientes** y, a continuación, seleccione **SIM1** o **SIM2**.
3. Para elegir la SIM que se va a utilizar para mensajes, seleccione **Mensajes salientes** y, a continuación, seleccione **SIM1** o **SIM2**.

4. Para elegir la SIM que se va a utilizar para datos móviles, seleccione **Datos** y, a continuación, seleccione **SIM1** o **SIM2**.



**Sugerencia:** Para diferenciar las tarjetas SIM, denomínelas de una manera descriptiva. En los ajustes de **Gestor de SIM**, seleccione cada tarjeta SIM, escriba el nombre y seleccione **Guardar**.

## CARGAR EL TELÉFONO

El teléfono nuevo se suministra con la batería parcialmente cargada de fábrica, pero posiblemente necesite recargarla antes de utilizarlo.

### Cargar la batería

1. Enchufe el cargador en una toma de pared.
2. Conecte el cargador al teléfono. Una vez finalizada la carga, primero desconecte el cargador del teléfono y, después, de la toma de pared.

Si la batería está totalmente descargada, pueden transcurrir algunos minutos para que se muestre el indicador de carga.



**Sugerencia:** Puede utilizar la carga mediante USB cuando no haya tomas de pared disponibles. Los datos se pueden transferir mientras se carga el dispositivo. La eficiencia de alimentación de la carga mediante USB varía mucho y es posible que la carga tarde en comenzar, y que el dispositivo también tarde en empezar a funcionar. Asegúrese de que el ordenador esté encendido.

### Ahorrar energía

Para ahorrar energía:

1. Cargue de forma inteligente: cargue siempre la batería completamente.
2. Seleccione solamente los sonidos que necesite: silencie los sonidos innecesarios, como los sonidos del teclado.
3. Utilice auriculares con cable en lugar del altavoz.
4. Cambie la configuración de la pantalla del teléfono: configure la pantalla del teléfono para que se apague después de un corto período de tiempo.
5. Baje el brillo de la pantalla.
6. Si procede, utilice las conexiones del teléfono, como el Bluetooth, de forma selectiva: active las conexiones solo cuando vaya a utilizarlas.
7. Desactive la zona Wi-Fi cuando no necesite compartir Internet.

## 3 Aspectos básicos

### EXPLORAR EL TELÉFONO

#### Abrir la lista de aplicaciones

Pulse la tecla de desplazamiento.

#### Abrir una aplicación o seleccionar una función

Desplácese hasta la aplicación o función y seleccione **SELECCIONAR**.

#### Volver a la vista anterior

Pulse la tecla atrás.

#### Volver a la pantalla de inicio

Mantenga presionada la tecla de fin.

### CAMBIAR EL VOLUMEN

#### Subir o bajar el volumen

¿Tiene dificultad para oír el teléfono en entornos ruidosos o las llamadas tienen un volumen demasiado alto? Puede ajustar el volumen como desee.

Para cambiar el volumen durante una llamada, pulse la tecla de desplazamiento hacia arriba o hacia abajo.

Para cambiar el volumen de sus aplicaciones multimedia, tonos de llamada, alertas y alarmas, pulse la tecla de desplazamiento y seleccione **Ajustes**. Desplácese a la derecha hasta **Personalización** y seleccione **Sonido** > **Volumen**.

Para cambiar el volumen cuando esté escuchando radio o música, seleccione **Opciones** > **Volumen**.

### ESCRIBIR TEXTO

Escribir con el teclado es sencillo y divertido.

## Escribir mediante el teclado

Pulse una tecla varias veces hasta que aparezca una letra.

Para escribir en un espacio, pulse **0**.

Para escribir un carácter especial o una marca de puntuación, pulse **\***.

Para cambiar entre mayúscula y minúscula, pulse **#** varias veces.

Para escribir un número, mantenga presionada una tecla numérica.

El método de escritura puede variar según la aplicación.

## CAMBIAR EL TAMAÑO DEL TEXTO

### Agrandar el texto

¿Quiere visualizar el texto más grande en pantalla?

1. Pulse la tecla de desplazamiento y seleccione **Ajustes**.
2. Desplácese hacia la derecha a **Dispositivo** y seleccione **Accesibilidad** > **Texto grande** > **Activado**.

## 4 Conectar con amigos y familia

### LLAMADAS

#### Hacer una llamada

Aprenda a hacer una llamada con el nuevo teléfono.

1. Teclee el número de teléfono. Para teclear el carácter +, que se utiliza para llamadas internacionales, pulse \* dos veces.
2. Pulse . Si se le solicita, seleccione la SIM que va a utilizar.

#### Finalizar una llamada

Para finalizar una llamada, pulse la tecla de fin.

Si la pantalla del teléfono se ha inactivado durante la llamada telefónica, pulse la tecla de encendido y a continuación la tecla de fin para finalizar la llamada.

#### Responder a una llamada

Pulse .

### CONTACTOS

#### Añadir contacto

Guarde y organice los números de teléfono de sus contactos.

1. Pulse la tecla de desplazamiento y seleccione **Contactos**.
2. Seleccione **Nuevo**.
3. Escriba el nombre y el número de teléfono del contacto.
4. Seleccione **GUARDAR**.

Seleccione **Opciones** > **Ajustes** > **Memoria** para seleccionar si desea guardar los contactos en la memoria del teléfono o en la tarjeta SIM.

## Copiar contactos

Copie contactos entre la tarjeta SIM y el teléfono.

Para copiar los contactos entre su teléfono y la tarjeta SIM, en la lista de contactos, seleccione **Opciones** > **Copiar contactos**, y seleccione si desea copiar los contactos desde el teléfono o la tarjeta SIM.

Para compartir un contacto con un amigo, desplácese hasta el contacto, seleccione **Opciones** > **Compartir**, a continuación seleccione si desea compartir el contacto por correo electrónico, mensajes o Bluetooth, por ejemplo.

## Llamar a un contacto

Puede llamar a un contacto directamente desde la lista de contactos.

1. Pulse la tecla de desplazamiento y seleccione **Contactos**.
2. Desplácese a un contacto y pulse **↶**.

## ENVIAR MENSAJES

### Escribir y enviar mensajes

1. Pulse la tecla de desplazamiento y seleccione **Mensajes** > **Nuevo**.
2. En el campo A, pulse # hasta que pueda introducir números y, a continuación, escriba un número de teléfono o bien seleccione **Añadir** para añadir un contacto de la lista.
3. Escriba el mensaje. Para eliminar un carácter, pulse la tecla Atrás.
4. Seleccione **Enviar**. Si se le solicita, seleccione la SIM que va a utilizar.

## ENVIAR CORREO

Puede utilizar el teléfono para leer un correo y responder al mismo sobre la marcha.

### Añadir una cuenta de correo

Cuando utilice por primera vez la aplicación E-Mail, se le pedirá que configure su cuenta de correo electrónico.

1. Pulse la tecla de desplazamiento y seleccione **Email**.
2. Seleccione **Siguiente** y escriba su nombre y dirección de correo electrónico.
3. Seleccione **Siguiente** y escriba su contraseña.

## Escribir un email

1. Pulse la tecla de desplazamiento y seleccione **Email**.
2. Seleccione **Redactar**.
3. En el campo **Para**, escriba una dirección de correo electrónico.
4. Escriba el asunto del mensaje y el correo.
5. Seleccione **Enviar**.

## 5 Personalizar el teléfono

### CAMBIAR LOS TONOS

Puede seleccionar un nuevo tono de llamada.

#### Cambiar el tono de las llamadas

1. Pulse la tecla de desplazamiento y seleccione **Ajustes**.
2. Desplácese a la derecha hasta **Personalización** y seleccione **Sonido** > **Tonos** > **Tonos de llamada**.
3. Desplácese hasta un tono de llamada y pulse la tecla de desplazamiento.

### CAMBIAR EL ASPECTO DE LA PANTALLA DE INICIO

#### Seleccionar un fondo de pantalla nuevo

1. Pulse la tecla de desplazamiento y seleccione **Ajustes**.
2. Desplácese a la derecha hasta **Personalización** y seleccione **Pantalla** > **Fondo de pantalla**.
3. Seleccione **Cámara** para sacar una foto nueva para el fondo de pantalla, **Galería** para elegir un fondo de pantalla de las fotos guardadas en el teléfono o bien **Fondo de pantalla** para seleccionar entre los fondos de pantalla predefinidos.

## 6 Cámara

### FOTOS

No se requiere una cámara de fotos adicional pues el teléfono dispone de todo lo necesario para capturar recuerdos.

#### Hacer una foto

Capture los mejores momentos con la cámara del teléfono.

1. Para activar la cámara, pulse la tecla de desplazamiento y seleccione **Cámara**.
2. Para sacar una foto, pulse la tecla de desplazamiento.

#### Sacar fotos con un temporizador

¿Quiere tener tiempo suficiente para salir en la foto también? Pruebe el temporizador.

1. Pulse la tecla de desplazamiento y seleccione **Cámara**.
2. Seleccione **Opciones**, desplácese hacia la derecha hasta **Temporizador** y seleccione el tiempo.
3. Pulse la tecla de desplazamiento para sacar la foto.

#### Ver una foto hecha

Para ver la foto inmediatamente después de sacarla, seleccione **Vista previa**. Para ver la foto más tarde, en la página de inicio pulse la tecla de desplazamiento para y seleccione **Galería**.

### VÍDEOS

No se requiere una videocámara adicional: puede grabar sus recuerdos en vídeo con el teléfono.

#### Grabar un vídeo

Además de hacer fotos, con el teléfono también puede grabar vídeos.

1. Pulse la tecla de desplazamiento y seleccione **Cámara**.
2. Para iniciar la grabación, desplácese hacia la derecha y pulse la tecla de desplazamiento.
3. Para detener la grabación, pulse la tecla de desplazamiento.

## Ver el vídeo grabado

Para ver el vídeo inmediatamente después de grabarlo, seleccione **Vista previa**. Para ver el vídeo más tarde, en la página de inicio pulse la tecla de desplazamiento para y seleccione **Vídeo**.

## 7 Internet y conectividad

### NAVEGAR POR LA WEB

#### Conectarse a Internet

Póngase al día con las noticias y visite sus páginas web favoritas mientras se desplaza.

1. Pulse la tecla de desplazamiento y seleccione **Internet**.
2. Seleccione **Buscar en Internet**.
3. Escriba una dirección web y seleccione **IR**.
4. Utilice la tecla de desplazamiento para mover el cursor del ratón en el navegador.

#### Borrar el historial de navegación

1. Pulse la tecla de desplazamiento y seleccione **Ajustes**.
2. Desplácese hacia la derecha a **Seguridad y privacidad** y seleccione **Navegación confidencial**.
3. Seleccione **Borrar historial de navegación**.

### BLUETOOTH®

Conecte el teléfono por Bluetooth con otros dispositivos.

#### Activar Bluetooth

1. Pulse la tecla de desplazamiento y seleccione **Ajustes** > **Red y conectividad** > **Bluetooth**.
2. Establezca **Bluetooth** como **Activado**.
3. Seleccione **Dispositivos cercanos** para buscar un dispositivo nuevo o bien **Dispositivos vinculados** para buscar un dispositivo que ya haya vinculado a su teléfono.

### WI-FI

Conecte el teléfono por Bluetooth con otros dispositivos.

## Activar Wi-Fi

1. Pulse la tecla de desplazamiento y seleccione **Ajustes** > **Red y conectividad** > **Wi-Fi**.
2. Establezca **Wi-Fi** como **Activado**.
3. Seleccione **Redes disponibles** y la red que desee, introduzca la contraseña si es necesaria y seleccione **Conectar**.

## Utilizar el teléfono como zona Wi-Fi

¿Necesita conectar su portátil a la red? Puede utilizar el teléfono como zona Wi-Fi.

1. Pulse la tecla de desplazamiento y seleccione **Ajustes** > **Red y conectividad** > **Compartir Internet**.
2. Si tiene un teléfono con SIM dual, seleccione la tarjeta SIM que va a utilizar para compartir.
3. Active **Zona Wi-Fi**.

Ahora, por ejemplo, active Wi-Fi en el portátil y conéctelo a la zona Wi-Fi del teléfono.

## 8 Música y vídeos

### REPROD. MÚSICA

#### Escuchar música

1. Pulse la tecla de desplazamiento y seleccione **Música**.
2. Seleccione si desea ver sus listas de reproducción, artistas, álbumes o canciones.
3. Desplácese hasta una canción y pulse la tecla de desplazamiento.



**Sugerencia:** Para establecer una canción como tono de llamada, desplácese hacia la derecha a **Canciones** y seleccione **Opciones** > **Guardar como tono**.

### ESCUCHAR LA RADIO

#### Buscar emisoras de radio

Para escuchar la radio, debe conectar unos auriculares compatibles. Los auriculares funcionan como antena. Sugerencia para identificar y solucionar problemas: si la radio no funciona, asegúrese de que los auriculares estén conectados correctamente.

Pulse la tecla de desplazamiento y seleccione **Radio FM** > **Encender**.

Para buscar todas las emisoras de radio disponibles, seleccione **Emisoras** > **Opciones** > **Escanear emisoras**.

Para guardar una emisora de radio, seleccione **Emisoras** > **Opciones** > **Añadir a Favoritos**.

Para cambiar a una emisora guardada, seleccione **Emisoras** > **Favoritos** y la emisora.

Para ajustar el volumen, seleccione **Opciones** > **Volumen** y desplácese hacia arriba o hacia abajo.

Para desactivar la radio, seleccione **Desactivar**.



**Sugerencia:** Para escuchar una emisora de radio con los altavoces del teléfono, seleccione **Opciones** > **Cambiar a altavoz**. Mantenga los auriculares conectados.

### REPRODUCTOR DE VÍDEO

Vea sus vídeos favoritos dondequiera que esté.

## Reproducir un vídeo

1. Pulse la tecla de desplazamiento y seleccione **Vídeo**.
2. Desplácese al vídeo que desee ver y pulse la tecla de desplazamiento.
3. Pulse la tecla de desplazamiento para pausar y reanudar la reproducción durante el vídeo.

Para ver el vídeo en pantalla completa, seleccione **Pantalla completa**.

Para ajustar el volumen, seleccione **Opciones** > **Volumen**.

Para compartir el vídeo con un amigo, seleccione **Opciones** > **Compartir** y, a continuación, si desea compartir por correo electrónico, mensajes o Bluetooth, por ejemplo.



**Sugerencia:** No todos los formatos de vídeo son compatibles.

## GRABADORA

### Grabar un clip de sonido

1. Pulse la tecla de desplazamiento y seleccione **Grabadora**.
2. Para grabar, seleccione **Nuevo** y pulse la tecla de desplazamiento.
3. Para detener la grabación, seleccione **Hecho**.

## 9 Organizar el día

### RELOJ

Aprenda a utilizar el reloj y las alarmas para llegar puntual.

#### Configurar una alarma

¿No tiene reloj? Utilice el teléfono como alarma.

1. Pulse la tecla de desplazamiento y seleccione **Reloj**.
2. Seleccione **Nuevo** > **Hora**, utilice la tecla de desplazamiento para configurar la hora y seleccione **Guardar**.
3. Si es necesario, configure la alarma para que se repita o dé un nombre a la alarma.
4. Seleccione **Guardar**.

Si necesita una alarma a la misma hora de manera frecuente, pero no quiere establecerla para que se repita, desplácese a la alamar y seleccione **Activar**. La alarma sonará a la hora que haya especificado.

#### Temporizador de cuenta atrás

Si necesita configurar un aviso, pero no desea crear una alarma, utilice el temporizador de cuenta atrás. Por ejemplo, puede cronometrar algo que esté cocinando en la cocina.

1. Pulse la tecla de desplazamiento y seleccione **Reloj**.
2. Desplácese hacia la derecha a **Temporizador**.
3. Seleccione **Establecer** y utilice la tecla de desplazamiento para establecer la hora necesaria.
4. Seleccione **Iniciar**.

#### Cronómetro

1. Pulse la tecla de desplazamiento y seleccione **Reloj**.
2. Desplácese a la derecha y seleccione **Cronómetro** y, a continuación, **Iniciar**.
3. Seleccione **Vuelta** cuando se haya completado una vuelta.

Para detener el cronómetro, seleccione **PAUSAR** > **Restablecer**.

## CALENDARIO

¿Necesita recordar un evento? Añádalo al calendario.

### Añadir un recordatorio de calendario

1. Pulse la tecla de desplazamiento y seleccione **Calendario** > **CALENDARIO**.
2. Desplácese hasta la fecha que desee y seleccione **Añadir**.
3. Introduzca los detalles del evento.
4. Seleccione si desea añadir un recordatorio del evento.
5. Seleccione **Guardar**.

## CALCULADORA

Aprenda a sumar, restar, multiplicar y dividir con la calculadora del teléfono.

### Hacer un cálculo

1. Pulse la tecla de desplazamiento y seleccione **Calculadora**.
2. Introduzca el primer factor del cálculo, utilice la tecla de desplazamiento para seleccionar la operación e introduzca el segundo factor.
3. Pulse la tecla de desplazamiento para obtener el resultado del cálculo.

## NOTAS

### Escribir una nota

1. Pulse la tecla de desplazamiento y seleccione **Notas** > **Nuevo**.
2. Escriba una nota y seleccione **Guardar**.

Para compartir la nota, seleccione **Opciones** > **Compartir** y el método para compartir.

## CONVERSOR

¿Necesita convertir grados Celsius a Fahrenheit o centímetros a pulgadas? Utilice el conversor.

### Convertir medidas

1. Pulse la tecla de desplazamiento y seleccione **Convertor de unidades**.
2. Seleccione el tipo de conversión.
3. Pulse la tecla de desplazamiento para abrir una lista de medidas disponibles y seleccione desde la cual desee convertir.
4. Desplácese a la segunda medida, pulse la tecla de desplazamiento y seleccione la medida a la cual desea realizar la conversión.
5. Utilice las teclas de números para introducir el valor que desea convertir. El convertor muestra el valor convertido automáticamente.

## 10 Copiar contenido y comprobar la memoria libre

### COPIAR CONTENIDO

Copie contenido creado por usted entre el teléfono y el ordenador.

#### Copiar contenido entre el teléfono y el ordenador

1. Pulse la tecla de desplazamiento y seleccione **Ajustes**.
2. Desplácese a la derecha hasta **Almacenamiento** y establezca **Almacenamiento USB** como **Activado**.
3. Conecte el teléfono a un ordenador compatible con un cable USB compatible.
4. En el ordenador, abra un administrador de archivos, como Windows Explorer, y busque el teléfono. Puede ver el contenido almacenado en su teléfono y en la tarjeta de memoria, si está insertada.
5. Arrastre y suelte elementos entre el teléfono y el ordenador.

### GESTOR DE ARCHIVOS

¿Necesita encontrar rápidamente esos archivos importantes? Abra el Gestor de archivos.

#### Buscar archivos

Para buscar rápidamente los archivos, pulse la tecla de desplazamiento y seleccione **Gestor de archivos**. Para buscar elementos en el teléfono, seleccione **Interno**. Para buscar elementos en la tarjeta de memoria, seleccione **Tarjeta SD**.

### MEMORIA

Cuando lo necesite, puede comprobar cuánta memoria ha utilizado y cuánta queda libre en el teléfono.

#### Comprobar la cantidad de memoria libre y en uso

1. Pulse la tecla de desplazamiento y seleccione **Ajustes**.
2. Desplácese a la derecha hasta **Almacenamiento** y marque **Medios** y **Datos de la aplicación** para saber cuánta memoria se ha consumido y cuánta queda disponible.

# 11 Seguridad y privacidad

## AJUSTES DE SEGURIDAD

Puede editar la configuración de seguridad disponible.

### Comprobar los permisos de las aplicaciones

1. Pulse la tecla de desplazamiento y seleccione **Ajustes**.
2. Desplácese hacia la derecha a **Seguridad y privacidad** y seleccione **Permisos de la aplicación**.
3. Seleccione una aplicación para consultar la clase de permisos que solicita. Puede otorgar o denegar permisos.

### Administrar los ajustes de privacidad de Internet

1. Pulse la tecla de desplazamiento y seleccione **Ajustes**.
2. Desplácese hacia la derecha a **Seguridad y privacidad** y seleccione **No quiero ser rastreado**.
3. Seleccione si desea permitir que los sitios web rastreen su navegación.

## 12 Información de seguridad y del producto

### PARA SU SEGURIDAD

Lea estas sencillas directrices. De no hacerlo, podría exponerse a situaciones peligrosas o contravenir las leyes y normas locales. Para obtener más información, lea la guía del usuario completa.

#### APAGAR EN ZONAS RESTRINGIDAS



Apague el dispositivo cuando no se permita utilizar dispositivos móviles o cuando pueda causar interferencias o una situación de peligro, por ejemplo, dentro de un avión, un hospital o cerca de equipos médicos, carburantes, productos químicos o zonas de explosiones. Respete todas las instrucciones en zonas restringidas.

#### LA SEGURIDAD EN CARRETERA ES LO PRINCIPAL



Respete la legislación local. Tenga siempre las manos libres para maniobrar con el vehículo mientras conduce. Su principal prioridad durante la conducción deberá ser la seguridad en la carretera.

## INTERFERENCIAS



Todos los dispositivos inalámbricos pueden sufrir interferencias que podrían afectar al rendimiento.

## SERVICIO AUTORIZADO



El producto solo debe instalarlo o repararlo el personal del servicio técnico autorizado.

## BATERÍAS, CARGADORES Y OTROS ACCESORIOS



Utilice solo baterías, cargadores y otros accesorios que haya aprobado HMD Global Oy para este dispositivo. No conecte productos que sean incompatibles.

## MANTENGA SECO EL DISPOSITIVO



Si el dispositivo es resistente al agua, consulte su clasificación IP en las especificaciones técnicas del dispositivo para obtener información más detallada.

## PROTEJA SUS OÍDOS



Para prevenir posibles lesiones auditivas, no escuche a volúmenes altos durante periodos prolongados. Proceda con precaución al mantener el dispositivo cerca del oído mientras el altavoz está en uso.

## SAR



Este dispositivo cumple las normas que rigen la exposición a la radiofrecuencia cuando se utiliza tanto en la posición normal junto al oído como cuando se encuentra al menos a 1,5 centímetros del cuerpo. Los valores de SAR máximos específicos pueden consultarse en la sección Información de certificación (SAR) de esta guía del usuario. Para obtener más información, consulte la sección Información de certificación (SAR) de esta guía del usuario o visite [www.sar-tick.com](http://www.sar-tick.com).

## SERVICIOS Y COSTES DE RED

Para utilizar determinadas funciones y servicios, y descargar contenido (incluidos los elementos gratuitos) se necesita una conexión de red. Esto puede provocar la transferencia de grandes cantidades de datos, lo cual puede resultar en costes de datos. Es posible que también necesite suscribirse a otras funciones.

## LLAMADAS DE EMERGENCIA



**Importante:** No se garantiza que las conexiones funcionen en todas las condiciones. Nunca confíe únicamente en un teléfono inalámbrico de cualquier tipo para sus comunicaciones esenciales, como emergencias médicas.

Antes de hacer una llamada:

- Active el teléfono.
  - Si la pantalla y el teclado del teléfono están bloqueados, desbloquéelos.
  - Diríjase a un lugar donde la intensidad de la señal sea adecuada.
1. Pulse la tecla de fin varias veces hasta que aparezca la pantalla de inicio.
  2. Escriba el número de emergencia oficial de su ubicación actual. Los números de llamada de emergencia varían geográficamente.
  3. Pulse la tecla de llamada.
  4. Facilite la información necesaria de la forma más exacta posible. No termine la llamada hasta que no reciba permiso para ello.

También es posible que deba hacer lo siguiente:

- Introduzca una tarjeta SIM en el teléfono.
- Si el teléfono le solicita un código PIN, escriba el número de emergencia oficial de su ubicación actual.
- Desactive las restricciones de llamadas en el teléfono, como la restricción de llamadas, la marcación fija o el grupo cerrado de usuarios.

## CUIDADO DEL DISPOSITIVO

Trate con cuidado el dispositivo, la batería, el cargador y los accesorios. Las siguientes sugerencias le ayudarán a mantener el dispositivo operativo.

- Mantenga seco el dispositivo. Las precipitaciones, la humedad y todos los tipos de líquidos o humedad pueden contener minerales que corroen los circuitos electrónicos.
- No utilice ni guarde el dispositivo en zonas sucias o polvorosas.
- No guarde el dispositivo en lugares donde la temperatura sea elevada. Las altas temperaturas pueden dañar el dispositivo o la batería.
- No guarde el dispositivo en lugares donde la temperatura sea muy baja. Cuando el dispositivo se calentase a su temperatura normal, podría formarse humedad en su interior que podría dañarlo.
- No abra el dispositivo de ninguna forma que no sea la indicada en esta guía del usuario.
- Las modificaciones no autorizadas pueden dañar el dispositivo e infringir las normas que rigen a los dispositivos de radio.
- No deje caer, golpee ni mueva bruscamente el dispositivo o la batería. Una manipulación brusca podría dañarlo.
- Utilice únicamente un paño suave, limpio y seco para limpiar la superficie del dispositivo.
- No pinte el dispositivo. La pintura puede impedir su correcto funcionamiento.
- Mantenga el dispositivo alejado de imanes o campos magnéticos.
- Para mantener sus datos importantes seguros, almacénelos al menos en dos lugares distintos, como un dispositivo, una tarjeta de memoria o un ordenador, o bien anote la información importante.

Durante un funcionamiento prolongado, el dispositivo se puede calentar. En casi todos los casos, esto es normal. Para evitar un recalentamiento, es posible que el dispositivo se ralentice automáticamente, que algunas aplicaciones se cierren, que se desactive la carga y, si es preciso, que se apague. Si el dispositivo no está funcionando correctamente, llévelo al servicio autorizado más próximo.

## RECICLAJE



Lleve siempre los productos electrónicos, las baterías y los materiales de embalaje utilizados a puntos de recogida específicos. Así, contribuirá a evitar la eliminación descontrolada de desechos y fomentará el reciclaje de materiales. Los productos eléctricos y electrónicos contienen muchos materiales valiosos, incluidos metales (como cobre, aluminio, acero y magnesio) y metales preciosos (como oro, plata y paladio). Todos los materiales del dispositivo pueden recuperarse en forma de materiales y de energía.

## SÍMBOLO DEL CONTENEDOR CON RUEDAS TACHADO

### Símbolo del contenedor con ruedas tachado



El símbolo del contenedor con ruedas tachado que figura en el producto, la batería, la documentación o la caja tiene como fin recordar al usuario que todos los productos eléctricos y electrónicos y sus baterías deben llevarse a un punto de recogida concreto al final de su vida útil. Recuerde eliminar primero los datos personales del dispositivo. No deseche estos productos en el contenedor para residuos urbanos sin clasificar: llévelos a reciclar. Para obtener información sobre el punto de reciclaje más cercano, consulte con la autoridad local de residuos o lea sobre el programa de recuperación de HMD y su disponibilidad en su país en [www.hmd.com/phones/support/topics/recycle](http://www.hmd.com/phones/support/topics/recycle).

## INFORMACIÓN DE BATERÍA Y CARGADOR

### Información de seguridad de la batería y del cargador

Para desenchufar un cargador o accesorio, tire del enchufe, no del cable.

Cuando no utilice el cargador, desenchúfelo. Si lo deja sin utilizar, la batería totalmente cargada irá perdiendo carga con el tiempo.

Mantenga siempre la batería a una temperatura que oscile entre 15 °C y 25 °C (59 °F y 77 °F) para que el rendimiento sea óptimo. Las temperaturas extremas reducen la capacidad y la duración de la batería. Si el dispositivo tiene una batería caliente o fría, podría no funcionar temporalmente. Pueden producirse cortocircuitos accidentales si un objeto metálico entra en contacto con las bandas metálicas de la batería. Esto puede dañar la batería o el otro objeto.

No tire las baterías al fuego, ya que pueden explotar. Siga la normativa local. Recicle siempre que sea posible. No las deseche con los residuos domésticos.

No desmonte, corte, aplaste, doble, pinche ni dañe de ningún otro modo la batería de ninguna forma. Si una batería presenta una fuga, no deje que el líquido que contiene entre en contacto con la piel o los ojos. Si esto sucede, lave inmediatamente las áreas afectadas con agua o acuda al médico. No modifique la batería ni trate de insertar en ella objetos extraños, ni la sumerja ni esponga al agua ni otros líquidos. Si se dañan, las baterías pueden explotar.

Utilice la batería y el cargador únicamente para los fines previstos. El mal uso o el uso de baterías o cargadores no oficiales o incompatibles pueden presentar un riesgo de incendio,

explosión u otros peligros, lo cual puede anular cualquier certificación o garantía. Si cree que la batería o el cargador están dañados, llévelos al centro de reparación antes de seguir utilizándolos. No utilice nunca una batería o cargador dañados. Utilice únicamente el cargador en interiores. No cargue el dispositivo durante una tormenta eléctrica.

## NIÑOS

El dispositivo y sus accesorios no son juguetes. Pueden contener piezas pequeñas. Manténgalos fuera del alcance de niños pequeños.

## DISPOSITIVOS MÉDICOS

Los equipos de radiotransmisión, incluidos los teléfonos móviles, pueden interferir con el funcionamiento de los dispositivos médicos que no estén debidamente protegidos. Consulte con un médico o con el fabricante del dispositivo médico para determinar si está correctamente protegido contra la radiación externa.

## DISPOSITIVOS MÉDICOS IMPLANTADOS

Para evitar posibles interferencias, los fabricantes de dispositivos médicos implantados (por ejemplo marcapasos, bombas de insulina o neuroestimuladores) recomiendan que se mantenga una separación mínima de 15,3 centímetros de distancia entre un dispositivo inalámbrico y el dispositivo médico. Las personas con tales dispositivos deberían:

- Mantener siempre el dispositivo inalámbrico a una distancia superior a 15,3 centímetros del dispositivo médico.
- No transporte el dispositivo inalámbrico en un bolsillo que se encuentre a la altura del pecho.
- Sostener el dispositivo inalámbrico cerca del oído del lado opuesto al dispositivo médico.
- Apague el dispositivo inalámbrico si se sospecha de que se está produciendo alguna interferencia.
- Seguir las indicaciones del fabricante del dispositivo médico implantado.

Si tiene alguna duda sobre cómo utilizar el dispositivo inalámbrico con un dispositivo médico implantado, consulte con su proveedor de productos médicos.

## OÍDO



**Advertencia:** Cuando utilice el ML portátil, la capacidad de escuchar sonidos en espacios abiertos puede verse afectada. No utilice auriculares en circunstancias que puedan poner en peligro su seguridad.

Algunos dispositivos inalámbricos pueden interferir con ciertos audífonos.

## PROTEGER EL DISPOSITIVO FRENTE A CONTENIDO PERJUDICIAL

El dispositivo puede estar expuesto a virus y otro contenido perjudicial. Adopte las precauciones siguientes:

- Tenga cuidado al abrir mensajes, ya que pueden contener software malicioso o pueden dañar el dispositivo u ordenador.
- Sea prudente al aceptar solicitudes de conectividad, al navegar por Internet o al descargar contenido. No acepte conexiones Bluetooth que provengan de fuentes que no sean de confianza.
- Instale y utilice servicios y software únicamente de fuentes de confianza y que ofrezcan una seguridad y protección adecuadas.
- Instale un antivirus u otro software de seguridad en el dispositivo y en cualquier ordenador conectado. Utilice únicamente una aplicación de antivirus de cada vez. El uso de varias aplicaciones puede afectar el rendimiento y el funcionamiento del dispositivo u ordenador.
- Si accede a favoritos o enlaces preinstalados de sitios de Internet de terceros, tome las precauciones necesarias. HMD Global no se asume ninguna responsabilidad relacionada con estos sitios.

## VEHÍCULOS

Las señales de radio pueden afectar a los sistemas electrónicos de vehículos que no estén debidamente instalados o protegidos. Si desea más información, consulte al fabricante de su vehículo o de su equipo. Los dispositivos solo los puede instalar en un vehículo personal autorizado. Una instalación incorrecta puede resultar peligrosa y anular la garantía. Compruebe con regularidad que el equipo completo del dispositivo móvil de su vehículo esté correctamente montado y funcione debidamente. No almacene ni transporte materiales inflamables o explosivos en el mismo compartimento destinado al dispositivo, a sus piezas o a accesorios. No coloque el dispositivo ni los accesorios sobre la zona de despliegue del airbag.

## ENTORNOS POTENCIALMENTE EXPLOSIVOS

Apague el dispositivo en entornos con elementos potencialmente explosivos, como en las proximidades de surtidores de gasolina. Una chispa podría causar una explosión o un incendio que podría provocar heridas físicas o la muerte. Respete las restricciones en zonas con combustibles, instalaciones químicas o donde se realicen explosiones. Es posible que las zonas con un entorno potencialmente explosivo no lo indiquen con claridad. Estas zonas incluyen los lugares donde se le indica que apague el motor del vehículo, debajo de la cubierta de los barcos, en las instalaciones de transferencia o almacenamiento de productos químicos y allí donde la atmósfera contenga productos químicos o partículas como granos, polvo o polvos metálicos. Consulte con los fabricantes de vehículos que utilicen gas licuado de petróleo (como propano o butano) si este dispositivo se puede utilizar con seguridad cerca de estos vehículos.

## INFORMACIÓN SOBRE LA CERTIFICACIÓN

### **Este dispositivo móvil cumple las directrices de exposición a ondas de señales móviles.**

Su dispositivo móvil es un transmisor y receptor de señales móviles. Está diseñado para no exceder los límites de exposición a las ondas de señales móviles (campos electromagnéticos de radiofrecuencia), recomendados por las directrices internacionales de la organización científica independiente ICNIRP. Estas directrices incorporan márgenes de seguridad considerables cuyo objetivo es asegurar la protección de todas las personas con independencia de la edad y salud. Las directrices de exposición se basan en la Tasa de absorción específica (Specific Absorption Rate, SAR), que es una expresión de la cantidad de potencia de radiofrecuencia (RF) depositada en la cabeza o el cuerpo cuando el dispositivo está transmitiendo. El límite de SAR de la ICNIRP para dispositivos móviles es de 2,0 W/kg ponderados para 10 gramos de tejido.

Las pruebas SAR se hacen con el dispositivo en posiciones de funcionamiento estándar, transmitiendo a su nivel máximo de potencia certificado, en todas las bandas de frecuencia.

Este dispositivo cumple las directrices de exposición a RF cuando se utiliza junto a la cabeza o cuando se encuentra a una distancia mínima de 1,5 centímetros (5/8 pulgadas) del cuerpo. Cuando lleve el teléfono móvil en una funda, con una pinza para el cinturón u otro soporte para dispositivos para llevarlos puestos, estos no deberán estar fabricados con metal y deberán garantizar al menos la distancia de separación con el cuerpo indicada.

Para enviar datos o mensajes, se necesita una buena conexión de red. El envío puede verse retrasado hasta que exista una conexión de estas características disponible. Siga las instrucciones respecto a la distancia de separación hasta que termine el envío.

Durante el uso general, los valores de SAR suelen estar bastante por debajo de los valores anteriormente indicados. Esto se debe a que la potencia operativa de su dispositivo móvil se reduce cuando no se necesita toda la potencia para realizar la llamada. Gracias a ello, se aumenta la eficacia del sistema y se reducen al mínimo las interferencias en la red. Cuando menor es la salida de potencia, menor es el valor de SAR.

Los modelos del dispositivo pueden tener diferentes versiones y más de un valor. Con el tiempo pueden tener lugar cambios de componentes y diseño, algunos de los cuales podrían afectar a los valores de SAR.

Para obtener más información, visite [www.sar-tick.com](http://www.sar-tick.com). Tenga en cuenta que los dispositivos móviles pueden estar transmitiendo ondas incluso aunque no esté haciendo una llamada de voz.

La Organización Mundial de la Salud (OMS) establece que la información científica actual no indica la necesidad de adoptar ninguna precaución especial durante el uso de dispositivos móviles. Si desea reducir la exposición a la que se ve expuesto, le recomendamos que limite su uso o que utilice un kit de manos libres para mantener el dispositivo lejos de la cabeza y del cuerpo. Para obtener más información, explicaciones y debates sobre la exposición a RF, visite el sitio web de la OMS en [www.who.int/health-topics/electromagnetic-fields#tab=tab\\_1](http://www.who.int/health-topics/electromagnetic-fields#tab=tab_1).

Consulte [www.hmd.com/sar](http://www.hmd.com/sar) para conocer el valor SAR máximo del dispositivo.

## ACERCA DE LA GESTIÓN DE DERECHOS DIGITALES

Cuando utilice este dispositivo, deberá respetar la legislación en vigor, así como las costumbres locales, la privacidad y los derechos legítimos de las demás personas, incluidos los derechos de autor. La protección de los derechos de autor puede prohibir la realización de copias o modificaciones, y la transferencia de fotos, música y otro contenido.

## DERECHOS DE AUTOR Y AVISOS

### Derechos de autor y otros avisos

La disponibilidad de los productos, funciones, aplicaciones y servicios puede variar en función de la región. Para obtener más información, póngase en contacto con el vendedor o con su proveedor de servicios. Este dispositivo puede contener productos, tecnología o software sujetos a leyes y normativa de exportación de Estados Unidos y otros países. Queda prohibida toda desviación que contravenga las leyes.

El contenido de este documento se ofrece "tal cual". Salvo lo requerido por la normativa aplicable, no se ofrece ninguna garantía, ya sea explícita o implícita, incluidas sin carácter exhaustivo las garantías implícitas de comerciabilidad e idoneidad para un fin concreto, con respecto a la exactitud, fiabilidad o el contenido de este documento. HMD Global se reserva el derecho de revisar este documento o de retirarlo en cualquier momento y sin previo aviso.

Hasta el límite máximo permitido por la normativa aplicable, en ninguna circunstancia se harán responsables HMD Global ni ninguno de sus cesionarios de ninguna pérdida de datos o de ingresos, así como de ningún daño especial, fortuito, consiguiente o indirecto causado en forma alguna.

Queda prohibida la reproducción, transferencia o distribución total o parcial del contenido de este documento en cualquier forma sin el consentimiento previo por escrito de HMD Global. HMD Global sigue una política de desarrollo continuo. HMD Global se reserva el derecho de hacer cambios y mejoras en cualquiera de los productos descritos en este documento sin previo aviso.

HMD Global no representa en modo alguno, ofrece ninguna garantía ni se responsabiliza de la funcionalidad, el contenido o la asistencia de usuario final de aplicaciones de terceros suministradas con el dispositivo. Al utilizar una aplicación, estará reconociendo que esta se suministra tal cual.

La descarga de mapas, juegos, música y vídeos, así como la carga de imágenes y vídeos, puede implicar la transferencia de grandes cantidades de datos. El proveedor del servicio puede aplicarle cargos de transmisión de datos. La disponibilidad de los productos, servicios, funciones concretos puede variar en función de la región. Consulte a su vendedor local más detalles y la disponibilidad de las opciones de idioma.

Algunas funciones, funcionalidades y especificaciones de producto pueden depender de la red y estar sujetas a términos, condiciones y cargos adicionales.

Todas las especificaciones, funciones y demás información del producto que se proporcionan están sujetas a cambios sin previo aviso.

La Política de privacidad de HMD Global, disponible en <http://www.hmd.com/privacy>, es válida para el uso del dispositivo.

HMD Global Oy es el licenciataria exclusivo de la marca Nokia para teléfonos y tabletas. Nokia es una marca registrada de Nokia Corporation.

La marca y los logotipos con la palabra Bluetooth son propiedad de Bluetooth SIG, Inc. y su uso por parte de HMD Global se hace bajo licencia.