

NOKIA

Nokia 110 4G (2024)

Manual del usuario

Tabla de contenidos

1	Acerca de este Manual del usuario	4
2	Introducción	5
	Teclas y partes	5
	Configurar y encender el teléfono	6
	Cargar el teléfono	9
	Teclado	10
3	Llamadas, contactos y mensajes	11
	Llamadas	11
	Contactos	11
	Enviar mensajes	12
4	Personalizar el teléfono	13
	Cambiar tonos	13
	Cambiar el aspecto de la pantalla de inicio	13
	Perfiles	13
	Añadir atajos	13
	Duración de la batería	14
	Accesibilidad	14
	Posibilidad de reparación	15
5	Cámara	16
	Fotos y videos	16
6	Música	17
	Reproductor de música	17
7	Reloj, calendario y calculadora	18
	Configurar la fecha y hora manualmente	18
	Reloj despertador	18
	Calendario	18
	Calculadora	18

8 Bluetooth	20
Conexiones con Bluetooth®	20
9 Vaciar el teléfono	21
Restablecer valores de fábrica	21
10 Información del producto y de seguridad	22
Para su seguridad	22
Llamadas de emergencia	24
Cuidado del dispositivo	24
Reciclar	25
Símbolo del contenedor de basura tachado	26
Información sobre la batería y el cargador	26
Niños pequeños	28
Níquel	28
Dispositivos médicos	28
Dispositivos médicos implantados	28
Audición	29
Proteger el dispositivo contra contenido peligroso	29
Vehículos	29
Entornos potencialmente explosivos	29
Información de certificación	30
Acerca de la administración de derechos digitales	32
Derechos de autor y otros avisos	32

1 Acerca de este Manual del usuario



Importante: Para obtener información importante sobre el uso seguro del dispositivo y de la batería, lea la “Información del producto y de seguridad” antes de usar el dispositivo. Para averiguar cómo comenzar a utilizar su nuevo dispositivo, lea el Manual del usuario.

2 Introducción

TECLAS Y PARTES

El teléfono

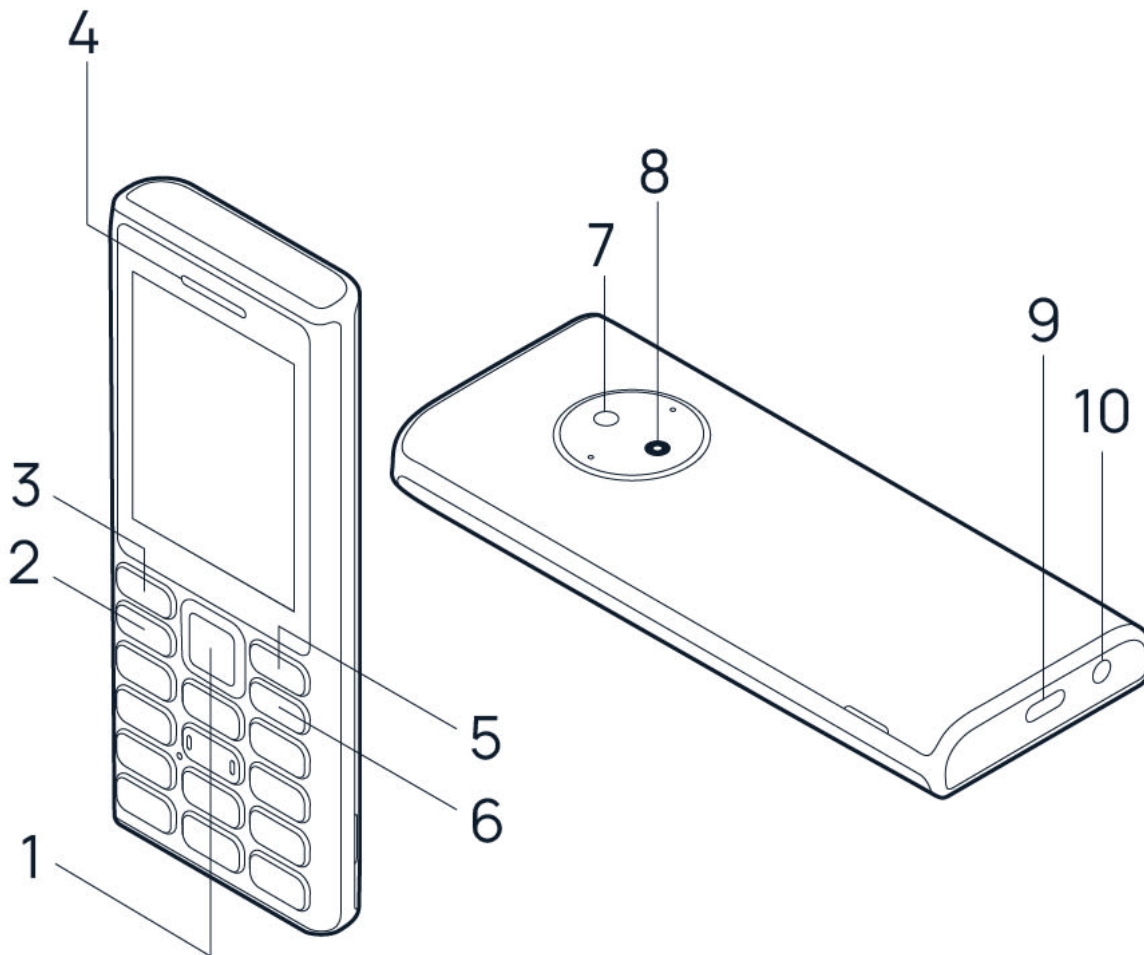

Este manual del usuario corresponde a los siguientes modelos: TA-1663 y TA-1667.

- | | |
|---------------------------------|---------------------------------|
| 1. Tecla de desplazamiento | 6. Tecla de encender/apagar/fin |
| 2. Tecla de llamada | 7. Linterna |
| 3. Tecla de selección izquierda | 8. Cámara |
| 4. Auricular/Altavoz | 9. Conector USB |
| 5. Tecla de selección derecha | 10. Conector para auriculares |

Es posible que algunos de los accesorios mencionados en este manual del usuario, como el cargador, los auriculares o el cable de datos, se vendan por separado.



Nota: Puede configurar el teléfono para que solicite un código de seguridad para proteger su privacidad y sus datos personales. Seleccione **Menú** > **Seguridad** > **Bloqueo** > **Código de seguridad**. Invente un código de 4 a 8 dígitos y seleccione **Aceptar** > **Activado**. Tenga en cuenta, sin embargo, que deberá recordar el código, ya que HMD Global no puede abrir ni desbloquearlo.

Piezas y conectores, magnetismo

No conecte productos que generen una señal de salida, ya que esto puede dañar el dispositivo. No conecte ninguna fuente de voltaje al conector de audio. Preste especial atención a los niveles de volumen si conecta un dispositivo externo de audio o auriculares distintos de los aprobados para este dispositivo.

Algunas piezas del dispositivo son magnéticas. Su dispositivo puede atraer materiales metálicos. No coloque tarjetas de crédito u otras tarjetas con banda magnética cerca del dispositivo por períodos prolongados, ya que las tarjetas pueden dañarse.

CONFIGURAR Y ENCENDER EL TELÉFONO



Nota: El software y las aplicaciones del sistema preinstalados ocupan una parte importante de la memoria.

Nano-SIM



Importante: Este dispositivo está diseñado para utilizarse únicamente con una tarjeta nano-SIM. El uso de una tarjeta SIM incompatible puede dañar la tarjeta, el dispositivo y los datos almacenados en la tarjeta.



Nota: Apague el dispositivo y desconecte el cargador y cualquier otro dispositivo antes de quitar las cubiertas. Evite tocar los componentes electrónicos mientras cambia las cubiertas. Siempre almacene y use el dispositivo con las cubiertas instaladas.

Abrir la cubierta posterior

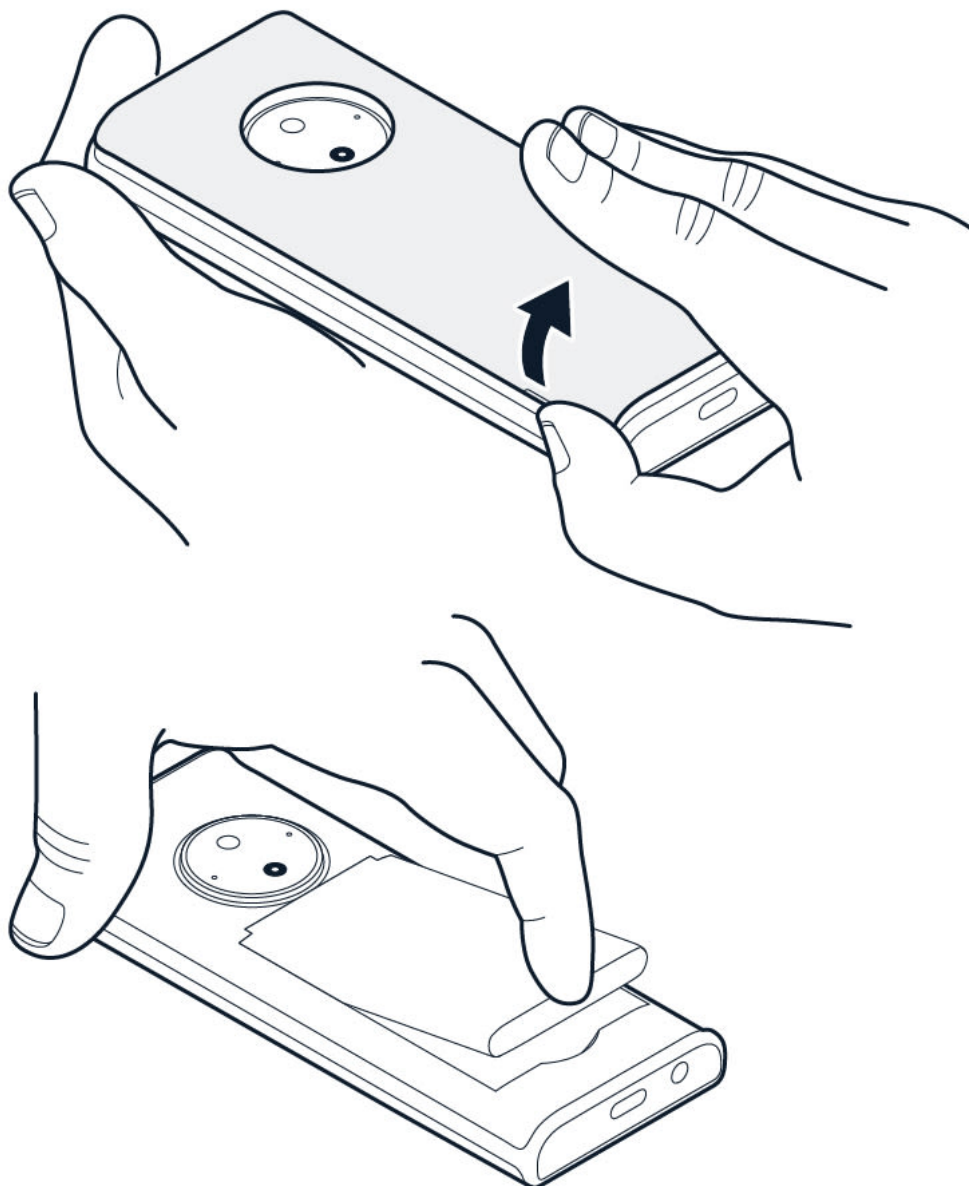

1. Introduzca la uña en la pequeña ranura situada en el lateral del teléfono, levante y retire la cubierta.
2. Si la batería se encuentra en el teléfono, levántela para retirarla.

Insertar la tarjeta SIM

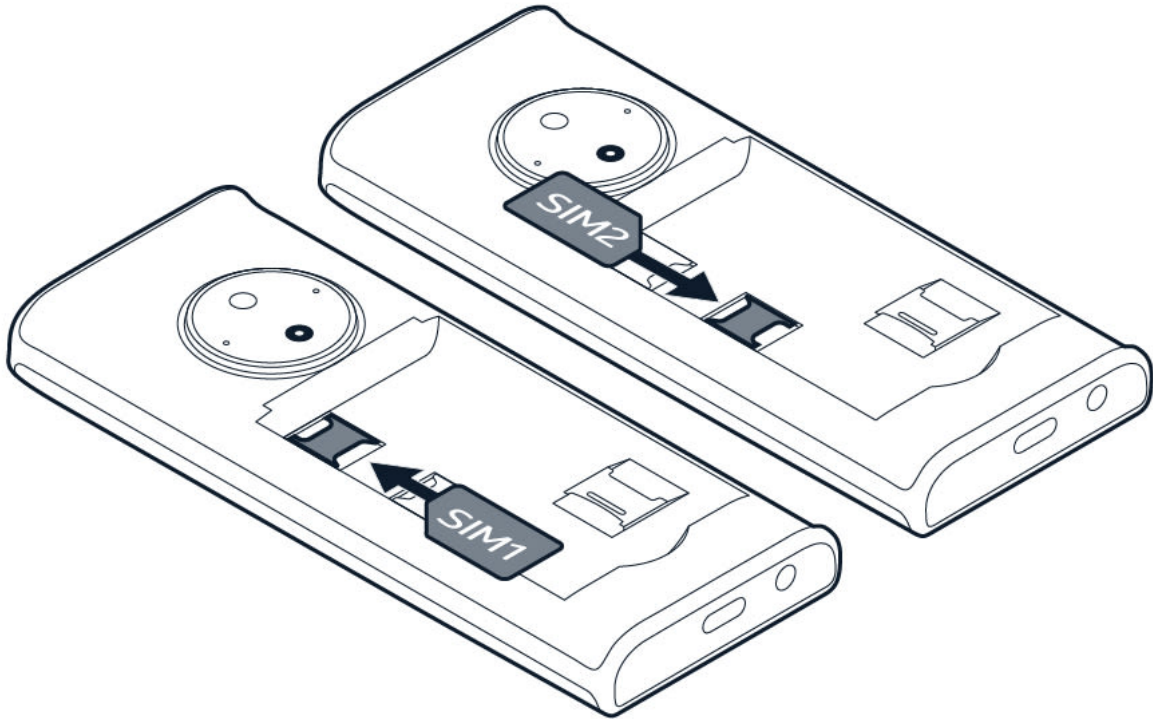

1. Introduzca la uña en la pequeña ranura situada en el lateral del teléfono, levante y retire la cubierta.
2. Si la batería se encuentra en el teléfono, levántela para retirarla.
3. Deslice la tarjeta SIM dentro de la ranura para tarjetas SIM con el área de contacto hacia abajo.
4. Si tiene un teléfono para dos tarjetas SIM, inserte la segunda tarjeta en la ranura SIM2. Ambas tarjetas SIM están disponibles simultáneamente cuando el dispositivo no se está utilizando, pero mientras una tarjeta SIM está activa (durante una llamada, por ejemplo) la otra puede no estar disponible.
5. Vuelva a colocar la batería.
6. Vuelva a colocar la cubierta posterior.



Sugerencia: Para saber si su teléfono puede usar 2 tarjetas SIM, consulte la etiqueta en la caja de venta. Si hay 2 códigos IMEI en la etiqueta, tiene un teléfono con tarjeta SIM doble.

Insertar la tarjeta de memoria

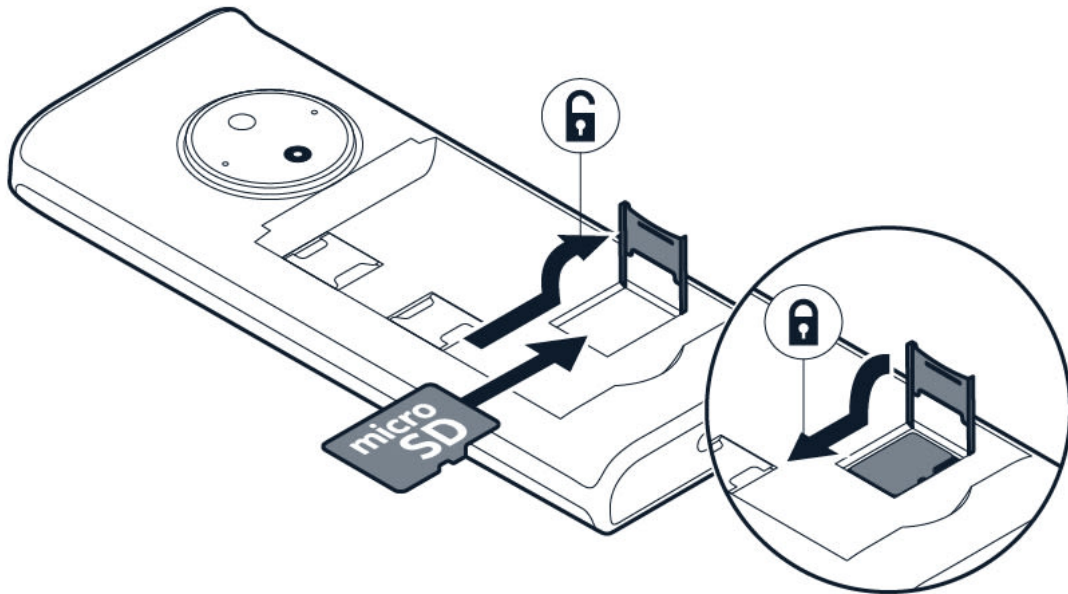

1. Deslice la tarjeta de memoria en la ranura para tarjetas de memoria.
2. Vuelva a colocar la batería.
3. Vuelva a colocar la cubierta posterior.

Utilice solamente tarjetas de memoria compatibles y que estén aprobadas para usarse en este dispositivo. Las tarjetas incompatibles pueden dañar la tarjeta y el dispositivo, además de los datos almacenados en la tarjeta.

- ⚠ **Importante:** No retire la tarjeta de memoria cuando la esté utilizando una aplicación. Esto puede dañar la tarjeta, el dispositivo y los datos almacenados en la tarjeta.
- 👉 **Sugerencia:** Utilice una tarjeta de memoria microSD rápida de hasta 32 GB de un fabricante conocido.
- ⚠ **Nota:** El software y las aplicaciones del sistema preinstalados ocupan una parte importante de la memoria.

Encender el teléfono

Mantener presionado .

CARGAR EL TELÉFONO

La batería viene parcialmente cargada de fábrica, pero es posible que deba recargarla antes de poder usar su teléfono.

Cargar la batería

1. Conecte el cargador a un tomacorriente.
2. Conecte el cargador al teléfono. Cuando finalice, primero desconecte el cargador del teléfono y luego del tomacorriente.

Si la batería está completamente descargada, el indicador de carga puede tardar varios minutos en encenderse.



Sugerencia: Cuando no haya un tomacorriente disponible, puede utilizar la carga mediante USB. La capacidad de carga a través de USB varía significativamente, por lo que podría demorar un tiempo prolongado hasta que se inicie la carga y que el dispositivo empiece a funcionar.

TECLADO

Usar las teclas del teléfono

- Para ver las aplicaciones y características del teléfono, en la pantalla de inicio, seleccione **Menú**.
- Para ir a una aplicación o característica, presione la tecla de desplazamiento hacia arriba, hacia abajo, hacia la izquierda o hacia la derecha. Para abrir la aplicación o característica, presione la tecla de desplazamiento.
- Para regresar a la pantalla de inicio, presione la tecla Fin.
- Para cambiar el volumen de su teléfono durante una llamada o cuando escucha la radio, desplácese hacia arriba o hacia abajo.

Bloquear el teclado

Para bloquear las teclas, seleccione  > **Bloquear teclado**. Para desbloquear las teclas, seleccione **Desbloquear** y presione *.

Escribir con el teclado

- Presione repetidas veces una tecla hasta que se muestre la letra.
- Para escribir un espacio, presione **0**.
- Para escribir un carácter especial o un signo de puntuación, presione la tecla de asterisco o, si está usando texto predictivo, mantenga presionada la tecla **#**.
- Para alternar entre caracteres en mayúscula y minúscula, presione **#** repetidas veces.
- Para escribir un número, mantenga presionada una tecla numérica.

3 Llamadas, contactos y mensajes

LLAMADAS

Realizar una llamada

Aprenda cómo realizar una llamada con su teléfono nuevo.



1. Ingrese el número de teléfono. Para escribir el carácter + que se utiliza para realizar llamadas internacionales, presione * dos veces.
2. Presione la tecla de llamada. Si se lo piden, seleccione la tarjeta SIM que quiere usar.
3. Para finalizar la llamada, presione la tecla de finalizar.

Responder una llamada



Presione .

CONTACTOS

Agregar un contacto

1. Seleccione **Menú** > **Contactos** >  > **Agregar nvo. cont.** .
2. Seleccione el lugar donde guardará el contacto.
3. Escriba el nombre y el número.
4. Seleccione  > **Guardar contacto** .

Guardar un contacto desde los registros de llamadas

1. Seleccione **Menú** > **Registros de llamadas** y seleccione el tipo de llamada.
2. Desplácese hasta el número que desea guardar y seleccione  > **Agregar a contactos** > **Nuevo contacto** .
3. Seleccione el lugar donde guardará el contacto.
4. Agregue los datos de contacto y seleccione  > **Guardar contacto** .

Llamar a un contacto

Puede llamar a un contacto directamente desde la lista de contactos.

Seleccione **Menú** > **Contactos**, desplácese hasta el contacto que desea llamar y presione la tecla Llamar.

ENVIAR MENSAJES

Escribir y enviar mensajes

1. Seleccione **Menú** > **Mensajes** > **+ Nuevo mensaje**.
2. Escriba un número de teléfono o presione  y seleccione un destinatario de su lista de contactos.
3. Escriba el mensaje.
4. Para insertar símbolos en el mensaje, presione *.
5. Seleccione **Enviar**. Si se lo piden, seleccione la tarjeta SIM que quiere usar.

Puede enviar mensajes de texto más largos que el límite de caracteres para un solo mensaje. Los mensajes más largos se envían como una serie de dos o más mensajes. Es posible que su proveedor de servicios le cobre los cargos correspondientes. Los caracteres con tilde u otros signos y los caracteres especiales de algunos idiomas ocupan más espacio, lo que limita el número de caracteres que se pueden enviar en un solo mensaje.

4 Personalizar el teléfono

CAMBIAR TONOS

Establecer tonos nuevos

1. Seleccione **Menú** > **Configuración** > **Perfiles**, desplácese hasta un perfil y seleccione **≡** > **Configuración** > **Configuración de timbre**.
2. Seleccione el tono que desea cambiar.
3. Desplácese hasta el tono que desea y seleccione **Sel.**

CAMBIAR EL ASPECTO DE LA PANTALLA DE INICIO

Elegir una nueva imagen de fondo

Puede cambiar la imagen de fondo de la pantalla de inicio.

1. Seleccione **Menú** > **Configuración** > **Personalización** > **Fondo de pantalla de bloqueo** > **Imágenes de fondo**.
2. Seleccione la imagen de fondo deseada.

PERFILES

Establecer un perfil

Hay varios perfiles que puede usar en diferentes situaciones. Es decir, por ejemplo, un perfil silencioso para los momentos en que no puede tener el sonido activado y un perfil exterior con tonos fuertes.

1. Seleccione **Menú** > **Configuración** > **Perfiles**.
2. Para ajustar un perfil, desplácese hasta él y seleccione **≡** > **Configuración**. Cambie la configuración que desee.
3. Para ajustar un perfil, desplácese hasta él y seleccione **Seleccionar**.

AÑADIR ATAJOS

Puede añadir atajos a diferentes aplicaciones y configuraciones en su pantalla de inicio.

Editar configuración de Ir a

En la parte inferior izquierda de la pantalla de inicio encontrará **Tecla selec. der.**, que contiene atajos a diversas aplicaciones y configuraciones. Seleccione los accesos directos que le resulten más útiles.

1. Seleccione **↩ > Ir a opción > Sel. opc.**.
2. Desplácese hasta cada acceso directo que desee tener en la lista y seleccione **Marcar > ✓**. Seleccione **Aceptar** para guardar los cambios.

También puede reorganizar la lista.

1. Seleccione **Organizar**.
2. Desplácese hasta el elemento que desea mover, seleccione **Mover** y el lugar donde desea moverlo.
3. Seleccione **← > Aceptar** para guardar los cambios.

DURACIÓN DE LA BATERÍA

Ahorro de energía

Si corresponde:

- Use las conexiones de red de forma selectiva para ahorrar energía: active el Bluetooth solo cuando sea necesario.
- Use una conexión Wi-Fi para conectarse a Internet, en vez de una conexión de datos móviles.
- Si no quiere hacer ni recibir llamadas, active el modo avión.

El modo avión interrumpe las conexiones a la red móvil y desactiva las funciones inalámbricas del dispositivo.

ACCESIBILIDAD

Aumentar el tamaño del texto

Puede ajustar el tamaño del texto para que sea más pequeño o más grande.

Según el modelo de su dispositivo, acceda a los ajustes del sistema o de la pantalla y realice los cambios.

Obtenga más información sobre las funciones de accesibilidad

Para obtener más información sobre las funciones de accesibilidad de este dispositivo, visite la Iniciativa Global de Informes de Accesibilidad: <https://www.gari.info/findphones.cfm>

Nota para la guía de audio en línea

1. Para acceder a la guía de usuario en línea, visite www.hmd.com/support. Busque el modelo de su producto y acceda a la guía de usuario en línea correspondiente.
2. Active la función de texto a voz en su navegador o dispositivo para que el texto en pantalla se lea en voz alta.

Cómo activar la función de texto a voz

Para PC con Windows (Windows 10, 11 o versiones posteriores):

- Seleccione Configuración > Facilidad de acceso (Windows 10) o Accesibilidad (Windows 11).
- Seleccione Narrador y actívelo para habilitar el lector de pantalla integrado.

En versiones anteriores de Windows:

- Instale una extensión del navegador como Speechify para leer contenido web en voz alta.

Mac®/macOS®:

- En Safari, seleccione Edición > Voz > Empezar a hablar para que la Mac lea el texto en voz alta.
- Para detener la función, seleccione Edición > Voz > Dejar de hablar.

Para obtener instrucciones detalladas sobre cómo activar la función de texto a voz en su dispositivo o navegador, consulte la guía de usuario de su dispositivo.

POSIBILIDAD DE REPARACIÓN

Opciones de autorreparación

La asistencia de autorreparación está disponible para ciertos dispositivos en algunos países. Puede encontrar más información en www.hmd.com/self-repair.

5 Cámara

FOTOS Y VIDEOS

Tomar una foto

1. Seleccione **Menú** > **Cámara**.
2. Para acercar o alejar una imagen, desplácese hacia arriba o hacia abajo.
3. Para tomar una foto, presione la tecla de desplazamiento.

Para ver la foto que acaba de tomar, seleccione **≡** > **Galería**.

Para ver todas las fotos, en la pantalla de inicio, seleccione **Menú** > **Galería**.



Mantenga una distancia segura cuando utilice el flash. No utilice el flash sobre personas o animales que se encuentren a corta distancia. No cubra el flash mientras toma una fotografía.

Grabar un video

1. Para encender la cámara de video, seleccione **Menú** > **Cámara** y desplácese hasta **■**.
2. Para empezar a grabar, presione la tecla de desplazamiento.
3. Para detener la grabación, seleccione **■**.

Para ver el video que acaba de grabar, en la pantalla de inicio, seleccione **Menú** > **Videos**.

6 Música

REPRODUCTOR DE MÚSICA

Puede escuchar sus archivos de música en formato MP3 con el reproductor de música.

Escuchar música

Para reproducir música, debe almacenar los archivos de música en una tarjeta de memoria o en la memoria del teléfono.

1. Seleccione **Menú** > **Música**.
2. Seleccione **Canciones** para ver toda su música guardada.
3. Desplácese hasta una canción y seleccione **Repr.**

También puede crear sus propias listas de pistas.

Para ajustar el volumen, desplácese hacia arriba o hacia abajo.

7 Reloj, calendario y calculadora

CONFIGURAR LA FECHA Y HORA MANUALMENTE

Cambiar la fecha y hora

1. Seleccione **Menú** > **Configuración** > **Hora e idioma** > **Fecha y hora**.
2. Seleccione **Actualización automática** > **Cambiar**.
3. Seleccione **Zona horaria** e ingrese la zona horaria.
4. Seleccione **Hora** e ingrese la hora.
5. Seleccione **Fecha** e ingrese la fecha.
6. Seleccione **Guardar**.

RELOJ DESPERTADOR

Configurar una alarma

1. Seleccione **Menú** > **Alarma**.
2. Seleccione **+Nueva alarma** e ingrese la hora de la alarma y otros detalles.

Si desea que la alarma se repita en determinados días, seleccione la alarma, luego seleccione **≡** > **Editar** > **Repetir**, seleccione cada día en el que desea que suene la alarma. Luego, seleccione **←** y seleccione **Guardar**.

CALENDARIO

Añadir un evento al calendario

1. Seleccione **Menú** > **Extras** > **Calendario**.
2. Desplácese hasta una fecha y seleccione **≡** > **Añadir nueva tarea**.
3. Ingrese el nombre del evento y otros detalles y seleccione **Guardar**.

CALCULADORA

Aprenda cómo sumar, restar, multiplicar y dividir con la calculadora del teléfono.

Usar la calculadora

1. Seleccione **Menú** > **Extras** > **Calculadora**.
2. Introduzca el primer factor del cálculo, seleccione la operación con la tecla de desplazamiento e introduzca el segundo factor.
3. Presione la tecla de desplazamiento para obtener el resultado del cálculo.

Seleccione  para eliminar los campos numéricos.

8 Bluetooth

CONEXIONES CON BLUETOOTH®

Activar Bluetooth

1. Seleccione **Menú** > **Configuración** > **Conectividad** > **Bluetooth**.
2. Active **Bluetooth**.
3. Seleccione **Dispositivos encontrados** > **Agregar nuevo dispositivo**.
4. Desplácese hasta el dispositivo encontrado y seleccione **Emparejar**. Si se lo piden, confirme el código.

9 Vaciar el teléfono

RESTABLECER VALORES DE FÁBRICA

Si compra un teléfono nuevo, o si desea deshacerse de su teléfono o reciclarlo, aquí le indicamos cómo puede eliminar su información y contenido personales.

Restablecer el teléfono

Puede restaurar la configuración original de fábrica, pero tenga cuidado, ya que este restablecimiento elimina todos los datos que haya guardado en la memoria del teléfono y toda su personalización.

Si desecha su teléfono, tenga en cuenta que usted es responsable de eliminar todo el contenido privado.

Para restaurar el teléfono a su estado original y borrar toda su información, digite `*#7370#` en la pantalla principal. Si se lo piden, introduzca su código de seguridad.

10 Información del producto y de seguridad

PARA SU SEGURIDAD

Lea estas pautas sencillas. No respetarlas puede ser peligroso o estar en contra de las leyes y regulaciones locales. Para obtener más información, lea el manual del usuario completo.

APAGAR EN ÁREAS LAS RESTRINGIDAS



Apague el dispositivo cuando no se permita el uso del dispositivo móvil o cuando pueda causar interferencias o peligro, por ejemplo, en un avión, en hospitales o cerca de equipos médicos, combustibles, productos químicos y áreas de explosivos. Obedezca todas las instrucciones en áreas restringidas.

LA SEGURIDAD VIAL ANTE TODO



Obedezca todas las leyes locales. Mantenga siempre las manos libres para operar el vehículo mientras conduce. La seguridad vial debe ser lo más importante al conducir.

INTERFERENCIA



Todos los dispositivos inalámbricos pueden ser susceptibles a la interferencia, lo que podría afectar el rendimiento.

SERVICIO AUTORIZADO



Solo personal autorizado puede instalar o reparar este producto.

BATERÍAS, CARGADORES Y OTROS ACCESORIOS



Use solo baterías, cargadores y accesorios aprobados por HMD Global Oy para este dispositivo. No conecte productos incompatibles.

MANTENER SECO EL DISPOSITIVO



Si el dispositivo es resistente al agua, consulte su clasificación de IP en las especificaciones técnicas del dispositivo para obtener información más detallada.

PROTECCIÓN DE AUDICIÓN



Para evitar posible daño auditivo, no escuche a volúmenes altos durante períodos prolongados. Tenga precaución cuando sostenga el dispositivo cerca del oído y el altavoz esté en uso.

LLAMADAS DE EMERGENCIA



Importante: No se pueden garantizar las conexiones en todas las condiciones. Nunca confíe exclusivamente en un teléfono inalámbrico para las comunicaciones esenciales, como las emergencias médicas.

Antes de realizar la llamada:

- Encienda el teléfono.
 - Si la pantalla del teléfono y las teclas están bloqueadas, desbloquéelas.
 - Muévase a un lugar con una intensidad de señal suficiente.
1. Presione repetidas veces la tecla de finalización hasta que aparezca la pantalla principal.
 2. Escriba el número de emergencia oficial para la ubicación actual. Los números de llamada de emergencia varían según el lugar.
 3. Presione la tecla de llamada.
 4. Entregue la información necesaria de la forma más precisa posible. No finalice la llamada hasta que se lo permitan.

También puede ser necesario que haga lo siguiente:

- Coloque una tarjeta SIM en el teléfono.
- Si su teléfono le solicita el código PIN, escriba el número de emergencia oficial para la ubicación actual y presione la tecla de llamada.
- Desactive las restricciones de llamadas en el teléfono, como el bloqueo de llamadas, la marcación fija y el grupo cerrado de usuarios.

CUIDADO DEL DISPOSITIVO

Manipule el dispositivo, la batería, el cargador y los accesorios con cuidado. Las siguientes sugerencias lo ayudan a mantener el dispositivo operativo.

- Mantenga el dispositivo seco. El agua de lluvia, la humedad y todos los tipos de líquidos o humedad contienen minerales que corroen los circuitos electrónicos.
- No use ni almacene el dispositivo en áreas sucias o polvorientas.
- No almacene el dispositivo a altas temperaturas. Las altas temperaturas pueden dañar el dispositivo o la batería.
- No almacene el dispositivo a bajas temperaturas. Cuando el dispositivo se caliente a su temperatura normal, se puede formar humedad dentro del dispositivo y dañarlo.
- No abra el dispositivo de una forma distinta de la indicada en la guía del usuario.
- Las modificaciones no autorizadas pueden dañar el dispositivo e infringir las regulaciones que rigen los dispositivos de radio.
- No deje caer, golpee ni agite el dispositivo o la batería. La manipulación brusca puede quebrarlo.
- Solo use un paño suave, limpio y seco para limpiar la superficie del dispositivo.
- No pinte el dispositivo, ya que la pintura puede impedir el funcionamiento correcto.
- Mantenga el dispositivo alejado de los imanes o campos magnéticos.
- Para mantener sus datos importantes seguros, almacénelos en al menos dos lugares seguros, como el dispositivo, la tarjeta de memoria o la computadora, o anote la información importante.

Durante el funcionamiento prolongado, es posible que el dispositivo se caliente. En la mayoría de los casos, esto es normal. Para evitar el calentamiento, el dispositivo puede ralentizarse automáticamente, cerrar aplicaciones, desactivar la carga y, de ser necesario, apagarse. Si el dispositivo no funciona correctamente, llévelo al centro de servicio técnico autorizado más cercano.

RECICLAR



Siempre devuelva los productos electrónicos usados, las baterías y los materiales de embalaje a los puntos de recolección destinados exclusivamente para ello. De esta forma, ayuda a evitar la eliminación no controlada de desechos y a promover el reciclaje de materiales. Los productos eléctricos y electrónicos contienen mucho material valioso, incluidos metales (como cobre, aluminio, acero y magnesio) y metales preciosos (como oro, plata y paladio). Todos los materiales del dispositivo se pueden recuperar como materiales y energía.

También puede reciclar la caja y las guías del usuario en el sistema de reciclado de su región. Cuando colabora y entrega todos estos materiales en uno de los sitios de recolección

disponibles, está contribuyendo con el cuidado del medioambiente y con la salud de las generaciones futuras.

Todos los productos eléctricos y electrónicos, y las baterías pueden contener metales reciclables y otras sustancias potencialmente peligrosas y deben llevarse a los sitios de recolección correspondientes tras finalizar su vida útil. No debe abrir a la fuerza la batería u otros materiales similares bajo ninguna circunstancia. No deseche estos productos como residuos municipales sin clasificar, ya que esto puede generar contaminación o riesgos para la salud. Todos los productos de HMD Global cumplen con los estándares de producción internacionales vigentes de la industria y con todos los requisitos establecidos por las agencias gubernamentales competentes.

SÍMBOLO DEL CONTENEDOR DE BASURA TACHADO

Símbolo del contenedor de basura tachado



El símbolo del contenedor de basura tachado en el producto, la batería, el material informativo o el embalaje le recuerdan que todos los productos eléctricos y electrónicos y las baterías deben llevarse a puntos de recolección diferentes al final de su vida útil. Recuerde eliminar primero los datos personales del dispositivo. No deseche estos productos junto con los demás desechos domésticos: recíclelos. A fin de informarse sobre el punto de reciclaje más cercano, consulte a las autoridades locales encargadas de la gestión de desechos o lea sobre el programa de devolución de HMD y la disponibilidad en su país en www.hmd.com/phones/support/topics/recycle.

INFORMACIÓN SOBRE LA BATERÍA Y EL CARGADOR

Información de la batería y del cargador

Para saber si se puede o no extraer la batería del teléfono, consulte la guía impresa.

Dispositivos con batería extraíble Use el dispositivo solo con una batería recargable original. La batería se puede cargar y descargar cientos de veces, pero terminará por desgastarse. Cuando los tiempos de conversación y de espera sean considerablemente más cortos que lo normal, cambie la batería.

Dispositivos con batería no extraíble No intente sacar la batería, puesto que puede dañar el dispositivo. La batería se puede cargar y descargar cientos de veces, pero terminará por

desgastarse. Cuando los tiempos de conversación y de espera se reduzcan significativamente, lleve el dispositivo al centro de servicios autorizado más cercano para reemplazar la batería.

Cargue el dispositivo con un cargador compatible. El tipo de enchufe del cargador puede variar. El tiempo de carga puede variar dependiendo de la capacidad del dispositivo.

Información de seguridad de la batería y del cargador

Una vez que el dispositivo esté cargado, desenchufe el cargador del dispositivo y de la toma de corriente. Tenga en cuenta que la carga continua no debe superar las 12 horas. Si se deja sin uso, una batería completamente cargada podría perder su carga con el paso del tiempo.

Las temperaturas extremas reducen la capacidad y la vida útil de la batería. Para un rendimiento óptimo siempre mantenga la batería entre 15 °C y 25 °C (59 °F y 77 °F). Puede que un dispositivo con la batería fría o caliente no funcione temporalmente. Tenga en cuenta que la batería puede agotarse rápidamente cuando está expuesta a temperaturas frías y que puede perder tanta energía, que el teléfono se apaga en cuestión de minutos. Cuando se encuentre al aire libre a bajas temperaturas, mantenga caliente el teléfono.

Obedezca las normativas locales. Recicle siempre que sea posible. No deseche junto con la basura domiciliaria.

No exponga la batería a presiones atmosféricas extremadamente bajas ni la deje a una temperatura extremadamente alta (por ejemplo, desechándola en un fuego), ya que eso puede provocar que la batería explote o filtre líquidos o gases inflamables.

No desmonte, corte, aplaste, doble, perforo o dañe de ningún modo la batería. Si se produce una filtración en la batería, evite que el líquido entre en contacto con la piel o los ojos. Si esto sucede, enjuague las áreas afectadas inmediatamente con agua o solicite asistencia médica. No modifique la batería; no intente insertar objetos extraños en ella ni la sumerja o exponga al agua o a otros líquidos. Las baterías pueden explotar si se dañan.

Use la batería y el cargador solo para los fines previstos. El uso de baterías no aprobadas, de cargadores incompatibles o el uso inapropiado de estos mismos podrían generar riesgo de incendio, explosión u otro peligro, y anular toda aprobación o garantía. Si cree que la batería o cargador están dañados, llévelos a un centro de servicios o al distribuidor de su teléfono antes de continuar usándolos. No utilice nunca un cargador o una batería que estén dañados. Use el cargador solo en interiores. No cargue el dispositivo durante una tormenta eléctrica. Cuando el cargador no viene incluido en el paquete de ventas, cargue el dispositivo mediante el cable de datos (incluido) y un adaptador de corriente USB (puede venderse por separado). Puede cargar el dispositivo con cables y adaptadores de corriente de otros proveedores que sean compatibles con USB 2.0 o posterior, con las regulaciones nacionales aplicables y los estándares de seguridad internacionales y regionales. Es posible que otros adaptadores no cumplan con las normas de seguridad aplicables y la carga con dichos adaptadores podría suponer un riesgo de pérdida de propiedad o lesiones personales.

Para desconectar un cargador o un accesorio, sosténgalo y tire del enchufe, no del cable.

Además, lo siguiente aplica si el dispositivo tiene una batería extraíble:

- Apague siempre el dispositivo y desenchufe el cargador antes de quitar las cubiertas o la batería.
- Cuando un objeto metálico toca las bandas metálicas de la batería se pueden producir cortocircuitos accidentales. Esto puede dañar la batería o el otro objeto.

NIÑOS PEQUEÑOS

El dispositivo y sus accesorios no son juguetes. Pueden contener piezas pequeñas. Manténgalos fuera del alcance de los niños pequeños.

NÍQUEL

La superficie de este dispositivo no contiene níquel.

DISPOSITIVOS MÉDICOS

El funcionamiento de los equipos de transmisión de radio, incluidos los teléfonos inalámbricos, puede interferir con la función de los dispositivos médicos con un blindaje inadecuado. Consulte al médico o al fabricante del dispositivo médico para determinar si cuenta con blindaje suficiente contra la energía de radio externa.

DISPOSITIVOS MÉDICOS IMPLANTADOS

Para evitar posibles interferencias, los fabricantes de dispositivos médicos implantados (como marcapasos, bombas de insulina y neuroestimuladores) recomiendan una separación mínima de 15,3 centímetros (6 pulgadas) entre un dispositivo inalámbrico y el dispositivo médico. Las personas que tienen dichos dispositivos deben seguir estas indicaciones:

- Mantenga siempre el dispositivo inalámbrico a más de 15,3 centímetros (6 pulgadas) del dispositivo médico.
- No transporte el dispositivo inalámbrico en el bolsillo del pecho.
- Sostenga el dispositivo inalámbrico en el oído opuesto al dispositivo médico.
- Apague el dispositivo inalámbrico si existe algún motivo que lo haga sospechar de interferencia.
- Siga las instrucciones del fabricante para el dispositivo médico implantado.

Si tiene preguntas sobre el uso del dispositivo inalámbrico con un dispositivo médico implantado, consulte al proveedor de atención de salud.

AUDICIÓN



Advertencia: Cuando usa auriculares, su capacidad para escuchar los sonidos exteriores puede verse afectada. No los use si pueden poner en peligro su seguridad.

Algunos dispositivos inalámbricos pueden interferir con los audífonos.

PROTEGER EL DISPOSITIVO CONTRA CONTENIDO PELIGROSO

El dispositivo puede estar expuesto a virus y a otros contenidos peligrosos. Tome las siguientes precauciones:

- Tenga precaución al abrir los mensajes. Pueden contener software malicioso o dañar de alguna manera el dispositivo o la computadora.
- Tenga cuidado al aceptar solicitudes de conectividad o navegar por Internet. No acepte conexiones Bluetooth® de fuentes en las que no confíe.
- Instale antivirus y otro software de seguridad en cualquier computadora conectada.
- Si accede a los favoritos preinstalados y enlaces a sitios de Internet de terceros, tome las precauciones pertinentes. HMD Global no aprueba ni asume responsabilidad alguna por estos sitios.

VEHÍCULOS

Las señales de radio pueden afectar los sistemas electrónicos con blindaje inadecuado o de instalación incorrecta en los vehículos. Para obtener más información, consulte al fabricante del dispositivo o su equipo. El dispositivo solo debe ser instalado en un vehículo por personal autorizado. Una instalación defectuosa puede resultar peligrosa y anular la garantía. Compruebe con regularidad que todos los equipos inalámbricos de su vehículo estén correctamente montados y funcionando debidamente. No almacene ni transporte materiales inflamables o explosivos en el mismo compartimiento destinado al dispositivo, sus piezas o accesorios. No coloque el dispositivo ni los accesorios en el área de despliegue de la bolsa de aire.

ENTORNOS POTENCIALMENTE EXPLOSIVOS

Apague el dispositivo en entornos potencialmente explosivos, por ejemplo, cerca de surtidores de gasolina. Las chispas pueden producir explosiones o incendios que causan lesiones o la muerte. Preste atención a las restricciones en áreas con combustible, plantas químicas o en lugares donde se realicen explosiones. Las áreas con ambientes potencialmente explosivos pueden no estar claramente marcadas. Estas son áreas donde generalmente se le aconseja que apague el motor, bajo la cubierta de los barcos, instalaciones de transferencia o almacenamiento de productos químicos y áreas donde el aire contiene elementos químicos o partículas. Consulte a los fabricantes de vehículos que usan gas licuado de petróleo (como propano o butano) si este dispositivo se puede usar de manera segura en las inmediaciones.

INFORMACIÓN DE CERTIFICACIÓN

Este dispositivo móvil cumple las normas referentes a la exposición a ondas de radio.

El dispositivo móvil es un transmisor y receptor de radio. Está diseñado para no exceder los límites de exposición a ondas de radio (campos electromagnéticos de radiofrecuencia), recomendado por las normas internacionales de la organización científica independiente ICNIRP. Estas normas incorporan considerables márgenes de seguridad diseñados para garantizar la protección de todas las personas, independientemente de su edad o estado de salud. Estas normas de exposición se basan en la Tasa Específica de Absorción (Specific Absorption Rate, SAR), la cual es una expresión de la cantidad de potencia de radiofrecuencia (RF) depositada en la cabeza o en el cuerpo cuando transmite el dispositivo. El límite de la SAR de la ICNIRP para dispositivos móviles es de 2,0 W/kg promedio en 10 gramos de tejido corporal.

Las pruebas de SAR se llevan a cabo con el dispositivo en posiciones de manejo estándar, transmitiendo al nivel más alto de potencia certificado en todas las bandas de frecuencia comprobadas.

Este dispositivo cumple con lo establecido en las normas de exposición a la radiofrecuencia cuando se usa contra la cabeza o cuando se usa a una distancia mínima de 5/8 pulgadas (1,5 centímetros) del cuerpo. Cuando se usa un estuche, un clip para cinturón u otra forma de soporte para el dispositivo, utilice solo los accesorios que no contengan metal y que mantengan el dispositivo a la distancia del cuerpo indicada anteriormente.

Para enviar datos o mensajes, se requiere una buena conexión a la red. El envío puede quedar suspendido hasta que se encuentre una conexión disponible. Siga las instrucciones sobre las distancias de separación hasta que el envío se haya realizado.

Durante el uso general, los valores de SAR normalmente están muy por debajo de los valores mencionados anteriormente. Esto se debe a que, por motivos de eficiencia del sistema y para minimizar las interferencias en la red, la energía con la que opera el dispositivo móvil disminuye automáticamente cuando no se necesita la energía máxima para realizar una llamada. A menor energía, menor es el valor de SAR.

Los modelos del dispositivo tienen versiones diferentes y más de un valor. Se pueden realizar cambios de diseño y componentes con el tiempo y algunos de ellos podrían afectar los valores SAR.

Para obtener más información, visite www.sar-tick.com. Tenga presente que los dispositivos móviles pueden emitir transmisiones incluso cuando no está haciendo una llamada de voz.

La Organización Mundial de la Salud (OMS) ha indicado que la información científica actual no indica la necesidad de tomar ninguna precaución especial al usar dispositivos móviles. Si le interesa reducir la exposición, se recomienda que limite el uso o que utilice un kit de manos libres para mantener el dispositivo alejado de la cabeza y del cuerpo. Para obtener más información, explicaciones y debates sobre la exposición a RF, visite el sitio web de la OMS en www.who.int/health-topics/electromagnetic-fields#tab=tab_1.

Consulte www.hmd.com/sar para conocer el valor SAR máximo del dispositivo.

Información de la FCC sobre la exposición a las radiofrecuencias

Este dispositivo móvil cumple con las pautas de exposición a las ondas de radio establecidos por la Comisión Federal de Comunicaciones (Federal Communications Commission, FCC). Consulte la siguiente documentación.

El aparato es un transmisor y receptor de radio. Se diseñó y fabricó para no exceder los límites de emisiones para la exposición a la energía de radiofrecuencia (RF) establecidos por la Comisión Federal de Comunicaciones del gobierno de los Estados Unidos. Estas pautas se basan en las normas que desarrolló una organización científica independiente a través de la evaluación periódica y exhaustiva de estudios científicos. Las normas incluyen un margen de seguridad importante diseñado para garantizar la seguridad de todas las personas, independientemente de su edad y salud. La norma de exposición para los aparatos inalámbricos emplea una unidad de medición conocida como Tasa de absorción específica o SAR. El límite de SAR establecido por la FCC es de 1,6 W/kg. Las pruebas se realizan en distintas posiciones y ubicaciones (por ejemplo, junto al oído y sobre alguna parte del cuerpo), según lo que exige la FCC para cada modelo. Los sujetadores de cinturón, las fundas y los accesorios similares que use no deben estar contruidos con componentes metálicos. Es posible que el uso de accesorios que no reúnan estos requisitos no cumpla con los requisitos de exposición a la radiofrecuencia de la FCC y, por lo tanto, se debe evitar. La FCC otorgó una autorización de equipo para este modelo móvil con todos los niveles de SAR informados que se evaluaron de conformidad con las pautas de emisión de RF de la FCC. Puede encontrar información adicional sobre los índices de absorción específica (SAR) en el sitio web (en inglés) de la FCC en www.fcc.gov/general/radio-frequency-safety-0. Para enviar datos o mensajes, se requiere una buena conexión a la red. El envío puede quedar suspendido hasta que se encuentre una conexión disponible. Siga las instrucciones sobre las distancias de separación hasta que el envío se haya realizado. Durante el uso general, los valores de SAR normalmente están muy por debajo de los valores mencionados anteriormente. Esto se debe a que, para fines de la eficiencia del sistema y para minimizar la interferencia en la red, la energía de funcionamiento del dispositivo disminuye automáticamente cuando no es necesaria la energía total para la llamada. A menor energía, menor es el valor de SAR. Los modelos del dispositivo tienen versiones diferentes y más de un valor. Con el tiempo se pueden realizar cambios de diseño y componentes, y algunos de ellos podrían afectar los valores de SAR. Para obtener más información, visite www.sar-tick.com. Tenga presente que los dispositivos móviles pueden emitir transmisiones incluso cuando no se realizan llamadas de voz. El dispositivo móvil también se diseñó para cumplir con las pautas de la Comisión Federal de Comunicaciones (Federal Communications Commission, FCC) de los Estados Unidos. Puede encontrar la clasificación de la FCC del dispositivo con información adicional (en inglés) sobre la SAR en <http://transition.fcc.gov/oet/rfsafety/sar.html>. La Organización Mundial de la Salud (OMS) ha indicado que la información científica actual no indica la necesidad de tomar ninguna precaución especial al usar dispositivos móviles. Si le interesa reducir la exposición, se recomienda que limite el uso o que utilice un kit de manos libres para mantener el dispositivo alejado de la cabeza y del cuerpo. Para obtener más información, explicaciones y discusiones sobre la exposición a las radiofrecuencias, visite el sitio web (en inglés) de la OMS en https://www.who.int/health-topics/electromagnetic-fields#tab=tab_1.

Aviso de la FCC

Este dispositivo cumple con la parte 15 de las reglas de la FCC. El funcionamiento está sujeto a las siguientes dos condiciones: (1) Este dispositivo no debe causar interferencias nocivas y (2) este dispositivo debe aceptar cualquier interferencia recibida, incluidas las interferencias que puedan provocar un funcionamiento no deseado. Para obtener más información, visite www.fcc.gov/engineering-technology/electromagnetic-compatibility-division/radio-frequency-safety/faq/rf-safety. Las modificaciones y los cambios no aprobados expresamente por HMD Global podrían anular la autorización del usuario para utilizar este equipo. Nota: Este equipo se sometió a ensayos, y se concluyó que cumple con los límites para un dispositivo digital clase B de acuerdo con la parte 15 de las reglas de la FCC. Estos límites se diseñaron para ofrecer una protección razonable contra las interferencias dañinas en una instalación residencial. Este equipo genera, usa y puede irradiar energía de radiofrecuencia y, si no se instala y usa de acuerdo con las instrucciones, puede provocar interferencias dañinas en las comunicaciones de radio. Sin embargo, no se puede garantizar que no se producirán interferencias en una instalación en particular. Si este equipo provoca interferencias dañinas en la recepción de radio o televisión (lo cual se puede determinar apagando y encendiendo el equipo), se recomienda que el usuario intente corregir la interferencia mediante una o más de las siguientes medidas:

- Reoriente o reubique la antena de recepción.
- Aumente la separación entre el equipo y el receptor.
- Conecte el equipo a un tomacorriente de un circuito distinto al que está conectado el receptor.
- Para obtener ayuda, consulte al distribuidor o a un técnico con experiencia en radio/televisión.

ACERCA DE LA ADMINISTRACIÓN DE DERECHOS DIGITALES

Al usar este dispositivo, obedezca todas las leyes y respete los derechos aduaneros, de privacidad y legítimos locales de otras personas, incluidos los derechos de autor. La protección de derechos de autor puede evitar que copie, modifique o transfiera fotos, música y otro contenido.

DERECHOS DE AUTOR Y OTROS AVISOS

Derechos de autor

La disponibilidad de productos, características, aplicaciones y servicios varía según la región. Comuníquese con su proveedor de servicios o distribuidor para obtener más información. Este dispositivo puede contener materias primas, tecnología o software sujetos a leyes y regulaciones de exportación de los Estados Unidos y otros países. Se prohíbe su uso contrario a la ley.

El contenido de este documento se provee "tal como está". A menos que lo requiera la legislación vigente, no se otorgará ninguna garantía, sea expresa o implícita, en relación con la precisión, la confiabilidad o el contenido de este documento, incluidas, con mero carácter enunciativo, las garantías implícitas de comercialización y de idoneidad para un fin determinado. HMD Global se reserva el derecho de modificar este documento o de retirarlo en cualquier momento sin aviso previo.

Hasta el máximo alcance permitido por la ley pertinente, bajo ninguna circunstancia HMD Global ni ninguno de sus licenciantes serán responsables de pérdidas de datos o ingresos debido a daños especiales, incidentales, emergentes o indirectos, independientemente de su causa.

Se prohíbe la reproducción, transferencia o distribución de parte o todo el contenido de este documento de cualquier forma sin el consentimiento previo por escrito de HMD Global. HMD Global cuenta con una política de desarrollo continuo. HMD Global se reserva el derecho de realizar cambios y mejoras en cualquiera de los productos descritos en este documento sin aviso previo.

HMD Global no hace ninguna declaración, proporciona una garantía ni asume responsabilidad por la funcionalidad, el contenido o el soporte para el usuario final de las aplicaciones de terceros que se proporcionan con el dispositivo. Al usar una aplicación, reconoce que la aplicación se provee tal como está.

La descarga de mapas, juegos, música y videos, y la carga de imágenes y videos pueden implicar la transferencia de grandes cantidades de datos. Su proveedor de servicios le puede aplicar cargos por la transmisión de datos. La disponibilidad de algunos productos, servicios y funciones puede variar dependiendo de la región. Consulte al distribuidor local para obtener más detalles y conocer la disponibilidad de las opciones de idiomas.

Algunas características, funcionalidades y especificaciones del producto dependen de la red y están sujetas a términos, condiciones y cargos adicionales.

Todas las especificaciones, características y otra información del producto están sujetas a cambios sin aviso previo.

La Política de privacidad global de HMD, disponible en <http://www.hmd.com/privacy>, se aplica al uso que usted haga del dispositivo.

TM y © 2024 HMD Global. Todos los derechos reservados. HMD Global Oy es licenciatario de la marca Nokia para teléfonos y tabletas. Nokia es una marca registrada de Nokia Corporation.

La marca denominativa y los logotipos de Bluetooth son propiedad de Bluetooth SIG, Inc. y cualquier uso de dichas marcas por HMD Global se realiza bajo licencia.

Este producto incluye software de código abierto. Para conocer los derechos de autor y demás avisos, permisos y reconocimientos vigentes, seleccione *#6774# en la pantalla de inicio.