

NOKIA

Nokia 215 4G

Manual del usuario

Tabla de contenidos

1	Acerca de este Manual del usuario	4
2	Introducción	5
	Teclas y piezas	5
	Configurar y encender el teléfono	6
	Cargar el teléfono	9
	Teclado	9
3	Llamadas, contactos y mensajes	11
	Llamadas	11
	Contactos	11
	Enviar mensajes	12
4	Personalizar el teléfono	13
	Cambiar tonos	13
	Cambiar el aspecto de la pantalla principal	13
	Saque el máximo provecho de las dos tarjetas SIM	13
5	Internet y conexiones	14
	Explorar la Web	14
	Bluetooth®	14
6	Música	15
	Reproductor de música	15
	Escuchar radio	15
7	Reloj, calendario y calculadora	16
	Configurar la fecha y hora manualmente	16
	Reloj despertador	16
	Calendario	16
	Calculadora	16

8 Vaciar el teléfono	18
Eliminar contenido privado del teléfono	18
9 Información del producto y de seguridad	19
Para su seguridad	19
Llamadas de emergencia	21
Cuidado del dispositivo	22
Reciclar	23
Símbolo del contenedor de basura tachado	23
Información sobre la batería y el cargador	24
Niños pequeños	24
Dispositivos médicos	25
Dispositivos médicos implantados	25
Audición	25
Proteger el dispositivo contra contenidos perjudiciales	25
Vehículos	25
Entornos potencialmente explosivos	26
Información de certificación	26
Acerca de la administración de derechos digitales	27
Derechos de autor y otros avisos	27

1 Acerca de este Manual del usuario



Importante: Para obtener información importante sobre el uso seguro del dispositivo y de la batería, lea la “Información del producto y de seguridad” antes de usar el dispositivo. Para averiguar cómo comenzar a utilizar su nuevo dispositivo, lea el Manual del usuario.

2 Introducción

TECLAS Y PIEZAS

El teléfono

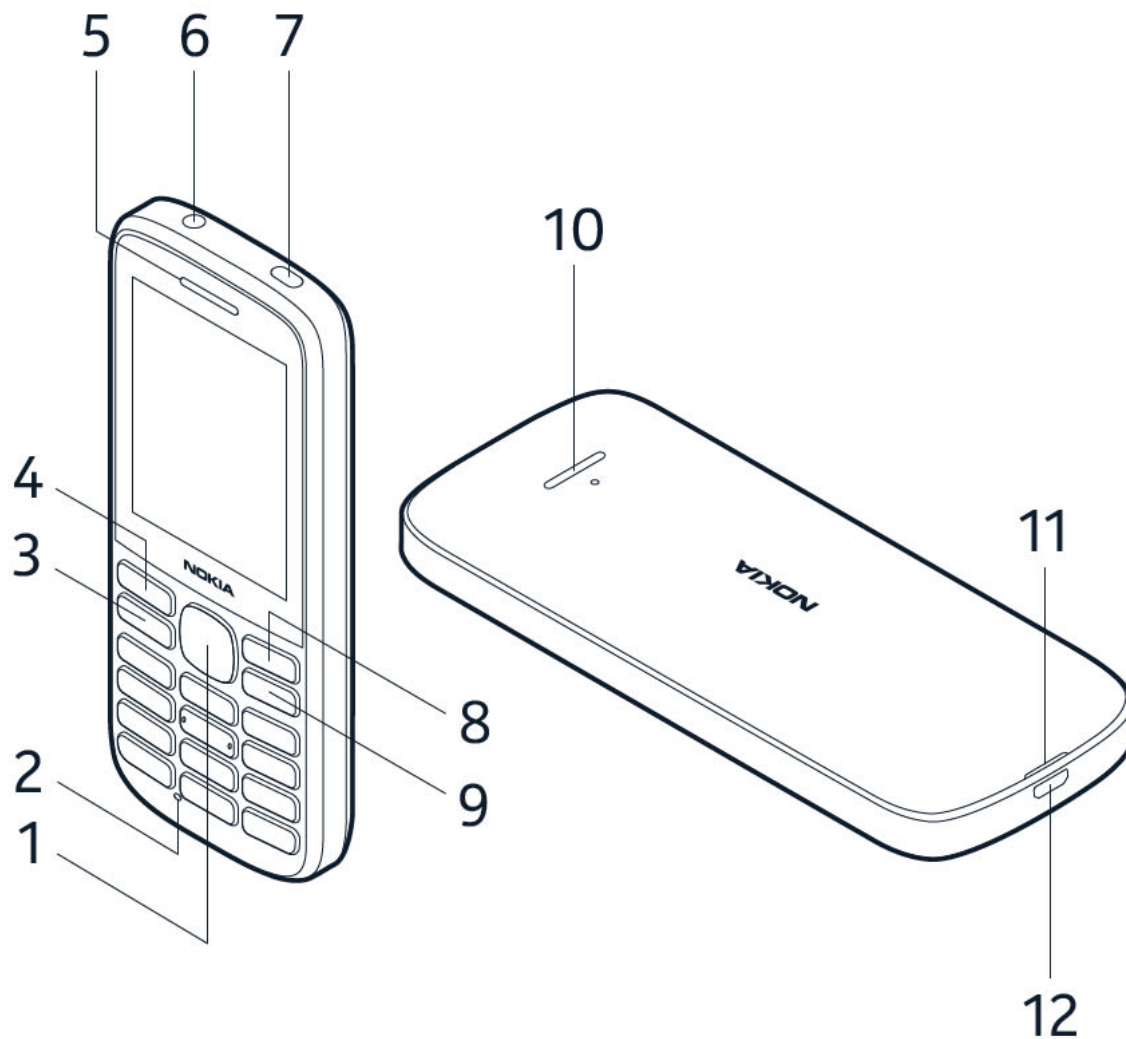

Esta guía del usuario se refiere a los siguientes modelos: TA-1272, TA-1264, TA-1284, TA-1281, TA-1278, TA-1280.

- | | |
|---------------------------------|---|
| 1. Tecla de desplazamiento | 7. Linterna |
| 2. Micrófono | 8. Tecla de selección derecha |
| 3. Tecla Llamar | 9. Tecla Encendido/Fin |
| 4. Tecla de selección izquierda | 10. Altavoz |
| 5. Auricular | 11. Ranura de apertura para la cubierta posterior |
| 6. Conector de equipo auricular | 12. Conector USB |

Evite el contacto innecesario con el área de la antena cuando esta se encuentre en uso. El contacto con las antenas afecta la calidad de la comunicación y puede aumentar el nivel de energía durante el funcionamiento, lo que puede reducir la duración de la batería.

No conecte a productos que crean una señal de salida, ya que esto puede dañar el dispositivo. No conecte ninguna fuente de voltaje al conector de audio. Preste especial atención a los niveles de volumen si conecta un dispositivo externo de audio o equipo auricular distintos de los aprobados para este dispositivo. Algunas piezas del dispositivo son magnéticas. Su dispositivo puede atraer materiales metálicos. No coloque tarjetas de crédito ni otros medios magnéticos de almacenamiento de datos cerca del dispositivo, pues la información que almacenen puede perderse.

Puede que algunos de los accesorios mencionados en este manual del usuario, como el cargador, el equipo auricular o el cable de datos, se vendan por separado.

ⓘ **Nota:** puede configurar el teléfono para que solicite un código de seguridad para proteger su privacidad y sus datos personales. Seleccione **Menú** > ⚙ > **Seguridad** > **Bloqueo** > **Código de seguridad**. Tenga en cuenta, sin embargo, que deberá recordar el código, ya que HMD Global no puede abrirlo ni pasarlo por alto.

CONFIGURAR Y ENCENDER EL TELÉFONO

Nano-SIM



Importante: Este dispositivo está diseñado para utilizarse únicamente con una tarjeta nano-SIM. El uso de una tarjeta SIM incompatible puede dañar la tarjeta, el dispositivo y los datos almacenados en la tarjeta.

ⓘ **Nota:** Apague el dispositivo y desconecte el cargador y cualquier otro dispositivo antes de quitar las cubiertas. Evite tocar los componentes electrónicos mientras cambia las cubiertas. Siempre almacene y use el dispositivo con las cubiertas instaladas.

Abra la cubierta posterior

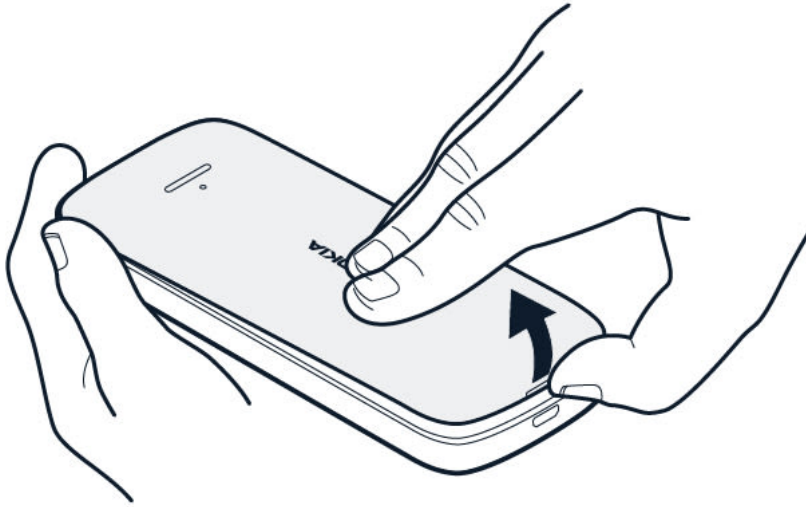

1. Inserte una uña en la ranura pequeña en la parte inferior del teléfono, levante y retire la cubierta.
2. Si la batería se encuentra en el teléfono, levántela para retirarla.

Insertar la tarjeta SIM

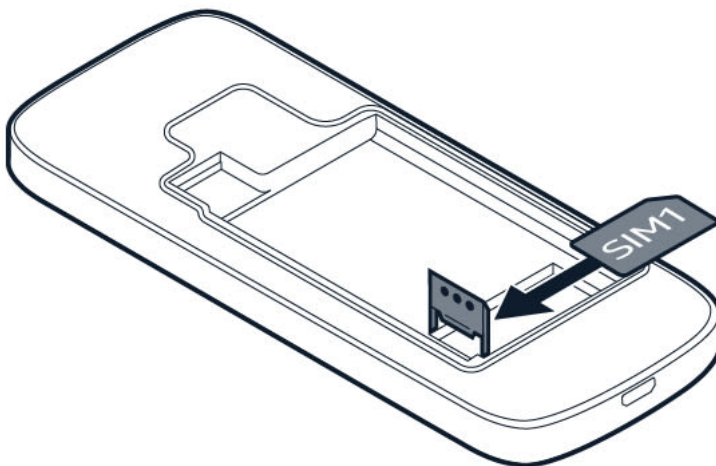

1. Deslice el soporte de la tarjeta SIM hacia la izquierda y ábralo.
2. Coloque la tarjeta nano-SIM en la ranura SIM hacia abajo.
3. Cierre el soporte y deslícelo a la derecha para bloquearlo.

Insertar la segunda SIM

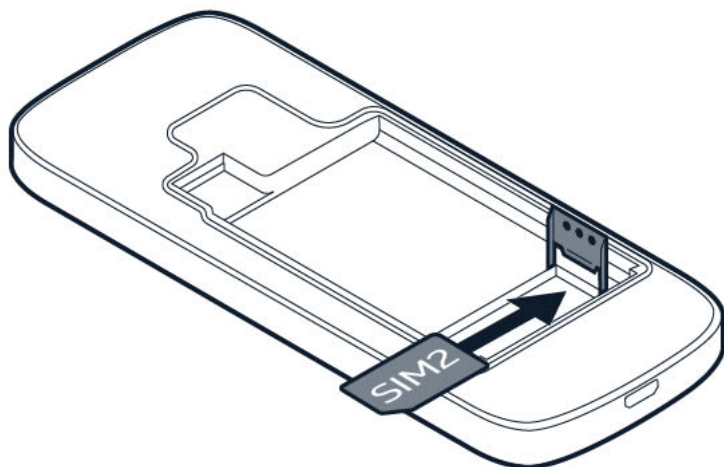

1. Deslice el soporte de la tarjeta SIM de la ranura SIM2 a la derecha y ábralo.
2. Coloque la tarjeta nano-SIM en la ranura SIM2 hacia abajo.
3. Cierre el soporte y deslícelo a la izquierda para bloquearlo. Ambas tarjetas SIM están disponibles simultáneamente cuando el dispositivo no se está utilizando, pero mientras una tarjeta SIM está activa, por ejemplo, durante una llamada, la otra podría no estar disponible.



Sugerencia: Para saber si su teléfono puede usar 2 tarjetas SIM, consulte la etiqueta en la caja de venta. Si hay 2 códigos IMEI en la etiqueta, tiene un teléfono con tarjeta SIM doble.

Insertar la tarjeta de memoria

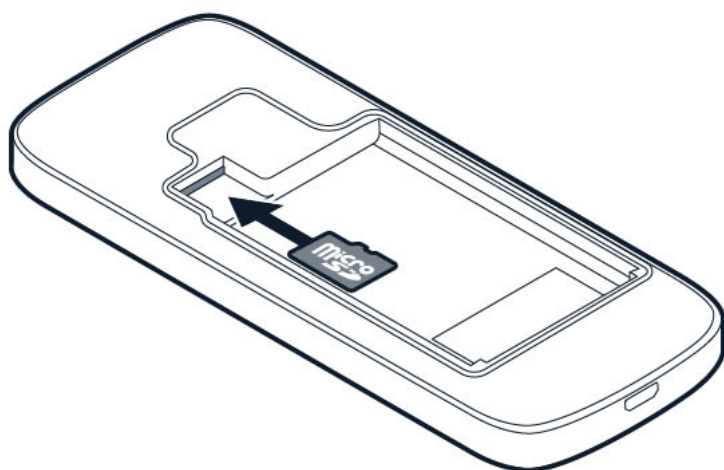

1. Deslice la tarjeta de memoria en la ranura para tarjetas de memoria.
2. Vuelva a colocar la batería.
3. Vuelva a colocar la cubierta posterior.

Encender el teléfono

Mantener presionado .

CARGAR EL TELÉFONO

La batería viene parcialmente cargada de fábrica, pero es posible que deba recargarla antes de poder usar su teléfono.

Cargar la batería

1. Conecte el cargador a un tomacorriente.
2. Conecte el cargador al teléfono. Cuando finalice, primero desconecte el cargador del teléfono y luego del tomacorriente.

Si la batería está completamente descargada, el indicador de carga puede tardar varios minutos en encenderse.





Sugerencia: cuando no haya un tomacorriente disponible, puede utilizar la carga mediante USB. Se pueden transferir datos mientras se carga el dispositivo. La eficiencia de la energía de carga mediante USB varía de forma importante, por lo que es probable que deba dejar pasar mucho tiempo de carga antes de que el dispositivo pueda funcionar. Asegúrese de que la computadora esté encendida.

TECLADO

Use las teclas del teléfono

- Para ver las aplicaciones y características del teléfono, en la pantalla de inicio, seleccione **Menú**.
- Para ir a una aplicación o característica, presione la tecla de desplazamiento hacia arriba, hacia abajo, hacia la izquierda o hacia la derecha. Para abrir la aplicación o característica, presione la tecla de desplazamiento.

Bloquear el teclado

Para evitar presionar las teclas por accidente, bloquee el teclado: presione . Para desbloquear el teclado, presione la tecla de desplazamiento y seleccione **Desbloquear** > .

Escribir con el teclado

Presione una tecla y luego use la tecla de desplazamiento para seleccionar la letra que necesita.

Para escribir un espacio, presione **0**.

Para escribir un carácter especial o un signo de puntuación, seleccione **≡ > Opc. para insertar > Insertar símbolo**.

Para alternar entre caracteres en mayúscula y minúscula, presione **#** repetidas veces.

Para escribir un número, presione una tecla de número y use la tecla de desplazamiento para seleccionar el número.

3 Llamadas, contactos y mensajes

LLAMADAS

Realizar una llamada

Aprenda cómo realizar una llamada con su teléfono nuevo.

1. Ingrese el número de teléfono. Para escribir el carácter + que se utiliza para realizar llamadas internacionales, presione * dos veces.
2. Presione la tecla de llamada. Si se lo piden, seleccione la tarjeta SIM que quiere usar.
3. Para finalizar la llamada, presione la tecla de finalizar.

Responder una llamada

Presione .



CONTACTOS

Agregar un contacto

1. Seleccione **Menú** >  > **+ Nuevo contacto**.
2. Escriba el nombre y el número.
3. Seleccione **←** > **OK**.

Para agregar más contactos, seleccione  > **Agregar nvo. cont.**

Guardar un contacto desde el registro de llamadas

1. Seleccione **Menú** > .
2. Desplácese hasta el número que desea guardar, seleccione  > **Agregar a Contactos** > **Nuevo contacto**.
3. Agregue el nombre del contacto, compruebe que el número de teléfono esté correcto y seleccione **←** > **OK**.



Llamar a un contacto

Puede llamar a un contacto directamente desde la lista de contactos.

Seleccione **Menú** > , desplácese hasta el contacto que desea llamar y presione la tecla Llamar.

ENVIAR MENSAJES

Escribir y enviar mensajes

1. Seleccione **Menú** >  > **+ Nuevo mensaje**.
2. En el campo Destinatarios, ingrese el número del destinatario o seleccione  > **Contactos** para agregar destinatarios desde su lista de contactos.
3. Escriba el mensaje en el campo Mensaje.
4. Para insertar emoticones o símbolos al mensaje, seleccione  > **Insertar opciones** > **Insertar emoticón** o **Insertar símbolo**.
5. Seleccione **Enviar**.

4 Personalizar el teléfono

CAMBIAR TONOS



Establecer nuevos tonos

1. Seleccione **Menú** >  > **Personalización** > **Sonidos**.
2. Seleccione el tono que desea cambiar.
3. Desplácese hasta el tono que desea y seleccione **Sel.**

CAMBIAR EL ASPECTO DE LA PANTALLA PRINCIPAL

Elegir un nuevo fondo de pantalla

Puede cambiar el fondo de la pantalla principal.

1. Seleccione **Menú** >  > **Personalización** > **Fondo de pantalla de bloqueo** > **Fondos de pantalla**.
2. Desplácese hasta la imagen de fondo que desea y seleccione **Sel.**
3. Si le gusta la imagen de fondo, seleccione .

SAQUE EL MÁXIMO PROVECHO DE LAS DOS TARJETAS SIM

Puede tener dos tarjetas SIM en el teléfono, las que puede usar para diferentes fines.

Seleccione la tarjeta SIM que usará

Seleccione **Menú** >  > **Conectividad** > **SIM doble**.

- Para elegir qué tarjeta SIM desea usar para llamadas, seleccione **SIM preferida para llamadas**.
- Para elegir la tarjeta SIM que usará para los mensajes, seleccione **SIM preferida para mensajes**.
- Para elegir cuál tarjeta SIM usar para paquete de datos, seleccione **Conex. datos móvil** > **SIM preferida**.



Consejo: puede renombrar sus tarjetas SIM para que sea más fácil distinguirlas. Seleccione **Menú** >  > **Conectividad** > **SIM doble** > **Configuración de SIM**. Seleccione una tarjeta SIM y **nombre de la SIM**.

5 Internet y conexiones

EXPLORAR LA WEB

Conectarse a Internet

Tenga en cuenta que el navegador puede variar según su región y funcionar de manera diferente.

1. Seleccione **Menú** > ●.
2. Escriba una dirección web y presione **OK**.

BLUETOOTH®

Conecte su teléfono a otros dispositivos con Bluetooth.

Activar Bluetooth

1. Seleccione **Menú** > ⚙ > **Conectividad** > **Bluetooth**.
2. Active **Bluetooth**.
3. Seleccione **Disposit. encont.** y el dispositivo con Bluetooth al que desea conectarse.

6 Música

REPRODUCTOR DE MÚSICA

Puede escuchar sus archivos de música en formato MP3 con el reproductor de música.

Escuchar música

Para reproducir música, debe almacenar los archivos de música en una tarjeta de memoria o en la memoria del teléfono.





1. Seleccione **Menú** > .
2. Seleccione **Canciones** para ver toda su música guardada.
3. Desplácese hasta una canción y seleccione **Repr.**

También puede crear sus propias listas de pistas.

Para ajustar el volumen, desplácese hacia arriba o hacia abajo.

ESCUCHAR RADIO

Escuche sus estaciones de radio favoritas en su teléfono

Seleccione **Menú** > . El teléfono buscará automáticamente las estaciones cuando encienda la radio. Para cambiar el volumen, desplácese hacia arriba o hacia abajo. Para guardar una estación, seleccione  > **Agregar a favoritos**. Para cambiar a una estación guardada, seleccione  > **Favoritos** y seleccione la estación. Para cerrar la radio, seleccione  > **Cerrar radio**.

7 Reloj, calendario y calculadora

CONFIGURAR LA FECHA Y HORA MANUALMENTE

Cambiar la fecha y hora



1. Seleccione **Menú** >  > **Hora e idioma** > **Fecha y hora** . ingrese la hora.
2. Apague **Actualiz. auto.**
3. Para fijar la hora, seleccione **Hora** e
4. Para configurar la fecha, seleccione **Fecha** e ingrese la fecha.
5. Seleccione **Guardar** .

RELOJ DESPERTADOR

Aprenda cómo usar el reloj despertador para despertar y llegar a su destino a la hora.

Configurar una alarma

¿No tiene reloj? Use el teléfono como reloj despertador.

1. Seleccione **Menú** > .
2. Seleccione **+ Nueva alarma** e ingrese la hora de la alarma y otros detalles.
3. Seleccione  > **Guardar** .

CALENDARIO

¿Necesita recordar un evento? Añádalo al calendario.

Añadir un evento al calendario

1. Selecc. **Menú** > .
2. Selecc. una fecha y **+ Nuevo evento** .
3. Introduzca los detalles del evento y seleccione **Guardar** .

CALCULADORA

Aprenda cómo sumar, restar, multiplicar y dividir con la calculadora del teléfono.

Cómo realizar cálculos

1. Seleccione **Menú** > .
2. Ingrese el primer factor del cálculo, con la tecla de desplazamiento seleccione la operación, e ingrese el segundo factor.
3. Presione la tecla de desplazamiento para obtener el resultado del cálculo.

Seleccione  para eliminar los campos numéricos.



8 Vaciar el teléfono

ELIMINAR CONTENIDO PRIVADO DEL TELÉFONO



Si compra un teléfono nuevo, o si desea deshacerse de su teléfono o reciclarlo, aquí le indicamos cómo puede eliminar su información y contenido personales. Tenga en cuenta que es su responsabilidad eliminar todo el contenido privado.

Eliminar contenido del teléfono

Al eliminar contenido privado del teléfono, preste atención al lugar desde donde está eliminando el contenido: la memoria del teléfono o la tarjeta SIM.

Para eliminar mensajes, seleccione **Menú** > . Seleccione  > **Elimin. conversaciones**, seleccione todos los hilos de mensajes y .

Para borrar contactos, seleccione **Menú** > . Seleccione  > **Eliminar contactos**, seleccione todos los contactos .

Para eliminar toda la información de sus llamadas, seleccione **Menú** > . Seleccione  > **Eliminar todo** > **OK**.

Compruebe que se haya eliminado todo su contenido personal.

9 Información del producto y de seguridad

PARA SU SEGURIDAD

Lea estas pautas sencillas. No respetarlas puede ser peligroso o estar en contra de las leyes y regulaciones locales. Para obtener más información, lea el manual del usuario completo.

APAGAR EN ÁREAS LAS RESTRINGIDAS



Apague el dispositivo cuando no se permita el uso del dispositivo móvil o cuando pueda causar interferencias o peligro, por ejemplo, en un avión, en hospitales o cerca de equipos médicos, combustibles, productos químicos y áreas de explosivos. Obedezca todas las instrucciones en áreas restringidas.

LA SEGURIDAD VIAL ANTE TODO



Obedezca todas las leyes locales. Mantenga siempre las manos libres para operar el vehículo mientras conduce. La seguridad vial debe ser lo más importante al conducir.

INTERFERENCIA



Todos los dispositivos inalámbricos pueden ser susceptibles a la interferencia, lo que podría afectar el rendimiento.

SERVICIO AUTORIZADO



Solo personal autorizado puede instalar o reparar este producto.

BATERÍAS, CARGADORES Y OTROS ACCESORIOS



Use solo baterías, cargadores y accesorios aprobados por HMD Global Oy para este dispositivo. No conecte productos incompatibles.

MANTENER SECO EL DISPOSITIVO



Si el dispositivo es resistente al agua, consulte su clasificación de IP en las especificaciones técnicas del dispositivo para obtener información más detallada.

PROTECCIÓN DE AUDICIÓN



Para evitar posible daño auditivo, no escuche a volúmenes altos durante períodos prolongados. Tenga precaución cuando sostenga el dispositivo cerca del oído y el altavoz esté en uso.

SAR



Este dispositivo cumple con lo establecido en las normas de exposición a radiofrecuencias cuando se lo usa en su posición normal cerca del oído o cuando se lo coloca a una distancia mínima de 1,5 centímetros ($\frac{5}{8}$ pulgadas) del cuerpo. Los valores SAR máximos específicos se pueden encontrar en la sección Información de certificación (SAR) de esta guía del usuario. Para obtener más información, consulte la sección Información de certificación (SAR) de esta guía del usuario o visite www.sar-tick.com.

LLAMADAS DE EMERGENCIA



Importante: No se pueden garantizar las conexiones en todas las condiciones. Nunca confíe exclusivamente en un teléfono inalámbrico para las comunicaciones esenciales, como las emergencias médicas.

Antes de realizar la llamada:

- Encienda el teléfono.
- Si la pantalla del teléfono y las teclas están bloqueadas, desbloquéelas.
- Muévase a un lugar con una intensidad de señal suficiente.

1. Presione repetidas veces la tecla de finalización hasta que aparezca la pantalla principal.

2. Escriba el número de emergencia oficial para la ubicación actual. Los números de llamada de emergencia varían según el lugar.
3. Presione la tecla de llamada.
4. Entregue la información necesaria de la forma más precisa posible. No finalice la llamada hasta que se lo permitan.

También puede ser necesario que haga lo siguiente:

- Coloque una tarjeta SIM en el teléfono.
- Si su teléfono le solicita el código PIN, escriba el número de emergencia oficial para la ubicación actual y presione la tecla de llamada.
- Desactive las restricciones de llamadas en el teléfono, como el bloqueo de llamadas, la marcación fija y el grupo cerrado de usuarios.

CUIDADO DEL DISPOSITIVO

Manipule el dispositivo, la batería, el cargador y los accesorios con cuidado. Las siguientes sugerencias lo ayudan a mantener el dispositivo operativo.

- Mantenga el dispositivo seco. El agua de lluvia, la humedad y todos los tipos de líquidos o humedad contienen minerales que corroen los circuitos electrónicos.
- No use ni almacene el dispositivo en áreas sucias o polvorientas.
- No almacene el dispositivo a altas temperaturas. Las altas temperaturas pueden dañar el dispositivo o la batería.
- No almacene el dispositivo a bajas temperaturas. Cuando el dispositivo se caliente a su temperatura normal, se puede formar humedad dentro del dispositivo y dañarlo.
- No abra el dispositivo de una forma distinta de la indicada en la guía del usuario.
- Las modificaciones no autorizadas pueden dañar el dispositivo e infringir las regulaciones que rigen los dispositivos de radio.
- No deje caer, golpee ni agite el dispositivo o la batería. La manipulación brusca puede quebrarlo.
- Solo use un paño suave, limpio y seco para limpiar la superficie del dispositivo.
- No pinte el dispositivo, ya que la pintura puede impedir el funcionamiento correcto.
- Mantenga el dispositivo alejado de los imanes o campos magnéticos.
- Para mantener sus datos importantes seguros, almacénelos en al menos dos lugares seguros, como el dispositivo, la tarjeta de memoria o la computadora, o anote la información importante.

Durante el funcionamiento prolongado, es posible que el dispositivo se caliente. En la mayoría de los casos, esto es normal. Para evitar el calentamiento, el dispositivo puede ralentizarse

automáticamente, cerrar aplicaciones, desactivar la carga y, de ser necesario, apagarse. Si el dispositivo no funciona correctamente, llévelo al centro de servicio técnico autorizado más cercano.

RECICLAR



Siempre devuelva los productos electrónicos usados, las baterías y los materiales de embalaje a los puntos de recolección destinados exclusivamente para ello. De esta forma, ayuda a evitar la eliminación no controlada de desechos y a promover el reciclaje de materiales. Los productos eléctricos y electrónicos contienen mucho material valioso, incluidos metales (como cobre, aluminio, acero y magnesio) y metales preciosos (como oro, plata y paladio). Todos los materiales del dispositivo se pueden recuperar como materiales y energía.

También puede reciclar la caja y las guías del usuario en el sistema de reciclado de su región. Cuando colabora y entrega todos estos materiales en uno de los sitios de recolección disponibles, está contribuyendo con el cuidado del medioambiente y con la salud de las generaciones futuras.

Todos los productos eléctricos y electrónicos, y las baterías pueden contener metales reciclables y otras sustancias potencialmente peligrosas y deben llevarse a los sitios de recolección correspondientes tras finalizar su vida útil. No debe abrir a la fuerza la batería u otros materiales similares bajo ninguna circunstancia. No deseché estos productos como residuos municipales sin clasificar, ya que esto puede generar contaminación o riesgos para la salud. Todos los productos de HMD Global cumplen con los estándares de producción internacionales vigentes de la industria y con todos los requisitos establecidos por las agencias gubernamentales competentes.

SÍMBOLO DEL CONTENEDOR DE BASURA TACHADO

Símbolo del contenedor de basura tachado



El símbolo del contenedor de basura tachado en el producto, la batería, el material informativo o el embalaje le recuerdan que todos los productos eléctricos y electrónicos y las baterías deben llevarse a puntos de recolección diferentes al final de su vida útil. Recuerde eliminar primero los datos personales del dispositivo. No deseche estos productos junto con los demás desechos domésticos: recíclelos. A fin de informarse sobre el punto de reciclaje más cercano, consulte a las autoridades locales encargadas de la gestión de desechos o lea sobre el programa de devolución de HMD y la disponibilidad en su país en www.hmd.com/phones/support/topics/recycle.

INFORMACIÓN SOBRE LA BATERÍA Y EL CARGADOR

Información de seguridad de la batería y del cargador

Para desconectar un cargador o un accesorio, sosténgalo y tire del enchufe, no del cable.

Cuando el cargador no esté en uso, desenchúfelo. Si se deja sin uso, una batería completamente cargada podría perder su carga con el paso del tiempo.

Para un rendimiento óptimo siempre mantenga la batería entre 15 °C y 25 °C (59 °F y 77 °F). Las temperaturas extremas reducen la capacidad y la vida útil de la batería. Puede que un dispositivo con la batería fría o caliente no funcione temporalmente. Cuando un objeto metálico toca las bandas metálicas de la batería se pueden producir cortocircuitos accidentales. Esto puede dañar la batería o el otro objeto.

No incinere las baterías ya que podrían explotar. Obedezca las normativas locales. Recíclelas siempre que sea posible. No deseche junto con la basura domiciliaria.

No desmonte, corte, aplaste, doble, perforo o dañe de cualquier modo la batería. Si se produce una filtración en la batería, evite que el líquido entre en contacto con la piel o los ojos. Si esto sucede, enjuague las áreas afectadas inmediatamente con agua o solicite asistencia médica. No modifique la batería; no intente insertar objetos extraños en ella ni la sumerja o exponga al agua o a otros líquidos. Las baterías pueden explotar si se dañan.

Use la batería y el cargador solo para los fines previstos. El uso de baterías no aprobadas, de cargadores incompatibles o el uso inapropiado de estos mismos podrían generar riesgo de incendio, explosión u otro peligro, y anular toda aprobación o garantía. Si cree que la batería o cargador están dañados, llévelos a un centro de servicios o al distribuidor de su teléfono antes de continuar usándolos. No utilice nunca un cargador o una batería que estén dañados. Use el cargador solo en interiores. No cargue el dispositivo durante una tormenta eléctrica.

NIÑOS PEQUEÑOS

El dispositivo y sus accesorios no son juguetes. Pueden contener piezas pequeñas. Manténgalos fuera del alcance de los niños pequeños.

DISPOSITIVOS MÉDICOS

El funcionamiento de los equipos de transmisión de radio, incluidos los teléfonos inalámbricos, puede interferir con la función de los dispositivos médicos con un blindaje inadecuado. Consulte al médico o al fabricante del dispositivo médico para determinar si cuenta con blindaje suficiente contra la energía de radio externa.

DISPOSITIVOS MÉDICOS IMPLANTADOS

Para evitar posibles interferencias, los fabricantes de dispositivos médicos implantados (como marcapasos, bombas de insulina y neuroestimuladores) recomiendan una separación mínima de 15,3 centímetros (6 pulgadas) entre un dispositivo inalámbrico y el dispositivo médico. Las personas que tienen dichos dispositivos deben seguir estas indicaciones:

- Mantenga siempre el dispositivo inalámbrico a más de 15,3 centímetros (6 pulgadas) del dispositivo médico.
- No transporte el dispositivo inalámbrico en el bolsillo del pecho.
- Sostenga el dispositivo inalámbrico en el oído opuesto al dispositivo médico.
- Apague el dispositivo inalámbrico si existe algún motivo que lo haga sospechar de interferencia.
- Siga las instrucciones del fabricante para el dispositivo médico implantado.

Si tiene preguntas sobre el uso del dispositivo inalámbrico con un dispositivo médico implantado, consulte al proveedor de atención de salud.

AUDICIÓN



Advertencia: Cuando usa auriculares, su capacidad para escuchar los sonidos exteriores puede verse afectada. No los use si pueden poner en peligro su seguridad.

Algunos dispositivos inalámbricos pueden interferir con los audífonos.

PROTEGER EL DISPOSITIVO CONTRA CONTENIDOS PERJUDICIALES

El dispositivo puede estar expuesto a virus y otros contenidos perjudiciales. Tenga cuidado al abrir mensajes. Es posible que contengan software malicioso o perjudicial para el dispositivo.

VEHÍCULOS

Las señales de radio pueden afectar los sistemas electrónicos con blindaje inadecuado o de instalación incorrecta en los vehículos. Para obtener más información, consulte al fabricante del dispositivo o su equipo. El dispositivo solo debe ser instalado en un vehículo

por personal autorizado. Una instalación defectuosa puede resultar peligrosa y anular la garantía. Compruebe con regularidad que todos los equipos inalámbricos de su vehículo estén correctamente montados y funcionando debidamente. No almacene ni transporte materiales inflamables o explosivos en el mismo compartimento destinado al dispositivo, sus piezas o accesorios. No coloque el dispositivo ni los accesorios en el área de despliegue de la bolsa de aire.

ENTORNOS POTENCIALMENTE EXPLOSIVOS

Apague el dispositivo en entornos potencialmente explosivos, por ejemplo, cerca de surtidores de gasolina. Las chispas pueden producir explosiones o incendios que causan lesiones o la muerte. Preste atención a las restricciones en áreas con combustible, plantas químicas o en lugares donde se realicen explosiones. Las áreas con ambientes potencialmente explosivos pueden no estar claramente marcadas. Estas son áreas donde generalmente se le aconseja que apague el motor, bajo la cubierta de los barcos, instalaciones de transferencia o almacenamiento de productos químicos y áreas donde el aire contiene elementos químicos o partículas. Consulte a los fabricantes de vehículos que usan gas licuado de petróleo (como propano o butano) si este dispositivo se puede usar de manera segura en las inmediaciones.

INFORMACIÓN DE CERTIFICACIÓN

Este dispositivo móvil cumple las normas referentes a la exposición a ondas de radio.

El dispositivo móvil es un transmisor y receptor de radio. Está diseñado para no exceder los límites de exposición a ondas de radio (campos electromagnéticos de radiofrecuencia), recomendado por las normas internacionales de la organización científica independiente ICNIRP. Estas normas incorporan considerables márgenes de seguridad diseñados para garantizar la protección de todas las personas, independientemente de su edad o estado de salud. Estas normas de exposición se basan en la Tasa Específica de Absorción (Specific Absorption Rate, SAR), la cual es una expresión de la cantidad de potencia de radiofrecuencia (RF) depositada en la cabeza o en el cuerpo cuando transmite el dispositivo. El límite de la SAR de la ICNIRP para dispositivos móviles es de 2,0 W/kg promedio en 10 gramos de tejido corporal.

Las pruebas de SAR se llevan a cabo con el dispositivo en posiciones de manejo estándar, transmitiendo al nivel más alto de potencia certificado en todas las bandas de frecuencia comprobadas.

Este dispositivo cumple con lo establecido en las normas de exposición a la radiofrecuencia cuando se usa contra la cabeza o cuando se usa a una distancia mínima de 5/8 pulgadas (1,5 centímetros) del cuerpo. Cuando se usa un estuche, un clip para cinturón u otra forma de soporte para el dispositivo, utilice solo los accesorios que no contengan metal y que mantengan el dispositivo a la distancia del cuerpo indicada anteriormente.

Para enviar datos o mensajes, se requiere una buena conexión a la red. El envío puede quedar suspendido hasta que se encuentre una conexión disponible. Siga las instrucciones sobre las distancias de separación hasta que el envío se haya realizado.

Durante el uso general, los valores de SAR normalmente están muy por debajo de los valores mencionados anteriormente. Esto se debe a que, por motivos de eficiencia del sistema y para minimizar las interferencias en la red, la energía con la que opera el dispositivo móvil disminuye automáticamente cuando no se necesita la energía máxima para realizar una llamada. A menor energía, menor es el valor de SAR.

Los modelos del dispositivo tienen versiones diferentes y más de un valor. Se pueden realizar cambios de diseño y componentes con el tiempo y algunos de ellos podrían afectar los valores SAR.

Para obtener más información, visite www.sar-tick.com. Tenga presente que los dispositivos móviles pueden emitir transmisiones incluso cuando no está haciendo una llamada de voz.

La Organización Mundial de la Salud (OMS) ha indicado que la información científica actual no indica la necesidad de tomar ninguna precaución especial al usar dispositivos móviles. Si le interesa reducir la exposición, se recomienda que limite el uso o que utilice un kit de manos libres para mantener el dispositivo alejado de la cabeza y del cuerpo. Para obtener más información, explicaciones y debates sobre la exposición a RF, visite el sitio web de la OMS en www.who.int/health-topics/electromagnetic-fields#tab=tab_1.

Consulte www.hmd.com/sar para conocer el valor SAR máximo del dispositivo.

ACERCA DE LA ADMINISTRACIÓN DE DERECHOS DIGITALES

Al usar este dispositivo, obedezca todas las leyes y respete los derechos aduaneros, de privacidad y legítimos locales de otras personas, incluidos los derechos de autor. La protección de derechos de autor puede evitar que copie, modifique o transfiera fotos, música y otro contenido.

DERECHOS DE AUTOR Y OTROS AVISOS

Derechos de autor

La disponibilidad de productos, características, aplicaciones y servicios varía según la región. Comuníquese con su proveedor de servicios o distribuidor para obtener más información. Este dispositivo puede contener materias primas, tecnología o software sujetos a leyes y regulaciones de exportación de los Estados Unidos y otros países. Se prohíbe su uso contrario a la ley.

El contenido de este documento se provee "tal como está". A menos que lo requiera la legislación vigente, no se otorgará ninguna garantía, sea expresa o implícita, en relación con la precisión, la confiabilidad o el contenido de este documento, incluidas, con mero carácter enunciativo, las garantías implícitas de comercialización y de idoneidad para un fin determinado. HMD Global se reserva el derecho de modificar este documento o de retirarlo en cualquier momento sin aviso previo.

Hasta el máximo alcance permitido por la ley pertinente, bajo ninguna circunstancia HMD Global ni ninguno de sus licenciantes serán responsables de pérdidas de datos o ingresos

debido a daños especiales, incidentales, emergentes o indirectos, independientemente de su causa.

Se prohíbe la reproducción, transferencia o distribución de parte o todo el contenido de este documento de cualquier forma sin el consentimiento previo por escrito de HMD Global. HMD Global cuenta con una política de desarrollo continuo. HMD Global se reserva el derecho de realizar cambios y mejoras en cualquiera de los productos descritos en este documento sin aviso previo.

HMD Global no hace ninguna declaración, proporciona una garantía ni asume responsabilidad por la funcionalidad, el contenido o el soporte para el usuario final de las aplicaciones de terceros que se proporcionan con el dispositivo. Al usar una aplicación, reconoce que la aplicación se provee tal como está.

La descarga de mapas, juegos, música y videos, y la carga de imágenes y videos pueden implicar la transferencia de grandes cantidades de datos. Su proveedor de servicios le puede aplicar cargos por la transmisión de datos. La disponibilidad de algunos productos, servicios y funciones puede variar dependiendo de la región. Consulte al distribuidor local para obtener más detalles y conocer la disponibilidad de las opciones de idiomas.

Algunas características, funcionalidades y especificaciones del producto dependen de la red y están sujetas a términos, condiciones y cargos adicionales.

Todas las especificaciones, características y otra información del producto están sujetas a cambios sin aviso previo.

La Política de Privacidad de HMD Global, disponible en <http://www.hmd.com/privacy>, se aplica al uso que usted realice del dispositivo.

HMD Global Oy es el titular exclusivo de la licencia de uso de la marca Nokia para teléfonos y tabletas. Nokia es una marca registrada de Nokia Corporation.

La marca denominativa y los logotipos de Bluetooth son propiedad de Bluetooth SIG, Inc. y cualquier uso de dichas marcas por HMD Global se encuentra bajo licencia.

Este producto incluye software de código abierto. Para conocer los derechos de autor y demás avisos, permisos y reconocimientos vigentes, seleccione `*#6774#` en la pantalla de inicio.