

HMD

HMD 110 4G

Guide d'utilisation

Sommaire

1	À propos de ce guide d'utilisation	4
2	Prise en main	5
	Touches et composants	5
	Préparer et allumer votre téléphone	6
	Charger votre appareil	10
	Clavier	11
3	Appels, contacts et messages	12
	Appels	12
	Contacts	12
	Envoyer des messages	13
4	Personnaliser votre téléphone	14
	Modifier les tonalités	14
	Modifier l'apparence de votre écran d'accueil	14
	Modes	14
	Ajouter des raccourcis	14
	Autonomie de la batterie	15
	Accessibilité	15
	Réparabilité	16
5	Appareil photo	17
	Photos et vidéos	17
6	Bluetooth	18
	Connexions Bluetooth®	18
7	Horloge, agenda et calculatrice	19
	Régler l'heure et la date manuellement	19
	Alarme	19
	Agenda	19
	Calculatrice	19

8 Vider votre téléphone	21
Restaurer la configuration d'origine	21
9 Informations relatives au produit et à la sécurité	22
Pour votre sécurité	22
Appels d'urgence	25
Prendre soin de votre appareil	25
Recyclage	26
Symbole de la poubelle barrée d'une croix	27
Informations relatives à la batterie et au chargeur	27
Enfants en bas âge	29
Nickel	29
Appareils médicaux	29
Implants médicaux	29
Écoute	29
Protéger votre appareil des contenus nuisibles	30
Véhicules	30
Environnements potentiellement explosifs	30
Informations relatives à la certification	31
À propos de la Gestion des droits numériques	32
Copyrights et autres avis	32

1 À propos de ce guide d'utilisation



Important : Pour obtenir des informations importantes sur l'utilisation sûre de votre appareil et de votre batterie, lisez la section « Informations sur le produit et la sécurité » avant d'utiliser l'appareil. Pour savoir comment démarrer avec votre nouvel appareil, lisez le guide d'utilisation.

2 Prise en main

TOUCHES ET COMPOSANTS

Votre téléphone

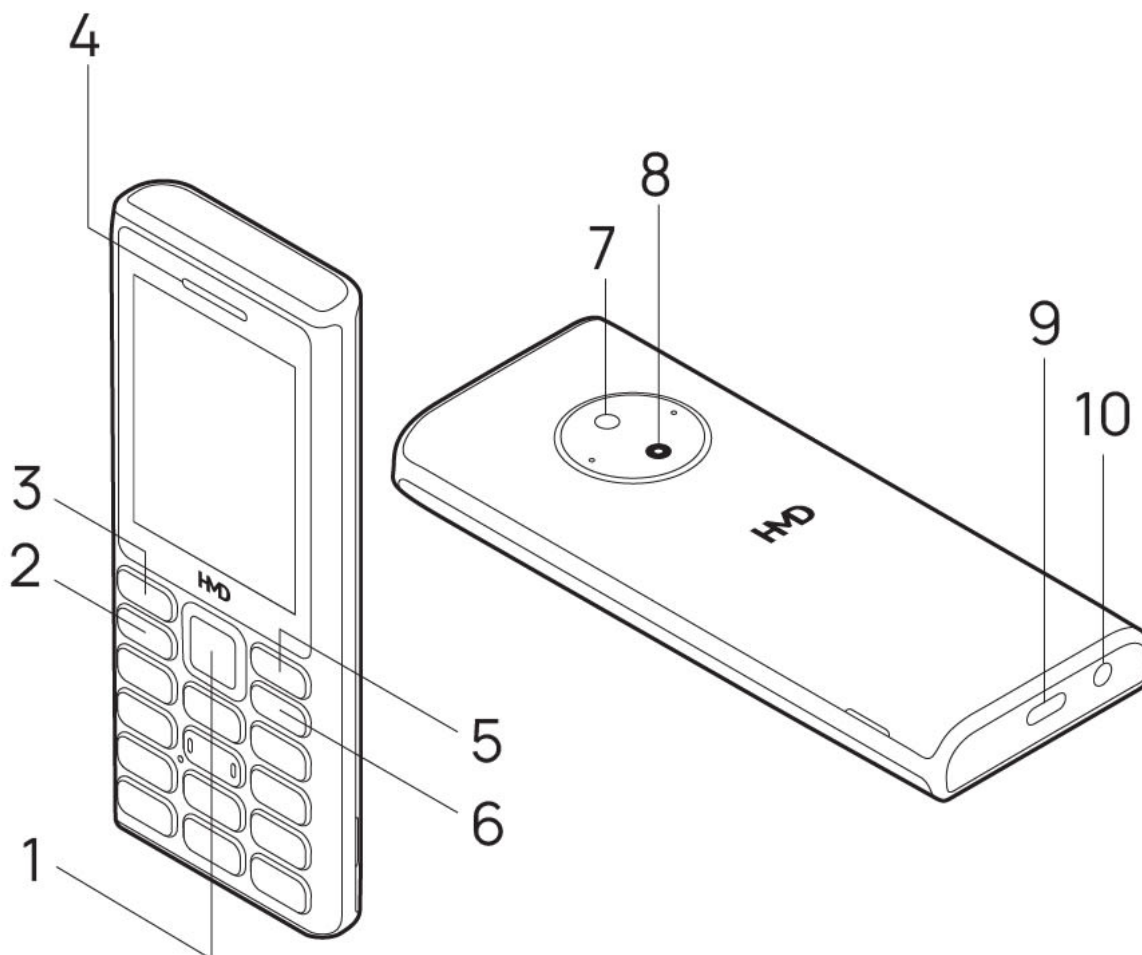

Ce guide d'utilisation s'applique aux modèles suivants : TA-1660, TA-1662, TA-1675 et TA-1665.

- | | |
|-------------------------------|---------------------------------------|
| 1. Touche de défilement | 6. Touche de fin d'appel/marche/arrêt |
| 2. Touche d'appel | 7. Torche |
| 3. Touche de sélection gauche | 8. Appareil photo |
| 4. Écouteur/Haut-parleur | 9. Connecteur USB |
| 5. Touche de sélection droite | 10. Connecteur du kit oreillette |

Il est possible que certains accessoires mentionnés dans ce guide d'utilisation, notamment le chargeur, le kit oreillette ou le câble de données, soient vendus séparément.

- ❗ **Remarque** : Vous pouvez configurer le téléphone pour qu'il demande un code de sécurité afin de protéger votre vie privée et vos données personnelles. Sélectionnez **Menu** > ⚙️ > **Sécurité** > **Verrou** > **Code verrou**. Composez un code composé de 4 à 8 chiffres, puis sélectionnez **OK** > **Activé**. Sachez toutefois que vous devez mémoriser le code, car HMD Global n'est pas en mesure de l'ouvrir ou de le contourner.

Pièces et connecteurs, magnétisme

Ne connectez pas de produit créant un signal de sortie, car cela pourrait endommager l'appareil. Ne raccordez aucune source de tension au connecteur audio. Si vous connectez au connecteur audio un appareil externe ou un casque qui n'a pas été agréé pour cet appareil, faites particulièrement attention au niveau du volume.

Certains composants de l'appareil sont magnétiques. L'appareil peut donc exercer une attraction sur les objets métalliques. Ne placez pas de cartes bancaires ou d'autres cartes à bandes magnétiques à proximité de l'appareil pendant des périodes prolongées, car cela pourrait les endommager.

PRÉPARER ET ALLUMER VOTRE TÉLÉPHONE

- ❗ **Remarque** : Les logiciels système et les applications préinstallés utilisent une partie importante de l'espace mémoire.

Nano SIM



Important : Cet appareil est conçu pour être utilisé uniquement avec une carte nano-SIM. L'utilisation de cartes SIM incompatibles peut endommager la carte ou l'appareil et corrompre des données stockées sur la carte.

- ❗ **Remarque** : avant d'enlever les éléments de la façade, mettez l'appareil hors tension et débranchez le chargeur et tout autre matériel. Évitez tout contact avec les composants électroniques lorsque vous changez les façades. Rangez et utilisez toujours l'appareil avec les façades fixées.

Ouvrir la façade arrière

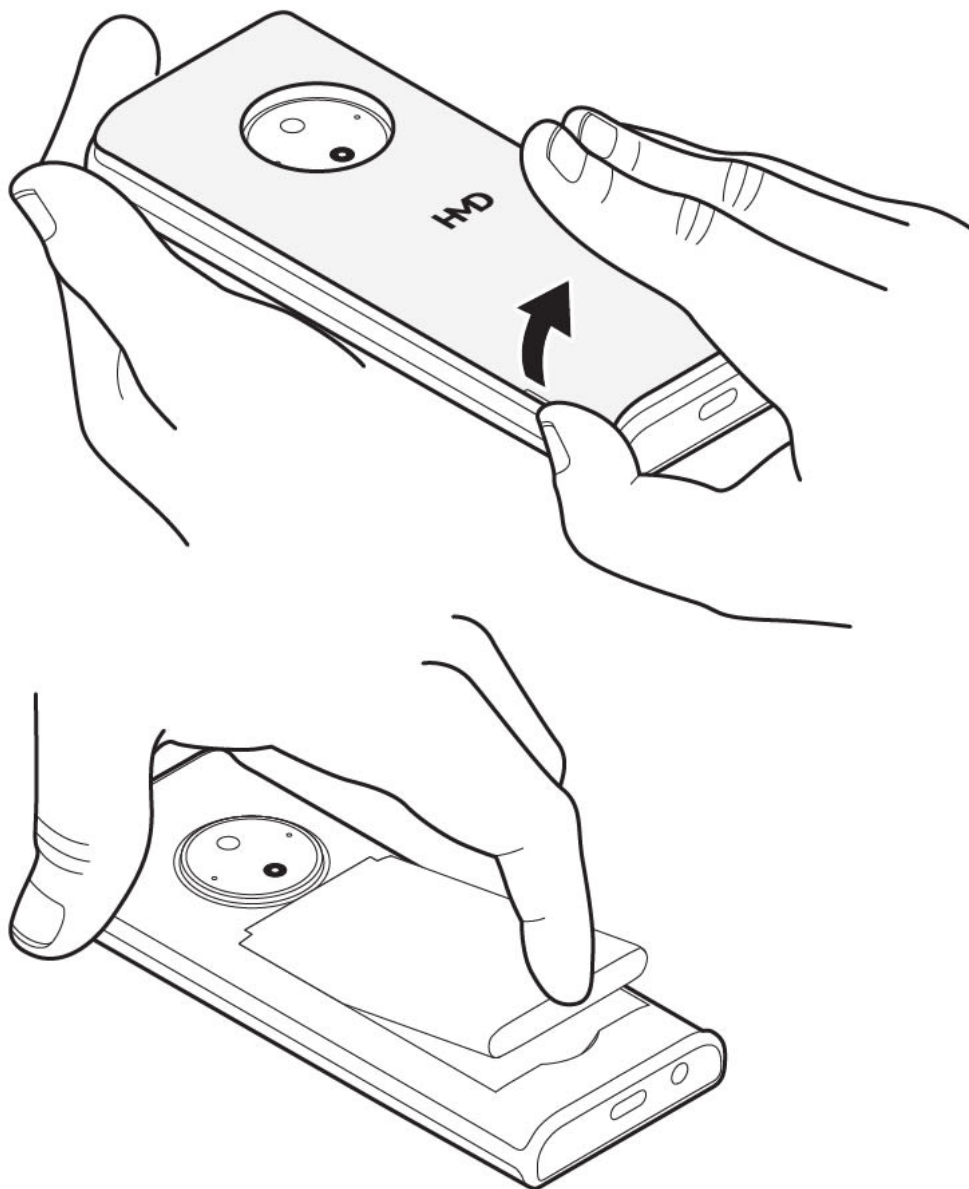

1. Placez votre ongle dans la petite fente sur le côté du téléphone, soulevez et retirez la façade.
2. Si la batterie se trouve dans le téléphone, soulevez-la pour l'extraire.

Insérer la carte SIM

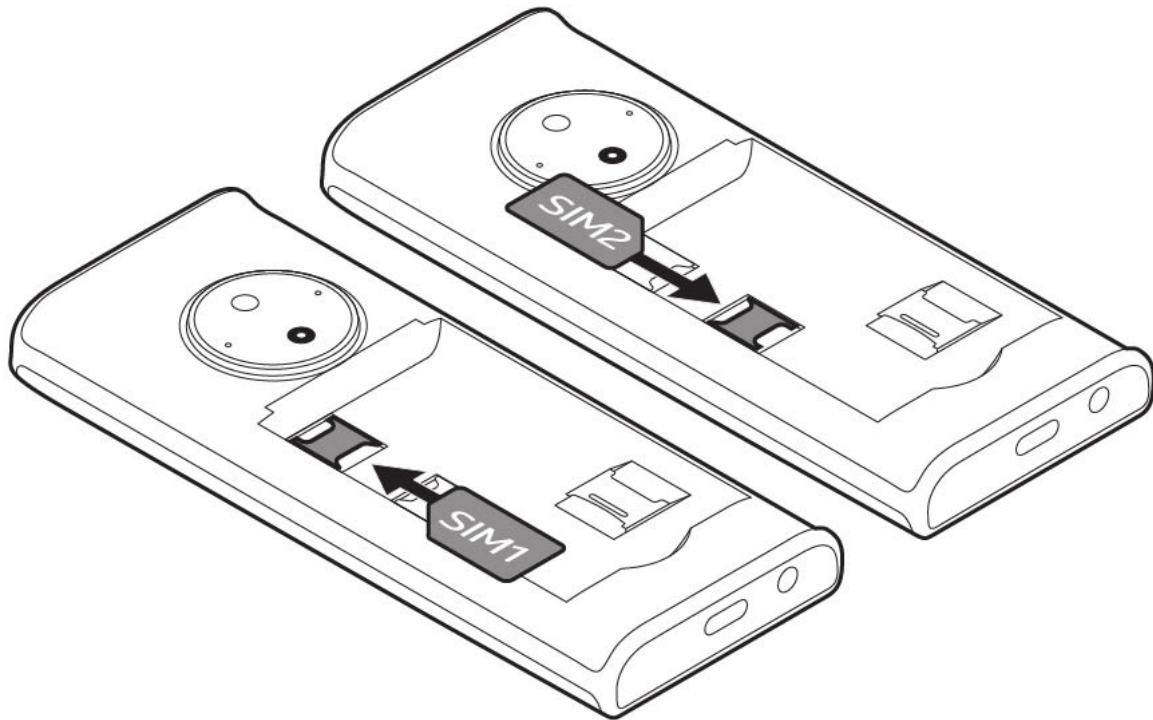

1. Placez votre ongle dans la petite fente sur le côté du téléphone, soulevez et retirez la façade.
2. Si la batterie se trouve dans le téléphone, soulevez-la pour l'extraire.
3. Faites glisser la carte SIM dans son emplacement, avec la zone de contact vers le bas.
4. Si vous avez un téléphone à double carte SIM, faites glisser la deuxième carte SIM dans la fente SIM2. Les deux cartes SIM sont disponibles simultanément lorsque l'appareil n'est pas en cours d'utilisation. Par contre, quand une carte SIM est active, notamment pour émettre un appel, l'autre carte SIM n'est pas nécessairement disponible.
5. Remplacez la batterie.
6. Remplacez la façade arrière.



Conseil: Pour savoir si votre téléphone peut utiliser 2 cartes SIM, consultez l'étiquette sur la boîte de vente. S'il y a 2 codes IMEI sur l'étiquette, vous avez un téléphone à double SIM.

Insérer la carte mémoire

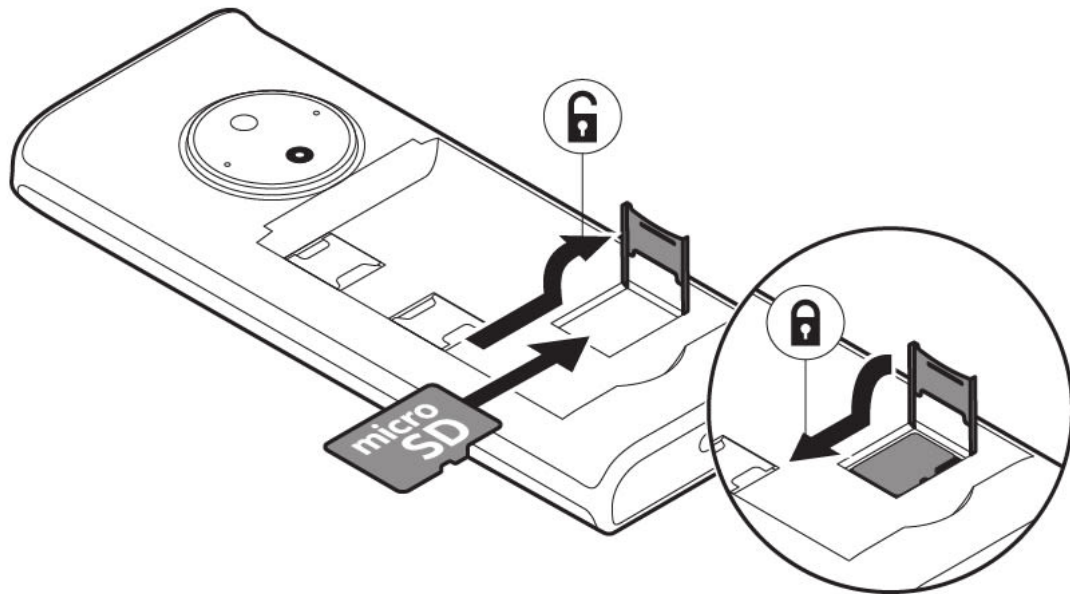

1. Faites glisser la carte mémoire dans la fente pour carte mémoire.
2. Remplacez la batterie.
3. Remplacez la façade arrière.

Utilisez uniquement des cartes mémoire compatibles agréées pour une utilisation avec cet appareil. Des cartes incompatibles risquent d'endommager l'appareil et la carte, ainsi que de corrompre les données stockées sur celle-ci.

- ⚠ **Important** : Ne retirez jamais la carte mémoire lorsqu'une application est en train de l'utiliser. Cette manipulation risque d'endommager l'appareil et la carte mémoire, ainsi que de corrompre les données stockées sur celle-ci.
- 👉 **Conseil** : utilisez une carte mémoire microSD rapide de 32 Go maximum, d'un fabricant renommé.
- ⚠ **Remarque** : Le logiciel système et les applications préinstallés utilisent une partie importante de l'espace de stockage.

Allumez votre téléphone

Appuyez longuement sur .

CHARGER VOTRE APPAREIL

Votre batterie a été partiellement chargée en usine, mais il pourrait être nécessaire de la recharger avant de pouvoir utiliser votre appareil.

Charger la batterie

1. Branchez le chargeur dans une prise murale.
2. Connectez le chargeur à l'appareil.

Ne surchargez pas la batterie : Une fois la charge de votre appareil terminée, débranchez d'abord le chargeur de l'appareil puis de la prise électrique.

Ne pas abuser de la batterie : évitez de décharger la batterie en dessous de 20 % ou de l'utiliser jusqu'à ce qu'elle soit à court d'énergie et s'éteigne.

Si la batterie est complètement déchargée, plusieurs minutes peuvent s'écouler avant que l'indicateur de charge ne s'affiche.



Conseil : Vous pouvez utiliser le chargement USB lorsqu'aucune prise murale n'est disponible. L'efficacité du dispositif de recharge USB varie considérablement. Le lancement de la recharge et le démarrage de l'appareil peuvent mettre un certain temps.

Modèle de chargeur

Pour les pays de l'UE : utilisez votre appareil seulement avec une batterie rechargeable BL-25AA. Chargez votre appareil avec le chargeur HAC-18. Le type de prise du chargeur peut varier. HMD Global est susceptible de commercialiser d'autres modèles de batterie ou de chargeur pour cet appareil.

Pour préserver l'environnement, cette boîte ne contient pas de chargeur. Cet appareil peut être alimenté par la majorité des adaptateurs d'alimentation USB et câbles à fiches USB Type-C. N'utilisez que les chargeurs et câbles respectant les réglementations de votre pays, ainsi que les normes de sécurité internationales et régionales, afin d'éviter les risques de dommages matériels et de blessures. La puissance délivrée par le chargeur doit être comprise entre 2 watts au minimum requis par l'équipement radio et 5 watts au maximum afin d'atteindre la vitesse de charge maximale.

Votre appareil est compatible avec les câbles USB-C. Vous pouvez aussi charger votre appareil avec un câble USB, mais cela pourrait prendre plus longtemps.

Pour les autres pays : chargez votre appareil avec le chargeur HAD-005. HMD Global est susceptible de commercialiser d'autres modèles de batterie ou de chargeur pour cet appareil. Les temps de chargement peuvent varier en fonction des capacités de l'appareil. Il est possible que certains accessoires mentionnés dans ce guide d'utilisation, notamment le chargeur, le casque ou le câble de données, soient vendus séparément.

Si aucun chargeur n'est livré dans la boîte du produit, chargez votre appareil avec le câble de données (inclus) et un adaptateur d'alimentation USB (vendu séparément). Vous pouvez charger votre appareil avec des câbles et chargeurs tierce partie respectant le standard USB 2.0 et plus récent, les réglementations de votre pays, ainsi que les normes de sécurité internationales et régionales. D'autres adaptateurs pourraient ne pas respecter les normes de sécurité applicables, et le chargement avec ces derniers présente des risques matériels et aux personnes. Il est recommandé d'utiliser un adaptateur secteur délivrant un courant de 100-240 V~50/60 Hz 0,1 A en entrée et de 5 V/1 A en sortie.

CLAVIER

Utiliser les touches du téléphone

- Pour voir les applications et les fonctionnalités de votre téléphone, dans l'écran d'accueil, sélectionnez **Menu**.
- Pour accéder à une application ou à une fonctionnalité, appuyez sur la touche de défilement vers le haut, le bas, la gauche ou la droite. Pour ouvrir l'application ou la fonctionnalité, appuyez sur la touche de défilement.
- Pour revenir à l'écran d'accueil, appuyez sur la touche de fin d'appel.
- Pour modifier le volume de votre téléphone pendant un appel ou lorsque vous écoutez la radio, faites défiler vers le haut ou vers le bas.

Verrouiller le clavier

Pour verrouiller les touches, sélectionnez  > **Verrouiller le clavier**. Pour déverrouiller les touches, sélectionnez **Activer**, puis appuyez sur *.

Écrire à l'aide des touches

- Appuyez sur une touche à plusieurs reprises jusqu'à ce que la lettre s'affiche.
- Pour saisir un espace, appuyez sur **0**.
- Pour saisir un caractère spécial ou un signe de ponctuation, appuyez sur la touche astérisque ou, si vous utilisez un dictionnaire, maintenez la touche **#** enfoncée.
- Pour basculer entre les majuscules et les minuscules, appuyez sur **#** à plusieurs reprises.
- Pour saisir un chiffre, appuyez sur une touche numérique et maintenez-la enfoncée.

3 Appels, contacts et messages

APPELS

Émettre un appel

Découvrez comment émettre un appel avec votre nouveau téléphone.



1. Saisissez le numéro de téléphone. Pour taper le caractère + utilisé pour les appels internationaux, appuyez deux fois sur *.
2. Appuyez sur la touche d'appel. Si vous y êtes invité, sélectionnez la carte SIM à utiliser.
3. Pour terminer l'appel, appuyez sur la touche de fin d'appel.

Répondre à un appel



Appuyez sur .

CONTACTS

Ajouter un contact

1. Sélectionnez **Menu** > **Contacts** >  > **Ajouter un contact**.
2. Sélectionnez où enregistrer le contact.
3. Saisissez le nom et le numéro.
4. Sélectionnez  > **Sauvegarder le contact**.

Enregistrer un contact à partir du journal d'appels

1. Sélectionnez **Menu** > **Journal d'appels**, puis sélectionnez le type d'appel.
2. Faites défiler jusqu'au numéro que vous souhaitez enregistrer et sélectionnez  > **Ajouter aux contacts** > **Nouveau contact**.
3. Sélectionnez où enregistrer le contact.
4. Ajoutez les détails du contact et sélectionnez  > **Enregistrer le contact**.

Appeler un contact

Vous pouvez appeler un contact directement à partir de la liste de contacts.

Sélectionnez **Menu** > **Contacts**, faites défiler jusqu'au contact que vous souhaitez appeler et appuyez sur la touche d'appel.

ENVOYER DES MESSAGES

Écrire et envoyer des messages

1. Sélectionnez **Menu** > **Messages** > **+ Nouveau message**.
2. Saisissez un numéro de téléphone ou appuyez sur  et sélectionnez un destinataire dans votre liste de contacts.
3. Rédigez votre message.
4. Pour insérer des symboles dans le message, appuyez sur *.
5. Sélectionnez **Envoyer**. Si vous y êtes invité, sélectionnez la carte SIM à utiliser.

Vous pouvez envoyer des SMS qui excèdent la limite de caractères d'un message unique. Les messages dépassant cette limite sont envoyés en deux messages ou plus. Votre fournisseur de services peut vous facturer en conséquence. Les caractères accentués ou d'autres signes et les caractères de certaines langues occupent plus d'espace, ce qui limite le nombre de caractères pouvant être envoyés dans un même message.

4 Personnaliser votre téléphone

MODIFIER LES TONALITÉS

Définir des nouvelles tonalités

1. Sélectionnez **Menu** > **Paramètres** > **Profils**, faites défiler jusqu'à un profil et sélectionnez **≡** > **Paramètres** > **Paramètres de sonnerie**.
2. Sélectionnez la tonalité que vous souhaitez modifier.
3. Faites défiler jusqu'à la tonalité que vous souhaitez, puis choisissez **Sélectionner**.

MODIFIER L'APPARENCE DE VOTRE ÉCRAN D'ACCUEIL

Choisir un nouveau fond d'écran

Vous pouvez modifier l'arrière-plan de votre écran d'accueil.

1. Sélectionnez **Menu** > **Paramètres** > **Personnalisation** > **Arrière-plan de l'écran de verrouillage** > **Fonds d'écran**.
2. Sélectionnez le fond d'écran de votre choix.

MODES

Définir un mode

Vous disposez de plusieurs modes à utiliser dans différentes situations. Le mode Silencieux, par exemple, permet de désactiver les sons tandis que le mode Extérieur amplifie les tonalités.

1. Sélectionnez **Menu** > **Paramètres** > **Modes**.
2. Pour ajuster un mode, faites défiler jusqu'à celui-ci et sélectionnez **≡** > **Paramètres**. Modifiez les paramètres souhaités.
3. Pour définir un mode, faites défiler jusqu'à celui-ci et choisissez **Sélect.**

AJOUTER DES RACCOURCIS

Vous pouvez ajouter des raccourcis vers différentes applications et paramètres sur votre écran d'accueil.

Modifier Accès param.

En bas à gauche de votre écran d'accueil se trouve **Aller à**, qui contient des raccourcis vers diverses applications et différents paramètres. Sélectionnez les raccourcis les plus pratiques pour vous.

1. Sélectionnez **↶** > **Option Aller** > **Sélect. fonctions**.
2. Faites défiler jusqu'à chaque raccourci que vous souhaitez avoir dans la liste et sélectionnez **Marquer** > **✓**. Sélectionnez **OK** pour enregistrer les modifications.

Vous pouvez aussi réorganiser votre liste.

1. Sélectionnez **Organiser**.
2. Faites défiler jusqu'à l'élément que vous souhaitez déplacer, sélectionnez **Déplacer** puis l'endroit où vous voulez le déplacer.
3. Sélectionnez **←** > **OK** pour enregistrer les modifications.

AUTONOMIE DE LA BATTERIE

Économiser l'énergie

Le cas échéant :

- Utilisez les connexions réseau de manière sélective pour économiser l'énergie : Activez le Bluetooth seulement quand vous en avez besoin.
- Utilisez la connexion Wi-Fi pour vous connecter à Internet, plutôt que la connexion de données mobiles.
- Si vous ne souhaitez ni passer ni recevoir d'appels, activez le mode avion.

Le mode avion désactive toutes les connexions au réseau mobile, ainsi que toutes les fonctionnalités réseau de votre appareil.

ACCESSIBILITÉ

Agrandir la taille du texte

Vous pouvez ajuster la taille, pour l'augmenter ou la réduire.

En fonction du modèle de l'appareil, rendez-vous dans les paramètres système ou d'affichage pour modifier cela.

En apprendre plus sur les fonctionnalités d'accessibilité

Pour en savoir plus sur les fonctionnalités d'accessibilité proposées par cet appareil, visitez l'initiative mondiale de rapport sur l'accessibilité : <https://www.gari.info/findphones.cfm>

Note pour le guide audio en ligne

1. Pour accéder au mode d'emploi en ligne, visitez www.hmd.com/support. Trouvez votre modèle de produit, et accédez au guide en ligne associé.
2. Activez la fonction de synthèse vocale de votre navigateur ou de votre appareil pour que le texte à l'écran soit lu à haute voix.

Comment activer la fonction de synthèse vocale

PC Windows (Windows 10, 11, ou plus récent) :

- Rendez-vous dans les Paramètres > Options d'ergonomie (Windows 10) ou Accessibilité (Windows 11).
- Sélectionnez Narrateur et activez-le pour que le contenu de l'écran soit lu à haute voix.

Sur des versions précédentes de Windows :

- Installez une extension pour navigateur comme Speechify pour lire le contenu Web à haute voix.

Mac®/macOS® :

- Dans Safari, rendez-vous dans Réglages > Accessibilité > Contenu énoncé, puis activez « Énoncer le contenu de l'écran » pour que votre Mac lise le texte à haute voix.
- Pour arrêter, rendez-vous dans Réglages > Accessibilité > Contenu énoncé, puis désactivez l'option.

Pour plus de détails sur comment activer la fonction de synthèse vocale sur votre appareil ou navigateur, consultez le mode d'emploi de l'appareil.

RÉPARABILITÉ

Options d'auto-réparation

L'assistance à l'auto-réparation est disponible pour certains appareils dans certains pays. Les détails sont disponibles sur www.hmd.com/self-repair.

5 Appareil photo

PHOTOS ET VIDÉOS

Prendre une photo



1. Sélectionnez **Menu** > **Appareil photo**.
2. Pour effectuer un zoom avant ou arrière, faites défiler l'écran vers le haut ou le bas.
3. Pour prendre une photo, appuyez sur la touche de défilement.

Pour voir la photo que vous venez de prendre, sélectionnez **≡** > **Galerie**.

Pour afficher toutes les photos, sur l'écran d'accueil, sélectionnez **Menu** > **Galerie**.

-  Tenez-vous à une distance de sécurité lorsque vous utilisez un flash. N'utilisez pas de flash pour photographier des personnes ou des animaux proches. Ne couvrez pas le flash lorsque vous prenez une photo.

Enregistrer une vidéo

1. Pour activer le caméscope, sélectionnez **Menu** > **Appareil photo** et faites défiler jusqu'à .
2. Pour démarrer l'enregistrement, appuyez sur la touche de défilement.
3. Pour arrêter l'enregistrement, sélectionnez .

Pour voir la vidéo que vous venez d'enregistrer, sur l'écran d'accueil, sélectionnez **Menu** > **Vidéos**.

6 Bluetooth

CONNEXIONS BLUETOOTH®

Activer Bluetooth

1. Sélectionnez **Menu** > **Paramètres** > **Connectivité** > **Bluetooth**.
2. Activez **Bluetooth**.
3. Sélectionnez **Equipts trouvés** > **Ajouter équipt**.
4. Faites défiler jusqu'à l'appareil trouvé et sélectionnez **Associer**. Si vous y êtes invité, confirmez le code d'authentification.

7 Horloge, agenda et calculatrice

RÉGLER L'HEURE ET LA DATE MANUELLEMENT

Modifier l'heure et la date

1. Sélectionnez **Menu** > **Paramètres** > **Heure et langue** > **Date et heure**.
2. Sélectionnez **Mise à jour automatique** > **Modifier**.
3. Sélectionnez **Fuseau horaire** et saisissez le fuseau horaire.
4. Sélectionnez **Heure** et saisissez l'heure.
5. Sélectionnez **Date** et saisissez la date.
6. Sélectionnez **Enregistrer**.

ALARME

Régler une alarme

1. Sélectionnez **Menu** > **Alarme**.
2. Sélectionnez **+Nouvelle alarme** et saisissez l'heure de l'alarme et d'autres détails.

Si vous souhaitez que l'alarme se répète certains jours, sélectionnez l'alarme, puis sélectionnez **≡** > **Modifier** > **Répéter**, sélectionnez chaque jour où vous souhaitez que l'alarme retentisse. Ensuite, sélectionnez **←**, puis **Enregistrer**.

AGENDA

Ajouter un événement

1. Sélectionnez **Menu** > **Extras** > **Agenda**.
2. Faites défiler jusqu'à une date, puis sélectionnez **≡** > **Ajouter une tâche**.
3. Saisissez le nom de l'événement et d'autres détails, puis sélectionnez **Enregistrer**.

CALCULATRICE

Découvrez comment additionner, soustraire, multiplier et diviser avec la calculatrice de votre téléphone.

Utiliser la calculatrice

1. Sélectionnez **Menu** > **Extras** > **Calculatrice** .
2. Entrez le premier facteur de votre calcul, sélectionnez l'opération avec la touche de défilement, puis entrez le deuxième facteur.
3. Appuyez sur la touche de défilement pour obtenir le résultat du calcul.

Sélectionnez  pour vider les champs numériques.

8 Vider votre téléphone

RESTAURER LA CONFIGURATION D'ORIGINE

Si vous achetez un nouveau téléphone ou bien si vous souhaitez mettre au rebut ou recycler votre téléphone, procédez comme suit pour supprimer vos données et contenus personnels.

Réinitialiser votre téléphone

Vous pouvez restaurer la configuration d'origine, mais n'oubliez toutefois pas que cette réinitialisation supprime toutes les données enregistrées dans la mémoire du téléphone et toutes vos personnalisations.

Si vous mettez votre téléphone au rebut, sachez qu'il relève de votre responsabilité de supprimer la totalité du contenu privé.

Pour réinitialiser votre téléphone, rétablir les paramètres d'origine et supprimer toutes vos données, saisissez *#7370# depuis l'écran d'accueil. Si demandé, entrez votre code de sécurité.

9 Informations relatives au produit et à la sécurité

POUR VOTRE SÉCURITÉ

Veillez lire ces instructions simples. Il peut être dangereux, voire illégal au niveau de la législation locale de ne pas les respecter. Lisez le manuel d'utilisation complet pour de plus amples informations.

MISE HORS TENSION DANS LES ZONES RÉGLEMENTÉES



Éteignez l'appareil lorsque l'utilisation d'un appareil mobile n'est pas autorisée ou lorsqu'elle peut provoquer des interférences ou un danger, par exemple dans les avions, dans les hôpitaux ou à proximité d'équipements médicaux, de carburant, de produits chimiques ou de zones de dynamitage. Respectez toutes les consignes dans les zones réglementées.

LA SÉCURITÉ ROUTIÈRE AVANT TOUT



Respectez toutes les réglementations locales. Gardez toujours les mains libres lorsque vous êtes au volant d'une voiture. Votre préoccupation première pendant la conduite doit être la sécurité sur la route.

INTERFÉRENCES



Tous les appareils sans fil peuvent subir des interférences susceptibles d'avoir une incidence sur leurs performances.

SERVICE AUTORISÉ



Seul le personnel autorisé peut installer ou réparer ce produit, sauf si une assistance d'auto-réparation est disponible. Voir plus d'informations sur www.hmd.com/self-repair.

BATTERIES, CHARGEURS ET AUTRES ACCESSOIRES



N'utilisez que des batteries, chargeurs et autres accessoires agréés par HMD Global Oy pour cet appareil. Ne connectez pas de produits incompatibles.

MAINTENEZ VOTRE APPAREIL AU SEC



Si votre appareil est résistant à l'eau, consultez son indice IP dans les spécifications techniques de l'appareil pour obtenir des conseils plus détaillés.

ÉLÉMENTS EN VERRE



L'appareil et/ou son écran sont en verre. Ce verre peut se briser si l'appareil tombe sur une surface dure ou subit un choc violent. Arrêtez d'utiliser l'appareil jusqu'à ce que le verre soit remplacé.

PROTÉGEZ VOTRE AUDITION



N'écoutez pas à des volumes élevés pendant des périodes prolongées, car cela peut altérer l'ouïe. Soyez prudent lorsque vous placez votre appareil près de l'oreille alors que vous utilisez le haut-parleur.

APPELS D'URGENCE



Important : les connexions ne peuvent être garanties dans tous les cas. Ne comptez jamais uniquement sur un téléphone sans fil pour les communications de première importance, comme les urgences médicales.

Avant d'émettre un appel :

- Mettez le téléphone sous tension.
 - Si l'écran et les touches du téléphone sont verrouillés, déverrouillez-les.
 - Gagnez un endroit où l'intensité du signal est suffisante.
1. Appuyez plusieurs fois sur la touche de fin d'appel jusqu'à ce que l'écran d'accueil s'affiche.
 2. Saisissez le numéro d'urgence officiel correspondant à l'endroit où vous vous trouvez. Les numéros d'appel d'urgence varient selon la situation géographique.
 3. Appuyez sur la touche d'appel.
 4. Indiquez les informations nécessaires de façon aussi précise que possible. N'interrompez pas l'appel avant d'en avoir reçu l'autorisation.

Vous devrez peut-être effectuer également les actions suivantes :

- Introduisez une carte SIM dans le téléphone.
- Si votre téléphone vous invite à saisir un code PIN, saisissez le numéro d'urgence officiel correspondant à l'endroit où vous vous trouvez, puis appuyez sur la touche d'appel.
- Désactivez les restrictions d'appel sur votre téléphone, notamment l'interdiction d'appel, la liste des numéros autorisés ou le groupe d'utilisateurs limité.

PRENDRE SOIN DE VOTRE APPAREIL

Manipulez votre appareil, la batterie, le chargeur et les accessoires avec soin. Les suggestions suivantes vous permettent de préserver le fonctionnement de votre appareil.

- Maintenez l'appareil au sec. L'eau de pluie, l'humidité et les liquides contiennent des minéraux susceptibles de détériorer les circuits électroniques.
- N'utilisez pas ou ne conservez pas votre appareil dans un endroit poussiéreux ou sale.
- Ne conservez pas l'appareil dans des zones de haute température. Des températures élevées peuvent endommager l'appareil ou la batterie.
- Ne conservez pas l'appareil dans des zones de basses températures. Lorsque l'appareil retrouve sa température normale, de l'humidité peut se former à

- l'intérieur et l'endommager.
- N'ouvrez pas l'appareil autrement que selon les instructions du guide d'utilisation.
- Vous risquez d'endommager l'appareil et de violer la réglementation relative aux appareils de transmission hautes fréquences si vous effectuez des adaptations non autorisées.
- Ne laissez pas tomber l'appareil ou la batterie, ne les heurtez pas et ne les secouez pas. Une manipulation brusque risque de le briser.
- Utilisez seulement un chiffon doux, propre et sec pour nettoyer l'appareil.
- Ne peignez pas l'appareil. La peinture risque d'entraver le bon fonctionnement de l'appareil.
- Éloignez l'appareil de tout aimant ou champ magnétique.
- Pour conserver vos données importantes en sécurité, enregistrez-les au moins à deux endroits distincts, par exemple sur votre appareil, sur une carte mémoire ou sur un ordinateur, ou consignez les informations importantes.

En cas d'utilisation intensive, l'appareil peut chauffer. Cela est tout à fait normal dans la plupart des cas. Pour éviter toute surchauffe, l'appareil peut automatiquement ralentir, fermer des applications, désactiver le chargement et, si nécessaire, se mettre hors tension. Si l'appareil ne fonctionne pas correctement, confiez-le au centre de service agréé le plus proche.

RECYCLAGE



Retournez toujours vos produits électroniques, batteries et emballages usagés à des points de collecte dédiés. Vous contribuerez ainsi à la lutte contre la mise au rebut non contrôlée et à la promotion du recyclage des matériaux. Les produits électriques et électroniques contiennent bon nombre de matières précieuses, notamment des métaux (comme le cuivre, l'aluminium, l'acier et le magnésium) et des métaux précieux (comme l'or, l'argent et le palladium). Tous les matériaux dont cet appareil est composé peuvent être recyclés sous la forme de matières premières et d'énergie.

SYMBOLE DE LA POUBELLE BARRÉE D'UNE CROIX

Symbole de la poubelle barrée d'une croix



Le symbole de la poubelle barrée sur votre produit, votre batterie, votre documentation ou votre emballage vous rappelle que tous les produits électriques et électroniques ainsi que les batteries doivent être déposés dans une collecte sélective à la fin de leur durée de vie. N'oubliez pas de supprimer d'abord les données personnelles de l'appareil. Ne jetez pas ces produits dans les ordures ménagères non sujettes au tri sélectif : recyclez-les. Pour plus d'informations sur le point de recyclage le plus proche, contactez votre autorité locale en charge des déchets ou lisez les informations sur le programme de reprise de HMD et sa disponibilité dans votre pays sur www.hmd.com/support/topics/recycle.

INFORMATIONS RELATIVES À LA BATTERIE ET AU CHARGEUR

Informations relatives à la batterie et au chargeur

Pour vérifier si votre appareil dispose d'une batterie amovible, non amovible ou remplaçable par l'utilisateur, consultez le guide imprimé.

Appareils avec batterie amovible Utilisez uniquement votre appareil avec une batterie rechargeable authentique. La batterie peut être chargée et déchargée des centaines de fois, mais elle s'épuise au fil du temps. Lorsque le temps de conversation et le temps de veille sont sensiblement plus courts que la normale, remplacez la batterie.

Appareils avec batterie non amovible N'essayez pas de retirer la batterie, car vous pourriez endommager l'appareil. La batterie peut être chargée et déchargée des centaines de fois, mais elle s'épuise au fil du temps. Lorsque le temps de conversation et le temps de veille sont sensiblement plus courts que la normale, confiez l'appareil au service de maintenance habilité le plus proche pour remplacer la batterie.

Appareils avec batterie remplaçable par l'utilisateur Pour remplacer la batterie, suivez les instructions d'auto-réparation de HMD ou apportez l'appareil au centre de service agréé le plus proche. Pour plus d'informations sur l'auto-réparation, visitez www.hmd.com/self-repair.

Chargez votre appareil avec un chargeur compatible. Le type de fiche du chargeur peut varier. Les temps de chargement peuvent varier en fonction des capacités de l'appareil.

Informations relatives à la sécurité de la batterie et du chargeur

Une fois la charge de votre appareil terminée, débranchez le chargeur de l'appareil et de la prise électrique. Veuillez noter que la charge continue ne doit pas dépasser 12 heures. Si elle reste inutilisée, une batterie entièrement chargée se décharge progressivement.

Des températures extrêmes réduisent la capacité et la durée de vie de la batterie. Pour optimiser les performances, conservez toujours la batterie à une température comprise entre 15 °C et 25 °C (59 °F et 77 °F). Un appareil utilisant une batterie chaude ou froide risque de ne pas fonctionner temporairement. Notez que la batterie peut se décharger rapidement par temps froid et perdre assez d'énergie pour éteindre l'appareil en quelques minutes. Lorsque vous êtes à l'extérieur par temps froid, gardez votre appareil au chaud.

Respectez les réglementations locales. Recyclez si possible. Ne les jetez pas dans une poubelle réservée aux ordures ménagères.

N'exposez pas la batterie à une pression d'air extrêmement basse et ne la laissez pas à une température extrêmement élevée, par exemple en la jetant au feu, car cela pourrait provoquer une explosion de la batterie ou une fuite de liquide ou de gaz inflammable.

Vous ne devez pas démonter, couper, écraser, tordre, percer la batterie ni l'endommager de toute autre manière. Si une batterie fuit, ne laissez pas le liquide entrer en contact avec la peau ou les yeux. Si cela se produit, rincez immédiatement les zones touchées avec de l'eau ou consultez un médecin. Vous ne devez pas modifier une batterie ou tenter d'y insérer des corps étrangers. Vous ne devez pas la plonger dans l'eau ou d'autres liquides ou encore l'exposer à ceux-ci. Les batteries risquent d'exploser si elles sont endommagées.

N'utilisez la batterie et le chargeur que dans le but pour lequel ils ont été conçus. Une utilisation inappropriée ou l'utilisation de batteries non agréées ou de chargeurs incompatibles peut présenter des risques d'incendie, d'explosion ou d'autres dangers, et risque d'invalider toute approbation ou garantie applicable à l'appareil. Si vous pensez que la batterie ou le chargeur est endommagé, portez-le à un centre de maintenance ou au revendeur de votre téléphone avant de continuer à l'utiliser, afin qu'il soit examiné. N'utilisez jamais un chargeur ou une batterie endommagé(e). Utilisez uniquement le chargeur à l'intérieur. Ne chargez pas votre appareil pendant un orage.

Pour débrancher un chargeur ou un accessoire, ne tirez pas sur le cordon, mais saisissez la fiche et tirez dessus.

De plus, les dispositions suivantes s'appliquent si votre appareil est équipé d'une batterie amovible ou remplaçable par l'utilisateur :

- Éteignez toujours l'appareil et débranchez le chargeur avant de retirer les couvercles ou la batterie.
- Un court-circuit accidentel peut se produire si un objet métallique touche les contacts métalliques de la batterie. Cela risque d'endommager la batterie ou l'autre objet.

ENFANTS EN BAS ÂGE

Votre appareil et ses accessoires ne sont pas des jouets. Ils peuvent contenir des éléments de petite taille. Gardez-les hors de portée des enfants.

NICKEL

La surface de cet appareil est garantie sans nickel.

APPAREILS MÉDICAUX

Les équipements de transmission par fréquences radioélectriques, y compris les téléphones sans fil, peuvent interférer avec le bon fonctionnement des appareils médicaux insuffisamment protégés. Consultez un médecin ou le fabricant de l'appareil médical pour déterminer s'il est correctement protégé de l'énergie radio externe.

IMPLANTS MÉDICAUX

Pour éviter toute interférence potentielle, les fabricants d'appareils médicaux implantés (tels que les stimulateurs cardiaques, les pompes à insuline et les neurostimulateurs) recommandent de laisser une distance minimale de 15,3 centimètres entre un appareil sans fil et un appareil médical. Il est recommandé aux personnes équipées de tels appareils :

- De toujours veiller à maintenir l'appareil sans fil à une distance de plus de 15,3 centimètres de l'appareil médical.
- De ne pas porter l'appareil sans fil dans une poche de poitrine.
- de placer l'appareil sans fil au niveau de l'oreille opposée à l'appareil médical ;
- d'éteindre l'appareil sans fil si vous pensez qu'une interférence peut se produire ;
- de suivre les instructions fournies par le fabricant de l'implant médical.

Si vous portez un implant médical et avez des questions concernant l'utilisation de votre appareil sans fil, consultez votre médecin.

ÉCOUTE



Attention : si vous utilisez un kit oreillette, vous risquez de ne pas pouvoir entendre correctement les sons extérieurs. N'utilisez pas de casque si cela risque de nuire à votre sécurité.

Certains appareils sans fil peuvent interférer avec le bon fonctionnement de certaines prothèses auditives.

PROTÉGER VOTRE APPAREIL DES CONTENUS NUISIBLES

Votre appareil peut être exposé à des virus et autre contenu nuisible. Prenez les précautions suivantes :

- Soyez prudent lorsque vous ouvrez des messages. Ils peuvent contenir un logiciel malveillant ou autres données nuisibles pour votre appareil ou ordinateur.
- Soyez prudent lorsque vous acceptez des demandes de connectivité ou naviguez sur Internet. N'acceptez pas les connexions Bluetooth® provenant de sources auxquelles vous ne faites pas confiance.
- Installez un antivirus et d'autres logiciels de sécurité sur n'importe quel ordinateur connecté.
- Si vous accédez à des signets préinstallés et à des liens vers des sites Internet tiers, prenez les précautions appropriées. HMD Global n'endosse ou n'assume aucune responsabilité envers ces sites.

VÉHICULES

Des signaux radio peuvent affecter les systèmes électroniques mal installés ou insuffisamment protégés dans les véhicules. Pour plus d'informations, consultez le constructeur de votre véhicule ou de ses équipements. Seul le personnel autorisé doit installer l'appareil dans un véhicule. Une installation défectueuse peut s'avérer dangereuse et annuler votre garantie. Vérifiez régulièrement l'installation de votre équipement de transmission sans fil dans votre véhicule ainsi que son fonctionnement. Ne stockez pas ou ne transportez pas de matériaux inflammables ou explosifs dans le même compartiment que l'appareil, ses composants ou ses accessoires. Ne placez pas votre appareil ou vos accessoires dans la zone de déploiement de l'airbag.

ENVIRONNEMENTS POTENTIELLEMENT EXPLOSIFS

Éteignez votre appareil dans les environnements potentiellement explosifs, notamment à proximité des pompes de carburant. Des étincelles peuvent provoquer une explosion ou un incendie, causant des blessures qui peuvent être mortelles. Observez strictement les restrictions d'utilisation en présence de carburant, dans les usines chimiques ou dans les endroits où sont utilisés des explosifs. Les zones présentant un environnement potentiellement explosif ne sont pas toujours clairement signalées. Il s'agit généralement des zones où il est conseillé de couper le moteur des véhicules, des parties situées en dessous du pont des bateaux, des installations destinées au transfert ou au stockage de produits chimiques et des zones dont l'air contient des substances chimiques ou des particules. Vérifiez auprès des constructeurs de véhicules utilisant des gaz de pétrole liquéfiés (tels que le propane ou le butane) si l'appareil peut être utilisé en toute sécurité à proximité de ceux-ci.

INFORMATIONS RELATIVES À LA CERTIFICATION

Cet appareil mobile est conforme aux recommandations en matière d'exposition aux fréquences radioélectriques.

Votre appareil mobile est un émetteur-récepteur radio. Il a été conçu de manière à respecter les limites fixées par les recommandations internationales de l'organisation scientifique indépendante ICNIRP en matière d'exposition aux ondes radio (champs électromagnétiques des fréquences radio). Ces directives intègrent des marges de sécurité importantes destinées à assurer la protection de tous, indépendamment de l'âge et de l'état de santé. Les recommandations d'exposition sont fondées sur le débit d'absorption spécifique (DAS), qui exprime le niveau de puissance des fréquences radio qui est émis sur la tête ou le corps pendant le fonctionnement de l'appareil. La limite DAS de l'ICNIRP pour les appareils mobiles est de 2,0 W/kg en moyenne sur un tissu cellulaire de 10 grammes.

Les tests DAS sont réalisés en utilisant l'appareil dans des positions de fonctionnement standard et à son niveau de puissance certifié le plus élevé dans toutes ses bandes de fréquences.

Cet appareil est conforme aux recommandations en matière d'exposition aux fréquences radioélectriques lorsqu'il est utilisé contre la tête ou lorsqu'il est positionné à une distance minimale de 1,5 centimètre du corps. Lorsqu'un étui, un clip ceinture ou une autre forme de support est utilisé à des fins de transport sur soi, il ne doit pas contenir de parties métalliques et doit assurer au moins la distance de séparation du corps indiquée ci-dessus.

L'envoi de données ou de messages requiert une connexion au réseau de bonne qualité. L'envoi peut être retardé jusqu'à ce qu'une telle connexion soit possible. Suivez les instructions relatives à la distance de séparation tant que l'envoi n'est pas terminé.

Dans des conditions d'utilisation générales, les valeurs DAS sont généralement nettement inférieures à celles indiquées ci-dessus. En effet, pour des raisons d'efficacité du système et pour minimiser les interférences sur le réseau, la puissance de fonctionnement de votre appareil mobile est automatiquement diminuée lorsque la pleine puissance n'est pas nécessaire pour l'appel. Plus la puissance reproduite est faible, plus la valeur DAS est basse.

Différents modèles d'appareil peuvent avoir différentes versions et plus d'une valeur. La conception et les composants sont susceptibles d'être modifiés dans le temps et certaines modifications peuvent affecter les valeurs SAR.

Pour plus d'informations, rendez-vous sur www.sar-tick.com. Notez que des appareils mobiles peuvent transmettre même lorsqu'un appel vocal n'est pas en cours.

L'Organisation mondiale de la santé (OMS) a déclaré que les informations scientifiques actuelles n'indiquent pas la nécessité de prendre des précautions particulières quelconques pour utiliser des appareils mobiles. Si vous souhaitez réduire votre niveau d'exposition, l'institution recommande de limiter votre utilisation ou d'utiliser un kit mains libres afin d'éloigner l'appareil de la tête et du corps. Pour plus d'informations, d'explications et de discussions sur l'exposition aux RF, rendez-vous sur le site Web de l'OMS à l'adresse www.who.int/health-topics/electromagnetic-fields#tab=tab_1.

Veuillez vous référer à www.hmd.com/sar pour connaître la valeur DAS maximale de l'appareil.

Exposition aux champs électromagnétiques

Arrêté ministériel du 15 novembre 2019 (Cette section s'applique uniquement à la France.) Tous les produits HMD sont conformes aux normes et réglementations internationales et, le cas échéant, nationales visant à limiter l'exposition des utilisateurs aux champs électromagnétiques. Ces normes et réglementations ont été adoptées après la réalisation de recherches scientifiques approfondies. Ces recherches n'établissent aucun lien entre l'utilisation d'un appareil et tous effets nocifs sur la santé si l'appareil est utilisé conformément aux normes et réglementations applicables. Si vous avez des doutes au sujet de l'exposition aux combinés fonctionnant dans le respect de ces normes ou directives, conformément aux exigences de la réglementation française, nous sommes tenus d'inclure dans le présent Guide d'utilisation la mention suivante relative aux mesures de précaution à prendre : vous pouvez limiter l'exposition aux hautes fréquences (a) en utilisant l'appareil dans de bonnes conditions de réception comme indiqué par l'icône de connexion sur l'écran de votre appareil (pour réduire les rayonnements notamment dans les parkings souterrains, lors des déplacements en train ou en voiture, etc.), b) en garantissant une utilisation raisonnable des équipements radio par les enfants et les adolescents, par exemple en évitant les communications nocturnes et en limitant la fréquence et la durée des appels, ou © en vous servant d'un kit mains libres pour éloigner l'appareil de votre tête et de votre corps, et surtout du ventre pour les femmes enceintes et du bas ventre pour les adolescents.

À PROPOS DE LA GESTION DES DROITS NUMÉRIQUES

Lorsque vous utilisez cet appareil, respectez toutes les réglementations, les usages locaux, les dispositions relatives aux données personnelles et les droits légitimes des tiers, y compris les droits de propriété intellectuelle. La protection des droits de propriété intellectuelle peut empêcher la copie, la modification ou le transfert de photos, de musique et d'autre contenu.

COPYRIGHTS ET AUTRES AVIS

Droits d'auteur

La disponibilité des produits, leurs fonctionnalités, les applications et les services peuvent varier en fonction des régions. Pour plus d'informations, contactez votre revendeur ou votre fournisseur de services. Ce produit peut comporter des éléments, une technologie ou un logiciel sujets à la réglementation en vigueur en matière d'exportation aux États-Unis et dans d'autres pays. La distribution contrevenante à la loi est formellement interdite.

Le contenu de ce document est fourni « en l'état ». Sauf si la loi applicable l'exige, aucune garantie, expresse ou implicite, y compris, mais sans s'y limiter, les garanties implicites de qualité marchande et d'adéquation à un usage particulier, n'est donnée quant à l'exactitude, la fiabilité ou le contenu de ce document. HMD Global se réserve le droit de réviser ce document ou de l'invalider à tout moment sans préavis.

Dans la mesure maximale permise par la loi applicable, HMD Global ou l'un de ses concédants de licence ne pourra en aucun cas être tenu responsable de toute perte de données ou de

revenus ou de tout dommage spécial, accessoire, consécutif ou indirect, quelle qu'en soit la cause.

La reproduction, le transfert ou la distribution, en tout ou en partie, du contenu de ce document, sous quelque forme que ce soit, sans l'autorisation écrite préalable de HMD Global, sont interdits. HMD Global applique une politique de développement continu. HMD Global se réserve le droit de modifier et d'améliorer n'importe lequel des produits décrits dans ce document sans préavis.

HMD Global ne fait aucune déclaration, n'offre aucune garantie ou ne peut en aucun cas être tenu responsable du fonctionnement, du contenu ou de toute assistance aux utilisateurs finaux d'applications tierces fournies avec votre appareil. En utilisant une application, vous reconnaissez que celle-ci est fournie en l'état.

Le téléchargement de cartes, de jeux, de musique et de vidéos, ainsi que le téléchargement (envoi) d'images et de vidéos peut impliquer le transfert d'un grand volume de données. Votre prestataire de services peut vous facturer la transmission des données. La disponibilité de certains produits, services et fonctions peut varier selon la région. Contactez votre revendeur le plus proche pour plus d'informations à ce sujet et pour connaître les langues disponibles.

Certaines fonctionnalités et spécifications du produit peuvent dépendre du réseau et être soumises à des conditions générales et à des frais supplémentaires.

Toutes les spécifications, fonctionnalités et autres informations sur les produits sont susceptibles d'être modifiées sans préavis.

La politique de confidentialité de HMD Global, disponible à l'adresse <http://www.hmd.com/privacy>, s'applique à l'utilisation de l'appareil.

TM et © 2025 HMD Global. Tous droits réservés.

Les logos et la marque du mot Bluetooth sont la propriété de Bluetooth SIG, Inc. et HMD Global utilise ces marques sous licence.

Microsoft et Windows sont des marques commerciales du groupe Microsoft.

Mac® et macOS® sont des marques commerciales d'Apple Inc., déposées aux États-Unis et dans d'autres pays et régions.

Ce produit comprend un logiciel open source. Pour plus d'informations sur les droits d'auteur applicables et autres avis, permissions et mentions, tapez *#6774# sur l'écran d'accueil.