

**NOKIA**

# **Nokia 6300 4G**

## **Felhasználói útmutató**

# Tartalomjegyzék

<b>1 A felhasználói útmutató ismertetése</b>	<b>5</b>
<b>2 Kezdő lépések</b>	<b>6</b>
Gombok és részek . . . . .	6
A telefon beállítása és bekapcsolása . . . . .	7
A telefon töltése . . . . .	11
<b>3 Alapok</b>	<b>12</b>
A telefon felfedezése . . . . .	12
A hangerő módosítása . . . . .	12
Szöveg írása . . . . .	12
A szövegméret módosítása . . . . .	13
<b>4 Kapcsolattartás barátokkal és családtagokkal</b>	<b>14</b>
Hívások . . . . .	14
Névjegyek . . . . .	14
Üzenetek küldése . . . . .	15
E-mail küldése . . . . .	15
<b>5 A telefon testreszabása</b>	<b>17</b>
A hangok módosítása . . . . .	17
A kezdőképernyő megjelenésének módosítása . . . . .	17
<b>6 Kamera</b>	<b>18</b>
Fényképek . . . . .	18
Videók . . . . .	18
<b>7 Internet és kapcsolatok</b>	<b>20</b>
Böngészés az interneten . . . . .	20
Bluetooth® . . . . .	20
Wi-Fi . . . . .	20

<b>8 Zene és videók</b>	<b>22</b>
Zenelejátszó . . . . .	22
Rádióhallgatás . . . . .	22
Videólejátszó . . . . .	22
Rögzítő . . . . .	23
<b>9 A napi tennivalók megszervezése</b>	<b>24</b>
Óra . . . . .	24
Naptár . . . . .	25
Számológép . . . . .	25
Jegyzetek . . . . .	25
Átváltó . . . . .	25
<b>10 Tartalom másolása és a memória ellenőrzése</b>	<b>27</b>
Tartalom másolása . . . . .	27
Médiaalbum . . . . .	27
Memória . . . . .	27
<b>11 Biztonság és adatvédelem</b>	<b>28</b>
Biztonsági beállítások . . . . .	28
<b>12 A termékre és a biztonságra vonatkozó információk</b>	<b>29</b>
Saját biztonsága érdekében . . . . .	29
Hálózati szolgáltatások és díjak . . . . .	31
Segélyhívások . . . . .	31
A készülékkel való bánásmód . . . . .	32
Újrahasznosítás . . . . .	33
Áthúzott, kerek szeméthyűjtő szimbólum . . . . .	33
Akkumulátor és töltő – tudnivalók . . . . .	34
Kisgyermek . . . . .	34
Orvosi eszközök . . . . .	35
Beültetett orvosi eszközök . . . . .	35

Hallás . . . . .	35
Óvja meg eszközét a káros tartalmaktól . . . . .	35
Járművek . . . . .	36
Robbanásveszélyes környezetek . . . . .	36
Tanúsítványokra vonatkozó információk . . . . .	36
A Digitális jogvédelem ismertetése . . . . .	37
A szerzői jogokkal kapcsolatos és egyéb tájékoztatások . . . . .	38

## 1 A felhasználói útmutató ismertetése



**Fontos:** A készülék és az akkumulátor biztonságos használatával kapcsolatos fontos információkért olvassa el a „Termék- és biztonsági tudnivalók” című részt, mielőtt használatba venné a készüléket. A készülék használatával kapcsolatos információkért olvassa el a felhasználói útmutatót.

## 2 Kezdő lépések

### GOMBOK ÉS RÉSZEK

Fedezze fel az új telefon gombjait és részeit.

#### A telefon

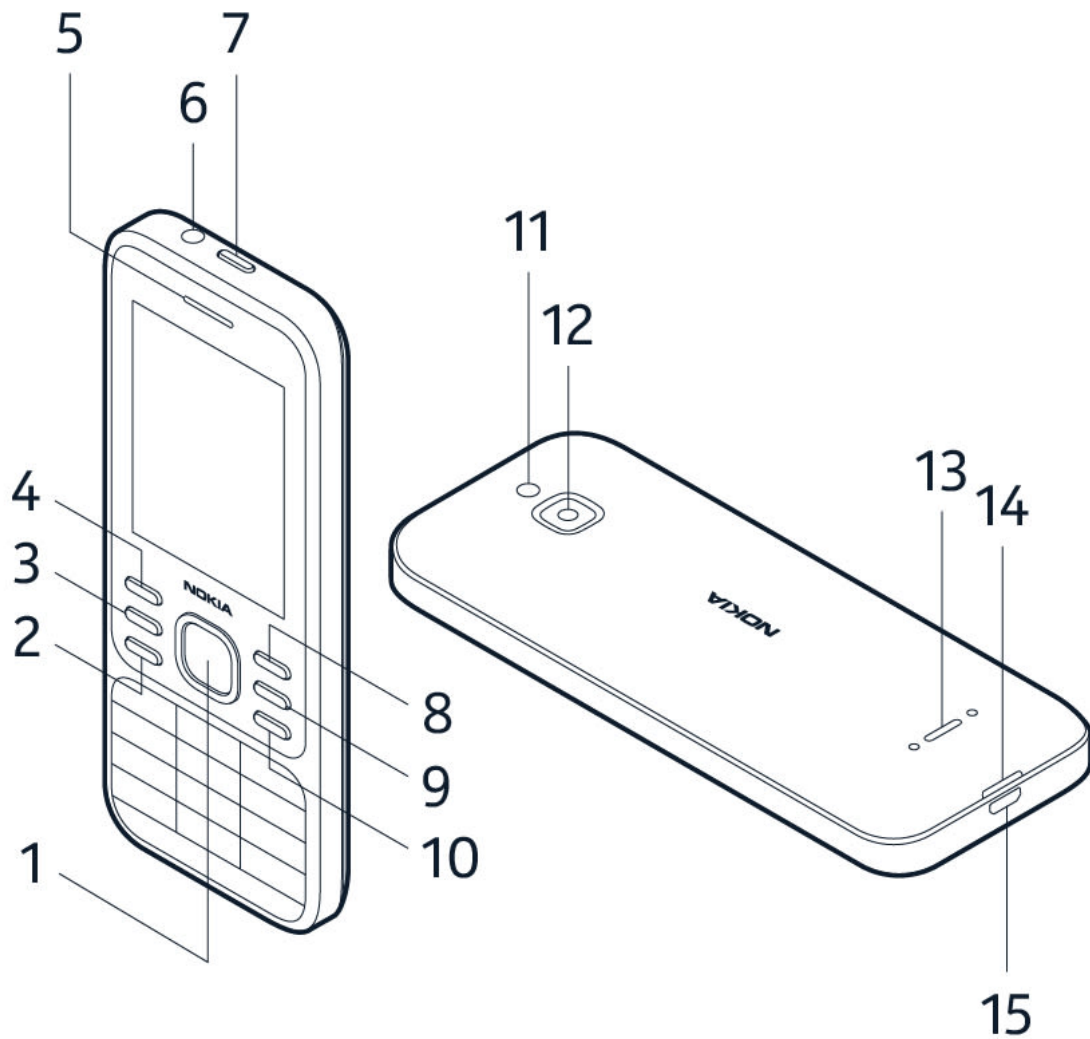

Ez a használati útmutató az alábbi modellekre vonatkozik: TA-1286, TA-1291, TA-1287, TA-1294, TA-1307, TA-1324.

A telefon gombjai és részei:

- |                       |  |
|-----------------------|--|
| 1. Lapozógomb         | 4. Bal választógomb                      |
| 2. Hívásgomb          | 5. Hangszóró fülhöz tartott használathoz |
| 3. Multifunkciós gomb | 6. Fülhallgató-csatlakozó                |

- |                      |                                  |
|----------------------|----------------------------------|
| 7. Bekapcsológomb    | 12. Kamera                       |
| 8. Jobb választógomb | 13. Hangszóró kihangosításhoz    |
| 9. Vissza gomb       | 14. Nyílás a hátlap kinyitásához |
| 10. Vége gomb        | 15. USB-csatlakozó               |
| 11. Vaku             |                                  |

A billentyűk lezárásához tartsa lenyomva a  gombot, és válassza ki a **Lezár** lehetőséget. A gombok zárolásának feloldásához válassza a **Kiold** lehetőséget.

Az antenna használata közben ne érintse meg az antennaterületet. Az antenna megérintése hatással van a rádiókommunikáció minőségére, és csökkentheti az akkumulátor élettartamát, mivel magasabb energiaszinten való működést okoz.

Ne csatlakoztassa kimeneti jelet létrehozó eszközökhöz a készüléket, mert kár keletkezhet benne. Ne csatlakoztasson semmilyen feszültségforrást az audiocsatlakozóhoz. Ha a jóváhagyottól eltérő típusú külső eszközt vagy fülhallgatót csatlakoztat az audiocsatlakozóhoz, akkor különösen ügyeljen a hangerőre. A készülék egyes részei mágnesesek. A készülék vonzhatja a fémből készült tárgyakat. Ne tegye a készüléket hitelkártya vagy egyéb mágneses adattároló eszköz közelébe, mert az azokon tárolt információk törölődhetnek.

Előfordulhat, hogy a felhasználói útmutatóban említett egyes tartozékokat, például a töltőt, a fülhallgatót vagy az adatkábelt külön kell megvásárolni.

## A TELEFON BEÁLLÍTÁSA ÉS BEKAPCSOLÁSA

Ismerje meg a SIM-kártya, a memóriakártya és az akkumulátor telefonba helyezésének, és a telefon bekapcsolásának módját.

### Nano-SIM



**Fontos:** Ezt az eszközt kizárólag nano-SIM-kártyával való használatra tervezték. A nem kompatibilis SIM-kártyák kárt okozhatnak a kártyában vagy a készülékben, valamint megsérülhetnek a kártyán tárolt adatok.

## MicroSD memóriakártyák



Kizárólag az ehhez a készülékhez jóváhagyott kompatibilis memóriakártyákat használjon. Nem kompatibilis kártya használata kárt okozhat a kártyában és a készülékben, és megsérülhetnek a kártyán tárolt adatok.



**Megjegyzés:** Mielőtt levenné az elő- vagy hátlapot, kapcsolja ki a készüléket, és válassza le a töltőről vagy egyéb készülékekről. Az elő- és hátlapok cseréje közben ne érjen az elektromos alkatrészekhez. A készüléket mindig felhelyezett elő- és hátlappal tárolja és használja.

### A hátsó burkolat felnyitása

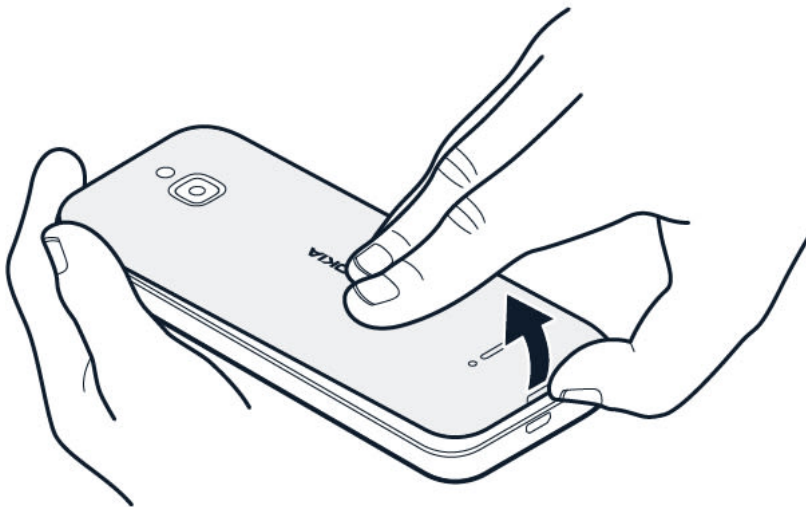

1. Helyezze a körmét a telefon alján található kis nyílásba, majd emelje fel és vegye le a hátlapot.
2. Ha az akkumulátor be van helyezve a telefonba, akkor vegye ki.

## A SIM-kártya behelyezése

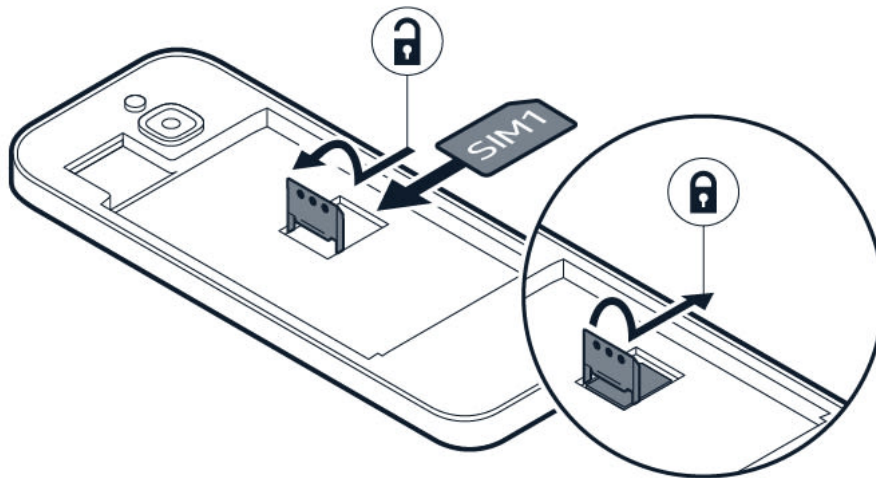

1. Csúsztassa balra a SIM-kártya-tartót, és nyissa fel.
2. Helyezze a nano-SIM-kártyát a SIM-kártyanyílásba.
3. Csukja le a kártyatartót, és csúsztassa jobbra a rögzítéshez.

## Második SIM-kártya behelyezése

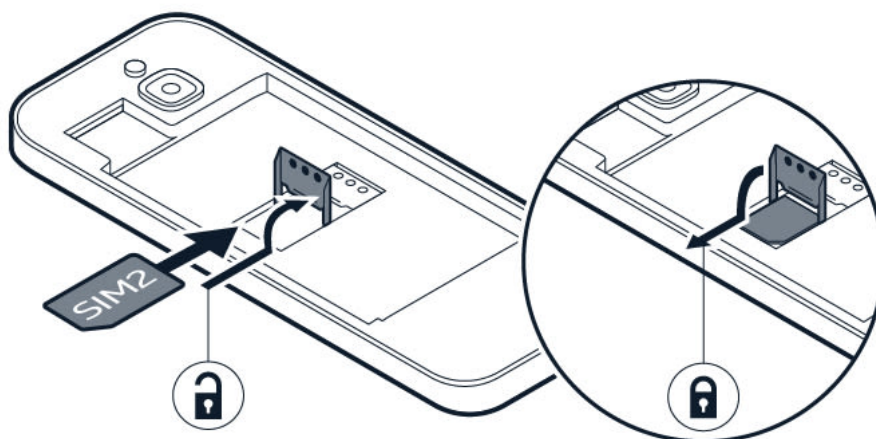

1. Csúsztassa jobbra, majd nyissa fel a SIM2-kártyanyílás SIM-kártyatartóját.
2. Helyezze a nano-SIM-kártyát a SIM2-kártyanyílásba.

3. Csukja le a kártyatartót, és csúsztassa balra a rögzítéshez. Ha a készülék nincs használatban, akkor mindkét SIM-kártya rendelkezésre áll, de ha az egyik kártyát éppen használja (például hívásra), akkor előfordulhat, hogy a másik SIM-kártya nem érhető el.



**Tipp:** Ha meg szeretné tudni, hogy telefonja képes-e 2 SIM-kártya használatára, tekintse meg az eladódobozon található címkét. Ha 2 IMEI-kód szerepel a címkén, akkor két SIM-kártyás telefontal rendelkezik.

### A memóriakártya behelyezése

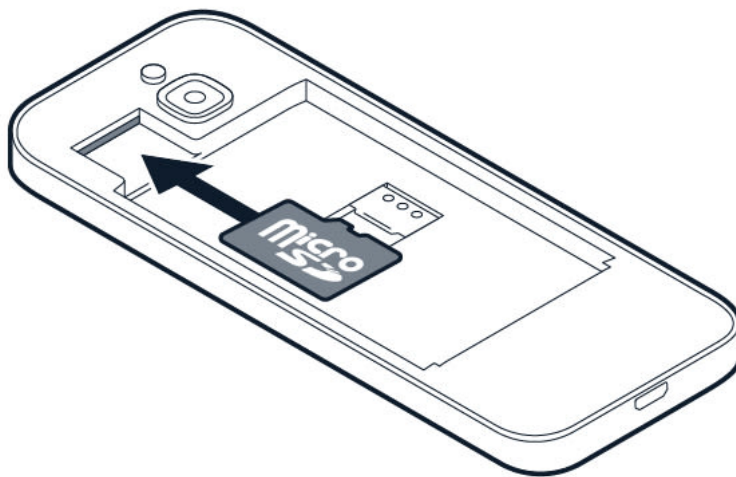

1. Csúsztassa be a memóriakártyát a memóriakártya-nyílásba.
2. Helyezze vissza az akkumulátort.
3. Helyezze vissza a fedelet.

### A telefon bekapcsolása

Nyomja meg és tartsa lenyomva a bekapcsológombot a telefon rezgéséig.

### A használni kívánt SIM-kártya kiválasztása

1. Nyomja meg a lapozógombot, majd válassza ki a **Beállítások** > **Hálózat és kapcsolatok** > **SIM-kezelő** lehetőséget.
2. A hívásokhoz használni kívánt SIM-kártya megadásához válassza ki a **Kimenő hívások** lehetőséget, és válassza ki a **SIM1** - vagy a **SIM2** -kártyát.
3. Az üzenetekhez használni kívánt SIM-kártya megadásához válassza ki a **Kimenő üzenetek** lehetőséget, és válassza ki a **SIM1** - vagy a **SIM2** -kártyát.

4. Az adatkapcsolathoz használni kívánt SIM-kártya megadásához válassza ki az **Adatkapcsolat** lehetőséget, és válassza ki a **SIM1** - vagy a **SIM2** -kártyát.



**Tipp:** Ahhoz, hogy meg tudja különböztetni a SIM-kártyákat, adjon nekik leíró nevet. A **SIM-kezelő** beállításainál válassza ki az egyes SIM-kártyákat, gépelje be a nevüket, majd válassza a **Mentés** lehetőséget.

## A TELEFON TÖLTÉSE

Az akkumulátor gyárilag részben töltve van, azonban a telefon használatát megelőzően szükséges lehet a feltöltés.

### Az akkumulátor töltése

1. Dugja be a töltőt fali csatlakozóaljzatba.
2. Csatlakoztassa a töltőt a telefonhoz. Amikor befejeződött a töltés, húzza ki a töltőt előbb a telefonból, majd a fali aljzatból.

Ha az akkumulátor teljesen lemerült, előfordulhat, hogy a töltés jelzése csak néhány perc múlva jelenik meg.



**Tipp:** Ha nincs fali aljzat, használhat USB-töltést. Az eszköz töltése közben adatátvitel is történhet. Az USB töltési teljesítmény hatékonysága jelentős mértékben eltér, és hosszú időt vehet igénybe, amíg a töltés elkezdődik, és az eszköz működni kezd. Győződjön meg arról, hogy a számítógép be van kapcsolva.

### Energiatakarékosság

Energiatakarékos módszerek:

1. Körültekintő töltés: az akkumulátort mindig teljesen töltse fel.
2. Csak a szükséges hangokat használja: némítsa el a szükségtelen hangokat, például a billentyűhangokat.
3. Hangszóró helyett használjon vezetékes headsetet.
4. A telefon képernyőbeállításainak módosítása: állítsa be úgy a telefon képernyőjét, hogy rövid idő elteltével kikapcsoljon.
5. A képernyő fényerejének csökkentése.
6. Csak szükséges esetekben használjon hálózati kapcsolatokat, mint például Bluetooth-t: csak akkor kapcsolja be a kapcsolatokat, amikor használja azokat.
7. Kapcsolja ki a Wi-Fi hotspotot, ha nincs szükség internetmegosztásra.

## 3 Alapok

### A TELEFON FELFEDEZÉSE

#### Az alkalmazáslista megnyitása

Nyomja meg a lapozógombot.

#### Alkalmazás megnyitása vagy funkció kiválasztása

Görgessen az alkalmazáshoz vagy funkcióhoz, majd válassza ki a **KIVÁLASZTÁS** lehetőséget.

#### Visszalépés az előző nézethez

Nyomja meg a vissza gombot.

#### Visszalépés a kezdőképernyőre

Nyomja meg a vége gombot.

### A HANGERŐ MÓDOSÍTÁSA

#### A hangerő növelése, illetve csökkentése

Nehezen hallja meg a telefon csengőhangját zajos környezetben, vagy túl hangosak a hívások? A hangerőt tetszése szerint módosíthatja.

A hangerő hívás közbeni módosításához nyomja a lapozógombot felfelé vagy lefelé.

A médiaalkalmazások, csengőhangok, riasztások és emlékeztetők hangerejének módosításához nyomja meg a lapozógombot, és válassza a **Beállítások** lehetőséget. Görgessen jobbra a **Személyre szabás** részre, és válassza ki a **Hang** > **Hangerő** lehetőséget.

Rádió- vagy zenehallgatás közben a hangerő módosításához válassza ki az **Opciók** > **Hangerő** lehetőséget.

### SZÖVEG ÍRÁSA

A billentyűzettel könnyű és szórakoztató írni.

## Írás a billentyűzettel

Nyomja meg ismételten az adott gombot, amíg meg nem jelenik a kívánt betű.

Szóköz begépeléséhez nyomja meg a **0** gombot.

Ha különleges karaktert vagy írásjelet szeretne begépelni, nyomja meg a **\*** gombot.

A kis- és nagybetűk közti átváltáshoz nyomja meg többször a **#** gombot.

Szám begépeléséhez nyomja meg, majd tartsa lenyomva az adott számgombot.

A beviteli módszer változhat az alkalmazások között.

## A SZÖVEGMÉRET MÓDOSÍTÁSA

### A szövegméret növelése

Szeretné nagyobb méretben olvasni a kijelzőn megjelenő szöveget?

1. Nyomja meg a lapozógombot, és válassza ki a **Beállítások** lehetőséget.
2. Görgessen jobbra a **Készülék** részhez, majd válassza az **Elérhetőség** > **Nagyméretű szöveg** > **Be** lehetőséget.

## 4 Kapcsolattartás barátokkal és családtagokkal

### HÍVÁSOK

#### Hívás kezdeményezése

Ismerje meg, hogyan kezdeményezhet hívást az új telefontal.

1. Írja be a telefonszámot. A nemzetközi hívásokhoz használt + karakter beírásához nyomja meg kétszer a \* gombot.
2. Nyomja meg a  gombot. Ha a telefon kéri, válassza ki a megfelelő SIM-kártyát.

#### Hívás lezárása

A hívás befejezéséhez nyomja meg a Vége gombot.

Ha a telefon kijelzője alvó módba kapcsol a telefonhívás közben, nyomja meg a bekapcsológombot, majd nyomja meg a Vége gombot a hívás befejezéséhez.

#### Hívás fogadása

Nyomja meg a  gombot.

### NÉVJEGYEK

#### Névjegy hozzáadása

Barátai telefonszámainak mentése és rendszerezése.

1. Nyomja meg a lapozógombot, és válassza a **Telefonkönyv** lehetőséget.
2. Válassza az **Új** lehetőséget.
3. Írja be a kapcsolat nevét és a telefonszámot.
4. Válassza a **MENTÉS** lehetőséget.

Válassza az **Opciók** > **Beállítások** > **Memória** lehetőséget, és adja meg, hogy a telefon memóriájába vagy a SIM-kártyára szeretné menteni a névjegyet.

## Névjegyek másolása

Névjegyek másolása a SIM-kártyáról a telefonra, vagy a telefonról a SIM-kártyára.

Ahhoz, hogy névjegyeket másoljon telefonról a SIM-kártyára, vagy a SIM-kártyáról a telefonra, a névjegylistában válassza az **Opciók** > **Névjegyek másolása** lehetőséget, majd válassza ki, hogy a telefonról vagy a SIM-kártyáról szeretne névjegyeket másolni.

Ahhoz, hogy egy névjegyet megosszon egy barátjával, görgessen a névjegyhez, válassza az **Opciók** > **Megosztás** lehetőséget, majd válassza ki, hogy például e-mailben, üzenetben vagy Bluetooth-on keresztül szeretné megosztani a névjegyet.

## Kapcsolat hívása

A névjegyeket közvetlenül hívhatja a névjegyzékből.

1. Nyomja meg a lapozógombot, és válassza a **Telefonkönyv** lehetőséget.
2. Görgessen egy névjegyhez, majd nyomja meg a(z) **↶** gombot.

## ÜZENETEK KÜLDÉSE

### Üzenetek írása és küldése

1. Nyomja meg a lapozógombot, majd válassza az **Üzenetek** > **Új** lehetőséget.
2. A Címzett mezőben nyomja meg a **#** gombot, amíg meg nem tud adni számokat, és írja be a telefonszámot, vagy válassza ki a **Hozzáadás** lehetőséget, ha a névjegyzékből szeretne hozzáadni egy névjegyet.
3. Írja be az üzenetet. Ha törölni szeretne egy karaktert, nyomja meg a vissza gombot.
4. Válassza a **Küldés** lehetőséget. Ha a telefon kéri, válassza ki a megfelelő SIM-kártyát.

## E-MAIL KÜLDÉSE

Telefonját az e-mailek olvasására és megválaszolására is használhatja útközben.

### E-mail fiók hozzáadása

Amikor először használja az E-mail alkalmazást, az alkalmazás arra kéri, hogy állítsa be e-mail fiókját.

1. Nyomja meg a lapozógombot, és válassza az **E-mail** lehetőséget.
2. Válassza a **Következő** lehetőséget, majd adja meg nevét és az e-mail-címét.
3. Válassza a **Következő** lehetőséget, majd írja be a jelszavát.

## E-mail írása

1. Nyomja meg a lapozógombot, és válassza az **E-mail** lehetőséget.
2. Válassza az **Írás** lehetőséget.
3. A **Címzett** mezőbe gépeljen be egy e-mail-címet.
4. Írja be az üzenet tárgyát, és írja meg az e-mailt.
5. Válassza a **Küldés** lehetőséget.

## 5 A telefon testreszabása

### A HANGOK MÓDOSÍTÁSA

Új csengőhangot választhat.

#### A csengőhang módosítása

1. Nyomja meg a lapozógombot, és válassza ki a **Beállítások** lehetőséget.
2. Görgessen jobbra a **Személyre szabás** részre, és válassza ki a **Dallamok** > **Hangok** > **Csengőhangok** lehetőséget.
3. Lapozzon egy csengőhangra, és nyomja meg a lapozógombot.

### A KEZDŐKÉPERNYŐ MEGJELENÉSÉNEK MÓDOSÍTÁSA

#### Új háttérkép választása

1. Nyomja meg a lapozógombot, és válassza ki a **Beállítások** lehetőséget.
2. Görgessen jobbra a **Személyre szabás** részre, és válassza ki a **Megjelenítés** > **Háttérkép** lehetőséget.
3. Válassza ki a **Kamera** lehetőséget, hogy új fényképet készíthessen háttérképként, vagy a **Galéria** lehetőséget, hogy telefonja fényképei közül válasszon ki egy háttérképet, esetleg a **Háttérkép** lehetőséget, ha a gyári háttérképek közül szeretne választani.

## 6 Kamera

### FÉNYKÉPEK

Nem szükséges külön fényképezőgép – ugyanis a telefonon minden megtalálható az emlékek rögzítéséhez.

#### Készítsen fényképet

Rögzítse a legjobb pillanatok a telefon kamerájával.

1. A kamera bekapcsolásához nyomja meg a görgetőgombot, és válassza ki a **Kamera** lehetőséget.
2. Fénykép készítéséhez nyomja meg a görgetőgombot.

#### Fényképek készítése időzítővel

Szeretné Ön is időben elkapni a felvételt? Próbálja ki az időzítőt.

1. Nyomja meg a lapozógombot, és válassza a **Kamera** lehetőséget.
2. Válassza ki az **Opciók** lehetőséget, görgessen jobbra az **Önidőzítő** elemre, majd válassza ki az időt.
3. Nyomja meg a lapozógombot fénykép készítéséhez.

#### Az elkészített fénykép megtekintése

Ha a fényképet elkészítése után rögtön szeretné megnézni, válassza ki az **Előnézet** lehetőséget. A fénykép későbbi megtekintéséhez a kezdőlapon nyomja meg a lapozógombot, és válassza ki a **Galéria** lehetőséget.

### VIDEÓK

Nem szükséges külön videokamera – ugyanis a telefonon minden megtalálható az emlékek rögzítéséhez.

## Videó rögzítése

A fényképek mellett a telefonnal videókat is készíthet.

1. Nyomja meg a lapozógombot, és válassza a **Kamera** lehetőséget.
2. A felvétel indításához görgessen jobbra, majd nyomja meg a lapozógombot.
3. A felvétel leállításához nyomja meg a lapozógombot.

## A rögzített videó megtekintése

Ha a videót elkészítése után rögtön meg szeretné nézni, válassza ki az **Előnézet** lehetőséget. A videó későbbi megtekintéséhez a kezdőlapon nyomja meg a lapozógombot, és válassza ki a **Videó** lehetőséget.

## 7 Internet és kapcsolatok

### BÖNGÉSZÉS AZ INTERNETEN

#### Csatlakozás az internethez

Tartson lépést a legfrissebb hírekkel, és tekintse meg kedvenc weboldalait útközben.

1. Nyomja meg a lapozógombot, és válassza az **Internet** lehetőséget.
2. Válassza a **Keresés az interneten** lehetőséget.
3. Írjon be egy webcímet, majd válassza ki a **MEHET** lehetőséget.
4. Használja a lapozógombot az egérkurzor mozgatásához a böngészőben.

#### Böngészési előzmények törlése

1. Nyomja meg a lapozógombot, és válassza ki a **Beállítások** lehetőséget.
2. Görgessen jobbra az **Adatvédelem és biztonság** részhez, majd válassza ki a **Böngészési adatvédelem** lehetőséget.
3. Válassza a **Böngészési előzmények törlése** lehetőséget.

### BLUETOOTH®

A Bluetooth segítségével a telefont más készülékekhez csatlakoztathatja.

#### A Bluetooth bekapcsolása

1. Nyomja meg a lapozógombot, majd válassza ki a **Beállítások** > **Hálózat és kapcsolatok** > **Bluetooth** lehetőséget.
2. Kapcsolja a **Bluetooth** szolgáltatást **Be** állásba.
3. Válassza a **Közeli eszközök** lehetőséget egy új készülék megkereséséhez, vagy a **Párosított eszközök** lehetőséget, olyan készülék felkutatásához, amelyet korábban már párosított telefonjával.

### WI-FI

A Bluetooth segítségével a telefont más eszközökhöz csatlakoztathatja.

## A Wi-Fi bekapcsolása

1. Nyomja meg a lapozógombot, majd válassza ki a **Beállítások** > **Hálózat és kapcsolatok** > **Wi-Fi** lehetőséget.
2. Kapcsolja a **Wi-Fi** szolgáltatást **Be** állásba.
3. Válassza az **Elérhető hálózatok** lehetőséget, és válassza ki a kívánt hálózatot, szükség esetén írja be a jelszót, majd válassza a **Csatlakoztatás** lehetőséget.

## Használja a telefont Wi-Fi hotspot-ként.

Szüksége van hálózati kapcsolatra laptopján? Telefonját Wi-Fi hotspot-ként is használhatja.

1. Nyomja meg a lapozógombot, majd válassza ki a **Beállítások** > **Hálózat és kapcsolatok** > **Internetmegosztás** lehetőséget.
2. Ha két SIM-kártyás telefontal rendelkezik, válassza ki, hogy melyik SIM-kártyát használja a megosztáshoz.
3. Kapcsolja be a **Wi-Fi hotspot** szolgáltatást.

Most bekapcsolhatja a Wi-Fi-t laptopján, és csatlakoztathatja a telefon Wi-Fi hotspot-jához.

## 8 Zene és videók

### ZENELEJÁTSZÓ

#### Zenehallgatás

1. Nyomja meg a lapozógombot, és válassza a **Zene** lehetőséget.
2. Válassza ki a lejátszási listákat, előadókat, albumokat vagy dalokat, amelyeket szeretne megtekinteni.
3. Görgessen egy zeneszámhoz, majd nyomja meg a lapozógombot.



**Tipp:** Egy dal csengőhangként való beállításához görgessen jobbra a **Dalok** részre, lapozzon a kívánt dalra, majd válassza az **Opciók** > **Mentés csengőhangként** lehetőséget.

### RÁDIÓHALLGATÁS

#### Keresse meg a rádióállomásokat

Kompatibilis headsetet kell csatlakoztatni a telefonhoz, rádióhallgatáshoz. A headset rádióantennaként működik. Hibaelhárítási tipp: ha a rádió nem működik, győződjön meg róla, hogy a headset megfelelően van csatlakoztatva.

Nyomja meg a lapozógombot, majd válassza ki az **FM rádió** > **BEKAPCSOLÁS** lehetőséget.

Az elérhető rádióállomások megkereséséhez válassza ki az **Állomások** > **Opciók** > **Állomások keresése** lehetőséget.

Egy rádióállomás mentéséhez válassza ki az **Állomások** > **Opciók** > **Hozzáadás a kedvencekhez** lehetőséget.

Egy mentett állomásra való átváltáshoz válassza ki az **Állomások** > **Kedvencek** lehetőséget és az állomást a listából.

A hangerő módosításához válassza ki az **Opciók** > **Hangerő** lehetőséget, majd görgessen fel- vagy lefelé.

A rádió kikapcsolásához válassza ki a **KIKAPCSOLÁS** lehetőséget.



**Tipp:** Egy rádió állomásnak a telefon hangszóróján való hallgatásához válassza az **Opciók** > **Átváltás hangszóróra** lehetőséget. Tartsa a fülhallgatót csatlakoztatva.

### VIDEÓLEJÁTSZÓ

Bárhol is tartózkodik, megtekintheti kedvenc videóit.

## Videó lejátszása

1. Nyomja meg a lapozógombot, és válassza a **Videó** lehetőséget.
2. Lapozzon a megtekinteni kívánt videóhoz, és nyomja meg a lapozógombot.
3. A szüneteltetéshez, és a lejátszás folytatásához nyomja meg a lapozógombot, a videó lejátszása közben.

A videó teljes képernyős megtekintéséhez válassza a **Teljes képernyő** lehetőséget.

A hangerő beállításához válassza az **Opciók** > **Hangerő** lehetőséget.

Ahhoz, hogy egy videót megosszon egy barátjával, válassza az **Opciók** > **Megosztás** lehetőséget, és válassza ki, hogy például e-mailben, üzenetben vagy Bluetooth-on keresztül szeretné azt megosztani.



**Tipp:** Nem minden videóformátum támogatott.

## RÖGZÍTŐ

### Hangklip felvétele

1. Nyomja meg a lapozógombot, és válassza ki a **Rögzítő** lehetőséget.
2. Rögzítéshez válassza ki az **Új** lehetőséget, és nyomja meg a lapozógombot.
3. A rögzítés leállításához válassza a **Kész** elemet.

## 9 A napi tennivalók megszervezése

### ÓRA

Ismerje meg, hogyan használhatja az órát és az időzítőket, hogy pontos legyen.

#### Ébresztő beállítása

Nincs óra a közelben? Használja a telefont ébresztőóráként.

1. Nyomja meg a lapozógombot, és válassza az **Óra** lehetőséget.
2. Válassza az **Új > Idő** lehetőséget, majd a lapozógomb segítségével állítsa be az időt, végül válassza a **Mentés** lehetőséget.
3. Ha szükséges, a jelzés ismétlődését is beállíthatja, valamint elnevezheti a jelzést.
4. Válassza a **Mentés** lehetőséget.

Ha gyakran van szüksége riasztásra ugyanabban az időpontban, de nem szeretné minden alkalommal beállítani azt, csak görgessen a riasztáshoz, és válassza a **BEKAPCSOLÁS** lehetőséget. A riasztás akkor fog megszólalni, amikor Ön beállította.

#### Időzítő

Ha riasztásra van szüksége, de nem akar az ébresztőórában létrehozni egyet, használja az időzítőt. Időzíthet valamit, például a konyhában készülő étel elkészítési idejét.

1. Nyomja meg a lapozógombot, és válassza az **Óra** lehetőséget.
2. Görgessen jobbra az **Időzítő** elemre.
3. Válassza ki a **BEÁLLÍTÁS** lehetőséget, és használja a lapozógombot a megfelelő idő beállításához.
4. Válassza az **INDÍTÁS** lehetőséget.

#### Stopperóra

1. Nyomja meg a lapozógombot, és válassza az **Óra** lehetőséget.
2. Görgessen jobbra a **Stopperóra** lehetőségre, majd válassza az **INDÍTÁS** lehetőséget.
3. Válassza ki a **Kör** elemet, amikor egy kör befejeződött.

A stopperóra leállításához válassza a **SZÜNET > Visszaállítás** lehetőséget.

## NAPTÁR

Emlékeznie kell egy eseményre? Vegye fel a naptárba.

### Naptári emlékeztető hozzáadása

1. Nyomja meg a lapozógombot, majd válassza ki a **Naptár** > **NAPTÁR** elemet.
2. Görgessen le a kívánt dátumhoz, majd válassza ki a **Hozzáadás** lehetőséget.
3. Adja meg az esemény részleteit.
4. Válassza ki, hogy szeretne-e emlékeztetőt hozzáadni az eseményhez.
5. Válassza a **Mentés** lehetőséget.

## SZÁMOLÓGÉP

Ismerje meg, hogyan végezhet összeadást, kivonást, szorzást és osztást a telefon számológépével.

### Számítás elvégzése

1. Nyomja meg a lapozógombot, és válassza ki a **Számológép** lehetőséget.
2. Adja meg a számítás első tényezőjét, válassza ki a műveletet a lapozógombbal, majd adja meg a második tényezőt.
3. Nyomja meg a lapozógombot a számítás eredményének előállításához.

## JEGYZETEK

### Írjon jegyzetet

1. Nyomja meg a lapozógombot, és válassza ki a **Jegyzet** > **Új** lehetőséget.
2. Írjon jegyzetet, majd válassza ki a **Mentés** lehetőséget.

A jegyzet megosztásához válassza ki az **Opciók** > **Megosztás** lehetőséget, és a megosztás módját.

## ÁTVÁLTÓ

Celsiust kell Fahrenheitra átváltania, vagy centimétert hüvelykre? Használja az átváltót.

### Mértékegységek átváltása

1. Nyomja meg a lapozógombot, majd válassza ki a **Mértékegység-átváltó** elemet.
2. Válassza ki az átváltás típusát.
3. Nyomja meg a lapozógombot az elérhető mértékegységlista megnyitásához, és válassza ki azt, amelyikről szeretne átváltani.
4. Görgessen a második mértékegységhez, nyomja meg a lapozógombot, és válassza ki azt a mértékegységet, amelyre szeretne átváltani.
5. Az átváltandó érték beviteléhez használja a számbillentyűket. Az átváltó automatikusan megjeleníti az átváltott értéket.

## 10 Tartalom másolása és a memória ellenőrzése

### TARTALOM MÁSOLÁSA

Az Ön által létrehozott tartalom másolása a telefon és számítógép között.

#### Tartalom másolása a telefon és számítógép között

Tartalom telefon memóriájáról történő másolásához a telefonban benne kell lennie a memóriakártyának.

1. Nyomja meg a lapozógombot, és válassza ki a **Beállítások** lehetőséget.
2. Görgessen jobbra a **Tárhely** részre, és állítsa be az **USB-tárhely** lehetőséget **Engedélyezve** állapotúra.
3. Csatlakoztassa a telefont kompatibilis számítógéphez kompatibilis USB-kábellel.
4. Nyisson meg a számítógépen egy fájlkezelőt, például a Windows Intézőt, és tallózással keresse meg a telefont. Megtekintheti a telefonon vagy a memóriakártyán (ha be van helyezve) tárolt tartalmat.
5. A telefon és a számítógép között húzással helyezheti át az elemeket.

### MÉDIAALBUM

Gyorsan szeretné megkeresni a fontos fájlokat? Nyissa meg a Médiaalbumot.

#### Fájlok megkeresése

A fájlok gyors megkereséséhez nyomja meg a görgetőgombot, és válassza ki a **Médiaalbum** lehetőséget. A telefonon található elemek megkereséséhez válassza a **Belső** lehetőséget. A memóriakártyán található elemek megkereséséhez válassza az **SD-kártya** lehetőséget.

### MEMÓRIA

Szükség esetén ellenőrizheti, hogy mennyi felhasznált és mennyi szabad memória található telefonján.

#### A felhasznált és a szabad memória mennyiségének ellenőrzése

1. Nyomja meg a lapozógombot, és válassza ki a **Beállítások** lehetőséget.
2. Görgessen jobbra a **Tárhely** részre, és ellenőrizze a **Média** és az **Alkalmazásadatok** elemeket a felhasznált és az elérhető memória mennyiségének megtekintéséhez.

# 11 Biztonság és adatvédelem

## BIZTONSÁGI BEÁLLÍTÁSOK

Szerkesztheti a rendelkezésre álló biztonsági beállításokat.

### Ellenőrizze alkalmazásainak engedélyeit

1. Nyomja meg a lapozógombot, és válassza ki a **Beállítások** lehetőséget.
2. Görgessen jobbra az **Adatvédelem és biztonság** részhez, majd válassza ki az **Alkalmazás-jogosultságok** lehetőséget.
3. Válasszon ki egy alkalmazást, hogy megnézze, milyen jogosultságok szükségesek ahhoz. Jogosultságokat biztosíthat, vagy tagadhat meg.

### Az internet biztonsági beállításainak kezelése

1. Nyomja meg a lapozógombot, és válassza ki a **Beállítások** lehetőséget.
2. Görgessen jobbra az **Adatvédelem és biztonság** részhez, majd válassza ki az **Ne kövessenek** lehetőséget.
3. Válassza ki, hogy szeretné-e engedélyezni, hogy a weboldalak nyomon követhessék böngészését.

## 12 A termékre és a biztonságra vonatkozó információk

### SAJÁT BIZTONSÁGA ÉRDEKÉBEN

Olvassa el az alábbi egyszerű útmutatót. Ha nem tartja be az itt leírtakat, veszélyt okozhat, illetve megsértheti a helyi jogszabályokat és előírásokat. További információért olvassa el a teljes felhasználói útmutatót.

### KORLÁTOZÁSSAL ÉRINTETT TERÜLETEKEN KAPCSOLJA KI



Kapcsolja ki a készüléket az olyan helyeken, ahol a mobilkészülék használata tiltott, illetve ahol interferenciát vagy veszélyt okozhat, például repülőgépen, kórházban, illetve orvosi berendezések, üzemanyag, vegyszerek és robbantási területek közelében. A használatot korlátozó helyeken tartson be minden utasítást.

### AZ ÚTON ELSŐ A BIZTONSÁG



Tartson be minden helyi jogszabályt. Vezetés közben mindig hagyja szabadon a kezét, hogy irányíthassa a járművet. Vezetés közben a biztonság legyen a legfontosabb szempont.

### INTERFERENCIA



Minden vezeték nélküli eszköz érzékeny lehet az interferenciára, és ez kihatással lehet a teljesítményre.

### **HIVATALOS SZAKSZERVIZ**



A termék üzembe helyezését és javítását csak arra jogosult személy végezheti.

### **AKKUMULÁTOROK, TÖLTŐK ÉS EGYÉB TARTOZÉKOK**



Ehhez a típusú készülékhez kizárólag a HMD Global Oy által jóváhagyott akkumulátorokat, töltőket és tartozékokat használjon. Ne csatlakoztasson nem kompatibilis termékeket.

### **A KÉSZÜLÉKET TARTSA SZÁRAZON**



Ha a készülék vízálló, a műszaki részletei között található IP-értékelésben talál részletes útmutatást.

## ÓVJA HALLÁSÁT



Az esetleges halláskárosodás elkerülése érdekében ne hallgasson semmit hosszabb időn át nagy hangerővel. Legyen elővigyázatos, amikor a kihangosított készüléket a füléhez teszi.

## SAR



Ez a készülék megfelel a rádiófrekvenciás sugárzásnak való kitettségére vonatkozó követelményeknek, amennyiben a szokásos módon, a fülhöz tartva, illetve a testtől legalább 1,5 cm (5/8 hüvelyk) távolságra használja. A vonatkozó maximális SAR-értékek a jelen felhasználói útmutató Tanúsítványokra vonatkozó információk (SAR) fejezetében olvashatók. További információért tekintse meg a felhasználói kézikönyv Tanúsítási információk (SAR) című részét, vagy keresse fel a következőt: [www.sar-tick.com](http://www.sar-tick.com).

## HÁLÓZATI SZOLGÁLTATÁSOK ÉS DÍJAK

Egyes funkciók és szolgáltatások használatához vagy tartalmak letöltéséhez (az ingyenes elemeket is beleértve) hálózati kapcsolat szükséges. Ez nagy mennyiségű adat átvitelét eredményezheti, ami adatátviteli költségekkel járhat. Az is lehet, hogy bizonyos szolgáltatásokra elő kell fizetnie.

## SEGÉLYHÍVÁSOK



**Fontos:** A kapcsolat létrejötte nem garantálható minden körülmények között. Létfontosságú kommunikáció (például orvosi segélykérés) céljából soha ne hagyatkozzon kizárólag vezeték nélküli telefonokra.

A hívás előtt:

- Kapcsolja be a telefont.
  - Ha a telefon kijelzője és billentyűzete le van zárva, oldja fel a zárolásukat.
  - Menjen olyan helyre, ahol megfelelő a térerő.
1. Nyomja meg ismételten a vége gombot, amíg meg nem jelenik a főképernyő.
  2. Írja be az aktuális tartózkodási helyén használatos hivatalos segélyhívó számot. A segélyhívó telefonszámok a tartózkodási helytől függően eltérőek lehetnek.
  3. Nyomja meg a hívás gombot.
  4. Adja meg a szükséges adatokat a lehető legnagyobb részletességgel. Ne bontsa a hívást, amíg erre fel nem kéri.

Az alábbiak végrehajtására is szükség lehet:

- Tegyen a telefonba SIM-kártyát.
- Ha telefonja PIN-kódot kér, írja be az adott helyhez tartozó hivatalos segélykérőszámot, majd nyomja meg a hívás gombot.
- Kapcsolja ki a telefonon a híváskorlátozásokat, például a hívástiltást, a rögzített tárcsázást vagy a zárt hívócsoportok használatát.

## A KÉSZÜLÉKKEL VALÓ BÁNÁSMÓD

Óvatosan bánjon a készülékkel, az akkumulátorral, a töltővel és a tartozékokkal. A következő javaslatok segíthetnek fenntartani a készülék működőképességét.

- Tartsa szárazon a készüléket. A csapadék, a pára és minden egyéb folyadék vagy nedvesség tartalmazhat az elektronikus áramkörökben korróziót előidéző ásványi anyagokat.
- Ne használja és ne tárolja a készüléket poros vagy piszkos helyen.
- Ne tartsa a készüléket túl meleg helyen. A magas hőmérséklet károsíthatja a készüléket vagy az akkumulátort.
- Ne tartsa a készüléket túl hideg helyen. A normál hőmérsékletre való felmelegedéskor a készülék belsejében lecsapódó pára károsíthatja a készüléket.
- Ne nyissa ki a készüléket más módon, mint ahogyan az a használati útmutatóban szerepel.
- A jóvá nem hagyott módosítás károsíthatja a készüléket, és a rádióhullámot kibocsátó eszközökre vonatkozó előírások megsértésével is járhat.
- Ne ejtse le, ne ütögesse, és ne rázogassa se a készüléket, se az akkumulátort, mert megrongálódhat.
- A készülék felületének tisztításához csak puha, tiszta, száraz törlőkendőt használjon.
- Ne fesse be a készüléket. A festék

használhatatlanná teheti.

- Tartsa távol az eszközt mágnesekről vagy mágneses mezőktől.
- A fontos adatok biztonságos tárolása érdekében azokat legalább két különböző helyen tárolja, például a készüléken, memóriakártyán vagy számítógépen, illetve jegyezze le a fontos adatokat.

Hosszantartó működés közben az eszköz felmelegedhet. Ez a legtöbb esetben normális jelenség. A túlmelegedés elkerülése érdekében az eszköz automatikusan lelassulhat, bezárhat alkalmazásokat, kikapcsolhatja a töltést, vagy szükség esetén kikapcsolhat. Ha a készülék nem működik megfelelően, vigye be a legközelebbi hivatalos márkaszervizbe.

## ÚJRAHASZNOSÍTÁS



A használt elektronikai termékeket, akkumulátorokat és csomagolóanyagokat mindig vigye vissza egy kijelölt gyűjtőhelyre. Ezzel segít megakadályozni az ellenőrizetlen szemétkidobást, és elősegíti az anyagok újrahasznosítását. Az elektromos és elektronikus termékek számos értékes anyagot tartalmazhatnak, beleértve a fémeket (például rézet, alumíniumot, vasat és magnéziumot) és a nemesfémeket (például aranyat, ezüstöt és palládiumot). A készülék minden anyaga újrahasznosítható nyersanyagként vagy energiaként.

## ÁTHÚZOTT, KERESZES SZEMÉTTYŰJTŐ SZIMBÓLUM

Az áthúzott, keresztes szeméthyűjtő tartályt ábrázoló szimbólum



A terméken, az akkumulátoron, a dokumentáción vagy a csomagoláson látható áthúzott, keresztes szeméthyűjtő tartályt ábrázoló szimbólum arra hívja fel a figyelmet, hogy minden elektromos és elektronikus terméket és akkumulátort szelektív gyűjtőhelyre kell juttatni, ha lejárt az élettartamuk. Ne felejtse el először eltávolítani a személyes adatokat a készülékről. A

terméket ne helyezze kommunális/lakossági hulladék közé, hanem vigye el a begyűjtőhelyre. Ha többet szeretne megtudni a legközelebbi újrahasznosítási pontról, forduljon a helyi hulladékkezelő hatósághoz, vagy olvassa el a HMD visszavételi programját és annak elérhetőségét az Ön országában: [www.hmd.com/phones/support/topics/recycle](http://www.hmd.com/phones/support/topics/recycle).

## AKKUMULÁTOR ÉS TÖLTŐ – TUDNIVALÓK

### Az akkumulátorral és a töltővel kapcsolatos biztonsági tájékoztatás

A töltő vagy egy tartozék kihúzása esetén a hálózati kábelt mindig a csatlakozónál (ne a kábelnél) fogva húzza ki a konnektorból.

Ha nem használja a töltőt, húzza ki az aljzatból. A teljesen feltöltött, de nem használt akkumulátor idővel önmagától is lemerül.

Az optimális működés érdekében az akkumulátort mindig 59 °F és 77 °F (15 °C és 25 °C) közötti hőmérsékleten tartsa. A szélsőséges hőmérséklet csökkenti az akkumulátor kapacitását és élettartamát. Előfordulhat, hogy túl meleg vagy túl hideg akkumulátorral a készülék átmenetileg nem működik. Véletlen rövidzárlatot okozhat, ha egy fémtárgy hozzáér az akkumulátoron lévő fémsávokhoz. Ez tönkretelheti az akkumulátort vagy a másik tárgyat.

Az akkumulátort soha ne dobja tűzbe, mert felrobbanhat. Tartsa be a helyi előírásokat. Lehetőség szerint hasznosítsa újra. Soha ne dobja a háztartási szemétkébe.

Ne szedje szét, ne darabolja fel, ne törje össze, ne hajlítsa meg, ne szűrje ki, és semmilyen más módon se károsítsa az akkumulátort. Ha szivárog az akkumulátor, ügyeljen arra, hogy a folyadék ne kerüljön se a bőrére, se a szemébe. Ha ez mégis megtörténne, azonnal öblítse le vízzel az érintett területet, vagy forduljon orvoshoz. Ne módosítsa az akkumulátort, ne próbáljon idegen tárgyat beledugni, ne merítse vízbe vagy más folyadékba, illetve ne tegye ki víz vagy folyadék hatásának. A sérült akkumulátor felrobbanhat.

Az akkumulátort és a töltőt kizárólag a rendeltetésének megfelelően használja. Az akkumulátor vagy a töltő nem megfelelő használata, illetve nem jóváhagyott vagy nem kompatibilis akkumulátor vagy töltő használata tüzet vagy robbanást okozhat, vagy egyéb veszéllyel járhat, és érvénytelenné tehet minden jóváhagyást és jótállást. Ha úgy gondolja, hogy az akkumulátor vagy a töltő megsérült, akkor a további használat előtt vigye el egy szervizközpontba vagy a telefont értékesítő kereskedőhöz. Soha ne használjon sérült akkumulátort vagy töltőt. A töltőt csak épületen belül használja. Zivatar idején ne töltsen a készüléket.

## KISGYERMEKEK

A készülék és tartozékai nem játékok; Apró alkatrészeket tartalmazhatnak. Ezeket tartsa távol a kisgyermektől.

## ORVOSI ESZKÖZÖK

A rádióhullámokat kibocsátó berendezések, többek között a mobiltelefonok használata zavarhatja a nem megfelelően árnyékolt orvostechnikai berendezések működését. Annak eldöntése érdekében, hogy egy adott orvostechnikai berendezés megfelelően van-e árnyékolva a külső rádiófrekvenciás sugárzással szemben, forduljon egy orvoshoz vagy az orvostechnikai berendezés gyártójához.

## BEÜLTETETT ORVOSI ESZKÖZÖK

A beültetett orvostechnikai eszközök (például pacemakerek, inzulinpumpák és idegstimulátorok) gyártóinak javaslata szerint az orvostechnikai eszközzel való esetleges interferencia elkerülése érdekében a vezeték nélküli készülékek és az orvostechnikai eszköz között ajánlatos legalább 15,3 centiméter (6 hüvelyk) távolságot tartani. Ajánlások az ilyen eszközzel élő személyek számára:

- A vezeték nélküli készülék legalább 15,3 centiméter (6 hüvelyk) távolságra legyen az orvosi eszköztől.
- A vezeték nélküli készüléket ne hordja a mellényzsebében.
- A vezeték nélküli készüléket az orvostechnikai eszközzel átellenes oldali füléhez tartsa.
- Kapcsolja ki a vezeték nélküli készüléket, ha okkal feltételezhető, hogy interferencia jött létre.
- Tartsa be a beültetett orvostechnikai eszköz gyártójának utasításait.

Ha kérdése van a vezeték nélküli készülék beültetett orvostechnikai eszközzel együtt történő használatával kapcsolatban, akkor forduljon egészségügyi szolgáltatójához (pl. a háziorvosához).

## HALLÁS



**Figyelmeztetés:** A headset használatakor előfordulhat, hogy csak kisebb mértékben érzékeli a környezeti zajokat. Ne használja a headsetet, ha ezzel veszélynek teszi ki magát.

Bizonyos rádiófrekvenciás eszközök zavarhatnak egyes hallókészülékeket.

## ÓVJA MEG ESZKÖZÉT A KÁROS TARTALMAKTÓL

A készülék vírusoknak és más káros tartalomnak lehet kitéve. Tartsa be az alábbi óvintézkedéseket:

- Legyen óvatos az üzenetek megnyitásakor. Azok rosszindulatú szoftvereket tartalmazhatnak, vagy más módon tehetnek kárt a készülékben vagy a

számítógépben.

- Legyen óvatos, ha csatlakozási kéréseket fogad el, az interneten böngészik, illetve tartalmakat tölt le. Ne fogadjon el Bluetooth-kapcsolódási felkéréseket nem megbízható forrásoktól.
- Csak olyan forrásból telepítsen és használjon szolgáltatásokat és szoftvereket, amelyekben megbízik, és amelyek megfelelő biztonságot és védelmet kínálnak.
- Telepítsen víruskereső és egyéb biztonsági szoftvereket eszközére és

bármely csatlakoztatott számítógépére. Egyidejűleg csak egy víruskereső alkalmazást használjon. Több víruskereső alkalmazás egyidejű használata károsan befolyásolhatja a készülék és/vagy a számítógép teljesítményét, illetve működését.

- Ha hozzáfér az előre telepített könyvjelzőkhöz és harmadik felek webhelyeire mutató hivatkozásokhoz, tegye meg a megfelelő óvintézkedéseket. A HMD Global vállalat ezeket a webhelyeket nem támogatja, és nem vállal értük semmilyen felelősséget.

## JÁRMŰVEK

A rádiófrekvenciás jelek hatással lehetnek a gépjárművek nem helyesen beszerelt vagy nem megfelelően árnyékolt elektronikus rendszereire. További információkért forduljon a gépjármű, vagy az adott berendezés gyártójához. Kizárólag felhatalmazott szakember szerelheti a készüléket járműbe. A hibás beszerelés veszélyes lehet, és érvénytelenné teheti a jótállást. Rendszeresen ellenőrizze, hogy a járműben minden vezeték nélküli eszköz megfelelően van-e felszerelve, és megfelelően működik-e. Ne tároljon és ne szállítson gyúlékony vagy robbanóanyagokat ugyanabban a tárolóban, mint ahol a készülék, annak alkatrészei vagy tartozékai találhatóak. Ne tegye a készüléket vagy annak tartozékait a légszák tágulási terébe.

## ROBBANÁSVESZÉLYES KÖRNYEZETEK

Kapcsolja ki a készüléket minden olyan helyen, ahol robbanás veszélye állhat fenn, például üzemanyag-töltő állomásokon. A szikrák robbanást vagy tüzet okozhatnak, ami sérüléshez vagy halálhoz vezethet. Tartsa be az üzemanyag-tároló helyeken, a vegyi üzemekben és a robbantási területeken érvényes korlátozásokat. Előfordulhat, hogy egy bizonyos területen az esetleges robbanás veszélyének kitett körzetek nincsenek pontosan megjelölve. Ezek rendszerint olyan helyek, ahol felszólítás látható a járművek motorjának kikapcsolására, vagy a hajók fedélzet alatti része, a vegyi anyagot szállító vagy tároló létesítmények, valamint olyan helyek, ahol a levegő vegyszereket vagy részecskéket tartalmaz. Tudja meg a folyékony gázzal (például propánnal vagy butánnal) üzemelő gépjárművek gyártójától, hogy az adott járművek környezetében biztonságosan használható-e ez a készülék.

## TANÚSÍTVÁNYOKRA VONATKOZÓ INFORMÁCIÓK

**Ez a mobileszköz teljesíti a rádióhullám-kitettségre vonatkozó irányelveket.**

A mobilkészítel egy rádió adó-vevő készülék. Úgy van megtervezve, hogy ne lépje túl az ICNIRP független tudományos szervezet nemzetközi irányelveiben ajánlott rádióhullámoknak (rádiófrekvenciás elektromágneses mezőknek) való kitétségi határértékeket. Ezek az irányelvek olyan, lényeges biztonsági szinteket határoznak meg, amelyek minden ember számára védelmet biztosítanak, kortól és egészségi állapotától függetlenül. A kitétségi irányelvek a fajlagos elnyelési arányon (Specific Absorption Rate (SAR) alapulnak, ami az eszköz adása közben a fejbe vagy testbe jutó rádiófrekvenciás (RF) teljesítmény összegének kifejezése. Az ICNIRP tíz gramm emberi szövetre átlagolva 2,0 W/kg-os SAR-határértéket állapít meg mobilkészítelök esetén.

A SAR-tesztek elvégzésére az eszköz szokásos működési helyzetében kerül sor, a legmagasabb tanúsított teljesítményszintű adás mellett, az összes frekvenciasávon.

A készülék a normál, fejhez tartott helyzetben vagy a testtől legalább 5/8 hüvelyk (1,5 centiméter) távolságra tartva megfelel a rádiófrekvenciás sugárzás kibocsátására vonatkozó irányelveknek. Ha a készüléket hordtáskában, övcipeszen vagy övtartóban hordja, az ne tartalmazzon fémes részeket, és a készüléket a testtől legalább a fent meghatározott távolságban tartsa.

Adatfájlok vagy üzenetek küldéséhez jó hálózati kapcsolatra van szükség. Előfordulhat, hogy a küldésre csak később, akkor kerül sor, amikor ilyen kapcsolat elérhetővé válik. Mindaddig tartsuk fenn a javasolt távolságot, amíg az elküldés be nem fejeződik.

Általános használat közben a SAR-értékek rendszerint messze elmaradnak a fenti értékektől. Ennek az az oka, hogy a rendszer hatásfokának növelése és a hálózati interferencia minimalizálása érdekében a mobilkészítel automatikusan csökkenti a jelkibocsátási teljesítményt, amikor a híváshoz nincs szükség a teljes kapacitásra. Az alacsonyabb leadott teljesítmény alacsonyabb SAR-értéket eredményez.

Az egyes eszközök típusainak különféle változatai létezhetnek, ezért több érték is tartozhat hozzájuk. A készülékek részegységei, illetve kialakítása idővel változhat, ami szintén hatással lehet a SAR-értékekre.

További információkért látogasson el a [www.sar-tick.com](http://www.sar-tick.com) webhelyre. Ne feledje, hogy a mobilkészítelök akkor is sugározhatnak, ha éppen nem történik hívás.

Az Egészségügyi Világszervezet (WHO) állásfoglalása szerint a jelenlegi tudományos ismeretek alapján nincs szükség különleges intézkedésekre a mobilkészítelök használata során. A szervezet azt javasolja, hogy ha csökkenteni szeretné saját teste sugárzásnak való kitétségét, akkor kevesebbet használja a készüléket, vagy használjon kihangosítót, hogy a készüléket a fejtől és a törzsétől távol helyezhesse el. A rádiófrekvenciás kitétséggel kapcsolatos további információkért, magyarázatokért és megbeszélésekért látogasson el a WHO webhelyére: [www.who.int/health-topics/electromagnetic-fields#tab=tab\\_1](http://www.who.int/health-topics/electromagnetic-fields#tab=tab_1).

Az eszköz maximális SAR-értékét itt találja: [www.hmd.com/sar](http://www.hmd.com/sar).

## A DIGITÁLIS JOGVÉDELEM ISMERTETÉSE

A készülék használatakor tartsa be az összes törvényt, és tartsa tiszteletben a helyi szokásokat, valamint mások személyiségi és egyéb törvényes jogait, beleértve a szerzői jogokat is. Előfordulhat, hogy a szerzői jogi védelem miatt egyes fényképeket, zenéket és más tartalmakat nem másolhat, nem módosíthat, vagy nem küldhet tovább.

## A SZERZŐI JOGOKKAL KAPCSOLATOS ÉS EGYÉB TÁJÉKOZTATÁSOK

### A szerzői jogokkal kapcsolatos és egyéb megjegyzések

A termékek, funkciók, alkalmazások és szolgáltatások elérhetősége térségenként eltérő lehet. További tájékoztatásért forduljon a márkakereskedőhöz vagy a szolgáltatóhoz. Ez a készülék olyan alkatrészt, technológiát vagy szoftvert tartalmazhat, amelyre az Egyesült Államok vagy más országok exportjogszabályai vonatkoznak. Tilos a jogszabályoktól eltérő magatartás.

A dokumentum tartalmát "adott állapotban" nyújtjuk. A jelen dokumentum pontosságával, megbízhatóságával és tartalmával kapcsolatban az alkalmazandó jogszabályok által előírtakon kívül nem vállalunk semmiféle jótállást, legyen az kifejezett vagy vélelmezett, nem korlátozó jelleggel ideértve a forgalmazhatóságra és az adott célra való alkalmasságra vonatkozó vélelmezett jótállást is. A HMD Global fenntartja a jogot arra, hogy a jelen dokumentumot bármikor, előzetes értesítés nélkül átdolgozza vagy visszavonja.

A HMD Global és annak bármely licencbe adója – az alkalmazandó jogszabályok által megengedett legnagyobb mértékben – semmilyen körülmények között sem tehető felelőssé semmiféle adatvesztésért vagy bevételkiesésért, sem semmiféle rendkívüli, véletlenszerű, következményi vagy közvetett kárért, a károkozás módjára való tekintet nélkül.

A HMD Global előzetes írásbeli engedélye nélkül tilos a jelen dokumentum tartalmát részben vagy egészben, bármilyen formában lemásolni, továbbítani és terjeszteni. A HMD Global a folyamatos fejlesztés elvét alkalmazza. A HMD Global fenntartja a jogot arra, hogy a jelen dokumentumban ismertetett bármelyik terméket előzetes bejelentés nélkül módosítsa vagy továbbfejlessze.

A HMD Global nem tesz semmilyen kijelentést, nem biztosít jótállást, és nem vállal felelősséget a készülékkel szállított, harmadik fél által készített alkalmazások működésével, tartalmával és végfelhasználói terméktámogatásával kapcsolatban. Azzal, hogy használ egy alkalmazást, Ön elfogadja, hogy az alkalmazás adott állapotban áll rendelkezésre.

A térképek, a játékok, a zeneszámok és a videók letöltése, illetve a képek és a videók feltöltése nagy mennyiségű adat átvitelével járhat. A szolgáltató az adatátvitelért díjat számíthat fel. Az egyes termékek, szolgáltatások és funkciók elérhetősége térségenként eltérő lehet. A további részletekről és az elérhető nyelvi csomagokról érdeklődjön a helyi márkakereskedőnél.

Bizonyos szolgáltatások, funkciók és termékspecifikációk hálózathoz tartozhatnak, és további feltételek, kikötések és díjak vonatkozhatnak rájuk.

Az összes megadott specifikáció, funkció és egyéb termékadatokat előzetes értesítés nélkül megváltozhatnak.

A készülék Ön általi használatára a HMD Global <http://www.hmd.com/privacy> webhelyen található Adatvédelmi irányelve alkalmazandó.

A HMD Global Oy a Nokia márkájú telefonok és táblagépek kizárólagos licencbe vevője. A Nokia a Nokia Corporation bejegyzett védjegye.

A Bluetooth márkanév és logók a Bluetooth SIG, Inc. tulajdonát képezik, és azokat a HMD Global minden esetben licenc alapján használja.