

**NOKIA**

# **Nokia 8 Sirocco**

## **Felhasználói útmutató**

# Tartalomjegyzék

<b>1 A felhasználói útmutató ismertetése</b>	<b>5</b>
<b>2 Kezdő lépések</b>	<b>6</b>
Tartsa naprakészen a telefonját . . . . .	6
A telefon gombjai és részei . . . . .	6
A SIM-kártya behelyezése és eltávolítása . . . . .	8
A telefon töltése . . . . .	9
A telefon bekapcsolása és beállítása . . . . .	9
Ujjlenyomat-azonosító beállítása . . . . .	10
A telefon zárolása és feloldása . . . . .	10
Az érintőképernyő használata . . . . .	10
<b>3 Alapok</b>	<b>15</b>
A telefon testreszabása . . . . .	15
Alkalmazás megnyitása és bezárása . . . . .	15
Értesítések . . . . .	16
Hangerő-szabályozás . . . . .	17
Képernyőfelvétel . . . . .	17
Akkumulátoridő . . . . .	18
Adatbarangolási költségek csökkentése . . . . .	19
Szövegírás . . . . .	19
Dátum és idő . . . . .	21
Óra és ébresztőóra . . . . .	22
Számológép . . . . .	23
Kisegítő lehetőségek . . . . .	23
<b>4 Kapcsolattartás barátokkal és családtagokkal</b>	<b>25</b>
Hívások . . . . .	25
Névjegyzék . . . . .	25
Üzenetek küldése és fogadása . . . . .	26
E-mail . . . . .	27
Csatlakozás közösségekhez . . . . .	28

<b>5 Kamera</b>	<b>29</b>
A kamera használata . . . . .	29
Videórögzítés . . . . .	30
A kamera profi szintű használata . . . . .	31
Saját fényképek és videók . . . . .	32
<b>6 Internet és kapcsolatok</b>	<b>34</b>
A Wi-Fi aktiválása . . . . .	34
Mobilhálózati adatkapcsolat használata . . . . .	34
Böngészés az interneten . . . . .	35
Kapcsolatok bontása . . . . .	37
Bluetooth® . . . . .	37
NFC . . . . .	39
VPN . . . . .	41
<b>7 Zene és videók</b>	<b>42</b>
Zene . . . . .	42
Videók . . . . .	43
<b>8 A napi tennivalók megszervezése</b>	<b>44</b>
Naptár . . . . .	44
Jegyzetek . . . . .	45
<b>9 Térkép</b>	<b>46</b>
Helyek és útvonalak keresése . . . . .	46
Térképek letöltése és frissítése . . . . .	47
Helyalapú szolgáltatások használata . . . . .	47
<b>10 Alkalmazások és szolgáltatások</b>	<b>49</b>
Google Play . . . . .	49

<b>11 Szoftverfrissítések és biztonsági mentések</b>	<b>51</b>
A telefon szoftveres frissítése . . . . .	51
Biztonsági mentés készítése az adatokról . . . . .	51
Eredeti beállítások visszaállítása és személyes tartalmak eltávolítása a telefonról . . . . .	51
Tárhely . . . . .	52
<b>12 Óvja meg telefonját</b>	<b>54</b>
Óvja meg a telefont ujjlenyomat segítségével . . . . .	54
A SIM PIN-kód megváltoztatása . . . . .	54
Hozzáférési kódok . . . . .	55
<b>13 A termékre és a biztonságra vonatkozó információk</b>	<b>57</b>
Saját biztonsága érdekében . . . . .	57
Hálózati szolgáltatások és díjak . . . . .	60
Segélykérő hívások . . . . .	60
A készülékkel való bánásmód . . . . .	61
Újrahasznosítás . . . . .	61
Áthúzott, kerek szemétyűjtő szimbólum . . . . .	62
Akkumulátor és töltő – tudnivalók . . . . .	62
Kisgyermekek . . . . .	64
Orvosi eszközök . . . . .	64
Beültetett orvosi eszközök . . . . .	64
Hallás . . . . .	64
Óvja meg eszközét a káros tartalmaktól . . . . .	65
Járművek . . . . .	65
Robbanásveszélyes környezetek . . . . .	65
Nedves vagy poros körülmények . . . . .	66
Tanúsítványokra vonatkozó információ (SAR) . . . . .	66
A Digitális jogvédelem ismertetése . . . . .	67
Szerzői jogok és megjegyzések . . . . .	67

## 1 A felhasználói útmutató ismertetése



**Fontos:** A készülék és az akkumulátor biztonságos használatával kapcsolatos fontos információkért olvassa el a „Termék- és biztonsági tudnivalók” című részt, mielőtt használatba venné a készüléket. A készülék használatával kapcsolatos információkért olvassa el a felhasználói útmutatót.

## 2 Kezdő lépések

### TARTSA NAPRAKÉSZEN A TELEFONJÁT

#### A telefon szoftvere

Tartsa naprakészen a telefonját, és fogadja el a rendelkezésre álló szoftveres frissítéseket, hogy új funkciókat érhesen el vagy kiegészíthesse a telefonján meglévő funkciókat. A szoftverfrissítés telefonja teljesítményét is megnövelheti.

### A TELEFON GOMBjai ÉS RÉSZEI

Fedezze fel új telefonja gombjait és részleteit.

#### Az Ön telefonja

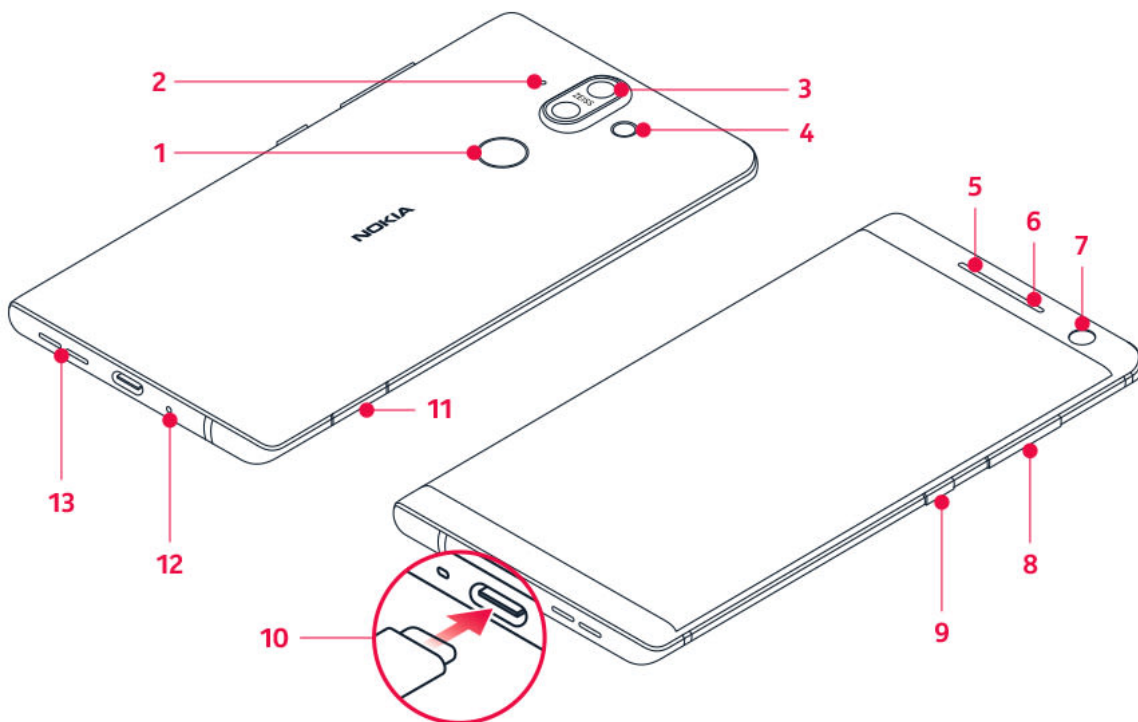

Ez a használati útmutató az alábbi modellre vonatkozik: TA-1005.

- |                         |                |
|-------------------------|----------------|
| 1. Ujjlenyomat-érzékelő | 4. Vaku        |
| 2. Mikrofon             | 5. Mikrofon    |
| 3. Főkamerák            | 6. Fülhallgató |

- |  |                        |
|--|------------------------|
| 7. Előlap camera   | 11. SIM-kártya tálcája |
| 8. Hangerőszabályzó gombok   | 12. Mikrofon           |
| 9. Bekapcsológomb/Lezárás gomb                                       | 13. Hangszóró          |
| 10. Töltő és headsetcsatlakozó (USB Type-C hangkimenet) <sup>1</sup> |                        |

Előfordulhat, hogy a felhasználói útmutatóban említett egyes tartozékokat, például a töltőt, a fülhallgatót vagy az adatkábelt külön kell megvásárolni.

- ⚠ **Fontos:** A készülék kijelzője és hátlapja üvegből készült. Ez az üveg eltörhet, ha a készülék kemény felületre esik, vagy ha a készüléket jelentős erőhatás éri. Ha az üveg eltörik, ne érintse meg a készülék üvegből készült részeit, és ne próbálja meg eltávolítani a törött üveget a készülékből. Addig ne használja a készüléket, amíg az üveget ki nem cserélte egy erre felhatalmazott szerelő.
- ⚠ **Fontos:** Javasolt az értékesítési dobozban mellékelt védőtok használata, amely leesés esetén megóvjja az eszközt.

### A headsetadapter használata

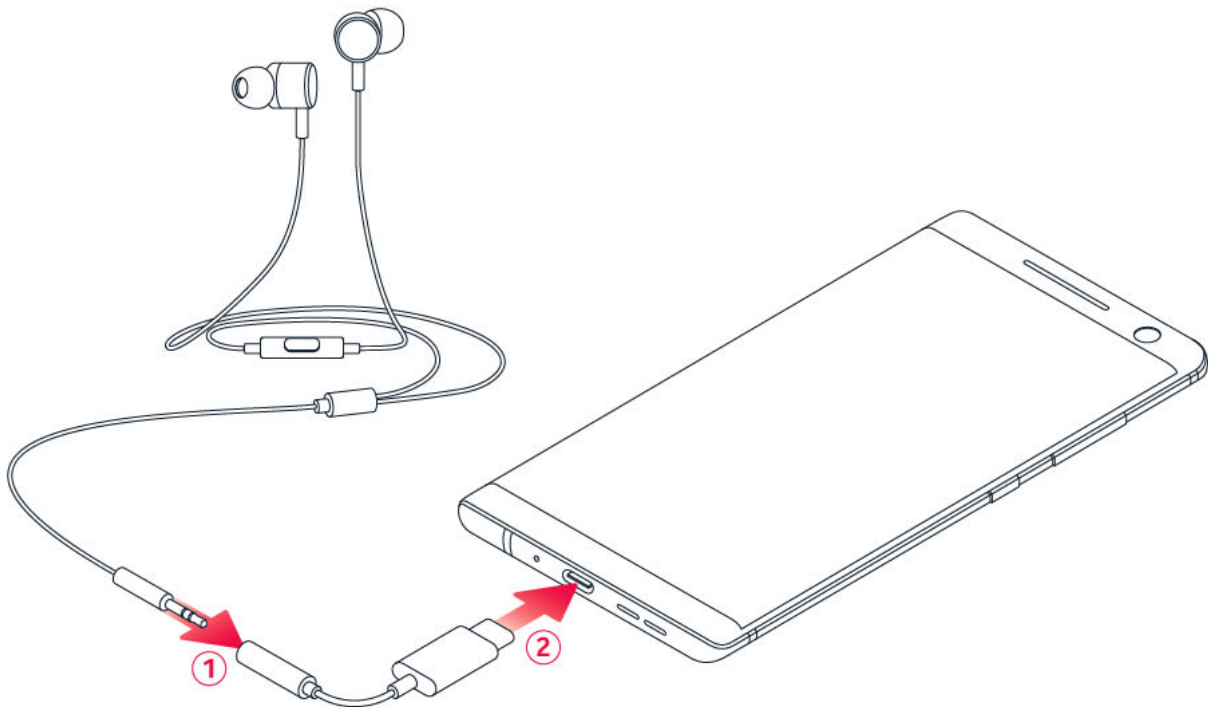

A telefon USB Type-C hangkimenettel rendelkezik. Használhat szokásos 3,5 mm-es csatlakozójú headsetet új telefonjával: egyszerűen csak csatlakoztassa a headsetet a telefonhoz mellékelt adapterhez, majd csatlakoztassa az adapter USB-s végét a telefonhoz.

## Alkatrészek és csatlakozók, mágnesesség

Ne csatlakoztassa olyan eszközökhöz, amelyek kimeneti jelet hoznak létre, mert az károsíthatja a készüléket. Ne csatlakoztasson semmilyen feszültségforrást az audiocsatlakozóhoz. Ha a jóváhagyottól eltérő típusú külső eszközt vagy fülhallgatót csatlakoztat az audiocsatlakozóhoz, akkor különösen ügyeljen a hangerőre.

A készülék egyes részei mágnesesek. A készülék vonzhatja a fémből készült tárgyakat. Ne tartson a készülékhez közel huzamosabb ideig hitelkártyát vagy egyéb mágneses kártyát, mert a kártyák károsodhatnak.

<sup>1</sup> A telefon csak digitális hangkimenetet támogat.

## A SIM-KÁRTYA BEHELYEZÉSE ÉS ELTÁVOLÍTÁSA

### A SIM-kártya behelyezése

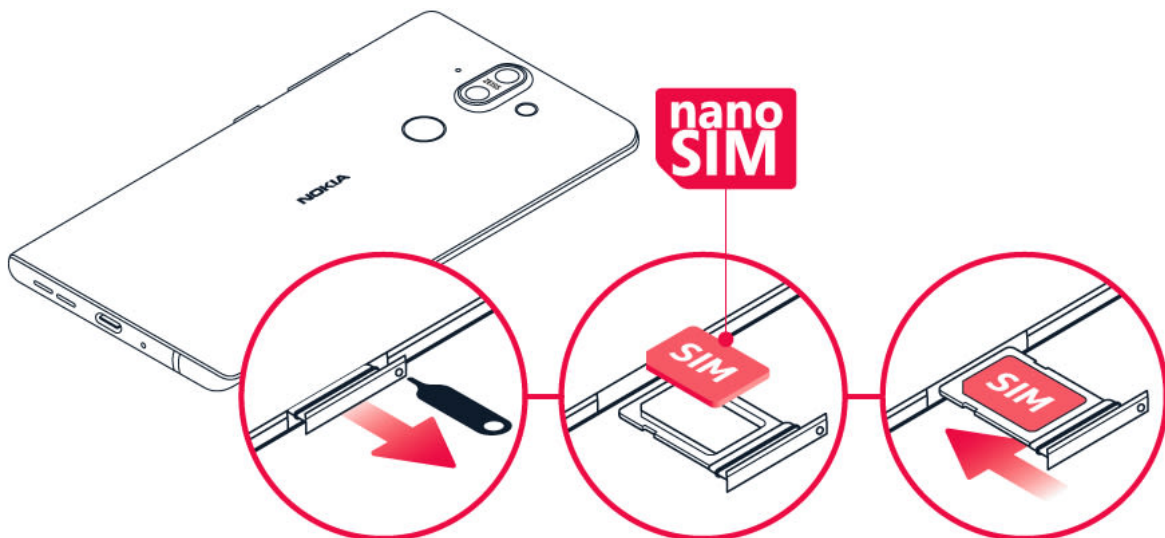

1. A SIM-kártya tálcájának megnyitásához helyezze a tálcanyitót a tálca mellett található lyukba, és nyomja meg.
2. Tegye a nano-SIM-kártyát a tálcán lévő kártyanyílásba úgy, hogy az érintkezőfelülete lefelé nézzen.
3. Tolja vissza a SIM-kártya tálcáját a nyílásba.<sup>1</sup>

### Távolítsa el a SIM-kártyát.

Nyissa ki a SIM-kártya tálcáját, vegye ki a kártyát, majd csúsztassa vissza a tálcát a nyílásba.

<sup>1</sup> Csak eredeti nano-SIM-kártyát használjon. A nem kompatibilis SIM-kártyák kárt okozhatnak a kártyában vagy a készülékben, és a kártyán tárolt adatok megsérülhetnek.

## A TELEFON TÖLTÉSE

### Az akkumulátor töltése



1. Csatlakoztasson egy kompatibilis töltőt egy fali csatlakozóaljzathoz.
2. Csatlakoztassa a kábelt a telefonhoz.

Vezeték nélkül is töltheti a telefonját. Kizárólag Qi-kompatibilis vezeték nélküli töltőt használjon.

A telefon támogatja az USB-C-kábel használatát. A telefont számítógépről is feltöltheti USB-kábel segítségével, de úgy a művelet hosszabb ideig tarthat.

Abban az esetben, ha az akkumulátor teljesen lemerült, a töltés jelzése lehet, hogy csak néhány perc múlva jelenik meg.

## A TELEFON BEKAPCSOLÁSA ÉS BEÁLLÍTÁSA

A telefon első bekapcsolásakor a telefon végigvezeti Önt a hálózati kapcsolat beállításához és a telefonbeállítások megadásához szükséges lépéseken.

### A telefon bekapcsolása

1. A telefon bekapcsolásához nyomja meg és addig tartsa nyomva a bekapcsológombot, amíg a telefon rezegni nem kezd.
2. Amikor a telefon bekapcsolt, válassza ki a nyelvet és a régiót.
3. Kövesse a telefonon megjelenő utasításokat.

### Adatok átvitele az előző telefonról

Átvihet adatokat régi telefonjáról az újra Google-fiók használatával.

A korábbi telefon felhasználói kézikönyvében elolvashatja, hogy miként készíthet egy Google-fiókba biztonsági mentést a korábbi telefonon tárolt adatokról.

1. Koppintson a **Beállítások** > **Felhasználók és fiókok** > **Fiók hozzáadása** > **Google** lehetőségre.
2. Válassza ki az új telefonon helyreállítani kívánt adatokat. A szinkronizálás automatikusan megkezdődik, amikor telefonja csatlakozik az internetre.

## Alkalmazásbeállítások átmentése a korábbi, Android™ rendszerű telefonról

Amennyiben előző telefonja Android rendszerű volt, és azon engedélyezte a Google-fiókot használó biztonsági mentést, új telefonjára átmentheti az alkalmazásbeállításokat és a Wi-Fi-jelszavakat.

1. Koppintson a **Beállítások** > **Rendszertem** > **Biztonsági másolat**.
2. Kapcsolja **Be** a **Biztonsági mentés a Google Drive-ra** lehetőséget.

## UJJLENYOMAT-AZONOSÍTÓ BEÁLLÍTÁSA

A telefont ujjá egyetlen érintésével is feloldhatja. A további biztonság érdekében beállíthatja az ujjlenyomat-azonosítót.

### Ujjlenyomat hozzáadása

1. Koppintson a **Beállítások** > **Biztonság és hely** > **Ujjlenyomat** elemre. Ha a telefonon nincs beállítva képernyőzár, akkor koppintson a **Képernyőzár** elemre.
2. Válassza ki a lezárt képernyő feloldásához használni kívánt tartalék módszert, majd kövesse a telefonon megjelenő utasításokat.

## A TELEFON ZÁROLÁSA ÉS FELOLDÁSA

### A telefon zárolása

Ha el szeretné kerülni, hogy a zsebben vagy a táskában lévő telefon véletlenül hívást kezdeményezzen, lezárhatja a billentyűzetet és a képernyőt.

A billentyűzet és a képernyő lezárásához nyomja meg a bekapcsológombot.

### A billentyűzet és a képernyő zárolásának feloldása

Nyomja meg a bekapcsológombot, és csúsztassa ujját gyorsan felfelé a képernyőn. Adjon meg további azonosítóadatokat, ha a rendszer felkéri erre.

## AZ ÉRINTŐKÉPERNYŐ HASZNÁLATA

**Fontos:** Ne karcolja meg az érintőképernyőt. Soha nem használjon valódi tollat, ceruzát vagy más éles tárgyat a képernyő megérintéséhez.

## Telefonkijelző

Ha hosszú ideig maximális fényerőszinten hagyja bekapcsolva a telefon kijelzőjét, akkor a kijelzett kép a képernyőn maradhat, még akkor is, amikor a képernyő kikapcsol, vagy egy új kép jelenik meg a képernyőn.

Ennek elkerülése érdekében: – Ennek elkerüléséhez zárolja képernyőt, amikor nem használja a telefont, és állítsa be, hogy a telefon képernyője rövid idő után kikapcsoljon. Koppintson a **Beállítások** > **Megjelenítés** > **Speciális** > **Alvó mód** lehetőségre, és válassza ki az időtartamot. – Tartsa naprakészen a telefonját, és fogadja el a rendelkezésre álló szoftveres frissítéseket – A képernyő fényerejének csökkentése: koppintson a **Beállítások** > **Megjelenítés** > **Fényerőszint** lehetőségre. A fényerőt a fényerőszint-csúszka mozgatásával állíthatja be. Ügyeljen arra, hogy az **Alkalmazkodó fényerő** lehetőség le legyen tiltva.

## Elem húzása az elemre koppintással és nyomva tartásával



Helyezze ujját néhány másodpercre az elemre, és csúsztassa végig az ujját a képernyőn.

## Lapozás

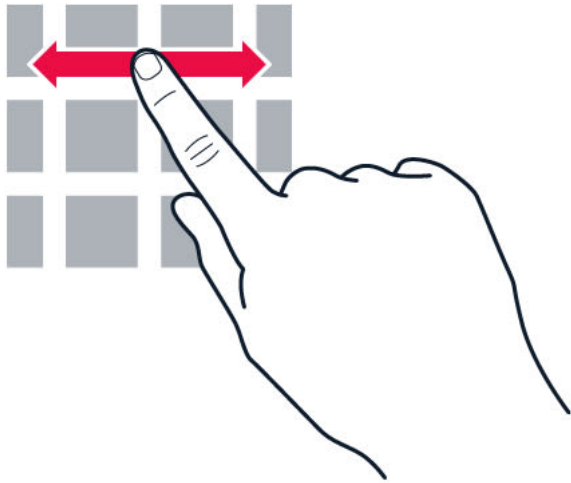

Helyezze ujját a képernyőre, és csúsztassa el a kívánt irányba.

## Görgetés hosszú listában vagy menüben

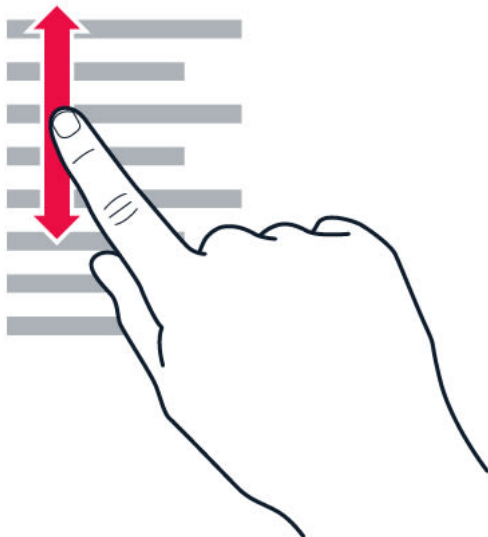

Gyors pöccintő mozdulattal csúsztassa ujját felfelé vagy lefelé a képernyőn, majd emelje fel az ujját. A görgetés leállításához koppintson a képernyőre.

## Nagyítás és kicsinyítés

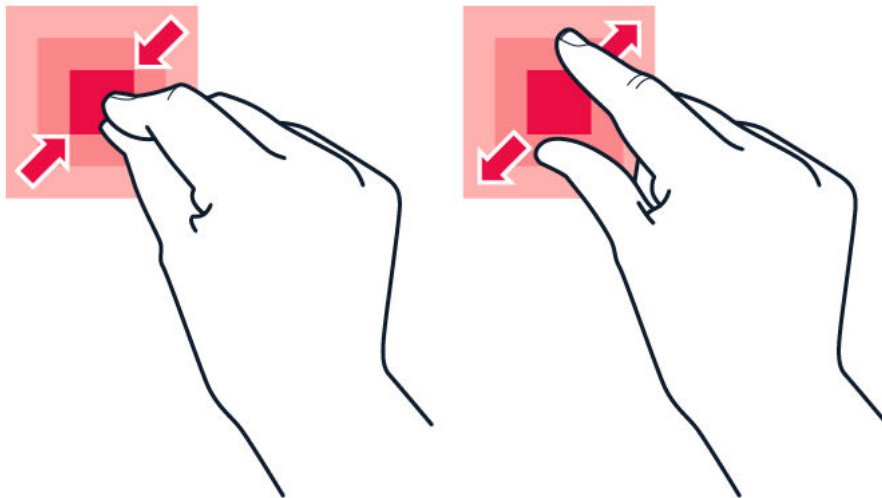

Helyezze két ujját egy elemre (például térképre, fényképre, weboldalra vagy diára), majd csúsztassa el ujjait egymástól vagy egymás felé.

## A képernyőképtájolás rögzítése

Ha a készüléket 90 fokkal elforgatja, a képernyő képe automatikusan elfordul.

Ha szeretné a képernyőképet álló módban rögzíteni, akkor csúsztassa lefelé az ujját a képernyő tetejétől, majd koppintson az **Automatikus elforgatás** lehetőségre az **Álló** mód bekapcsolásához.

## A navigációs gombok használata



A megnyitott alkalmazások megtekintéséhez koppintson az áttekintés gombra .

Ha át szeretne váltani egy másik alkalmazásra, akkor koppintson a kívánt alkalmazásra. Ha be szeretne zárni egy alkalmazást, akkor koppintson a mellette látható  ikonra.

Ha szeretne visszatérni az előzőleg megtekintett képernyőre, akkor kattintson a vissza gombra . A telefon megjegyzi a képernyő legutóbbi lezárása óta meglátogatott alkalmazásokat és webhelyeket.

A kezdőképernyőre a kezdőgomb  megnyomásával térhet vissza. Az aktuálisan használt alkalmazás továbbra is megnyitva marad a háttérben.

## **Két alkalmazás megnyitása egyszerre**

Az alkalmazások közötti könnyebb navigáció érdekében az áttekintés  gomb lenyomva tartásával megoszthatja a képernyőt két alkalmazás között. A normál nézetre történő visszatéréshez nyomja meg újra hosszan az áttekintés  gombot.

## 3 Alapok

### A TELEFON TESTRESZABÁSA

Ismerje meg, hogyan szabhatja testre a Kezdőképernyőt, és hogyan módosíthatja a csengőhangokat.

#### A háttérkép módosítása

Koppintson a **Beállítások** > **Megjelenítés** > **Háttérkép**.

#### A csengőhang módosítása

Koppintson a **Beállítások** > **Hang** > **Csengőhang** lehetőségre.

#### Az üzenetértesítő hangjelzés módosítása

Koppintson a **Beállítások** > **Hang** > **Speciális** > **Alapértelmezett értesítési hang** lehetőségre.

### ALKALMAZÁS MEGNYITÁSA ÉS BEZÁRÁSA

#### Egy alkalmazás megnyitása

A kezdőképernyőn koppintson egy ikonra az adott alkalmazás megnyitásához. A háttérben futó egyik alkalmazás megnyitásához koppintson a  elemet, majd válassza ki az alkalmazást.

#### Egy alkalmazás bezárása

Koppintson a  elemre, majd a  elemre a bezárni kívánt alkalmazáson.

#### Alkalmazás megkeresése

A kezdőképernyőn csúsztassa felfelé az ujját a képernyő aljától az összes alkalmazás megtekintéséhez.

#### Minden futó alkalmazás bezárása

Nyomja meg a  elemet, majd lapozza végig az alkalmazásokat, és koppintson az **ÖSSZES TÖRLÉSE**.

## ÉRTESÍTÉSEK

Az értesítések segítségével mindig naprakész lehet a telefonját érintő ügyekben.

### Az értesítési panel használata

Amikor új értesítéseket kap (például üzenetek vagy nem fogadott hívások), megjelenik egy jelzőikon a képernyő tetején látható állapotsávon. Ha további információkat szeretne látni az értesítésekkel kapcsolatban, akkor húzza lefelé az állapotsávot. A nézet bezárásához csúsztassa ujját felfelé a képernyőn.

Az értesítési panel megnyitásához húzza lefelé az állapotsávot. Az értesítési panel bezárásához csúsztassa ujját felfelé a képernyőn.

Egy alkalmazás értesítési beállításainak a módosításához koppintson a **Beállítások** > **Alkalmazások és értesítések** > **Értesítések** > **Alkalmazásértesítések** lehetőségre, majd koppintson az alkalmazás nevére az alkalmazásbeállítások megnyitásához. Az egyes alkalmazásoknál külön-külön ki- vagy bekapcsolhatja az értesítéseket. Ha szeretné megtekinteni azokat az alkalmazásokat, amelyek számára nem engedélyezett az értesítések küldése, akkor koppintson **Az összes alkalmazás** > **Alkalmazások: Kikapcsolva** lehetőségre.

**Tipp:** Az értesítési pontok megtekintéséhez koppintson a **Beállítások** > **Alkalmazások és értesítések** > **Értesítések** lehetőségre, és kapcsolja be az **Értesítési pontok engedélyezése** lehetőséget. Ha értesítése van, és még nem tekintette meg, akkor egy kis pont jelenik meg az alkalmazás ikonján. Koppintson hosszan az ikonra a rendelkezésre álló beállítások megtekintéséhez. A megnyitáshoz koppintson az értesítésre, és az elvetéshez csúsztassa el.



### A gyorsbeállítási ikonok használata

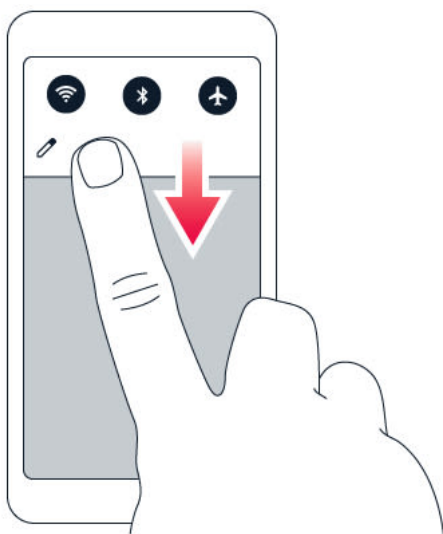

A funkciók aktiválásához koppintson a gyorsbeállítási ikonokra az értesítési panelen. A további ikonok megtekintéséhez húzza le a menüt.

Az ikonok átrendezéséhez koppintson a  elemre, majd koppintson egy ikonra és tartsa nyomva, miközben áthúzza egy másik helyre.

## HANGERŐ-SZABÁLYOZÁS

### A hangerő beállítása

Ha zajos környezetben nem hallja a telefoncsengést, vagy ha túl hangosak a hívások, a hangerőt beállíthatja a kívánt szintre a telefon oldalán található hangerő-szabályozó gombokat használva.

Ne csatlakoztassa olyan eszközökhöz, amelyek kimeneti jelet hoznak létre, mert az károsíthatja a készüléket. Ne csatlakoztasson semmilyen feszültségforrást az audiocsatlakozóhoz. Ha a jóváhagyottól eltérő típusú külső eszközt vagy fülhallgatót csatlakoztat az audiocsatlakozóhoz, akkor különösen ügyeljen a hangerőre.

### A hangerő beállítása médiatartalmak és alkalmazások esetében

Nyomja meg a telefon oldalán az egyik hangerőgombot a hangerő-állapotsáv megjelenítéséhez, koppintson a  elemre, majd húzza el balra vagy jobbra a médiatartalmakhoz és alkalmazásokhoz tartozó hangerősáv csúszkáját.

### A telefon némítása

A telefon némításához nyomja meg hosszan a hangerőcsökkentés gombot, majd nyomja meg újra. Az első gombnyomás csak rezgőre állítja a telefont, a második gombnyomás némítja le.

**Tipp:** Nem szeretné telefonját néma üzemmódra állítva használni, de az adott hívást most nem kívánja fogadni? Egy bejövő hívás némításához nyomja meg a hangerőcsökkentés gombot. A telefonon beállíthatja, hogy a csengőhang elnémuljon a telefon felemelésekor: koppintson a **Beállítások** > **Rendszer** > **Kézmozdulatok** > **Némítás felemeléskor** lehetőségre, és kapcsolja be.



Ha egy bejövő hívást a telefon megfordításával szeretne elutasítani, akkor koppintson a **Beállítások** > **Rendszer** > **Kézmozdulatok** > **Fordítsa meg a hívás elutasításához** lehetőségre, és kapcsolja be.

## KÉPERNYŐFELVÉTEL

### Képernyőfelvétel készítése

Képernyőfelvétel készítéséhez nyissa meg az értesítési panelt, és húzza lefelé az állapotosávot. Koppintson a **Képernyőfelvétel** lehetőségre. Az elkészített képernyőfelvételeket a **Fotók** galériában tekintheti meg.

Bizonyos alkalmazások és funkciók használata során nem készíthető képernyőfelvétel.

## AKKUMULÁTORIDŐ

Hozza ki a legtöbbet telefonjából a szükséges akkumulátoridő biztosítása mellett. A telefon energiafelhasználása több módszerrel csökkenthető.

### Az akkumulátoridő meghosszabbítása

Energiatakarékos módszerek:

1. Az akkumulátort mindig teljesen töltsse fel.
2. Némítsa el a szükségtelen hangokat, például az érintési hangokat. Koppintson a **Beállítások** > **Hang** > **Speciális** lehetőségre, és az **Egyéb hangok és rezgések** szakaszban válassza ki a használni kívánt hangokat.
3. Hangszóró helyett használjon vezetékes fejhallgatót.
4. Állítsa be úgy a telefon képernyőjét, hogy rövid idő elteltével kikapcsoljon. Koppintson a **Beállítások** > **Megjelenítés** > **Speciális** > **Alvó mód** lehetőségre, és válassza ki az időtartamot.
5. Koppintson a **Beállítások** > **Megjelenítés** > **Fényerőszint** lehetőségre. A fényerőt a fényerőszint csúszka mozgásával állíthatja be. Ügyeljen arra, hogy az **Alkalmazkodó fényerő** lehetőség le legyen tiltva.
6. A háttérben futó alkalmazások leállítása: Koppintson a  elemre, és zárja be azokat az alkalmazásokat, amelyekre nincs szüksége.
7. Engedélyezze a Háttértevékenység-kezelést. Előfordulhat, hogy egyes alkalmazások és e-mailek értesítése nem kérhető le azonnal. Kezelheti az akkumulátoridőt, ha az alkalmazásokat hozzáadja vagy eltávolítja a fehérlistáról. Koppintson a **Beállítások** > **Akkumulátor** > **Háttértevékenység-kezelés** lehetőségre.
8. Kapcsolja be az energiatkarékos módot: Koppintson a **Beállítások** > **Akkumulátor** > **Akkumulátorkímélő mód** lehetőségre, és kapcsolja **Be**.
9. Csak a szükséges helyalapú szolgáltatások használata: Kapcsolja ki a helyalapú szolgáltatásokat, ha nem használja azokat. Koppintson a **Beállítások** > **Biztonság és hely** > **Hely** lehetőségre, és kapcsolja **Ki**.
10. Csak a szükséges hálózati kapcsolatok használata: a Bluetooth funkciót csak szükség esetén kapcsolja be. Internetkapcsolat létrehozásához mobil adatkapcsolat helyett használjon inkább Wi-Fi-kapcsolatot. Kapcsolja ki a telefonon az elérhető vezeték nélküli hálózatok keresése funkciót. Koppintson a **Beállítások** > **Hálózat és internet** > **Wi-Fi** lehetőségre, és kapcsolja **Ki**. Ha zenét hallgat, vagy más módon használja a telefont, de nem szeretne hívásokat indítani vagy fogadni, akkor váltsa át a telefont repülő üzemmódra. Koppintson a **Beállítások** > **Hálózat és internet** > **Repülő üzemmód** lehetőségre.

A Repülő üzemmód megszünteti a mobilhálózati kapcsolatokat, és kikapcsolja az eszköz vezeték nélküli funkcióit.

## ADATBARANGOLÁSI KÖLTSÉGEK CSÖKKENTÉSE

Az mobiladatokra vonatkozó beállítások módosításával csökkenthetők az adatbarangolási költségek és telefonszámlán szereplő összegek. Az optimális csatlakozási módszer használatához változtassa meg a Wi-Fi- és a mobilhálózati beállításokat.

Az adatbarangolás azt jelenti, hogy a telefonja használatával adatokat fogad olyan hálózatokból, amelyeket nem a saját hálózati szolgáltatója felügyel vagy működtet. Ha barangolás közben kapcsolódik az internethez, jelentősen megnőhetnek az adatátviteli költségek – különösen akkor, ha külföldön tartózkodik.

A Wi-Fi-kapcsolat általában gyorsabb és kevésbé költséges, mint egy mobilhálózati adatkapcsolat. Ha Wi-Fi- és mobilhálózati adatkapcsolat is elérhető, telefonja a Wi-Fi-kapcsolatot használja.

### Csatlakozás Wi-Fi-hálózathoz

1. Koppintson a **Beállítások** > **Hálózat és internet** > **Wi-Fi** lehetőségre.
2. Ügyeljen arra, hogy a Wi-Fi-funkció **Be** legyen kapcsolva.
3. Válassza ki a használni kívánt kapcsolatot.

### A mobilhálózati adatkapcsolat bontása

Csúsztassa ujját lefelé a képernyő tetejétől, koppintson a **Mobiladatok** elemre, majd kapcsolja ki a **Mobiladatok** lehetőséget.



**Tipp:** Az adatforgalom követéséhez koppintson a **Beállítások** > **Hálózat és internet** > **Adathasználat** lehetőségre.

### Az adatbarangolás leállítása

Koppintson a **Beállítások** > **Hálózat és internet** > **Mobilhálózat** lehetőségre, majd kapcsolja ki az **Barangolás** lehetőséget.

## SZÖVEGÍRÁS

Ismerje meg, hogyan írhat be szöveget gyorsan és hatékonyan a telefon billentyűzetével.

## A képernyő-billentyűzet használata

A képernyő-billentyűzet segítségével könnyű az írás. A billentyűzet a telefon fekvő és álló helyzetében is használható. A billentyűzetkiosztás alkalmazástól és nyelvtől függően eltérő lehet.

A képernyő-billentyűzet megnyitásához koppintson egy szövegmezőre.

## Váltás a kisbetűs és a nagybetűs mód között

Koppintson a shift gombra. A rögzítetten nagybetűs írásmód bekapcsolásához koppintson duplán a gombra. A shift gombot ismét megérintve térhet vissza a normál módba.

## Szám vagy különleges karakter beírása

Koppintson a számok és szimbólumok gombjára. Néhány különlegeskarakter-gombhoz több szimbólum is tartozhat. További szimbólumok megjelenítéséhez koppintson egy szimbólumra vagy különleges karakterre, és tartsa nyomva azt.

## Hangulatjelek beszúrása

Koppintson a hangulatjelek gombjára, és válassza ki a kívánt hangulatjelet.

## Szöveg másolása és beillesztése

Koppintson egy szóra és tartsa nyomva, és a másolni kívánt szakasz kijelöléséhez húzzuk a szöveg elején és végén látható jelölőt a megfelelő irányba, majd koppintson a **MÁSOLÁS** lehetőségre. A szöveg beillesztéséhez, koppintson a helyre, ahová beszeretné illeszteni a szöveget, majd válassza a **BEILLESZTÉS** lehetőséget.

## Ékezet hozzáadása egy karakterhez

Koppintson a kívánt karakterre és tartsa nyomva azt, majd koppintson a kívánt ékezetre vagy ékezetes karakterre, amennyiben a billentyűzeten van ilyen lehetőség.

## Egy karakter törlése

Érintse meg a backspace gombot.

## A kurzor mozgatása

Az éppen beírt szó szerkesztéséhez, koppintson a szövegre és húzza a kurzort a kívánt helyre.

## Beírásakor megjelenített javaslatok használata

A telefon a gyorsabb és pontosabb írás elősegítéséhez szavakat ajánl fel beírás közben. Előfordulhat, hogy a szójavasló funkció nem érhető el minden nyelven.

Amikor elkezdi beírni egy szót, telefonja felajánlja a lehetséges szavakat. Ha a javaslatsávon megjelenik a kívánt szó, válassza ki azt. A javaslatra koppintva és nyomva tartva azt további javaslatok jelennek meg.

**Tipp:** Ha a javasolt szó félkövéren jelenik meg, akkor a telefon a beírt szót automatikusan lecseréli erre. Ha a szó nem megfelelő, koppintson rá és tartsa nyomva; ekkor megjelenik néhány további javaslat.



Ha nem szeretné, hogy a billentyűzeten gépelés közben javasolt szavak jelenjenek meg, akkor kapcsolja ki a szövegjavításokat. Koppintson a **Beállítások** > **Rendszer** > **Nyelv és bevitel** > **Virtuális billentyűzet** lehetőségre. Válassza ki azt a billentyűzetet, amelyet használni szokott. Koppintson a **Szövegjavítás** lehetőségre, és kapcsolja ki azokat a szövegjavítási módokat, amelyeket nem szeretne használni.

## Egy szó javítása

Ha észreveszi, hogy helytelenül írt be egy szót, koppintson rá; ekkor megjelennek a szó javítási javaslatai.

## A helyesírás-ellenőrző kikapcsolása

Koppintson a **Beállítások** > **Rendszer** > **Nyelv és bevitel** > **Speciális** > **Helyesírás-ellenőrző** lehetőségre és kapcsolja **Ki** a **Helyesírás-ellenőrző** funkciót.

## DÁTUM ÉS IDŐ

Tartsa kézben az idejét – ismerje meg, hogyan használható a telefon óraként vagy ébresztőóráként, és hogyan tarthatja naprakészen találkozóit, feladatait és napirendjét.

## A dátum és idő beállítása

Koppintson a **Beállítások** > **Rendszer** > **Dátum és idő** lehetőségre.

## A dátum és az idő automatikus frissítése

A telefont beállíthatjuk úgy, hogy automatikusan frissítse a dátumot, az időt és az időzónát. Az automatikus frissítés hálózati szolgáltatás, elérhetősége a régiótól vagy a hálózati szolgáltatótól függ.

1. Koppintson a **Beállítások** > **Rendszer** > **Dátum és idő** lehetőségre.
2. Kapcsolja be az **Automatikus dátum és idő** funkciót.
3. Kapcsolja be az **Automatikus időzóna** funkciót.

## Az óra átállítása a 24 órás megjelenítési formátumra

Koppintson a **Beállítások** > **Rendszer** > **Dátum és idő** lehetőségre, és kapcsolja be a **24 órás formátum használata** beállítást.

## ÓRA ÉS ÉBRESZTŐÓRA

Az óra nem csak ébresztésekhez használható – ismerje meg a további lehetőségeket.

### Az időzítő használata

Nincs több túlfőtt étel – az időzítő segítségével mérheti a főzési időket.

1. Koppintson az **Óra** > **IDŐZÍTŐ** elemre.
2. Állítsa be az időtartamot az időzítőhöz.

### A stopperóra használata

A stopperóra segítségével felmérheti, mennyit fejlődött a futópályán.

Koppintson az **Óra** > **STOPPERÓRA** elemre.

### Ébresztés beállítása

A telefon ébresztőóráként is használható.

1. Koppintson az **Óra** > **RIASZTÁS** elemre.
2. Ébresztés hozzáadásához koppintson a **+** elemre.
3. Egy ébresztés módosításához koppintson rá. Ha szeretné beállítani, hogy egy ébresztés adott napokon automatikusan bekapcsoljon, akkor jelölje be az **Ismétlés** lehetőséget és válassza ki a hét kívánt napjait.

## Az ébresztés elhalasztása

Ha az ébresztési jelzés megszólalásakor még nem szeretne felkelni, csúsztassa az ujját balra. A szundi hosszának beállításához koppintson az **Óra** > **:** > **Beállítások** > **Szundi hossza** lehetőségre, majd válassza ki a kívánt időtartamot.

## Az ébresztés kikapcsolása

Az ébresztés megszólalásakor csúsztassa a riasztást jobbra.

## Az ébresztés törlése

Koppintson az **Óra** > **RIASZTÁS** elemre. Válasszuk ki a törölni kívánt ébresztést, és koppintson a **Törlés** elemre.

## SZÁMOLÓGÉP

Felejtse el a zsebszámológépet – telefonja rendelkezik beépített számológéppel.

### A számológép használata

Koppintson a **Számológép** lehetőségre.

A tudományos számológép használatához csúsztassa balra a képernyő jobb oldalán található sávot.

## KISEGÍTŐ LEHETŐSÉGEK

Különböző beállítások segítségével könnyebbé teheti a telefon használatát.

### A betűméret növelése és csökkentése

Szeretne nagyobb betűket látni a telefonon?

1. Koppintson a **Beállítások** > **Kiegészítő lehetőségek** menüpontra.
2. Koppintson a **Betűméret** lehetőségre. A betűk méretét a betűméret csúszka segítségével növelheti vagy csökkentheti.

## A megjelenítési méret növelése és csökkentése



Csökkentheti vagy növelni szeretné a képernyőn megjelenő elemek méretét?

1. Koppintson a **Beállítások** > **Kisegítő lehetőségek** menüpontra.
2. Koppintson a **Megjelenített méret** lehetőségre, és állítsa be a Megjelenített méretet a Megjelenített méret csúszka segítségével.

## 4 Kapcsolattartás barátokkal és családtagokkal

### HÍVÁSOK

#### Híváskezdeményezés

1. Koppintson a  elemre.
2. Írjon be egy számot, vagy koppintson a  elemre, és válassza ki a partnert, akit fel szeretne hívni.
3. Koppintson a  elemre.

#### Hívásfogadás

Amikor megszólal a telefon csengőhangja, csúsztassa fel az ujját a hívás fogadásához.

 **Tipp:** Nem szeretné telefonját néma üzemmódra állítva használni, de az adott hívást most nem kívánja fogadni? Egy bejövő hívás némításához nyomja meg a hangerőcsökkentés gombot. A telefonon beállíthatja, hogy a csengőhang elnémuljon a telefon felemelésekor: koppintson a **Beállítások** > **Rendszer** > **Kézmozdulatok** > **Némítás felemeléskor** lehetőségre, és kapcsolja be.  
Ha egy bejövő hívást a telefon megfordításával szeretne elutasítani, akkor koppintson a **Beállítások** > **Rendszer** > **Kézmozdulatok** > **Fordítsa meg a hívás elutasításához** lehetőségre, és kapcsolja be.

#### Híváselutasítás

Egy hívás elutasításához csúsztassa ujját lefelé a képernyőn.

### NÉVJEGYZÉK

Mentse el és rendszerezze barátai és családtagjai telefonszámait.

#### Elérhetőség mentése a híváslistából

1. A **Telefon** alkalmazásban koppintson a  elemre a híváslista megtekintéséhez.
2. Koppintson arra a számra, amelyet el szeretne menteni.
3. Válassza az **Új névjegy létrehozása** vagy a **Hozzáadás névjegyhez** lehetőséget.
4. Írja be a névjegyadatokat, és koppintson a **Mentés** lehetőségre.

## Névjegy hozzáadása

1. Koppintson a **Névjegyek** >  lehetőségre.
2. Töltse ki az adatokat.
3. Koppintson a **Mentés** elemre.

## Névjegy szerkesztése

1. Koppintson a **Névjegyek** elemre, majd a szerkeszteni kívánt névjegyre.
2. Koppintson a  elemre.
3. Módosítsa az információkat a kívánt módon.
4. Koppintson a **Mentés** elemre.

## Névjegy keresése

1. Koppintson a **Névjegyek** lehetőségre.
2. Koppintson a  lehetőségre.

## Szűrő használata a névjegyzékben

1. Koppintson a **Névjegyek** lehetőségre.
2. Koppintson a  elemre.
3. Koppintson a **Beállítások** > **Megjelenítendő névjegyek** lehetőségre.

## Névjegyek importálása és exportálása

1. Koppintson a **Névjegyek** lehetőségre.
2. Koppintson a  elemre.
3. Koppintson a **Beállítások** > **Importálás/exportálás** lehetőségre.

## ÜZENETEK KÜLDÉSE ÉS FOGADÁSA

A szöveges üzenetek segítségével folyamatosan kapcsolatban maradhat barátaival és családtagjaival.

## Üzenetküldés

## Nokia 8 Sirocco Felhasználói útmutató

1. Koppintson az **Üzenetek** lehetőségre.
2. Koppintson a **+** elemre.
3. Egy címzett hozzáadásához írja be a számot a címzettek mezőbe. Egy névjegy hozzáadásához kezdje el beírni az adott nevet, és koppintson a névjegyre.
4. Amikor végzett a címzettek kiválasztásával, koppintson a **✓** lehetőségre.
5. Írja be üzenetét a szövegmezőbe.
6. Koppintson a **➤** lehetőségre.



**Tipp:** Ha fényképet szeretne küldeni üzenetben, koppintson a **Fotók** lehetőségre, majd a megosztani kívánt fényképre, végül a **↩** lehetőségre. Válassza az **Üzenetek** lehetőséget.

### Üzenetek olvasása

1. Koppintson az **Üzenetek** lehetőségre.
2. Koppintson arra az üzenetre, amelyet el szeretne olvasni. Az értesítési panelen is elolvashatja az üzeneteket. Csúsztassa ujját a lefelé a képernyő tetejétől, és koppintson az üzenetre.

### Válaszküldés

1. Koppintson az **Üzenetek** lehetőségre.
2. Koppintson arra az üzenetre, amelyre válaszolni szeretne.
3. Írja be válaszát az üzenet alatti szövegmezőbe, és koppintson a **➤** lehetőségre.

## E-MAIL

Telefonján utazás közben is elolvashatja és megválaszolhatja az e-maileket.

### E-mail fiók hozzáadása

A Gmail alkalmazás első használatakor a rendszer felkéri az e-mail-fiók beállítására.

1. Koppintson a **Gmail** lehetőségre.
2. Válassza ki a Google-fiókjához társított e-mail-címet, vagy koppintson az **E-mail cím hozzáadása** lehetőségre.
3. Amikor hozzáadta a kívánt fiókokat, koppintson az **UGRÁS A GMAILRE** lehetőségre.

## E-mail-fiók törlése

1. Koppintson a **Beállítások** lehetőségre.
2. Koppintson a **Fiókok** lehetőségre.
3. Koppintson a törölni kívánt fiókra, majd a **Fiók eltávolítása** lehetőségre.

## E-mail küldése

1. Koppintson a **Gmail** lehetőségre.
2. Koppintson a **Hozzáadás a névjegyzékből** lehetőségre.
3. A **Címzett** mezőbe írjon be egy címet, vagy koppintson a **✍** lehetőségre.
4. Írja be az üzenet tárgyát és szövegét.
5. Koppintson a **▶** lehetőségre.

## E-mailek olvasása és megválaszolása

1. Koppintson a **Gmail** lehetőségre.
2. Koppintson arra az üzenetre, amelyet el szeretne olvasni.
3. Az üzenet megválaszolásához koppintson a **↩**, vagy a **▶** **Válasz mindenkinek** lehetőségre.

## E-mail törlése

1. Koppintson a **Gmail** lehetőségre.
2. Koppintson a törölni kívánt üzenetre, majd koppintson a **🗑** elemre.
3. Több üzenet egyidejű törléséhez koppintson a címzettek kezdőbetűit tartalmazó körre az üzenetek kiválasztásához, majd koppintson a **🗑** elemre.

## CSATLAKOZÁS KÖZÖSSÉGEKHEZ

Szeretne kapcsolatba lépni ismerőseivel és megosztani velük különféle dolgokat? A közösségi alkalmazások segítségével mindig naprakész lehet barátaik tevékenységeivel kapcsolatban.

### Közösségi alkalmazások

Ha kapcsolatban szeretne maradni barátaival és családtagjaival, akkor jelentkezzen be az Ön által használt csevegési, megosztási vagy közösségi hálózati szolgáltatásokba. Válassza ki a Kezdőképernyőn a használandó szolgáltatást. A közösségi alkalmazások elérhetők a **Google Play Áruházból**. A rendelkezésre álló szolgáltatások eltérők lehetnek.

## 5 Kamera

### A KAMERA HASZNÁLATA

Miért vinné magával fényképezőgépet, ha telefonja kamerája tökéletesen megfelelő az emlékek rögzítéséhez? A telefon kamerájával egyszerűen rögzíthet fényképeket és videókat.



#### Fénykép készítése

Készítsen éles és ragyogó fényképeket – fényképezze le a legszebb pillanatok fényképalbuma számára.

1. Koppintson a **Kamera** elemre.
2. Célozzon, és állítsa be a fókuszt.
3. Koppintson a  elemre.





#### Önarckép készítése

Tökéletes önarcképre van szüksége? Használja a telefon elülső kameráját az elkészítéséhez.

1. Koppintson a **Kamera** elemre.
2. Koppintson a(z)  gombra az elülső kamerára történő váltáshoz.
3. Célozzon, és állítsa be az élességet.
4. Koppintson a  elemre.

#### Kétkamerás fénykép készítése

A tökéletes önarcképen kívül osztott képernyős fényképet is készíthet a telefon kamerájával. Használja egyszerre az elülső és a hátsó kamerákat.

1. Koppintson a **Kamera** lehetőségre, majd a  gombra.
2. Koppintson a  **Kettős** lehetőségre az osztott képernyős fotóhoz. Vagy kép a képen típusú fénykép készítéséhez koppintson a(z)  gombra.
3. Célozzon, és állítsa be az élességet.
4. Koppintson a  elemre.
5. A teljes képernyős módba történő visszatéréshez koppintson a(z)  **Egy**.



**Tipp:** Amikor kép a képen típusú fényképet készít, vagy felvesz egy kép a képen típusú videót, és a kis képet szeretné áthelyezni, akkor koppintson, és húzza a kis képet a kívánt helyre.

## Panorámaképek rögzítése

Koppintson a **Kamera** > ☰ > 📷 **Panoráma** lehetőségre, és kövesse a telefonon megjelenő utasításokat.

## VIDEÓRÖGZÍTÉS

Teljes 360 fokos térhangzású hang használata.

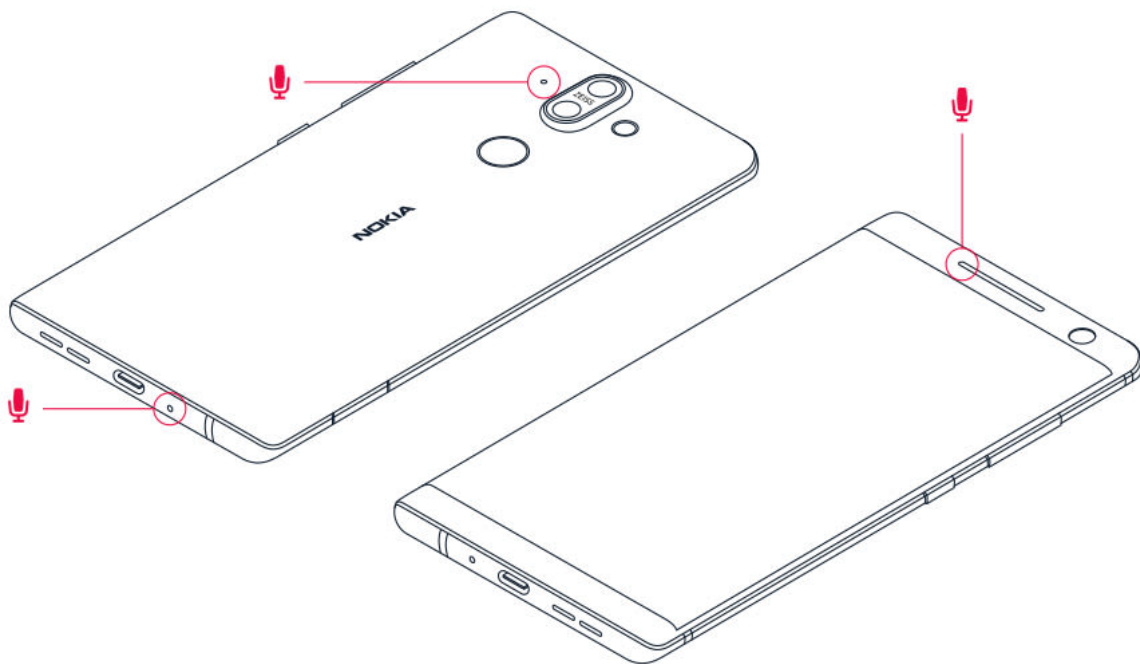

A telefon kamerájával egyszerűen rögzíthet videókat teljes 360 fokos térhangzással. Koppintson a **Kamera** elemre. A videórögzítési mód bekapcsolásához csúsztassa balra a képernyőt.

A telefonban három mikrofon található, amelyek segítségével az OZO audioteknológia rögzíti és feldolgozza a térhangzást. Videórögzítési módban a hangfelvétel módjának módosításához koppintson a 🗣️ lehetőségre.

1. Ha tisztán szeretné rögzíteni az Ön előtt lévő hangokat, miközben a hátulról érkező zajokat elnémítja, koppintson az 🗣️ **Előre néző** lehetőségre. Ezt a beállítást például akkor érdemes használni, ha interjút készít valakivel.
2. Ha tisztán szeretné rögzíteni a saját hangját vagy az Ön mögött lévő hangokat, miközben az előlről érkező zajokat elnémítja, koppintson a 🗣️ **Hátsó** lehetőségre.
3. Ha minden irányból természetes módon kívánja rögzíteni a hangokat, koppintson a 🗣️ **Térhangzás** lehetőségre.





A videók hangminőségének optimalizálásához rögzítés közben ügyeljen arra, hogy ne takarja le a telefon apró mikrofonnyílásait. A teljes 360 fokos térhangzás rögzítéséhez a hosszanti pereménél fogva, vízszintes helyzetben tartsa a telefont.

### Videórögzítés

1. Koppintson a **Kamera** elemre.
2. A videórögzítési mód bekapcsolásához csúsztassa balra a képernyőt.
3. A felvétel elindításához koppintson a **Videó** lehetőségre.
4. A felvétel leállításához koppintson a  lehetőségre.
5. A kamera módra történő visszaváltáshoz csúsztassa jobbra a képernyőt.

### Két képernyős videó rögzítése

A telefonon osztott képernyős videót is felvehet. Használja egyszerre az elülső és a hátsó kamerákat.

1. Koppintson a **Kamera** elemre.
2. A videórögzítési mód bekapcsolásához csúsztassa balra a képernyőt. Koppintson a  elemre.
3. Koppintson a  **Kettős** lehetőségre az osztott képernyős videóhoz. Ha kép a képben videót szeretne rögzíteni, akkor koppintson a  **P-I-P** lehetőségre.
4. A felvétel elindításához koppintson a  lehetőségre.



## A KAMERA PROFI SZINTŰ HASZNÁLATA

Használjon különböző módokat a kamerán a fotók minőségének javításához.

### Ismerje meg a kamerabeállításokat



A Kamera alkalmazásban koppintson a  >  **Beállítások** lehetőségre, ha többet szeretne megtudni az egyes beállításokról.

### Használja a kamerát kézi módban

A kézi módban készíthet közeli és nagylátószögű fotókat, beállíthatja a kamera ISO-beállításait, valamint beállíthatja az AWB-t (automatikus fehéregyensúly). A kézi mód kipróbálásához koppintson a **Kamera** >  >  **Pro** lehetőségre.



## Az Élő Bokeh mód használata

Ha egy fénykép elkészítése után meg szeretné változtatni a fókuszterületet, használja az Élő Bokeh módot a fénykép készítése közben.





1. Koppintson a **Kamera** elemre.
2. Koppintson az  > **Élő Bokeh** lehetőségre.
3. Célozzon, és állítsa be az élességet. Koppintson az  **Élő Bokeh** lehetőségre.
4. Koppintson a nemrégiben elkészített fényképre, amelyet a jobb alsó sarokban láthat.
5. A fénykép szerkesztéséhez koppintson a **Bokeh szerkesztő** lehetőségre.

## Fényképek készítése időzítővel

Időre van szüksége, hogy Ön is a jelenetben legyen? Próbálja ki az időzítőt:

1. Koppintson a **Kamera** elemre.
2. Koppintson a  elemre. A gombon megjelennek az időzítő beállításai. Ha módosítani szeretné, koppintson rá ismét.
3. Állítsa be az időtartamot az időzítőhöz.
4. Koppintson a  **Fénykép** lehetőségre.

## Lassított videofelvétel készítése

1. A videórögzítési mód bekapcsolásához csúsztassa balra a képernyőt.
2. Koppintson a  elemre.
3. Koppintson a  **Lassított felvétel** lehetőségre.
4. A felvétel elindításához koppintson a  **Lassított felvétel** lehetőségre.
5. A felvétel leállításához koppintson a(z)  gombra.

## Kiváló minőségű fényképek készítése

A kamera alkalmazásban koppintson a  >  **Beállítások** > **Felbontás** lehetőségre, és állítsa be a kívánt felbontást.

## SAJÁT FÉNYKÉPEK ÉS VIDEÓK

### Fényképek és videók megtekintése a telefonon

Szeretné újra átélni a fontos pillanatokot? Fényképek és videók megtekintése a telefonon  
Koppintson a **Fotók** lehetőségre.

## Fényképek és videók másolása a számítógépre

Szeretné fényképeit és videóit egy nagyobb képernyőn megtekinteni? Helyezze át őket számítógépére.

A fényképek és a videók számítógépre másolásához vagy áthelyezéséhez használhatja a számítógép fájlkezelőjét.

Egy kompatibilis USB-kábellel csatlakoztassa telefonját egy számítógéphez. Az USB-kapcsolat típusának beállításához nyissa meg az értesítési panelt, és koppintson az USB-értesítésre.

## Fényképek és videók megosztása

Gyorsan és egyszerűen oszthat meg fényképeket és videókat, hogy megmutassa őket barátainak és családjának.

1. A **Fényképek** menüpontban koppintson a megosztani kívánt fényképre, majd koppintson a  lehetőségre.
2. Válassza ki a fényképekhez vagy videókhoz használni kívánt megosztási módot.

## 6 Internet és kapcsolatok

### A WI-FI AKTIVÁLÁSA

A Wi-Fi-kapcsolat általában gyorsabb és kevésbé költséges, mint egy mobilhálózati adatkapcsolat. Ha Wi-Fi- és mobilhálózati adatkapcsolat is elérhető, telefonja a Wi-Fi-kapcsolatot használja.

#### A Wi-Fi bekapcsolása

1. Koppintson a **Beállítások** > **Hálózat és internet** > **Wi-Fi** lehetőségre.
2. Kapcsolja **Be** a Wi-Fi-funkciót.
3. Válassza ki a használni kívánt kapcsolatot.

Ha a képernyő tetején látható állapotsávon megjeleni a  ikon, a Wi-Fi-kapcsolat aktív.

**Fontos:** A Wi-Fi-kapcsolat biztonságának növelése érdekében használjon titkosítást. A titkosítás használatával csökkentheti annak kockázatát, hogy mások hozzáférjenek az Ön adataihoz.



**Tip:** Kapcsolja be a Wi-Fi-t, ha javítani szeretné a helymeghatározás pontosságát, amikor nem érhetőek el a műholdjelek, például beltéri területeken vagy magas épületek között.

<sup>1</sup> Megjegyzés: Néhány országban a Wi-Fi használata esetleg korlátozott lehet. Például az Európai Unióban beltéri használatra csak 5150–5350 MHz-es Wi-Fi, az Egyesült Államokban és Kanadában beltéri használatra csak 5,15–5,25 GHz-es Wi-Fi engedélyezett. További információkért forduljunk a helyi hatóságokhoz.

**Fontos:** A Wi-Fi-kapcsolat biztonságának növelése érdekében használjon titkosítást. A titkosítás használatával csökkentheti annak kockázatát, hogy mások hozzáférjenek az Ön adataihoz.

### MOBILHÁLÓZATI ADATKAPCSOLAT HASZNÁLATA

#### A mobilhálózati adatkapcsolat bontása

Csúsztassa ujját lefelé a képernyő tetejétől, koppintson a  **Mobiladatok** elemre, majd kapcsolja ki a **Mobiladatok** lehetőséget.

#### A mobilhálózati adatkapcsolat bekapcsolása

Csúsztassa ujját lefelé a képernyő tetejétől, koppintson a **Mobiladatok** elemre, majd kapcsolja ki a **Mobiladatok** lehetőséget.

## Mobilhálózati adatkapcsolat használata barangolás közben

Koppintson a **Beállítások** > **Hálózat és internet** > **Mobilhálózat** lehetőségre, majd kapcsolja az **Barangolás** lehetőséget **Be** állásba.<sup>1</sup>



**Tipp:** Az adatforgalom követéséhez koppintson a **Beállítások** > **Hálózat és internet** > **Adathasználat** lehetőségre.

1

Ha barangolás közben kapcsolódik az internethez, jelentősen megnőhetnek az adatátviteli költségek – különösen akkor, ha külföldön tartózkodik.

## BÖNGÉSZÉS AZ INTERNETEN

### Internetes kapcsolat létrehozása számítógéphez a telefon segítségével.

Egyszerűen elérheti az internetet laptopjáról utazás közben. Használja mobiltelefonját Wi-Fi-hotspotként, hogy mobilhálózati adatkapcsolatán keresztül elérje az internetet laptopról vagy más készülékről.

1. Koppintson a **Beállítások** > **Hálózat és internet** > **Hotspot és megosztás** lehetőségre.
2. Kapcsolja be a **Hordozható Wi-Fi hotspot** lehetőséget a mobilhálózati adatkapcsolat Wi-Fi-kapcsolaton keresztüli megosztásához, az **USB-megosztás** lehetőséget az USB használatához, vagy a **Bluetooth megosztása** lehetőséget, ha Bluetooth-kapcsolatot szeretne használni ehhez.

A másik eszközön az adatátvitel az Ön által használt adatkapcsolati előfizetés terhére történik, így az adatátviteli költségekkel járhat. Az elérhetőséggel és a költségekkel kapcsolatos tájékoztatásért forduljon hálózati szolgáltatójához.

### A böngészés megkezdése

Nincs szükség számítógépre – az interneten telefonjáról is könnyedén böngészhet. Tájékozódhat a legfrissebb hírekről, és meglátogathatja kedvenc webhelyeit. Használja telefonján a böngészőt a weboldalak megtekintéséhez az interneten.

1. Koppintson a **Chrome** elemre.
2. Írjon be egy webcímet, és koppintson a → ikonra.



**Tipp:** Ha hálózati szolgáltatója nem számít fel fix díjat az adatátvitelért, az adatátviteli költségek megtakarítása érdekében használjon Wi-Fi-hálózatot az internethez való csatlakozáshoz.

## Új lap megnyitása

Ha egyidejűleg több weboldalt szeretne megtekinteni, akkor megnyithat a böngészőben több lapot is, és válthat ezek között.

A Chrome alkalmazásban:

1. Koppintson a címsáv melletti mezőre.
2. Koppintson a  elemre.

## Váltás a lapok között

A Chrome alkalmazásban:

1. Koppintson a címsáv melletti mezőre.
2. Koppintson a kívánt lapra.

## Lap bezárása

A Chrome alkalmazásban:

1. Koppintson a címsáv melletti mezőre.
2. Koppintson az  elemre a bezárni kívánt lapon.

## Keresés az interneten

Fedezze fel az internetet és a külvilágot a Google Kereső használatával. A billentyűzet segítségével adhat meg keresőszavakat.

A Chrome alkalmazásban:

1. Koppintson a keresősávra.
2. Írja be a kívánt keresőszót a keresőmezőbe.
3. Koppintson a  elemre.

A felkínált találatok listájából is választhat keresőszót.

## Az adatkapcsolati előfizetés hatékony felhasználása

Ha aggódik az adatforgalmi költségek miatt, telefonja segít megakadályozni néhány háttérben futó alkalmazás esetében, hogy azok adatokat küldjenek vagy fogadjanak.

1. Koppintson a **Beállítások** > **Hálózat és internet** > **Adathasználat** > **Adatforgalom-csökkentő** lehetőségre.
2. Kapcsolja **Be** az **Adatforgalom-csökkentő** funkciót.

## KAPCSOLATOK BONTÁSA

### Internetkapcsolatok bontása

Az akkumulátor energiatakarékos használata érdekében zárja be a háttérben futó megnyitott internetkapcsolatokat. Ezt a műveletet az alkalmazások bezárása nélkül is elvégezheti.

1. Koppintson a **Beállítások** > **Hálózat és internet** > **Wi-Fi** lehetőségre.
2. Kapcsolja **Ki** a **Wi-Fi** beállítást.

### A mobilhálózati adatkapcsolat bontása

Csúsztassa ujját lefelé a képernyő tetejétől, koppintson a **Mobiladatok** elemre, majd kapcsolja ki a **Mobiladatok** lehetőséget.

### A Repülő üzemmód bekapcsolása

1. Koppintson a **Beállítások** > **Hálózat és internet** lehetőségre.
2. Kapcsolja be a **Repülő üzemmód** lehetőséget.

A Repülő üzemmód megszünteti a mobilhálózati kapcsolatokat, és kikapcsolja az eszköz vezeték nélküli funkcióit. Tartsa be a vonatkozó törvények és szabályozások előírásait, valamint az utasításokat, amelyeket például egy repülőgépen kap. Ahol megengedett, ott csatlakozhat Wi-Fi-hálózathoz például az internet böngészéséhez, vagy bekapcsolhatja a Bluetooth-megosztást Repülő üzemmódban.

## BLUETOOTH®

Vezeték nélküli kapcsolatot hozhat létre telefonja és más kompatibilis eszközök között (például telefonok, számítógépek, headsetek és gépjárművek fedélzeti rendszerei). Fényképeit is elküldheti kompatibilis telefonokra vagy számítógépekre.

## Bluetooth-tartozék csatlakoztatása

Számos hasznos Bluetooth-eszközt csatlakoztathat a telefonhoz. A külön beszerezhető, vezeték nélküli headset segítségével például kezünk használata nélkül is beszélhetünk a telefonon, illetve hívás közben szabadon folytathatjuk megkezdett tevékenységünket, például a számítógépen végzett munkát. A Bluetooth-készülékek telefonhoz csatlakoztatását párosításnak nevezzük.

1. Koppintson a **Beállítások** > **Csatlakoztatott eszközök** > **Bluetooth** lehetőségre. információk a másik készülék felhasználói útmutatójában található.
2. Kapcsolja **Be** a **Bluetooth-funkciót**.
3. Gondoskodjon arról, hogy a másik készülék be legyen kapcsolva. Előfordulhat, hogy a párosítást a másik készülékről kell kezdeményeznie. További
4. A telefon és az eszköz párosításához koppintson az eszközre a felismert Bluetooth-készülékek listájában.
5. Előfordulhat, hogy be kell írni a jelszót. További információk a másik készülék felhasználói útmutatójában található.

Mivel a vezeték nélküli Bluetooth-készülékek rádióhullámok használatával kommunikálnak, a készülékeket nem kell egymás felé irányítani. A Bluetooth-készülékeknek azonban 10 méternél közelebb kell lenniük egymáshoz, bár a kapcsolatban esetleg interferenciát okozhatnak az akadályok, például a falak vagy más elektronikus készülékek.

A párosított eszközök csatlakozhatnak a telefonhoz, ha a Bluetooth-funkció be van kapcsolva. Más eszközök csak akkor észlelhetik telefont, ha Bluetooth-beállítások nézet meg van nyitva.

Ismeretlen készüléssel ne párosítsa telefonját, és ne fogadjon el csatlakozási kérelmet ilyen készülékektől. Ezzel megóvhatja telefonját a káros tartalmaktól.

## Párosítás megszüntetése

Amikor már nincs szüksége a párosított eszközre a telefonon, megszüntetheti a párosítást.

1. Koppintson a **Beállítások** > **Csatlakoztatott eszközök** > **Bluetooth** lehetőségre.
2. Koppintson a  elemre az eszköz neve mellett.
3. Koppintson az **ELFELEJTÉS** lehetőségre.

## Csatlakozás barátja telefonjához Bluetooth-kapcsolattal

Bluetooth-kapcsolat használatával vezeték nélkül csatlakozhat barátja telefonjához, fényképek és sok más tartalom megosztásához.

1. Koppintson a **Beállítások** > **Csatlakoztatott eszközök** > **Bluetooth** lehetőségre.
2. Győződjön meg arról, hogy mindkét telefonon be van kapcsolva a Bluetooth-funkció.
3. Ellenőrizze, hogy mindkét telefon látható-e a másik telefon számára. Más telefonok csak akkor észlelhetik telefonját, ha a Bluetooth-beállítások nézet meg van nyitva az Ön telefonján.
4. Megjelennek a hatótávolságon belüli, Bluetooth-kapcsolatot támogató telefonok. Koppintson arra a telefonra, amelyhez csatlakozni szeretne.
5. Amennyiben a másik telefonhoz biztonsági kódra van szükség, adja meg a biztonsági kódot, és koppintson a **Párosítás** lehetőségre.

A biztonsági kódot csak akkor kéri a rendszer, amikor a legelső alkalommal csatlakoztat egy készüléket.

### Tartalom küldése Bluetooth-kapcsolaton keresztül

Ha szeretné megosztani tartalmait, vagy szeretné elküldeni a készített fényképeket egy barátjának, Bluetooth-kapcsolaton keresztül elküldheti azokat a kompatibilis készülékekre.

Egyidejűleg több Bluetooth-kapcsolatot is használhat. Például egy Bluetooth-headset használata közben egy másik készülékre átküldhet különféle anyagokat.

1. Koppintson a **Beállítások** > **Csatlakoztatott eszközök** > **Bluetooth** lehetőségre.
2. Kapcsolja **Be** a **Bluetooth-funkciót**.
3. Lépjen az elküldendő tartalomhoz, és koppintson a  > **Bluetooth** lehetőségre.
4. Koppintson arra a készülékre, amellyel kapcsolatot szeretnének létrehozni.
5. Amennyiben a másik készülék biztonsági kódot kér, írja be azt. Az olyan biztonsági kódot, amelyet Ön hoz létre, mindkét készüléken be kell írni. Egyes készülékek nem módosítható biztonsági kódot használnak. További információk a másik készülék felhasználói útmutatójában található.

A fogadott fájlok helye a másik készüléktől függ. További információk a másik készülék felhasználói útmutatójában található.

### NFC

Fedezze fel a környező világot. Ha a telefon támogatja az NFC-t (közeli rádiófrekvenciás kommunikáció), a tartozékok koppintással csatlakoztathatók, a címkékre koppintva pedig hívást kezdeményezhet vagy webhelyeket nyithat meg.

## Az NFC funkció bemutatása

Kapcsolja be telefonján az NFC-funkciót, majd összeérintéssel megoszthat tartalmakat vagy csatlakozhat eszközökhöz. Ha szeretné megnézni, hogy a telefonja támogatja-e az NFC-t, akkor koppintson a **Beállítások** > **Csatlakoztatott eszközök** lehetőségre.

Az NFC használatával a következő lehetőségek állnak rendelkezésre: – Csatlakoztathatja az NFC használatát támogató kompatibilis Bluetooth-eszközöket, például fülhallgatót vagy vezeték nélküli hangszórót. – A címkékre koppintva további tartalmat tölthet le telefonjára, illetve online szolgáltatásokat is elérhet. – Telefonjával fizethet is, ha szolgáltatója ezt lehetővé teszi.

Az NFC-terület a telefon hátulján található. Az NFC-területtel másik telefont, tartozékot, címkét vagy leolvasót érinthet meg.

1. Koppintson a **Beállítások** > **Csatlakoztatott eszközök** > **NFC** lehetőségre.
2. Kapcsolja **Be** az **NFC** funkciót.

Az NFC használata előtt ellenőrizze, hogy a képernyő és a gombok feloldott állapotban vannak-e.

## NFC-címkék leolvasása

Az NFC-címkék különböző információkat tartalmazhatnak, például webcímeket, telefonszámokat vagy névjegyet. A keresett információ egyetlen koppintással elérhető.

Egy címke leolvasásához koppintson a címkére telefonja NFC-területével.



**Megjegyzés:** A fizetési és jegyvásárlási alkalmazásokat és szolgáltatásokat külső felek biztosítják. A HMD Global nem biztosít jótállást, és nem vállal felelősséget az ilyen alkalmazásokért vagy szolgáltatásokért a támogatással, a funkciókkal, a tranzakciókkal vagy bármilyen pénzbeli érték elvesztésével kapcsolatban. Az eszköz javítása után lehetséges, hogy újra kell telepítenie a hozzáadott kártyákat és aktiválnia kell őket, valamint újra kell telepítenie a fizetési vagy jegyvásárlási alkalmazást.

## Csatlakozás Bluetooth-kiegészítőhöz NFC segítségével

Foglalt a keze? Használjon headsetet. És miért ne használna zenehallgatáshoz vezeték nélküli hangszórót? Egyszerűen csak meg kell érinteni a telefont a kompatibilis eszközzel.

1. Érintse meg a telefon NFC-területével az eszköz NFC-területét.\*
2. Kövesse a képernyőn megjelenő utasításokat.

\*A kiegészítőket külön lehet megvásárolni. A kiegészítő elérhetősége területenként eltérő.

## Csatlakoztatott kiegészítő leválasztása

Ha már nincs szüksége arra, hogy telefonja csatlakozzon a kiegészítőhöz, akkor leválaszthatja azt.

Érintse meg ismét a tartozék NFC-területét.

További tájékoztatást a kiegészítő felhasználói útmutatójában talál.

## VPN

A vállalati erőforrások eléréséhez, például az intranethez vagy a vállalati levelezéshez történő csatlakozáshoz virtuális magánhálózat (VPN) használatára lehet szükség; az is előfordulhat, hogy a VPN-hálózatot magáncélból szeretné használni.

A VPN-konfigurációval kapcsolatban forduljon vállalata rendszergazdjához, vagy látogasson el a használt VPN-szolgáltatás webhelyére bővebb tájékoztatásért.

### Biztonságos VPN-kapcsolat használata

1. Koppintson a **Beállítások** > **Hálózat és internet** > **VPN** lehetőségre.
2. VPN-profil hozzáadásához koppintson a + ikonra.
3. Írja be a profiladatokat a vállalat rendszergazdjának utasításai alapján vagy a VPN-szolgáltatótól kapott útmutatás szerint.

### VPN-profil szerkesztése

1. Koppintson a  elemre a profil neve mellett.
2. Módosítsa az információkat szükség szerint.

### VPN-profil törlése

1. Koppintson a  elemre a profil neve mellett.
2. Koppintson a **VPN ELFELEJTÉSE** lehetőségre.

## 7 Zene és videók

### ZENE

Kedvenc zenéit bárhol hallgathatja.

#### Zene lejátszása

1. Koppintson a **Play Zene** > ≡ > **Zenekönyvtár**.
2. Koppintson a lejátszani kívánt előadóra, albumra, zeneszámra, műfajra vagy lejátszási listára.

#### A lejátszás szüneteltetése vagy folytatása

Koppintson a(z) **||** gombra a szüneteltetéshez, és a(z) **▶** gombra a folytatáshoz.



**Tipp:** A zeneszámok véletlen sorrendű lejátszásához koppintson a **✂** ikonra.

#### Lejátszási lista létrehozása

Zeneszámait lejátszási listákba rendezheti, hogy mindig az aktuális hangulatunknak megfelelő dalokat hallgathassa.

1. Egy zeneszám lejátszása közben koppintson a **⋮** > **Hozzáadás lejátszási listához** elemre.
2. Ha zeneszámot szeretne felvenni az új lejátszási listára, koppintson az **ÚJ LEJÁTSZÁSI LISTA** lehetőségre, vagy válasszon ki egy lejátszási listát a listáról, ha egy már létezőhöz szeretné hozzáadni.

#### Zeneszámok hozzáadása a telefonhoz

Ha számítógépen tárolja zeneszámait és videóit, de szeretné azokat a telefonjáról is elérni, egy USB-kábel segítségével szinkronizálhatja a multimédiás tartalmakat telefonja és számítógépe között.

1. Egy USB-kábellel csatlakoztassa telefonját egy kompatibilis számítógéphez.
2. A számítógép fájlkezelőjében húzza a zeneszámokat és a videókat a telefonra.

## VIDEÓK

Vigye magával kedvenc médiafájljait az utazásokra – bárhol nézhet videókat.

### Videó lejátszása

A **Fényképek** menüpontban koppintson a lejátszani kívánt videóra.



**Tip:** A lejátszás szüneteltetéséhez koppintson a **||** lehetőségre. A folytatáshoz koppintson a **▶** lehetőségre.

### Videó előretekérése és visszatekerése.

Egy video előre- vagy visszatekeréséhez húzza jobbra vagy balra a képernyő alján látható csúszkát.

## 8 A napi tennivalók megszervezése

### NAPTÁR

Tartsa kézben az idejét – ismerje meg, hogyan tarthatja naprakészen a találkozókat, a feladatokat és a napirendeket.

#### A naptárak kezelése

Koppintson a **Naptár** > ≡ lehetőségre, és válassza ki, hogy milyen típusú naptárt szeretne látni.

A naptárakat automatikusan létrehozza a rendszer, amikor Ön hozzáad egy fiókot a telefonhoz. Új, naptárral rendelkező fiók hozzáadásához lépjen az alkalmazások menübe, és koppintson a **Beállítások** > **Felhasználók és fiókok** > **Fiók hozzáadása** lehetőségre.

#### Esemény hozzáadása

Ha nem szeretne megfeledkezni egy találkozóról vagy egy eseményről, adja hozzá naptárához.

1. A **Naptár** alkalmazásban koppintson a + lehetőségre, és válassza ki a bejegyzés típusát.
2. Írja be a kívánt adatokat, majd állítsa be az időt.
3. Ha azt szeretné, hogy egy esemény megismétlődjön bizonyos napokon, akkor koppintson a **További lehetőségek** > **Nem ismétlődik** lehetőségre, és válassza ki, hogy milyen gyakran ismétlődjön az esemény.
4. Emlékeztető idejének beállításához, koppintson az emlékeztetési időre, és válassza ki a kívánt időt.



**Tipp:** Egy esemény szerkesztéséhez koppintson a kívánt eseményre, majd a  lehetőségre, és szerkessze a kívánt adatokat.

#### Találkozó törlése

1. Koppintson az eseményre.
2. Koppintson a **⋮** > **Törlés** elemre.

## JEGYZETEK

### Jegyzetek létrehozása

A papírra vetett jegyzetek könnyen elkallódnak. Ezért inkább a **Keep** alkalmazásban rögzítse gondolatait. Így a jegyzetek mindig a keze ügyében lehetnek.

1. Koppintson a **Keep** > **Jegyzet** elemre.
2. Írja meg a jegyzetet.

A készülék automatikusan elmenti a jegyzeteket.

## 9 Térkép

### HELYEK ÉS ÚTVONALAK KERESÉSE

#### Egy hely megkeresése

A **Google Térkép** segít megtalálni konkrét helyeket és üzleteket.

1. Koppintson a **Térkép** elemre.
2. Írja be a keresősávba a keresőszót, például az utca vagy a hely nevét.
3. Válasszon egy elemet a beírás közben felajánlott találatok listájából, vagy a kereséshez koppintson a 🔍 elemre.

A hely megjelenik a térképen. Ha a keresés nem adott eredményt, ellenőrizze, hogy helyesen írta-e be a keresőszót.

#### Saját helyadatok megtekintése

Koppintson a **Térkép** > 📍 elemre.

#### Egy adott helyre vezető útvonalak keresése

Tervezen aktuális tartózkodási helyéről vagy más kiindulási pontból gyalogos, autós vagy tömegközlekedési útvonalat.

1. Koppintson a **Térképek** lehetőségre, és adja meg az útvonalat a keresősávban.
2. Koppintson az **Útvonalak** lehetőségre. A kiemelt ikon a közlekedési módot jelzi, például: 🚗. A mód módosításához jelölje ki az új módot a keresősáv alatt.
3. Ha nem szeretné, hogy a kiindulási pont az Ön jelenlegi helye legyen, koppintson a **Tartózkodási helye** lehetőségre, majd keressen új kiindulási pontot.
4. Koppintson az **INDÍTÁS** lehetőségre a navigálás elindításához.

A térképen megjelenik az útvonal, valamint a cél eléréséhez szükséges becsült időtartam. A részletes útvonalterv megtekintéséhez csúsztassa ujját felfelé a képernyő aljától.

## TÉRKÉPEK LETÖLTÉSE ÉS FRISSÍTÉSE

### Térkép letöltése

Az új térképeket még az utazás előtt letöltheti telefonjára, így az utazás közben a térképeket internetkapcsolat nélkül is böngészheti.

1. Koppintson a **Térkép** > ≡ > **Offline térképek** > **SAJÁT TÉRKÉP KIVÁLASZTÁSA** lehetőségre.
2. Válassza ki a területet a térképen, és koppintson a **LETÖLTÉS** lehetőségre.

### Meglévő térkép frissítése

1. Koppintson a **Térkép** > ≡ > **Offline térképek** lehetőségre és a térkép nevére.
2. Koppintson a **FRISSÍTÉS** lehetőségre.



**Tipp:** A telefont beállíthatja úgy, hogy automatikusan frissítse a térképeket.

Koppintson a **Térkép** > ≡ > **Offline térképek** >  lehetőségre, és kapcsolja **Be** az **Offline térképek automatikus frissítése**, valamint az **Offline területek automatikus letöltése** lehetőségeket.

### Térkép törlése

1. Koppintson a **Térkép** > ≡ > **Offline térképek** lehetőségre és a térkép nevére.
2. Koppintson a **TÖRLÉS** elemre.

## HELYALAPÚ SZOLGÁLTATÁSOK HASZNÁLATA

A Térkép segítségével meghatározhatja tartózkodási helyét, és a helyadatokat a készített fényképekhez csatolhatja. A helyadatokat hozzáadhatja egy fényképhez vagy videóhoz, ha a tartózkodási helye meghatározható műholdas vagy hálózati technológiával. Ha olyan fényképet vagy videót oszt meg, amely helyadatokat tartalmaz, akkor a helyadatokat azok a személyek láthatják, akik megtekintik a fényképet vagy a videót. Egyes alkalmazások a helyadatok felhasználásával nagyobb választékban tudnak szolgáltatásokat ajánlani.

### A helyalapú szolgáltatások bekapcsolása

Telefonja GPS, GLONASS, A-GPS, Wi-Fi vagy hálózati (cellaazonosítón alapuló) helymeghatározási módszer használatával jeleníti meg tartózkodási helyét a térképen.

A helyadatok elérhetősége, pontossága és hiánytalansága függhet például a tartózkodási helyétől, a használati körülményektől és a külső felek által nyújtott forrásoktól, és az adatok

esetleg csak korlátozottan állnak rendelkezésre. Előfordulhat, hogy a helyadatok nem érhetőek el, például épületeken belül vagy a föld alatt. A helymeghatározási módokkal kapcsolatos adatvédelmi információkról bővebben a HMD Global <http://www.hmd.com/privacy> webhelyen található Adatvédelmi Irányelvében olvashat.

A műholdas helymeghatározó rendszerek egyes változatai esetén esetleg kis mennyiségű adat továbbítására lehet szükség a mobilhálózaton. Ha szeretnénk elkerülni az adatátviteli költségeket, pl. külföldi utazás során, akkor a telefon beállításainál lehetőség van a mobilhálózati adatkapcsolat kikapcsolására.

A Wi-Fi-kapcsolat használatával végzett helymeghatározás javítja a helymeghatározás pontosságát, amikor nem érhetőek el a műholdjelek, például beltéri területeken vagy magas épületek között. Ha olyan helyen tartózkodik, ahol korlátozott a Wi-Fi-elérés, kikapcsolhatja a Wi-Fi-funkciót a telefon beállításában.

Koppintson a **Beállítások** > **Biztonság és hely** lehetőségre, és kapcsolja be a **Hely** lehetőséget.

## 10 Alkalmazások és szolgáltatások

### GOOGLE PLAY

A Google Play szolgáltatás segít kihozni a maximumot Android rendszerű telefonjából – egyszerűen elérhető alkalmazások, zenék, filmek és könyvek biztosítják a szórakozást. A használatához csak egy Google-fiók szükséges.

#### Google-fiók hozzáadása a telefonhoz

1. Koppintson a **Beállítások** > **Felhasználók és fiókok** > **Fiók hozzáadása** > **Google** lehetőségre. Erősítse meg eszközzárolási módszerét, ha a rendszer felkéri erre.
2. Írja be a Google-fiókjához tartozó azonosítóadatokat, majd koppintson a **Tovább** lehetőségre, vagy új fiók létrehozásához koppintson a **Fiók létrehozása** lehetőségre.
3. Kövesse a telefonon megjelenő utasításokat.

#### Alkalmazások letöltése

Engedje kibontakozni a telefonjában rejlő lehetőségeket – ehhez több ezer alkalmazás áll rendelkezésre a Google Play áruházban.<sup>1</sup>

1. Koppintson a **Play Áruház** lehetőségre.
2. Koppintson a keresősávra az alkalmazások kereséséhez, vagy válasszon alkalmazásokat az ajánlottak közül.
3. Az alkalmazás leírásában koppintson a **TELEPÍTÉS** lehetőségre, az alkalmazás letöltéséhez és telepítéséhez.

Az alkalmazások megtekintéséhez lépjen a kezdőképernyőre, és csúsztassa felfelé az ujját a képernyő aljától.

#### Alkalmazások frissítése

A **Play áruházból** származó alkalmazások frissítésével biztosíthatja, hogy mindig rendelkezésére álljanak a legújabb funkciók és hibajavítások.

1. Koppintson a **Play Áruház** > **≡** > **Saját alkalmazások és játékok** lehetőségre, hogy megtekintse az elérhető frissítéseket.
2. Koppintson az alkalmazásra, amelyhez elérhető frissítés, majd a **FRISSÍTÉS** lehetőségre.

Lehetséges az összes alkalmazás egyidejű frissítése is. A **Saját alkalmazások és játékok részben** koppintson az **AZ ÖSSZES FRISSÍTÉSE** lehetőségre.

## Letöltött alkalmazások eltávolítása

Koppintson a **Play Áruház** > ≡ > **Saját alkalmazások és játékok** lehetőségre, válassza ki az eltávolítani kívánt alkalmazást, majd koppintson az **ELTÁVOLÍTÁS** lehetőségre.

## Zenék, filmek és könyvek beszerzése a Google Play áruházból

A Google Play segítségével zeneszámokhoz, filmekhez és könyvekhez férhet hozzá.

A **Zene**, **Filmek** vagy a **Könyvek** lehetőségre koppintva bővebben tájékozódhat.

<sup>1</sup> A Google Play által nyújtott szolgáltatások igénybevételéhez hozzá kell adnia egy Google-fiókot telefonjához. A Google Play áruházból elérhetők olyan tartalmak is, amelyekért fizetni kell. A fizetési mód megadásához koppintson a **Play áruház** > **Menü** > **Fiók** > **Fizetési módok** lehetőségre. Soha ne vásároljon tartalmakat a Google Play áruházból, ha nem rendelkezik a fizetési mód tulajdonosától származó engedéllyel.

## 11 Szoftverfrissítések és biztonsági mentések

### A TELEFON SZOFTVERES FRISSÍTÉSE

Tartson lépést az újdonságokkal – vezeték nélküli kapcsolattal frissítheti telefonszoftverét és alkalmazásait, hogy új funkciókat érhessen el vagy kiegészíthesse a telefonján meglévő funkciókat. A szoftverfrissítés telefonja teljesítményét is megnövelheti.

#### Az elérhető frissítések telepítése

Koppintson a **Beállítások** > **Rendszer** > **Rendszerfrissítések** > **Frissítések keresése** lehetőségre, hogy ellenőrizze rendelkezésre állnak-e frissítések.

Amikor a telefon értesítést jelenít meg egy elérhető új frissítésről, egyszerűen csak kövesse a telefonon megjelenő utasításokat.

**Figyelmeztetés:** Szoftverfrissítés közben a készülék nem használható még segélyhívásokra sem, amíg a telepítés nem fejeződik be, és újra nem indítjuk a készüléket.

A frissítés megkezdése előtt csatlakoztassa a töltőt, hogy a készülék akkumulátora biztosan ne merüljön le, és kapcsolódjon Wi-Fi-hálózathoz, mivel a frissítési csomagok nagy méretűek lehetnek.

### BIZTONSÁGI MENTÉS KÉSZÍTÉSE AZ ADATOKRÓL

Adatai biztonsága érdekében használja a telefon biztonsági mentési funkcióját. Az eszközadatokról (például Wi-Fi-jelszavak és híváslista) és az alkalmazásadatokról (például beállítások és az alkalmazások által tárolt fájlok) távoli biztonsági mentés készül.

#### Az automatikus biztonsági mentés bekapcsolása

Koppintson a **Beállítások** > **Rendszer** > **Biztonsági másolat** lehetőségre, és kapcsolja be a biztonsági másolat készítését.

### EREDETI BEÁLLÍTÁSOK VISSZAÁLLÍTÁSA ÉS SZEMÉLYES TARTALMAK ELTÁVOLÍTÁSA A TELEFONRÓL

Balesetek előfordulnak – ha telefonja nem működik megfelelően, visszaállíthatja beállításait. Ha új telefon vásárlása vagy más ok miatt szeretné kidobni vagy újrahasznosítani a régi telefont, az alábbi módon távolíthatja el róla személyes adatait és tartalmait. Ne feledje, az Ön felelőssége eltávolítani minden személyes tartalmat.

## A telefon alaphelyzetbe állítása

1. Koppintson a **Beállítások** > **Rendszer** > **Alaphelyzetbe állítási lehetőségek** > **Minden adat törlése (gyári beállítások)** lehetőségre.
2. Kövesse a telefonon megjelenő utasításokat.

## TÁRHELY

A rendelkezésre álló memória ellenőrzéséhez koppintson a **Beállítások** > **Tárhely** lehetőségre.

## Letöltött alkalmazások eltávolítása

Koppintson a **Play Áruház** > ≡ > **Saját alkalmazások és játékok** lehetőségre, válassza ki az eltávolítani kívánt alkalmazást, majd koppintson az **ELTÁVOLÍTÁS** lehetőségre.

## Alkalmazás letiltása

Bizonyos, a telefonre előre feltelepített alkalmazások nem törölhetők. Viszont le lehet tiltani őket, így nem jelennek meg az eszköz alkalmazáslistáján. Ha letilt egy alkalmazást, azt később újra hozzáadhatja az eszközhöz.

1. Koppintson a **Beállítások** > **Alkalmazások és értesítések** lehetőségre.
2. Koppintson az **Alkalmazásinformáció** lehetőségre.
3. Koppintson az alkalmazás nevére.
4. Koppintson a **LETILTÁS** lehetőségre. Előfordulhat, hogy nem minden alkalmazást lehet letiltani.

Az eltávolított alkalmazás jelenlététől függő egyéb alkalmazások is működésképtelenné válhatnak. További információ a telepített alkalmazás felhasználói dokumentációjában található.

## Letiltott alkalmazás újbóli hozzáadása

Egy letiltott alkalmazást ismét hozzáadhat az alkalmazáslistához.

1. Koppintson a **Beállítások** > **Alkalmazások és értesítések** lehetőségre.
2. Koppintson az **Alkalmazásinformáció** lehetőségre.
3. Koppintson **Az összes alkalmazás** > **Letiltott alkalmazások** lehetőségre.
4. Koppintson az alkalmazás nevére.

5. Koppintson az **ENGEDÉLYEZÉS** lehetőségre.

### **Tartalom másolása a telefon és a számítógép között**

A fényképeket, a videókat és egyéb tartalmakat átmásolhatja a telefon és a számítógép között azok megjelenítése vagy tárolása érdekében.

1. Egy kompatibilis USB-kábel segítségével csatlakoztassa a telefont egy kompatibilis számítógéphez.
2. Indítsa el a számítógép fájlkezelőjét, és ott keresse meg a telefont.
3. Az elemeket húzással viheti át a telefonról a számítógépre, illetve a számítógépről a telefonra.

Ügyeljen arra, hogy a fájlokat a telefon megfelelő mappába helyezze el, különben esetleg nem jelennek meg.

## 12 Óvja meg telefonját

### ÓVJA MEG A TELEFONT UJJLENYOMAT SEGÍTSÉGÉVEL

A telefont ujj egyetlen érintésével is feloldhatja. A további biztonság érdekében beállíthatja az ujjlenyomat-azonosítót.

#### Ujjlenyomat hozzáadása

1. Koppintson a **Beállítások** > **Biztonság és hely** > **Ujjlenyomat** elemre. Ha a telefonon nincs beállítva képernyőzár, akkor koppintson a **Képernyőzár** elemre.
2. Válassza ki a lezárt képernyő feloldásához használni kívánt tartalék módszert, majd kövesse a telefonon megjelenő utasításokat.

#### Oldja fel a telefont ujjával

Helyezze korábban rögzített ujját az érzékelőre.

Ha az ujjlenyomat-érezkelő hibát jelez, és semmilyen más bejelentkezési módszert nem tud használni a telefon helyreállításához vagy alaphelyzetbe állításához, a telefont szervizeltetni kell egy felhatalmazott szakemberrel. Ez bizonyos költséggel járhat, valamint a telefonon tárolt összes személyes adat törlését eredményezheti. A telefontal kapcsolatos további tájékoztatásért forduljon a legközelebbi ügyfélszolgálathoz vagy a telefon értékesítőjéhez.

### A SIM PIN-KÓD MEGVÁLTOZTATÁSA

Ha a SIM-kártyát az alapértelmezett SIM PIN-kóddal együtt kapja meg, a kódot a biztonság érdekében módosíthatja. Nem minden hálózati szolgáltató biztosítja ezt a funkciót.

#### SIM-kártya PIN-kódjának kiválasztása

Kiválaszthatja, mely számjegyeket szeretné használni a SIM PIN-kódként. A SIM-kártya PIN-kódja 4–8 számjegyből állhat.

1. Koppintson a **Beállítások** > **Biztonság és hely** > **SIM kártya zárolásának beállítása** elemre.
2. Koppintson a **SIM PIN módosítása** lehetőségre.



**Tipp:** Ha nem szeretné PIN-kóddal védeni a SIM-kártyát, a **SIM kártya zárolásának beállítása** részben a **SIM kártya lezárása** értékét a **Ki** értékre állítsa be, és adja meg aktuális PIN-kódját.

## HOZZÁFÉRÉSI KÓDOK

Ismerje meg, hogy mire valók a telefon egyes kódjai.

### **PIN- vagy PIN2-kód**

A PIN vagy PIN2 kódok 4–8 számjegyből állnak.

Ezek a kódok megakadályozzák a SIM-kártya jogosulatlan használatát, illetve bizonyos funkciók eléréséhez szükségesek. Beállíthatja, hogy a telefon a bekapcsoláskor kérje a PIN-kódot.

Ha a kódokat elfelejtette vagy nem kapta meg kártyához, forduljon a hálózati szolgáltatóhoz.

Ha egymás után háromszor hibásan írja be a kódot, akkor a kód blokkolásának feloldásához meg kell adnia a PUK- vagy a PUK2-kódot.

### **PUK- vagy PUK2-kódok**

A PUK- vagy PUK2-kódok a PIN-kód vagy a PIN2-kód blokkolásának feloldásához szükségesek.

Ha a SIM-kártyához nem kapta meg a kódokat, forduljon a hálózati szolgáltatóhoz.

### **Lezárókód**

A lezárókód más néven biztonsági kódként vagy jelszóként is ismert.

A lezárókód illetéktelen használat ellen védi a telefont. Beállíthatja, hogy a telefon kérje a megadott lezárókódot. A kódot tartsa titokban és a telefontól távol, biztonságos helyen.

Ha elfelejti a kódot, akkor a telefon zárolódik, és a feloldásához szervizt kell igénybe vennie. Ez bizonyos költséggel járhat, valamint a telefonon tárolt összes személyes adat törlését eredményezheti. A telefontal kapcsolatos további tájékoztatásért forduljon a legközelebbi hivatalos márkaszervizhez, vagy a telefon értékesítőjéhez.

### **IMEI-kód**

Az IMEI-kód a hálózatban a telefonok azonosítására szolgál. Lehet, hogy a számot meg kell adnia a hivatalos márkaszervizének vagy a telefont értékesítő kereskedőnek.

Az IMEI-szám megtekintéséhez tárcsázza a **\*#06#** számot.

Az IMEI-szám megtalálható a telefonra vagy a SIM-tálcára nyomtatva (a telefonmodellől függően). Ha a telefonja levehető hátlappal rendelkezik, akkor az IMEI-szám a hátlap alatt található.

Az IMEI a termék eredeti dobozán is látható.

## A telefon megkeresése és feloldása

Ha elveszíti telefonját, akkor megkeresheti, zárolhatja vagy törölheti, ha bejelentkezett egy Google-fiókba. A Készülékkereső alapértelmezés szerint be van kapcsolva a Google-fiókkal társított telefonokon.

A Készülékkereső használatához az elveszett telefonra igaznak kell lennie a következőknek:

- Bekapcsolva
- Látható a Google Playen
- Bejelentkezett egy Google Fiókba
- Helymeghatározás bekapcsolva
- Csatlakozva mobil adatkapcsolathoz vagy Wi-Fi-hez
- Készülékkereső be van kapcsolva

Amikor a Készülékkereső kapcsolódik telefonjához, megjelenik a telefon helye, a telefonra pedig értesítés érkezik.

1. Nyissa meg az [android.com/find](https://android.com/find) webhelyet egy számítógépen, táblagépen vagy telefonon, és jelentkezzen be Google-fiókjába.
2. Ha egynél több telefonja van, kattintson az elveszett telefonra a képernyő tetején.
3. A térképen láthatja, megközelítőleg hol található a telefon. A telefon helye hozzávetőleges, így előfordulhat, hogy nem teljesen pontos.

Ha a telefon nem található, a Készülékkereső megjeleníti az utolsó ismert helyét, ha van ilyen. A telefon zárolásához vagy törléséhez kövesse a webhelyen megjelenő útmutatást.

## 13 A termékre és a biztonságra vonatkozó információk

### SAJÁT BIZTONSÁGA ÉRDEKÉBEN

Olvassa el az alábbi egyszerű útmutatót. Ha nem tartja be az itt leírtakat, veszélyt okozhat, illetve sértheti a helyi jogszabályokat és előírásokat. További információért olvassa el a teljes felhasználói útmutatót.

#### KORLÁTOZÁSSAL ÉRINTETT TERÜLETEKEN KAPCSOLJA KI



Kapcsolja ki a készüléket az olyan helyeken, ahol a mobilkészülék használata tiltott, illetve ahol interferenciát vagy veszélyt okozhat, például repülőgépen, kórházban, illetve orvosi berendezések, üzemanyag, vegyszerek és robbantási területek közelében. A használatot korlátozó helyeken tartson be minden utasítást.

#### AZ ÚTON ELSŐ A BIZTONSÁG



Tartson be minden helyi jogszabályt. Vezetés közben mindig hagyja szabadon a kezét, hogy irányíthassa a járművet. Vezetés közben a biztonság legyen a legfontosabb szempont.

#### INTERFERENCIA



Minden vezeték nélküli eszköz érzékeny lehet az interferenciára, és ez kihatással lehet a teljesítményre.

### **HIVATALOS SZAKSZERVIZ**



A termék üzembe helyezését és javítását csak arra jogosult személy végezheti.

### **AKKUMULÁTOROK, TÖLTŐK ÉS EGYÉB TARTOZÉKOK**



Ehhez a típusú készülékhez kizárólag a HMD Global Oy által jóváhagyott akkumulátorokat, töltőket és tartozékokat használjon. Ne csatlakoztasson nem kompatibilis termékeket.

### **A KÉSZÜLÉKET TARTSA SZÁRAZON**



Ha a készülék vízálló, a műszaki részletei között található IP-értékelésben talál részletes útmutatást.

## ÜVEGALKATRÉSZEK



A készülék és/vagy a kijelzője üvegből készült. Ez az üveg eltörhet, ha a készülék kemény felületre esik, vagy ha a készüléket jelentős erőhatás éri. Ha az üveg eltörik, ne érintse meg a készülék üvegből készült részeit, és ne próbálja meg eltávolítani a törött üveget a készülékből. Addig ne használja a készüléket, amíg az üveget ki nem cserélte egy erre felhatalmazott szerelő.

## ÓVJA HALLÁSÁT



Az esetleges halláskárosodás elkerülése érdekében ne hallgasson semmit hosszabb időn át nagy hangerővel. Legyen elővigyázatos, amikor a kihangosított készüléket a füléhez teszi.

## SAR



Ez a készülék megfelel a rádiófrekvenciás sugárzásnak való kitettségére vonatkozó követelményeknek, amennyiben a szokásos módon, a fülhöz tartva, illetve a testtől legalább 1,5 cm (5/8 hüvelyk) távolságra használja. A vonatkozó maximális SAR-értékek a jelen felhasználói útmutató Tanúsítványokra vonatkozó információk (SAR) fejezetében olvashatók. További információért tekintse meg a felhasználói kézikönyv Tanúsítási információk (SAR) című részét, vagy keresse fel a következőt: [www.sar-tick.com](http://www.sar-tick.com).

## HÁLÓZATI SZOLGÁLTATÁSOK ÉS DÍJAK

Egyes funkciók és szolgáltatások használatához vagy tartalmak letöltéséhez (az ingyenes elemeket is beleértve) hálózati kapcsolat szükséges. Ez nagy mennyiségű adat átvitelét eredményezheti, ami adatátviteli költségekkel járhat. Az is lehet, hogy bizonyos szolgáltatásokra elő kell fizetnie.



**Fontos:** Előfordulhat, hogy hálózati szolgáltatója vagy az utazás során igénybe vett szolgáltató nem támogatja a 4G/LTE-technológiát. Ilyenkor előfordulhat, hogy nem tud hívást indítani és fogadni, üzenetet küldeni és fogadni, illetve mobiltelefonos adatkapcsolatot használni. Ahhoz, hogy a készülék akkor is zökkenőmentesen működjön, amikor nem érhető el teljes körű 4G/LTE-szolgáltatás, azt javasoljuk, hogy a legnagyobb sebességű kapcsolatnál a 4G helyett a 3G beállítást válassza. Ehhez a főképernyőn koppintson a **Beállítások** > **Hálózat és internet** > **Mobilhálózat** elemre, és a **Preferált hálózattípus** beállítás értékét állítsa át **3G**-re.



**Megjegyzés:** Néhány országban a Wi-Fi használata esetleg korlátozott lehet. Például az Európai Unióban beltéri használatra csak 5150–5350 MHz-es Wi-Fi, az Egyesült Államokban és Kanadában beltéri használatra csak 5,15–5,25 GHz-es Wi-Fi engedélyezett. További információkért forduljunk a helyi hatóságokhoz.

## SEGÉLYKÉRŐ HÍVÁSOK



**Fontos:** A kapcsolat létrejötte nem garantálható minden körülmények között. Létfontosságú kommunikáció (például orvosi segélykérés) céljából soha ne hagyatkozzon kizárólag vezeték nélküli telefonokra.

Hívás kezdeményezése előtt:

- Kapcsolja be a telefont.
- Ha a telefon képernyője és billentyűzete le van zárva, oldja fel a zárolást. – Menjen olyan helyre, ahol megfelelő a térerő.

A főképernyőn koppintson a  ikonra.

1. Írja be az aktuális tartózkodási helyén használatos hivatalos segélyhívó számot. A segélyhívó telefonszámok a tartózkodási helytől függően eltérőek lehetnek.
2. Koppintson a  elemre.
3. Adja meg a szükséges adatokat a lehető legnagyobb részletességgel. Ne bontsa a hívást, amíg erre fel nem kéri.

Az alábbiak végrehajtására is szükség lehet: – Tegyen a telefonba SIM-kártyát. Ha nincs SIM-kártyája, akkor a lezárási képernyőn koppintson a **Vészhívás** elemre. – Ha a telefon PIN-kódot kér, koppintson a **Vészhívás** elemre. – Kapcsolja ki a telefonon a híváskorlátozásokat, például a hívástiltást, a rögzített tárcsázást vagy a zárt hívócsoportok használatát. – Ha nem érhető el a mobilhálózat, de van internetkapcsolat, akkor megpróbálkozhat internetes hívás kezdeményezésével is.

## A KÉSZÜLÉKKEL VALÓ BÁNÁSMÓD

Óvatosan bánjon a készülékkel, az akkumulátorral, a töltővel és a tartozékokkal. A következő javaslatok segíthetnek fenntartani a készülék működőképességét.

- Tartsa szárazon a készüléket. A csapadék, a pára és minden egyéb folyadék vagy nedvesség tartalmazhat az elektronikus áramkörökben korróziót előidéző ásványi anyagokat.
- Ne használja és ne tárolja a készüléket poros vagy piszkos helyen.
- Ne tartsa a készüléket túl meleg helyen. A magas hőmérséklet károsíthatja a készüléket vagy az akkumulátort.
- Ne tartsa a készüléket túl hideg helyen. A normál hőmérsékletre való felmelegedéskor a készülék belsejében lecsapódó pára károsíthatja a készüléket.
- Ne nyissa ki a készüléket más módon, mint ahogyan az a használati útmutatóban szerepel.
- A jóvá nem hagyott módosítás károsíthatja a készüléket, és a rádióhullámot kibocsátó eszközökre vonatkozó előírások megsértésével is járhat.
- Ne ejtse le, ne ütögesse, és ne rázogassa se a készüléket, se az akkumulátort, mert megrongálódhat.
- A készülék felületének tisztításához csak puha, tiszta, száraz törlőkendőt használjon.
- Ne fesse be a készüléket. A festék használhatatlanná teheti.
- Tartsa távol az eszközt mágnesekről vagy mágneses mezőktől.
- A fontos adatok biztonságos tárolása érdekében azokat legalább két különböző helyen tárolja, például a készüléken, memóriakártyán vagy számítógépen, illetve jegyezze le a fontos adatokat.

Hosszantartó működés közben az eszköz felmelegedhet. Ez a legtöbb esetben normális jelenség. A túlmelegedés elkerülése érdekében az eszköz automatikusan lelassulhat, bezárhat alkalmazásokat, kikapcsolhatja a töltést, vagy szükség esetén kikapcsolhat. Ha a készülék nem működik megfelelően, vigye be a legközelebbi hivatalos márkaszervizbe.

## ÚJRAHASZNOSÍTÁS



A használt elektronikai termékeket, akkumulátorokat és csomagolóanyagokat mindig vigye vissza egy kijelölt gyűjtőhelyre. Ezzel segít megakadályozni az ellenőrizetlen szemétkidobást, és elősegíti az anyagok újrahasznosítását. Az elektromos és elektronikus termékek számos

értékes anyagot tartalmazhatnak, beleértve a fémeket (például rézet, alumíniumot, vasat és magnéziumot) és a nemesfémeket (például aranyat, ezüstöt és palládiumot). A készülék minden anyaga újrahasznosítható nyersanyagként vagy energiaként.

## ÁTHÚZOTT, KERESZES SZEMÉTTYŰJTŐ SZIMBÓLUM

Az áthúzott, kerek szemétyűjtő tartályt ábrázoló szimbólum



A terméken, az akkumulátoron, a dokumentáción vagy a csomagoláson látható áthúzott, kerek szemétyűjtő tartályt ábrázoló szimbólum arra hívja fel a figyelmet, hogy minden elektromos és elektronikus terméket és akkumulátort szelektív gyűjtőhelyre kell juttatni, ha lejárt az élettartamuk. Ne felejtse el először eltávolítani a személyes adatokat a készülékről. A terméket ne helyezze kommunális/lakossági hulladék közé, hanem vigye el a begyűjtőhelyre. Ha többet szeretne megtudni a legközelebbi újrahasznosítási pontról, forduljon a helyi hulladékkezelő hatósághoz, vagy olvassa el a HMD visszavételi programját és annak elérhetőségét az Ön országában: [www.hmd.com/phones/support/topics/recycle](http://www.hmd.com/phones/support/topics/recycle).

## AKKUMULÁTOR ÉS TÖLTŐ – TUDNIVALÓK

### Akkumulátor és töltő – tudnivalók

Azt, hogy a telefonja eltávolítható vagy el nem távolítható akkumulátorral rendelkezik-e, a nyomtatott felhasználói útmutatóból tudhatja meg.

**Kivehető akkumulátorral rendelkező készülékek** A készüléket kizárólag eredeti akkumulátorral használja. Az akkumulátor több százszor feltölthető és lemeríthető, de végül elhasználódik. Amikor a beszélgetések és a készenléti állapot időtartama észrevehetően rövidebb lesz a megszokottnál, cserélje ki az akkumulátort.

**Nem eltávolítható akkumulátorral rendelkező készülékek** Ne kísérelje meg eltávolítani az akkumulátort, mert ezzel kárt okozhat a készülékben. Az akkumulátor több százszor feltölthető és lemeríthető, de végül elhasználódik. Amikor a beszélgetések és a készenléti állapot időtartama észrevehetően rövidebb lesz a megszokottnál, vigye a készüléket a legközelebbi hivatalos márkaszervizbe, és cseréltesse ki az akkumulátort.

A készüléket kompatibilis töltővel töltsen. A töltőcsatlakozó típusa többféle lehet. A töltési idő a készülék adottságaitól függően változhat.

## Az akkumulátorral és a töltővel kapcsolatos biztonsági tájékoztatás

Miután a készülék töltése befejeződött, húzza ki a töltőt a készülékből és az elektromos csatlakozóaljzatból. Kérjük, vegye figyelembe, hogy a folyamatos töltés nem haladhatja meg a 12 órát. A teljesen feltöltött, de nem használt akkumulátor idővel önmagától is lemerül.

A szélsőséges hőmérséklet csökkenti az akkumulátor kapacitását és élettartamát. Az optimális működés érdekében az akkumulátort mindig tartsa 15 °C és 25 °C (59 °F és 77 °F) közötti hőmérsékleten. Előfordulhat, hogy túl meleg vagy túl hideg akkumulátorral a készülék átmenetileg nem működik. Ne feledje, hogy az akkumulátor hidegben gyorsan lemerül, és annyi energiát veszít, hogy a telefon percekben belül kikapcsolhat. Amikor hideg időben kinn tartózkodik, tartsa melegen a telefont.

Tartsa be a helyi előírásokat. Lehetőség szerint hasznosítsa újra. Soha ne dobja a háztartási hulladék közé.

Soha ne tegye ki szélsőségesen alacsony légnyomásnak vagy szélsőségesen magas hőmérsékletnek, többek között ne tegye dobja tűzbe, mert felrobbanhat az akkumulátor, aminek következtében gyúlékony folyadékok vagy gázok képződhetnek.

Ne szedje szét, ne darabolja fel, ne törje össze, ne hajlítsa meg, ne szűrje ki, és semmilyen más módon se károsítsa az akkumulátort. Ha szivárog az akkumulátor, ügyeljen arra, hogy a folyadék ne kerüljön se a bőrére, se a szemébe. Ha ez mégis megtörténne, azonnal öblítse le vízzel az érintett területet, vagy forduljon orvoshoz. Ne módosítsa az akkumulátort, ne próbáljon idegen tárgyat beledugni, ne merítse vízbe vagy más folyadékba, illetve ne tegye ki víz vagy folyadék hatásának. A sérült akkumulátor felrobbanhat.

Az akkumulátort és a töltőt kizárólag a rendeltetésének megfelelően használja. Az akkumulátor vagy a töltő nem megfelelő használata, illetve nem jóváhagyott vagy nem kompatibilis akkumulátor vagy töltő használata tüzet vagy robbanást okozhat, vagy egyéb veszéllyel járhat, és érvénytelenné tehet minden jóváhagyást és jótállást. Ha úgy gondolja, hogy az akkumulátor vagy a töltő megsérült, akkor a további használat előtt vigye el egy szervizközpontba vagy a telefont értékesítő kereskedőhöz. Soha ne használjon sérült akkumulátort vagy töltőt. A töltőt csak épületen belül használja. Vihar idején ne töltse a készüléket. Ha az értékesítési csomagjában nem található töltő, akkor töltse készülékét egy adatkábelrel (tartozék) és egy USB-s hálózati adapterrel (előfordulhat, hogy külön meg kell vásárolni). Készülékét töltheti harmadik fél olyan kábeleivel és hálózati adaptereivel is, amelyek megfelelnek az USB 2.0 vagy újabb szabványnak, a vonatkozó nemzeti szabályozásoknak, valamint a nemzetközi és regionális biztonsági szabványoknak. Elképzelhető, hogy egyéb adapterek nem felelnek meg a vonatkozó biztonsági szabványoknak, így ezekkel az adapterekkel való töltés anyagi kárt vagy személyi sérülést okozhat.

A töltő vagy egy tartozék kihúzása esetén a hálózati kábelt mindig a csatlakozónál (ne a kábelnél) fogva húzza ki a konnektorból.

Ha a készülék eltávolítható akkumulátorral rendelkezik, akkor ügyeljen a következőkre is:

- Mindig kapcsolja ki a készüléket, és húzza ki a töltőt, mielőtt eltávolítaná a burkolatokat vagy az akkumulátort.
- Véletlen rövidzárlatot okozhat, ha egy fémtárgy hozzáér az akkumulátoron lévő fémsávokhoz. Ez tönkretelheti az akkumulátort vagy a másik tárgyat.

## KISGYERMEKEK

A készülék és tartozékai nem játékok; Apró alkatrészeket tartalmazhatnak. Ezeket tartsa távol a kisgyermektől.

## ORVOSI ESZKÖZÖK

A rádióhullámokat kibocsátó berendezések, többek között a mobiltelefonok használata zavarhatja a nem megfelelően árnyékolt orvostechnikai berendezések működését. Annak eldöntése érdekében, hogy egy adott orvostechnikai berendezés megfelelően van-e árnyékolva a külső rádiófrekvenciás sugárzással szemben, forduljon egy orvoshoz vagy az orvostechnikai berendezés gyártójához.

## BEÜLTETETT ORVOSI ESZKÖZÖK

A beültetett orvostechnikai eszközök (például pacemakerek, inzulinpumpák és idegstimulátorok) gyártóinak javaslata szerint az orvostechnikai eszközzel való esetleges interferencia elkerülése érdekében a vezeték nélküli készülékek és az orvostechnikai eszköz között ajánlatos legalább 15,3 centiméter (6 hüvelyk) távolságot tartani. Ajánlások az ilyen eszközzel élő személyek számára:

- A vezeték nélküli készülék legalább 15,3 centiméter (6 hüvelyk) távolságra legyen az orvosi eszköztől.
- A vezeték nélküli készüléket ne hordja a mellényzsebében.
- A vezeték nélküli készüléket az orvostechnikai eszközzel átellenes oldali füléhez tartsa.
- Kapcsolja ki a vezeték nélküli készüléket, ha okkal feltételezhető, hogy interferencia jött létre.
- Tartsa be a beültetett orvostechnikai eszköz gyártójának utasításait.

Ha kérdése van a vezeték nélküli készülék beültetett orvostechnikai eszközzel együtt történő használatával kapcsolatban, akkor forduljon egészségügyi szolgáltatójához (pl. a házi orvosához).

## HALLÁS



**Figyelmeztetés:** A headset használatakor előfordulhat, hogy csak kisebb mértékben érzékeli a környezeti zajokat. Ne használja a headsetet, ha ezzel veszélynek teszi ki magát.

Bizonyos rádiófrekvenciás eszközök zavarhatnak egyes hallókészülékeket.

## ÓVJA MEG ESZKÖZÉT A KÁROS TARTALMAKTÓL

A készülék vírusoknak és más káros tartalomnak lehet kitéve. Tartsa be az alábbi óvintézkedéseket:

- Legyen óvatos az üzenetek megnyitásakor. Azok rosszindulatú szoftvereket tartalmazhatnak, vagy más módon tehetnek kárt a készülékben vagy a számítógépben.
- Legyen óvatos, ha csatlakozási kéréseket fogad el, az interneten böngészik, illetve tartalmakat tölt le. Ne fogadjon el Bluetooth-kapcsolódási felkéréseket nem megbízható forrásoktól.
- Csak olyan forrásból telepítsen és használjon szolgáltatásokat és szoftvereket, amelyekben megbízik, és amelyek megfelelő biztonságot és védelmet kínálnak.
- Telepítsen víruskereső és egyéb biztonsági szoftvereket eszközére és bármely csatlakoztatott számítógépére. Egyidejűleg csak egy víruskereső alkalmazást használjon. Több víruskereső alkalmazás egyidejű használata károsan befolyásolhatja a készülék és/vagy a számítógép teljesítményét, illetve működését.
- Ha hozzáfér az előre telepített könyvjelzőkhöz és harmadik felek webhelyeire mutató hivatkozásokhoz, tegye meg a megfelelő óvintézkedéseket. A HMD Global vállalat ezeket a webhelyeket nem támogatja, és nem vállal értük semmilyen felelősséget.

## JÁRMŰVEK

A rádiófrekvenciás jelek hatással lehetnek a gépjárművek nem helyesen beszerelt vagy nem megfelelően árnyékolat elektronikus rendszereire. További információkért forduljon a gépjármű, vagy az adott berendezés gyártójához. Kizárólag felhatalmazott szakember szerelheti a készüléket járműbe. A hibás beszerelés veszélyes lehet, és érvénytelenné teheti a jótállást. Rendszeresen ellenőrizze, hogy a járműben minden vezeték nélküli eszköz megfelelően van-e felszerelve, és megfelelően működik-e. Ne tároljon és ne szállítson gyúlékony vagy robbanóanyagokat ugyanabban a tárolóban, mint ahol a készülék, annak alkatrészei vagy tartozékai találhatóak. Ne tegye a készüléket vagy annak tartozékait a légszák tágulási terébe.

## ROBBANÁSVESZÉLYES KÖRNYEZETEK

Kapcsolja ki a készüléket minden olyan helyen, ahol robbanás veszélye állhat fenn, például üzemanyag-töltő állomásokon. A szikrák robbanást vagy tüzet okozhatnak, ami sérüléshez vagy halálhoz vezethet. Tartsa be az üzemanyag-tároló helyeken, a vegyi üzemekben és a robbantási területeken érvényes korlátozásokat. Előfordulhat, hogy egy bizonyos területen az esetleges robbanás veszélyének kitett körzetek nincsenek pontosan megjelölve. Ezek rendszerint olyan helyek, ahol felszólítás látható a járművek motorjának kikapcsolására, vagy a hajók fedélzet alatti része, a vegyi anyagot szállító vagy tároló létesítmények, valamint olyan helyek, ahol a levegő vegyszereket vagy részecskéket tartalmaz. Tudja meg a folyékony gázzal (például propánnal vagy butánnal) üzemelő gépjárművek gyártójától, hogy az adott járművek környezetében biztonságosan használható-e ez a készülék.

## NEDVES VAGY POROS KÖRÜLMÉNYEK

Ez az eszköz IP67 szintű por- és vízállósággal rendelkezik a készenléti üzemmódban, szabályozott laboratóriumi körülmények között elvégzett vizsgálatok alapján. Ez a védelem nem állandó jellegű, mértéke hagyományos kopásból kifolyólag csökkenhet.

A vízállóság kizárólag tiszta, hideg édesvízre vonatkozik. Ne tegye ki a készüléket semmilyen egyéb folyadéknak (például tengervíz, szappanos víz, medencevíz, tisztítószer, sav vagy oldószer, parfüm, ragasztó eltávolító, hajfesték, krémek, naptejek vagy olajok). Ne merítse vízbe a készüléket. Ha a készülék víznek lett kitéve, törölje le azt egy száraz ruhával. Amennyiben bármilyen más folyadéknak lett kitéve, azonnal engedjen egy kevés tiszta, friss vizet a készülékre. Óvatosan törölje szárazra a készüléket. Ne töltsen a készülék akkumulátorát, illetve ne csatlakoztasson semmit a készülékhez, ha a csatlakozók porosak, nedvesek vagy nyirkosak.

**Fontos:** A jótállás nem vonatkozik a folyadék okozta károkra. A folyadék okozta károk megelőzése érdekében ne ússzon, vagy fürödjön a készülékkel, ne tegye ki azt nagy nyomású, illetve nagy sebességű vízáramnak (például zuhanyzáskor, szörföléskor, vagy jet ski használatakor), ne használja a készüléket szaunában vagy gőzfürdőben, ne merítse a készüléket szándékosan vízbe, illetve ne használja azt a javasolt hőmérsékleti tartományokon kívül, valamint magas páratartalom mellett.

**Fontos:** A készülékkel használható tartozékok nem rendelkeznek olyan szintű vízállósággal, mint a készülék maga. Például, a töltők nyirkos vagy nedves körülményeknél nem, csak száraz körülmények mellett használhatók.

## TANÚSÍTVÁNYOKRA VONATKOZÓ INFORMÁCIÓ (SAR)

**Ez a mobilkészlet teljesíti a rádióhullám-kitettségre vonatkozó irányelveket.**

A mobilkészlet egy rádió adó-vevő készülék. Úgy van megtervezve, hogy ne lépje túl az ICNIRP független tudományos szervezet nemzetközi irányelveiben ajánlott rádióhullámoknak (rádiófrekvenciás elektromágneses mezőknek) való kitettségi határértékeket. Ezek az irányelvek olyan, lényeges biztonsági szinteket határoznak meg, amelyek minden ember számára védelmet biztosítanak, kortól és egészségi állapottól függetlenül. A kitettségi irányelvek a fajlagos elnyelési arányon (Specific Absorption Rate (SAR) alapulnak, ami az eszköz adása közben a fejbe vagy testbe jutó rádiófrekvenciás (RF) teljesítmény összegének kifejezése. Az ICNIRP tíz gramm emberi szövetre átlagolva 2,0 W/kg-os SAR-határértéket állapít meg mobilkészletek esetén.

A SAR-tesztek elvégzésére az eszköz szokásos működési helyzetében kerül sor, a legmagasabb tanúsított teljesítményszintű adás mellett, az összes frekvenciasávon.

A készülék a normál, fejhez tartott helyzetben vagy a testtől legalább 5/8 hüvelyk (1,5 centiméter) távolságra tartva megfelel a rádiófrekvenciás sugárzás kibocsátására vonatkozó irányelveknek. Ha a készüléket hordtáskában, övcsipeszen vagy övtartóban hordja, az ne tartalmazzon fémes részeket, és a készüléket a testtől legalább a fent meghatározott távolságban tartsa.

Adatfájlok vagy üzenetek küldéséhez jó hálózati kapcsolatra van szükség. Előfordulhat, hogy a küldésre csak később, akkor kerül sor, amikor ilyen kapcsolat elérhetővé válik. Mindaddig tartsuk fenn a javasolt távolságot, amíg az elküldés be nem fejeződik.

Általános használat közben a SAR-értékek rendszerint messze elmaradnak a fenti értékektől. Ennek az az oka, hogy a rendszer határfokának növelése és a hálózati interferencia minimalizálása érdekében a mobil eszköz automatikusan csökkenti a jelkibocsátási teljesítményt, amikor a híváshoz nincs szükség a teljes kapacitásra. Az alacsonyabb leadott teljesítmény alacsonyabb SAR-értéket eredményez.

Az egyes eszközök típusainak különféle változatai létezhetnek, ezért több érték is tartozhat hozzájuk. A készülékek részegységei, illetve kialakítása idővel változhat, ami szintén hatással lehet a SAR-értékekre.

További információkért látogasson el a [www.sar-tick.com](http://www.sar-tick.com) webhelyre. Ne feledje, hogy a mobil eszközök akkor is sugározhatnak, ha éppen nem történik hívás.

Az Egészségügyi Világszervezet (WHO) állásfoglalása szerint a jelenlegi tudományos ismeretek alapján nincs szükség különleges intézkedésekre a mobil eszközök használata során. A szervezet azt javasolja, hogy ha csökkenteni szeretné saját teste sugárzásnak való kitettségét, akkor kevesebbet használja a készüléket, vagy használjon kihangosítót, hogy a készüléket a fejtől és a törzsétől távol helyezhesse el. A rádiófrekvenciás kitettséggel kapcsolatos további információkért, magyarázatokért és megbeszélésekért látogasson el a WHO webhelyére: [www.who.int/health-topics/electromagnetic-fields#tab=tab\\_1](http://www.who.int/health-topics/electromagnetic-fields#tab=tab_1).

Az eszköz maximális SAR-értékét itt találja: [www.hmd.com/sar](http://www.hmd.com/sar).

## A DIGITÁLIS JOGVÉDELEM ISMERTETÉSE

A készülék használatakor tartsa be az összes törvényt, és tartsa tiszteletben a helyi szokásokat, valamint mások személyiségi és egyéb törvényes jogait, beleértve a szerzői jogokat is. Előfordulhat, hogy a szerzői jogi védelem miatt egyes fényképeket, zenéket és más tartalmakat nem másolhat, nem módosíthat, vagy nem küldhet tovább.

## SZERZŐI JOGOK ÉS MEGJEGYZÉSEK

### A szerzői jogokkal kapcsolatos és egyéb megjegyzések

A termékek, funkciók, alkalmazások és szolgáltatások elérhetősége térségenként eltérő lehet. További tájékoztatásért forduljon a márkakereskedőhöz vagy a szolgáltatóhoz. Ez a készülék olyan alkatrészt, technológiát vagy szoftvert tartalmazhat, amelyre az Egyesült Államok vagy más országok exportjogszabályai vonatkoznak. Tilos a jogszabályoktól eltérő magatartás.

A jelen dokumentum tartalmát ebben az "aktuális" formában kell értelmezni. A jelen dokumentum pontosságával, megbízhatóságával és tartalmával kapcsolatban az alkalmazandó jogszabályok által előírtakon kívül nem vállalunk semmiféle jótállást, legyen az kifejezett vagy vélelmezett, nem korlátozó jelleggel ideértve a forgalmazhatóságra és az adott célra való

alkalmasságra vonatkozó vélemezett jótállást is. A HMD Global fenntartja a jogot arra, hogy a jelen dokumentumot bármikor, előzetes értesítés nélkül átdolgozza vagy visszavonja.

A HMD Global és annak bármely licencbe adója – az alkalmazandó jogszabályok által megengedett legnagyobb mértékben – semmilyen körülmények között sem tehető felelőssé semmiféle adatvesztésért vagy bevételkiesésért, sem semmiféle rendkívüli, véletlenszerű, következményi vagy közvetett kárért, a károkozás módjára való tekintet nélkül.

A HMD Global előzetes írásbeli engedélye nélkül tilos a jelen dokumentum tartalmát részben vagy egészben, bármilyen formában lemásolni, továbbítani és terjeszteni. A HMD Global a folyamatos fejlesztés elvét alkalmazza. A HMD Global fenntartja a jogot arra, hogy a jelen dokumentumban ismertetett bármelyik terméket előzetes bejelentés nélkül módosítsa vagy továbbfejlessze.

A HMD Global nem tesz semmilyen kijelentést, nem biztosít jótállást, és nem vállal felelősséget a készülékkel szállított, harmadik fél által készített alkalmazások működésével, tartalmával és végfelhasználói terméktámogatásával kapcsolatban. Azzal, hogy használ egy alkalmazást, Ön elfogadja, hogy az alkalmazás adott állapotban áll rendelkezésre.

A térképek, a játékok, a zeneszámok és a videók letöltése, illetve a képek és a videók feltöltése nagy mennyiségű adat átvitelével járhat. A szolgáltató az adatátvitelért díjat számíthat fel. Az egyes termékek, szolgáltatások és funkciók elérhetősége térségenként eltérő lehet. A további részletekről és az elérhető nyelvi változatokról érdeklődjön a helyi márkakereskedőnél.

Bizonyos szolgáltatások, funkciók és termékspecifikációk hálózathoz tartozhatnak, és további feltételek, kikötések és díjak vonatkozhatnak rájuk.

Ezek mindegyike előzetes értesítés nélkül megváltozhat.

A készülék Ön általi használatára a HMD Global <http://www.hmd.com/privacy> webhelyen található Adatvédelmi irányelve alkalmazandó.

A Qualcomm és a Snapdragon a Qualcomm Incorporated Egyesült Államokban és más országokban bejegyzett védjegye, amelyet engedéllyel használunk.

A ZEISS, a ZEISS-logó, a Tessar és a T\* a Carl Zeiss AG bejegyzett védjegye, amelyet a Carl Zeiss Vision GmbH licence alapján használ.

A Google, az Android, a Google Play és más jelek a Google LLC védjegyei.

A "Qi" szimbólum a Wireless Power Consortium bejegyzett védjegye.

A HMD Global Oy a Nokia márkájú telefonok és táblagépek kizárólagos licencbe vevője. A Nokia a Nokia Corporation bejegyzett védjegye. Az OZO a Nokia Technologies Oy védjegye.

A Bluetooth szó, jel és emblémák tulajdonosa a Bluetooth SIG, Inc., és az ilyen jeleket a HMD Global minden esetben licenc alapján használja.

Minden más védjegy saját tulajdonosának tulajdona.