

**NOKIA**

# **Nokia 6300 4G**

## **Buku Petunjuk**

## Daftar Isi

<b>1</b>	<b>Tentang buku petunjuk ini</b>	<b>5</b>
<b>2</b>	<b>Persiapan</b>	<b>6</b>
	Tombol dan komponen . . . . .	6
	Mengkonfigurasi dan mengaktifkan telepon . . . . .	7
	Mengisi daya telepon . . . . .	11
<b>3</b>	<b>Dasar-dasar</b>	<b>12</b>
	Mengenali telepon . . . . .	12
	Change the volume . . . . .	12
	Menulis teks . . . . .	12
	Mengubah ukuran teks . . . . .	13
<b>4</b>	<b>Terhubung dengan teman dan keluarga</b>	<b>14</b>
	Calls . . . . .	14
	Contacts . . . . .	14
	Mengirim pesan . . . . .	15
	Mengirim email . . . . .	15
<b>5</b>	<b>Mempersonalisasi telepon</b>	<b>16</b>
	Mengubah nada dering atau nada pesan . . . . .	16
	Change the look of your home screen . . . . .	16
<b>6</b>	<b>Kamera</b>	<b>17</b>
	Foto . . . . .	17
	Video . . . . .	17
<b>7</b>	<b>Internet dan sambungan</b>	<b>19</b>
	Menelusuri web . . . . .	19
	Bluetooth® . . . . .	19
	Wi-Fi . . . . .	19

<b>8 Musik dan video</b>	<b>21</b>
Music player . . . . .	21
Mendengarkan radio . . . . .	21
Pemutar video . . . . .	21
Recorder . . . . .	22
<b>9 Mengatur aktivitas hari ini</b>	<b>23</b>
Jam alarm . . . . .	23
Kalender . . . . .	24
Kalkulator . . . . .	24
Notes . . . . .	24
Converter . . . . .	24
<b>10 Menyalin konten dan memeriksa memori</b>	<b>26</b>
Menyalin konten . . . . .	26
Manajer file . . . . .	26
Memori . . . . .	26
<b>11 Keamanan dan privasi</b>	<b>27</b>
Pengaturan keamanan . . . . .	27
<b>12 Informasi produk dan keselamatan</b>	<b>28</b>
Untuk keselamatan Anda . . . . .	28
Layanan dan biaya jaringan . . . . .	30
Panggilan darurat . . . . .	30
Pemeliharaan perangkat . . . . .	31
Mendaur ulang . . . . .	32
Simbol tempat sampah bertanda silang . . . . .	32
Informasi tentang baterai dan pengisi daya . . . . .	33
Anak-anak . . . . .	33
Perangkat medis . . . . .	33
Perangkat medis implan . . . . .	34

Pendengaran . . . . .	34
Melindungi perangkat dari konten berbahaya . . . . .	34
Kendaraan . . . . .	35
Kawasan berpotensi ledakan . . . . .	35
Informasi sertifikasi . . . . .	35
Tentang Manajemen Hak Digital . . . . .	36
Hak cipta dan pemberitahuan lainnya . . . . .	36

# 1 Tentang buku petunjuk ini



**Penting:** Untuk informasi penting tentang penggunaan aman perangkat dan baterai Anda, baca "Informasi produk dan keselamatan" sebelum Anda menggunakan perangkat. Untuk mengetahui cara menyiapkan perangkat baru Anda, baca buku petunjuk.

## 2 Persiapan

### TOMBOL DAN KOMPONEN

Ketahui tombol dan komponen telepon baru Anda.

#### Telepon Anda

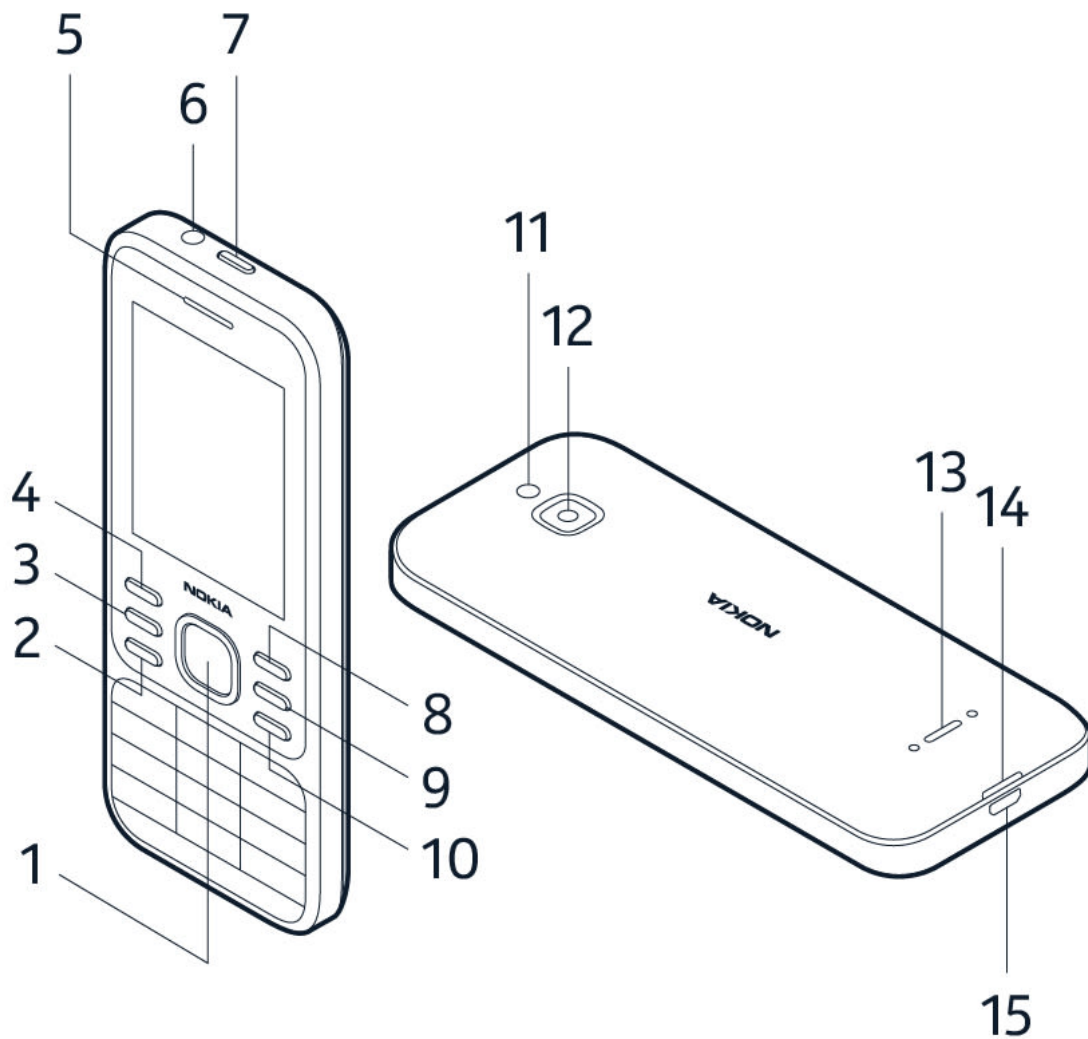

Buku petunjuk ini berlaku untuk model berikut: TA-1175, TA-1173, TA-1170, TA-1168.

Tombol dan komponen telepon sebagai berikut:

- |                        |                 |
|------------------------|-----------------|
| 1. Tombol panggil      | 4. Tombol gulir |
| 2. Tombol olahpesan    | 5. Lubang suara |
| 3. Tombol pilihan kiri | 6. Kamera       |

- |                                                                                                                                                                                                                                                                                                                                                    |                                  |
|----------------------------------------------------------------------------------------------------------------------------------------------------------------------------------------------------------------------------------------------------------------------------------------------------------------------------------------------------|----------------------------------|
| 7. Lampu kilat                                                                                                                                                                                                                                                                                                                                     | 11. Slot bukaan penutup belakang |
| 8. Mikrofon                                                                                                                                                                                                                                                                                                                                        | 12. Konektor USB                 |
| 9. Konektor headset                                                                                                                                                                                                                                                                                                                                | 13. Loudspeaker                  |
| 10. Tombol panggilan SOS/Google Assistant/Google Search. Jika mode aksesibilitas telah diaktifkan, tombol ini akan mengirim panggilan SOS. Jika tidak, tombol akan mengaktifkan Google Assistant. Google Assistant tersedia di pasar tertentu dan dalam bahasa tertentu. Bila Google Assistant tidak tersedia, Google Search akan menggantikannya. | 14. Tombol volume                |
|                                                                                                                                                                                                                                                                                                                                                    | 15. Tombol pilihan kanan         |
|                                                                                                                                                                                                                                                                                                                                                    | 16. Tombol kembali               |
|                                                                                                                                                                                                                                                                                                                                                    | 17. Tombol Daya/Selesai          |
|                                                                                                                                                                                                                                                                                                                                                    | 18. Mikrofon                     |

Untuk membuka kunci tombol, buka lipatan.

Jangan sentuh bidang antena saat sedang digunakan. Menyentuh antena akan mempengaruhi kualitas komunikasi dan dapat mengurangi masa pakai baterai karena perangkat beroperasi pada tingkat daya yang lebih tinggi.

Jangan sambungkan ke produk yang menghasilkan sinyal output karena dapat merusak perangkat. Jangan sambungkan sumber tegangan ke soket audio. Jika Anda menyambungkan perangkat eksternal atau headset selain yang disetujui untuk digunakan dengan perangkat ini ke soket audio, perhatikan tingkat volume suara secara khusus. Beberapa komponen perangkat bersifat magnetis. Benda logam mungkin tertarik ke perangkat. Jangan letakkan kartu kredit atau media penyimpan bermagnet di dekat perangkat karena informasi yang tersimpan di dalamnya dapat terhapus.

Aksesori tertentu yang disebutkan dalam buku petunjuk ini, misalnya pengisi daya, headset, atau kabel data, mungkin dijual secara terpisah.

## MENGGONFIGURASI DAN MENGAKTIFKAN TELEPON

Ketahui cara memasukkan kartu SIM, kartu memori, dan baterai, serta cara mengaktifkan telepon.

### Nano-SIM



**Penting:** Perangkat ini dirancang untuk digunakan dengan kartu nano-SIM saja. Penggunaan kartu SIM yang tidak kompatibel dapat merusak kartu atau perangkat serta data yang tersimpan pada kartu.

## Kartu memori MicroSD



Gunakan hanya kartu memori kompatibel yang disetujui untuk digunakan dengan perangkat ini. Kartu yang tidak kompatibel dapat merusak kartu dan perangkat serta data yang tersimpan pada kartu.



**Catatan:** Sebelum melepas penutup apa pun, pastikan perangkat dalam keadaan tidak aktif dan tidak tersambung ke pengisi daya serta perangkat lain. Jangan sentuh komponen elektronik sewaktu mengganti penutup. Simpan dan gunakan selalu perangkat dengan penutup terpasang.

## Open the back cover

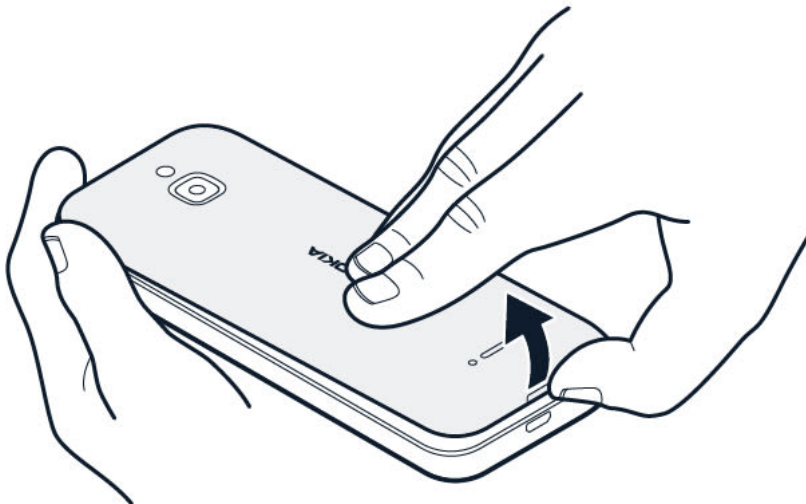

1. Put your fingernail in the small slot at the bottom of the phone, lift and remove the cover.
2. If the battery is in the phone, lift it out.

## Insert the SIM card

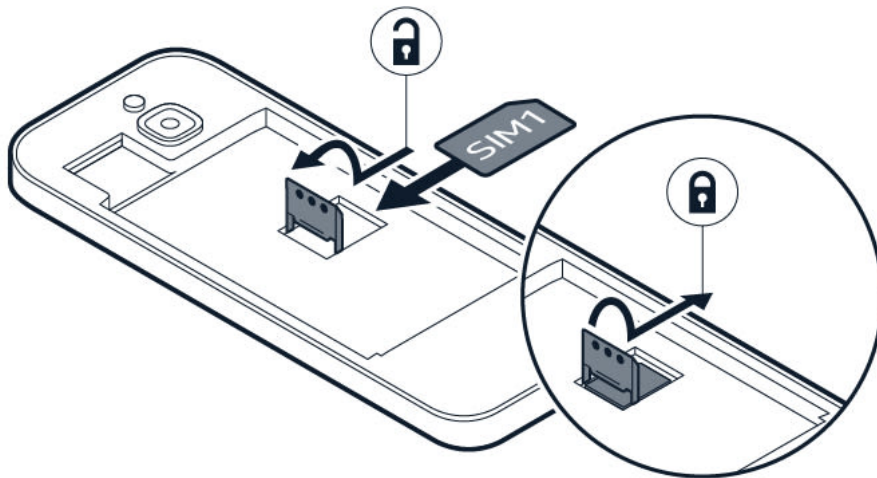

1. Slide the SIM card holder to the left and open it up.
2. Place the nano-SIM in the SIM slot face down.
3. Close down the holder, and slide it to the right to lock it in place.

## Mengatur telepon

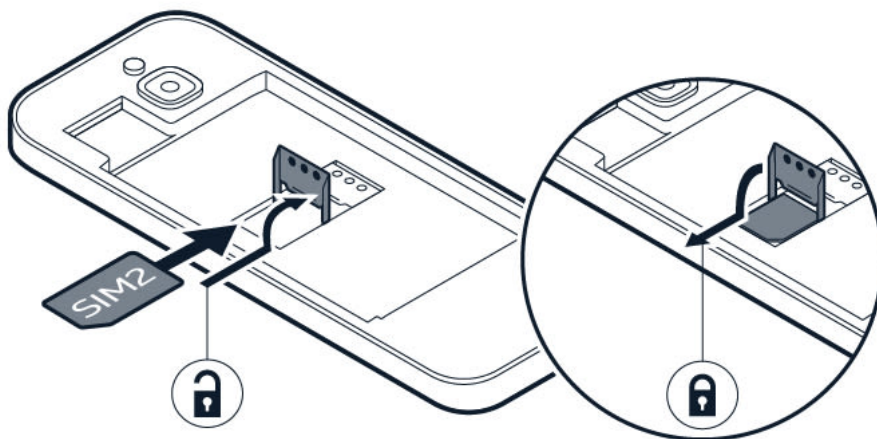

1. Lepaskan penutup belakang.
2. Jika telah dimasukkan, keluarkan baterai.
3. Geser dudukan kartu SIM ke kiri, lalu buka. Letakkan nano-SIM di slot menghadap ke bawah, tutup dudukan, lalu geser ke kanan untuk mengunci dudukan pada tempatnya.
4. Jika memiliki telepon dual-SIM, geser dudukan SIM2 ke kiri untuk membukanya.

Letakkan nano-SIM di slot SIM2 menghadap ke bawah, tutup dudukan, lalu geser ke kanan untuk mengunci dudukan pada tempatnya. Kedua kartu SIM dapat digunakan secara bersamaan bila perangkat tidak digunakan, namun

sewaktu salah satu kartu SIM aktif, misalnya membuat panggilan, maka kartu SIM lainnya tidak dapat digunakan.

5. Masukkan kembali baterai.
6. Pasang kembali penutup.



**Tips:** Untuk mengetahui apakah ponsel Anda dapat menggunakan 2 kartu SIM, lihat label pada kotak penjualan. Jika terdapat 2 kode IMEI pada label, berarti Anda memiliki telepon dual SIM.

## Memasukkan kartu memori

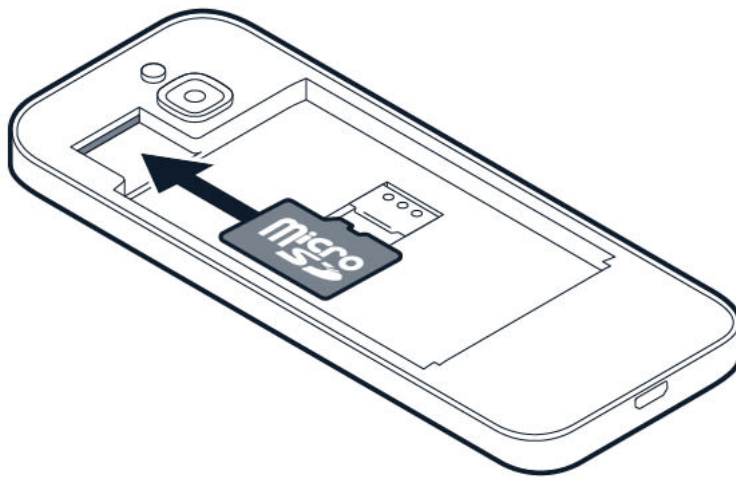

1. Lepaskan penutup belakang.
2. Jika telah dimasukkan, keluarkan baterai.
3. Geser kartu memori ke slot kartu memori.
4. Masukkan kembali baterai.
5. Pasang kembali penutup.

## Switch on your phone

Press and hold the power key until the phone vibrates.

## Memilih kartu SIM yang akan digunakan

1. Tekan tombol gulir, lalu pilih **Pengaturan** > **Jaringan & Konektivitas** > **Pengelola SIM**.
2. Untuk memilih SIM yang akan digunakan pada panggilan, pilih **Panggilan Keluar**, lalu pilih **SIM1** atau **SIM2**.

3. Untuk memilih SIM yang akan digunakan pada pesan, pilih **Pesan keluar**, lalu pilih **SIM1** atau **SIM2**.
4. Untuk memilih SIM yang akan digunakan pada data seluler, pilih **Data**, lalu pilih **SIM1** atau **SIM2**.



**Tips:** Agar kartu SIM mudah dibedakan, berikan nama deskriptif. Di pengaturan **Pengelola SIM**, pilih masing-masing kartu SIM, masukkan nama, lalu pilih **Simpan**.

## MENGENAL DAYA TELEPON

Daya baterai telepon telah terisi sebagian di pabrik, namun Anda harus mengisi ulang daya agar dapat menggunakan telepon.

### Mengisi daya baterai

1. Sambungkan pengisi daya ke stopkontak.
2. Sambungkan pengisi daya ke telepon. Setelah selesai, lepas pengisi daya dari telepon, lalu dari stopkontak.

Jika daya baterai benar-benar habis, diperlukan beberapa menit sebelum indikator pengisian daya ditampilkan.



**Tips:** Anda dapat menggunakan pengisian daya USB bila stopkontak tidak tersedia. Daya dapat ditransfer saat mengisi daya perangkat. Efisiensi daya pengisian daya USB dapat beragam secara signifikan, dan dapat memerlukan waktu lama untuk mengaktifkan dan agar perangkat mulai berfungsi. Pastikan komputer telah dihidupkan.

### Menghemat daya

Untuk menghemat daya:

1. Isi daya dengan cermat: selalu isi daya baterai hingga penuh.
2. Hanya aktifkan suara yang diperlukan: nonaktifkan suara yang tidak diperlukan, misalnya suara keypad.
3. Gunakan headset berkabel sebagai pengganti loudspeaker.
4. Ubah pengaturan layar telepon: atur layar telepon agar nonaktif setelah beberapa saat.
5. Kurangi kecerahan layar.
6. Bila ada, gunakan sambungan jaringan, misalnya Bluetooth, secara selektif: aktifkan sambungan hanya bila Anda menggunakannya.
7. Nonaktifkan hotspot Wi-Fi bila berbagi internet tidak diperlukan.

## 3 Dasar-dasar

### MENGENALI TELEPON

#### Membuka daftar aplikasi

Tekan tombol gulir.

#### Membuka aplikasi atau memilih fitur

Gulir ke aplikasi atau fitur, lalu pilih **PILIH**.

#### Kembali ke tampilan sebelumnya

Tekan tombol kembali.

#### Kembali ke layar awal

Tekan tombol putus.

### CHANGE THE VOLUME

#### Turn the volume up or down

Trouble hearing your phone ringing in noisy environments, or calls too loud? You can change the volume to your liking.

To change the volume during a call, press the scroll key up or down.

To change the volume of your media apps, ringtones, alerts, and alarms, press the scroll key and select **Settings**. Scroll right to **Personalization**, and select **Sound** > **Volume**.

To change the volume when listening to the radio or music, select **Options** > **Volume**.

### MENULIS TEKS

Menulis dengan keypad mudah dan menyenangkan.

## Menulis menggunakan keypad

Tekan salah satu tombol beberapa kali hingga huruf ditampilkan.

Untuk memasukkan spasi, tekan **0**.

Untuk mengetik karakter khusus atau tanda baca, tekan **\***.

Untuk beralih di antara karakter, tekan **#** beberapa kali.

Untuk memasukkan angka, tekan terus tombol angka.

Cara menulis mungkin beragam di antara aplikasi.

## MENGUBAH UKURAN TEKS

### Memperbesar teks

Anda ingin membaca teks yang lebih besar pada tampilan?

1. Tekan tombol gulir, lalu pilih **Pengaturan**.
2. Gulir ke kanan ke **Perangkat**, lalu pilih **Aksesibilitas** > **Teks besar** > **Aktif**.

## 4 Terhubung dengan teman dan keluarga

### CALLS

#### Membuat panggilan

Ketahui cara membuat panggilan dengan telepon baru Anda.

1. Ketik nomor telepon. Untuk mengetik karakter + yang digunakan pada panggilan internasional, tekan \* dua kali.
2. Tekan . Jika diminta, pilih SIM yang akan digunakan.

#### End a call

To end a call, press the end key.

If the phone display has gone to sleep during your phone call, press the power key, and then press the end key to end the call.

#### Menjawab panggilan

Tekan .

### CONTACTS

#### Menambah kontak

Simpan dan atur nomor telepon teman.

1. Tekan tombol gulir, lalu pilih **Kontak**.
2. Pilih **Baru** dan apakah akan menyimpan kontak ke memori telepon atau kartu SIM.
3. Tulis nama dan nomor telepon kontak.
4. Pilih **SIMPAN**.

#### Menambah kontak

Simpan dan atur nomor telepon teman.

1. Pilih **Menu** >  > **Pilihan** > **Tbhkn kontak baru**.
2. Tulis nama, lalu masukkan nomor.
3. Pilih **Simpan**.

## Menghubungi kontak

Anda dapat menghubungi kontak secara langsung dari daftar kontak.

1. Tekan tombol gulir, lalu pilih **Kontak**.
2. Gulir ke kontak, lalu tekan **↶**.

## MENGIRIM PESAN

### Menulis dan mengirim pesan

1. Tekan tombol gulir, lalu pilih **Pesan** > **Baru**.
2. Di bidang **Ke**, tekan # dua kali agar dapat memasukkan angka, lalu masukkan nomor telepon, atau pilih **Tambah** untuk menambahkan kontak dari daftar kontak.
3. Tulis pesan Anda. Jika ingin menghapus karakter, tekan tombol kembali.
4. Pilih **Kirim**. Jika diminta, pilih SIM yang akan digunakan.

## MENGIRIM EMAIL

Anda dapat menggunakan telepon untuk membaca dan membalas email di mana pun Anda berada.

### Menambahkan akun email

Bila menggunakan aplikasi Email untuk pertama kalinya, Anda akan diminta mengonfigurasi akun email.

1. Tekan tombol gulir, lalu pilih **Email**.
2. Pilih **Berikutnya**, lalu masukkan nama dan alamat email Anda.
3. Pilih **Berikutnya**, lalu masukkan sandi.

### Menulis email

1. Tekan tombol gulir, lalu pilih **Email**.
2. Pilih **Tulis**.
3. Di bidang **Ke**, masukkan alamat email.
4. Masukkan subjek pesan dan email.
5. Pilih **Kirim**.

## 5 Mempersonalisasi telepon

### MENGUBAH NADA DERING ATAU NADA PESAN

Anda dapat memilih nada dering atau nada pesan baru.

#### Mengubah nada dering

1. Pilih **Menu** >  > **Nada**.
2. Pilih **Nada dering**.
3. Gulir ke nada dering.
4. Tekan **OK**.

### CHANGE THE LOOK OF YOUR HOME SCREEN

#### Choose a new wallpaper

1. Press the scroll key and select **Settings**.
2. Scroll right to **Personalization** and select **Display** > **Wallpaper**.
3. Select **Camera** to take a new photo for the wallpaper, **Gallery** to choose a wallpaper from the photos on your phone, or **Wallpaper** to select from pre-defined wallpapers.



## 6 Kamera

### FOTO

Anda tidak memerlukan kamera terpisah bila telepon memiliki semua yang diperlukan untuk mengabadikan memori.

#### Mengambil foto

Mengabadikan momen terbaik dengan kamera telepon.

1. Untuk mengaktifkan kamera, pilih **Menu** > .
2. Untuk memperbesar atau memperkecil tampilan, gulir ke atas atau bawah.
3. Untuk mengambil foto, pilih .

#### Mengambil foto dengan timer

Ingin meluangkan waktu untuk mengambil foto juga? Coba gunakan timer.

1. Ketuk **Kamera**.
2. Ketuk . Tombol menunjukkan pengaturan timer. Untuk mengubahnya, ketuk kembali.

#### Melihat foto yang telah diambil





To view the photo right after taking it, select **Preview**. To view the photo later, on the home screen, press the scroll key and select **Gallery**.

### VIDEO

Anda tidak memerlukan perekam video terpisah, rekam memori video dengan telepon.

#### Merekam video

Selain mengambil foto, Anda juga dapat merekam video menggunakan telepon.

1. Untuk mengaktifkan kamera, pilih **Menu** > .
2. Untuk mengaktifkan perekam video, pilih  > **Perekam video**.
3. Untuk memulai perekaman, pilih .
4. Untuk menghentikan perekaman, pilih .

## **Melihat video yang direkam**

Untuk melihat video setelah direkam, pilih ►.

## 7 Internet dan sambungan

### MENELUSURI WEB

#### Menyambung ke Internet

Ikuti berita dan kunjungi situs web favorit di mana pun Anda berada.

1. Tekan tombol gulir, lalu pilih **Browser**.
2. Pilih **Cari**.
3. Tulis alamat web, lalu pilih **Pergi**.
4. Gunakan tombol gulir untuk menggerakkan kursor mouse di browser.

#### Menghapus riwayat penelusuran

1. Tekan tombol gulir, lalu pilih **Pengaturan**.
2. Gulir ke kanan ke **Privasi & Keamanan**, lalu pilih **Privasi Penjelajahan**.
3. Pilih **Bersihkan Riwayat Jelajah**.

### BLUETOOTH®

Sambungkan telepon dengan Bluetooth ke perangkat lainnya.

#### Mengaktifkan Bluetooth

1. Tekan tombol gulir, lalu pilih **Pengaturan** > **Jaringan & Konektivitas** > **Bluetooth**.
2. Alihkan **Bluetooth** ke **Aktif**.
3. Pilih **Perangkat Terdekat** untuk menemukan perangkat baru atau **Perangkat yang Disandingkan** untuk menemukan perangkat yang telah dipasangkan dengan telepon Anda.

### WI-FI

Sambungkan ponsel dengan Bluetooth ke perangkat lainnya.

## Mengaktifkan Wi-Fi

1. Tekan tombol gulir, lalu pilih **Pengaturan** > **Jaringan & Konektivitas** > **Wi-Fi**.
2. Alihkan **Wi-Fi** ke **Aktif**.
3. Pilih **Jaringan Tersedia** dan jaringan yang diinginkan, masukkan sandi jika diperlukan, lalu pilih **Sambungkan**.

## Menggunakan telepon sebagai hotspot Wi-Fi

Perlu sambungan jaringan di laptop? Anda dapat menggunakan telepon sebagai hotspot Wi-Fi.

1. Tekan tombol gulir, lalu pilih **Pengaturan** > **Jaringan & Konektivitas** > **Berbagi Internet**.
2. Jika Anda memiliki telepon dua SIM, pilih SIM yang akan digunakan untuk berbagi.
3. Aktifkan **Hotspot Wi-Fi**.

Sekarang Anda dapat, misalnya, mengaktifkan Wi-Fi di laptop dan menyambungkannya ke hotspot Wi-Fi telepon.

## 8 Musik dan video

### MUSIC PLAYER

#### Listen to music

1. Press the scroll key and select **Music**.
2. Select whether you want to view your playlists, artists, albums, or songs.
3. Scroll to a song, and press the scroll key.



**Tip:** To set a song as ringtone, scroll right to **Songs**, scroll to the song you want, and select **Options** > **Save as ringtone**.

### MENDENGARKAN RADIO

#### Cari stasiun radio favorit Anda

You need to connect a compatible headset to listen to the radio. The headset acts as an antenna. Troubleshooting tip: if the radio does not work, make sure that the headset is properly connected.

1. Pilih **Menu** > .
2. Untuk mencari semua stasiun yang tersedia, pilih **Pilihan** > **Setel otomatis**.
3. Untuk beralih ke stasiun yang disimpan, pilih **Pilihan** > **Stasiun**, lalu gulir ke atas atau bawah.



**Tip:** To listen to a radio station using the phone's speakers, select **Options** > **Switch to speaker**. Keep the headset connected.

### PEMUTAR VIDEO

Tonton video favorit di mana pun Anda berada.

#### Memutar video

1. Pilih **Menu** > .
2. Pilih folder berisi video yang akan dilihat, lalu pilih video.



**Tips:** Tidak semua format video didukung.

## RECORDER

### Record a sound clip

1. Press the scroll key and select **Recorder**.
2. To record, select **New** and press the scroll key.
3. To stop recording, select **Done**.

## 9 Mengatur aktivitas hari ini

### JAM ALARM

Ketahui cara menggunakan jam alarm untuk bangun dan mencapai ke satu tempat secara tepat waktu.

#### Mengatur alarm

Tidak ada jam di dekat Anda? Gunakan telepon sebagai jam alarm.

1. Pilih **Menu** > .
2. Pilih alarm dan **Edit** > **Ubah**.
3. Untuk mengatur jam, gulir ke atas atau bawah. Untuk mengatur menit, gulir ke kanan, lalu atas atau bawah.
4. Pilih **OK** > **Simpan**.

#### Countdown timer

If you need an alarm but don't want to create one in the alarm clock, use the countdown timer. You can, for example, time something that's cooking in the kitchen.

1. Press the scroll key and select **Clock**.
2. Scroll right to **Timer**.
3. Select **SET**, and use the scroll key to set the needed time.
4. Select **START**.

#### Stopwatch

1. Press the scroll key and select **Clock**.
2. Scroll right to **Stopwatch** and select **START**.
3. Select **Lap** when a lap has been completed.

To stop the stopwatch, select **PAUSE** > **Reset**.

## KALENDER

Harus mengingat suatu acara? Tambahkan acara ke kalender.

### Menambah pengingat kalender

1. Pilih **Menu** > **📅**.
2. Pilih tanggal dan **Pilihan** > **Tambah acara**.
3. Ketik nama untuk acara.
4. Untuk mengatur waktu, gulir ke bawah, lalu pilih **Ubah**. Untuk mengatur jam, gulir ke atas atau bawah. Untuk mengatur menit, gulir ke kanan, lalu atas atau bawah.
5. Pilih **Simpan**.

## KALKULATOR

Pelajari cara menambahkan, mengurangi, mengalikan, dan membagi dengan kalkulator telepon.

### Cara menghitung

1. Pilih **Menu** > **📊**.
2. Masukkan faktor pertama penghitungan, gunakan tombol gulir untuk memilih pengoperasian, lalu masukkan faktor kedua.
3. Pilih **Hasil** untuk mendapatkan hasil penghitungan.

Pilih **Hapus** untuk mengosongkan bidang angka.

## NOTES

### Write a note

1. Press the scroll key and select **Note** > **New**.
2. Write the note and select **Save**.

To share the note, select **Options** > **Share** and the sharing method.

## CONVERTER

Need to convert Celsius to Fahrenheit or centimeters to inches? Use the converter.

### Convert measurements

1. Press the scroll key and select **Unit Converter**.
2. Select the conversion type.
3. Press the scroll key to open a list of available measurements, and select the one you want to convert from.
4. Scroll to the second measurement, press the scroll key, and select the measurement you want to convert to.
5. Use the number keys to enter the value you want to convert. The converter shows the converted value automatically.

## 10 Menyalin konten dan memeriksa memori

### MENYALIN KONTEN

Menyalin konten yang Anda buat antara telepon dan komputer.

#### Menyalin konten antara telepon dan komputer

Untuk menyalin konten dari memori telepon, kartu memori harus dimasukkan ke dalam telepon.

1. Tekan tombol gulir, lalu pilih **Pengaturan**.
2. Gulir ke kanan ke **Penyimpanan**, lalu atur **Penyimpanan USB** ke **Diaktifkan**.
3. Sambungkan telepon ke komputer yang kompatibel dengan kabel USB yang kompatibel.
4. Di komputer, buka manajer file, misalnya Windows Explorer, lalu telusuri telepon. Anda dapat melihat konten yang disimpan di telepon dan kartu memori, jika dimasukkan.
5. Menarik dan melepaskan item antara telepon dan komputer.

### MANAJER FILE

Ingin mencari file penting dengan cepat? Buka Manajer file.

#### Mencari file

Untuk mencari file dengan cepat, tekan tombol gulir, lalu pilih **Manajer File**. Untuk mencari item di telepon, pilih **Internal**. Untuk mencari item di kartu memori, pilih **Kartu SD**.

### MEMORI

Bila diperlukan, Anda dapat memeriksa jumlah memori yang digunakan dan yang tersedia di telepon.

#### Memeriksa jumlah memori yang digunakan dan yang tersedia

1. Tekan tombol gulir, lalu pilih **Pengaturan**.
2. Gulir ke kanan ke **Penyimpanan**, lalu periksa **Media** dan **Data Aplikasi** untuk mengetahui jumlah memori yang digunakan dan yang tersedia.

## 11 Keamanan dan privasi

### PENGATURAN KEAMANAN

Anda juga dapat mengedit pengaturan keamanan.

#### Memeriksa izin aplikasi

1. Tekan tombol gulir, lalu pilih **Pengaturan**.
2. Gulir ke kanan ke **Privasi & Keamanan**, lalu pilih **Izin Aplikasi**.
3. Pilih aplikasi untuk mengetahui jenis izin yang diminta. Anda dapat memberi atau menolak izin.

#### Mengelola pengaturan privasi internet

1. Tekan tombol gulir, lalu pilih **Pengaturan**.
2. Gulir ke kanan ke **Privasi & Keamanan**, lalu pilih **Jangan Melacak**.
3. Pilih apakah Anda akan mengizinkan situs web untuk melacak penelusuran Anda.

## 12 Informasi produk dan keselamatan

### UNTUK KESELAMATAN ANDA

Baca pedoman ringkas berikut. Tidak mengikutinya dapat berbahaya atau melanggar undang-undang dan peraturan setempat. Untuk informasi selengkapnya, baca buku petunjuk lengkap.

#### MENONAKTIFKAN DI AREA YANG DILARANG



Nonaktifkan perangkat bila penggunaan perangkat dilarang atau bila dapat mengakibatkan gangguan maupun bahaya, misalnya di pesawat terbang, rumah sakit, atau di dekat peralatan medis, bahan bakar, bahan kimia, atau area peledakan. Patuhi semua petunjuk di daerah terlarang.

#### UTAMAKAN KESELAMATAN DI JALAN



Patuhi semua undang-undang setempat. Pastikan tangan Anda tetap memegang kemudi saat berkendara. Utamakan keselamatan di jalan selama berkendara.

#### GANGGUAN



Semua perangkat nirkabel mungkin rentan terhadap gangguan yang dapat memengaruhi performa.

### **LAYANAN RESMI**



Hanya teknisi resmi yang boleh menginstal atau memperbaiki produk ini.

### **BATERAI, PENGISI DAYA, DAN AKSESORI LAINNYA**



Gunakan hanya baterai, pengisi daya, dan aksesoris lainnya yang disetujui oleh HMD Global Oy untuk digunakan dengan perangkat ini. Jangan sambungkan produk yang tidak kompatibel.

### **PASTIKAN PERANGKAT TETAP KERING**



Jika perangkat Anda kedap air, lihat nilai IP di spesifikasi teknis perangkat untuk panduan yang lebih terperinci.

## LINDUNGI PENDENGARAN ANDA



Untuk mencegah kerusakan pendengaran, jangan dengarkan pada tingkat volume suara tinggi dalam waktu lama. Hati-hati saat memegang perangkat di dekat telinga bila loudspeaker sedang digunakan.

## SAR



Perangkat ini telah memenuhi panduan paparan RF saat digunakan baik dalam posisi normal di dekat telinga maupun apabila berada setidaknya 1,5 cm (5/8 inci) dari tubuh. Nilai spesifikasi maksimum SAR terdapat pada bagian informasi Sertifikasi (SAR) dalam buku petunjuk ini. Untuk informasi lebih lanjut, lihat bagian Informasi Sertifikasi (SAR) dalam panduan pengguna ini atau kunjungi [www.sar-tick.com](http://www.sar-tick.com).

## LAYANAN DAN BIAYA JARINGAN

Menggunakan fitur tertentu dan layanan, atau mengunduh konten, termasuk item gratis, memerlukan sambungan jaringan. Hal ini dapat melibatkan transfer data dalam jumlah besar yang akan menimbulkan biaya data. Anda juga mungkin harus berlangganan untuk menggunakan beberapa fitur.

## PANGGILAN DARURAT



**Penting:** Sambungan di semua kondisi tidak dapat dijamin. Jangan hanya mengandalkan telepon nirkabel apa pun untuk komunikasi penting seperti darurat medis.

Sebelum melakukan panggilan:

- Aktifkan ponsel.
  - Jika layar ponsel dan tombol terkunci, buka pengunciannya.
  - Pindah ke lokasi dengan kekuatan sinyal yang memadai.
1. Tekan tombol putus beberapa kali, hingga layar awal ditampilkan.
  2. Masukkan nomor darurat resmi untuk lokasi Anda saat ini. Nomor panggilan darurat dapat beragam berdasarkan lokasi.
  3. Tekan tombol panggil.
  4. Berikan semua informasi yang diperlukan seakurat mungkin. Jangan akhiri panggilan hingga diizinkan untuk melakukannya.

Anda mungkin harus melakukan langkah berikut:

- Masukkan kartu SIM ke ponsel.
- Jika ponsel meminta kode PIN, masukkan nomor darurat resmi untuk lokasi Anda saat ini, lalu tekan tombol panggil.
- Nonaktifkan pembatasan panggilan di ponsel, misalnya pembatasan panggilan, panggilan tetap, atau grup pengguna tertentu.

## PEMELIHARAAN PERANGKAT

Tangani perangkat, baterai, pengisi daya, dan aksesori dengan hati-hati. Saran berikut akan membantu Anda menjaga perangkat agar tetap berfungsi.

- Pastikan perangkat tetap kering. Air hujan, kelembapan, dan semua jenis cairan atau uap air dapat mengandung mineral yang akan mengakibatkan korosi pada sirkuit elektronik.
- Jangan gunakan maupun simpan perangkat di tempat berdebu atau kotor.
- Jangan simpan perangkat di tempat bersuhu tinggi. Suhu tinggi dapat merusak perangkat atau baterai.
- Jangan simpan perangkat di tempat bersuhu dingin. Bila suhu perangkat kembali normal, uap air dapat terbentuk di bagian dalam dan merusak perangkat.
- Jangan buka perangkat selain dengan cara yang ditunjukkan dalam buku petunjuk.
- Modifikasi tidak sah dapat merusak perangkat dan melanggar peraturan tentang perangkat radio.
- Jangan jatuhkan, benturkan, atau guncang perangkat atau baterai. Penanganan yang kasar dapat merusak perangkat.
- Gunakan hanya kain yang bersih, lembut, dan kering untuk membersihkan permukaan perangkat.
- Jangan cat perangkat. Lapisan cat dapat menghambat pengoperasian dengan benar.

- Jauhkan perangkat dari magnet atau medan magnet.
- Agar data penting tetap aman, simpan

setidaknya di dua tempat terpisah, misalnya perangkat, kartu memori, maupun komputer atau catat informasi penting.

Selama pengoperasian dalam waktu lama, perangkat mungkin sedikit panas. Hal ini biasanya normal. Untuk menghindari agar perangkat tidak terlalu panas, perangkat mungkin akan melambat, menutup aplikasi, menonaktifkan pengisian daya, dan menonaktifkan daya secara otomatis, jika perlu. Jika tidak berfungsi dengan benar, bawa perangkat ke fasilitas layanan resmi terdekat.

## MENDAUR ULANG



Selalu kembalikan produk elektronik, baterai, dan materi kemasan yang telah digunakan ke tempat pengumpulan khusus. Dengan demikian, Anda membantu mencegah pembuangan limbah yang tidak terkontrol dan mendukung daur ulang materi. Produk listrik dan elektronik mengandung banyak materi berharga, termasuk logam biasa (seperti tembaga, aluminium, baja, dan magnesium) dan logam mulia (seperti emas, perak, dan paladium). Semua materi perangkat dapat didaur ulang sebagai materi dan energi.

## SIMBOL TEMPAT SAMPAH BERTANDA SILANG

Simbol tempat sampah bertanda silang



Simbol tempat sampah bertanda silang pada produk, baterai, literatur, atau kemasan mengingatkan Anda bahwa semua produk dan baterai harus dibawa ke tempat pengumpulan terpisah setelah masa pakainya berakhir. Jangan lupa untuk menghapus data pribadi dari perangkat terlebih dahulu. Jangan kelompokkan produk ini sebagai limbah rumah tangga: bawa

ke tempat pengumpulan untuk didaur ulang. Untuk informasi mengenai tempat daur ulang terdekat, hubungi otoritas limbah setempat, atau baca tentang program pengembalian HMD dan ketersediaannya di negara Anda di [www.hmd.com/phones/support/topics/recycle](http://www.hmd.com/phones/support/topics/recycle).

## **INFORMASI TENTANG BATERAI DAN PENGISI DAYA**

### **Info keselamatan tentang baterai dan pengisi daya**

Untuk melepas pengisi daya atau aksesoris, pegang dan tarik konektor, jangan kabelnya.

Bila pengisi daya sedang tidak digunakan, lepas kabelnya. Jika tidak digunakan, daya baterai yang terisi penuh akan berkurang dengan sendirinya setelah beberapa waktu kemudian.

Simpan baterai di tempat dengan suhu antara 59°F hingga 77°F (15°C hingga 25°C) untuk performa optimal. Suhu ekstrem dapat mengurangi kapasitas dan masa pakai baterai. Perangkat dengan baterai panas atau dingin mungkin tidak berfungsi untuk sementara waktu. Hubungan arus pendek yang tidak disengaja dapat terjadi jika benda logam menyentuh baris logam pada baterai. Hal ini dapat merusak baterai atau benda lainnya.

Jangan buang baterai ke dalam api karena dapat meledak. Patuhi peraturan yang berlaku. Bila memungkinkan, lakukan daur ulang baterai. Jangan buang baterai sebagai limbah rumah tangga.

Jangan bongkar, potong, benturkan, bengkokkan, tusuk, atau rusak baterai dengan cara apa pun. Jika baterai bocor, hindari kontak cairan dengan kulit atau mata. Jika terjadi kontak, segera basuh bagian yang terkena cairan dengan air, atau minta bantuan medis. Jangan modifikasi, berupaya memasukkan benda asing ke dalam baterai, celupkan, atau jangan percikkan air atau cairan lainnya ke baterai. Baterai dapat meledak jika rusak.

Gunakan baterai dan pengisi daya hanya untuk tujuan yang telah ditetapkan. Penggunaan yang tidak sesuai maupun tidak disetujui atau baterai maupun pengisi daya yang tidak kompatibel dapat mengakibatkan kebakaran, ledakan, maupun bahaya lainnya, serta dapat membatalkan persetujuan atau jaminan. Jika baterai atau pengisi daya rusak, bawa ke pusat layanan atau dealer telepon sebelum digunakan kembali. Jangan gunakan baterai atau pengisi daya yang rusak. Gunakan pengisi daya hanya di dalam ruangan. Jangan isi daya perangkat saat terjadi badai petir.

## **ANAK-ANAK**

Perangkat beserta aksesorinya bukan mainan dan dapat berisi komponen kecil. Jauhkan dari jangkauan anak-anak.

## **PERANGKAT MEDIS**

Pengoperasian peralatan pemancar gelombang radio, termasuk telepon nirkabel, dapat menimbulkan gangguan terhadap fungsi perangkat medis yang tidak terlindung secara memadai. Hubungi dokter atau produsen perangkat medis untuk mengetahui perlindungan yang memadai terhadap energi radio eksternal.

## PERANGKAT MEDIS IMPLAN

Untuk menghindari kemungkinan terjadinya gangguan, produsen perangkat medis implan (misalnya, alat pacu jantung, pompa insulin, dan neurostimulator) menganjurkan jarak minimum antara perangkat nirkabel dengan perangkat medis yaitu 15,3 cm (6 inci). Pengguna perangkat tersebut harus:

- Selalu jaga jarak perangkat nirkabel lebih dari 15,3 sentimeter (6 inci) dari perangkat medis.
- Tidak membawa perangkat nirkabel dalam saku bagian dada.
- Menggenggam perangkat nirkabel di dekat telinga yang berlawanan dengan perangkat medis.
- Menonaktifkan perangkat nirkabel jika merasa telah terjadi gangguan.
- Mengikuti petunjuk produsen perangkat medis implan yang digunakan.

Jika memiliki pertanyaan tentang penggunaan perangkat nirkabel dengan perangkat medis implan, hubungi penyedia layanan kesehatan Anda.

## PENDENGARAN



**Peringatan:** Bila menggunakan headset, kemampuan Anda untuk mendengar suara di sekitar mungkin akan terpengaruh. Jangan gunakan headset jika dapat membahayakan keselamatan Anda.

Beberapa perangkat nirkabel mungkin akan menimbulkan gangguan dengan sejumlah alat bantu dengar.

## MELINDUNGI PERANGKAT DARI KONTEN BERBAHAYA

Perangkat Anda dapat terkena virus dan konten berbahaya lainnya. Lakukan tindakan pencegahan berikut:

- Hati-hati saat membuka pesan. Pesan dapat berisi perangkat lunak berbahaya atau merusak perangkat maupun komputer.
- Hati-hati saat menerima permintaan konektivitas, menelusuri Internet, atau mengunduh konten. Jangan terima sambungan Bluetooth dari sumber yang tidak terpercaya.
- Instal serta gunakan hanya layanan dan perangkat lunak yang terpercaya serta menawarkan keamanan dan perlindungan yang memadai.
- Instal antivirus dan perangkat lunak keamanan lainnya di perangkat dan komputer apa pun yang tersambung. Gunakan hanya satu aplikasi setiap kali. Menggunakan lebih dari satu akan mempengaruhi performa serta pengoperasian perangkat dan/atau komputer.
- Jika Anda mengakses penanda yang telah terinstal sebelumnya dan link ke situs Internet pihak ketiga, lakukan tindakan pencegahan yang sesuai. HMD Global tidak merekomendasikan atau bertanggung jawab atas situs tersebut.

## KENDARAAN

Sinyal radio dapat memengaruhi sistem elektronik yang tidak terpasang dengan benar atau tidak terlindung secara memadai di dalam kendaraan. Untuk informasi selengkapnya hubungi produsen kendaraan atau peralatannya. Hanya teknisi resmi yang boleh memasang perangkat di dalam kendaraan. Pemasangan yang salah dapat berbahaya dan akan membatalkan jaminan Anda. Pastikan semua peralatan perangkat nirkabel di dalam kendaraan telah terpasang dan beroperasi dengan benar. Jangan simpan atau bawa bahan yang mudah terbakar atau bahan peledak di tempat yang sama dengan perangkat, komponen, atau aksesorinya. Jangan letakkan perangkat atau aksesoris di tempat mengembangnya kantong udara.

## KAWASAN BERPOTENSI LEDAKAN

Nonaktifkan perangkat di lingkungan berpotensi ledakan, misalnya di dekat pom bensin. Percikan api dapat menimbulkan ledakan atau kebakaran yang mengakibatkan cedera atau kematian. Perhatikan larangan di kawasan yang terdapat bahan bakar, pabrik kimia, atau lokasi yang sedang terjadi ledakan. Kawasan dengan lingkungan berpotensi ledakan mungkin tidak ditandai dengan jelas. Tempat tersebut biasanya adalah kawasan yang meminta Anda untuk mematikan mesin kendaraan, yakni dek bawah pada kapal, fasilitas pengiriman atau penyimpanan bahan kimia, dan tempat yang udaranya mengandung bahan kimia atau partikel. Hubungi produsen kendaraan yang menggunakan bahan bakar gas cair (seperti propana atau butana) untuk mengetahui jika perangkat ini dapat digunakan dengan aman di sekitarnya.

## INFORMASI SERTIFIKASI

### **Perangkat bergerak ini memenuhi panduan paparan gelombang.**

Perangkat bergerak ini merupakan unit pemancar sekaligus penerima gelombang radio. Perangkat dirancang agar tidak melebihi batas paparan terhadap gelombang radio (bidang elektromagnetik frekuensi radio), yang disarankan oleh panduan internasional dari organisasi ilmiah independen ICNIRP. Panduan tersebut mencakup margin keamanan substansial yang dimaksudkan untuk menjamin perlindungan semua orang tanpa memandang usia dan kesehatan. Panduan paparan didasarkan pada SAR (Nilai Absorpsi Spesifik), yang merupakan ekspresi dari jumlah daya RF (frekuensi radio) yang tersimpan di kepala atau badan saat perangkat menjalankan pemancaran. Batas SAR ICNIRP untuk perangkat seluler adalah 2,0 W/kg, setara dengan 10 gram jaringan tubuh manusia.

Pengujian SAR dilakukan dengan perangkat dalam posisi pengoperasian standar, memancarkan pada tingkat daya resmi tertinggi, di semua pita frekuensinya.

Perangkat ini telah memenuhi peraturan untuk paparan RF bila digunakan dalam posisi dekat telinga atau bila berada sedikitnya 5/8 inci (1,5 cm) dari badan. Bila membawa tas, kait sabuk, atau bentuk dudukan perangkat lainnya yang digunakan di badan, tidak boleh mengandung logam dan harus dengan jarak sebagaimana dijelaskan di atas dari badan.

Untuk mengirim data atau pesan, diperlukan sambungan yang baik ke jaringan. Pengiriman dapat tertunda hingga sambungan tersedia. Ikuti petunjuk jarak di atas hingga pengiriman selesai.

Nilai SAR biasanya jauh di bawah nilai yang disebutkan di atas selama penggunaan umum. Hal ini karena, untuk tujuan efisiensi sistem dan meminimalkan gangguan pada jaringan, daya operasi perangkat ponsel Anda secara otomatis akan diturunkan ketika panggilan tidak memerlukan daya penuh. Semakin rendah output daya, maka akan semakin rendah nilai SAR.

Model perangkat ini mungkin memiliki versi yang berbeda dan lebih dari satu nilai. Perubahan komponen dan desain dapat terjadi seiring waktu dan sejumlah perubahan dapat memengaruhi nilai SAR.

Untuk informasi selengkapnya, kunjungi [www.sar-tick.com](http://www.sar-tick.com). Perhatikan bahwa perangkat bergerak dapat melakukan transmisi meskipun Anda tidak membuat panggilan suara.

Organisasi Kesehatan Dunia (WHO) telah menyatakan bahwa informasi ilmiah baru-baru ini tidak mengindikasikan perlunya tindakan pencegahan khusus saat menggunakan perangkat bergerak. Jika Anda tertarik untuk mengurangi dampak tersebut, WHO merekomendasikan untuk membatasi penggunaan perangkat seluler atau menggunakan kit handsfree untuk menjauhkan perangkat dari kepala dan badan Anda. Untuk mendapatkan informasi, penjelasan, dan pembahasan lengkap tentang paparan RF, kunjungi situs web WHO di [www.who.int/health-topics/electromagnetic-fields#tab=tab\\_1](http://www.who.int/health-topics/electromagnetic-fields#tab=tab_1).

Silakan merujuk ke [www.hmd.com/sar](http://www.hmd.com/sar) untuk mengetahui nilai SAR maksimum perangkat.

## TENTANG MANAJEMEN HAK DIGITAL

Bila menggunakan perangkat ini, patuhi semua undang-undang dan hormati peraturan setempat, hak hukum dan pribadi orang lain, termasuk hak cipta. Perlindungan hak cipta dapat mencegah Anda menyalin, memodifikasi, atau mentransfer foto, musik, dan konten lainnya.

## HAK CIPTA DAN PEMBERITAHUAN LAINNYA

### Hak cipta dan pemberitahuan lainnya

Ketersediaan produk, fitur, aplikasi, dan layanan dapat beragam menurut wilayah. Untuk informasi selengkapnya, hubungi dealer atau penyedia layanan Anda. Perangkat ini mungkin berisi komponen, teknologi, atau perangkat lunak yang diatur oleh undang-undang dan peraturan ekspor Amerika Serikat serta beberapa negara lainnya. Patuhi undang-undang tersebut.

Isi dokumen ini diberikan "sebagaimana adanya". Kecuali jika ditetapkan lain dalam undang-undang yang berlaku, tidak ada jaminan apa pun, baik tersurat maupun tersirat, termasuk namun tidak terbatas pada, jaminan tersirat tentang kelayakan untuk diperdagangkan dan kesesuaian untuk tujuan tertentu, yang dibuat sehubungan dengan keakuratan, keandalan, atau isi dokumen ini. HMD Global berhak mengubah dokumen ini atau menariknya setiap saat tanpa pemberitahuan sebelumnya.

Selama diizinkan oleh undang-undang yang berlaku, dalam keadaan apa pun, HMD Global atau pemberi lisensinya tidak bertanggung jawab atas hilangnya data, penghasilan, atau kerugian khusus, insidental, konsekuensial, maupun tidak langsung, apa pun penyebabnya.

Dilarang memperbanyak, mentransfer, atau menyebarkan sebagian atau seluruh isi dokumen ini dalam bentuk apa pun tanpa izin tertulis sebelumnya dari HMD Global. HMD Global menerapkan kebijakan pengembangan yang berkelanjutan. HMD Global berhak mengubah dan menyempurnakan produk yang dijelaskan dalam dokumen ini tanpa pemberitahuan sebelumnya.

HMD Global tidak memberikan pernyataan, memberikan jaminan, maupun bertanggung jawab atas fungsi, konten, atau dukungan pengguna akhir aplikasi pihak ketiga yang diberikan bersama perangkat. Dengan menggunakan aplikasi, berarti Anda memahami bahwa aplikasi tersebut diberikan sebagaimana adanya.

Men-download peta, permainan, musik, dan video serta meng-upload foto dan video mungkin melibatkan transfer data dalam jumlah besar. Penyedia layanan mungkin akan mengenakan biaya untuk transmisi data. Ketersediaan produk, layanan, dan fitur tertentu dapat berbeda menurut wilayah. Untuk informasi lebih rinci dan ketersediaan pilihan bahasa, hubungi dealer setempat.

Fitur, fungsi, dan spesifikasi produk tertentu mungkin tergantung pada jaringan dan diatur oleh persyaratan, kondisi, dan biaya tambahan.

Semua spesifikasi, fitur, dan informasi produk lainnya yang diberikan dapat berubah tanpa pemberitahuan sebelumnya.

Kebijakan Privasi HMD Global tersedia di <http://www.hmd.com/privacy>, berlaku untuk penggunaan perangkat.

HMD Global Oy adalah pemegang lisensi eksklusif merek Nokia untuk telepon & tablet. Nokia adalah merek terdaftar dari Nokia Corporation.

Merek kata dan logo Bluetooth adalah milik Bluetooth SIG, Inc. dan penggunaan merek tersebut oleh HMD Global didasarkan pada lisensi.

Google dan merek lainnya adalah merek dagang dari Google LLC.