

HMD

HMD 110 4G

Manuale d'uso

Sommario

1	Informazioni su questo manuale d'uso	4
2	Introduzione	5
	Tasti e componenti	5
	Configurare e accendere il telefono	6
	Carica il tuo dispositivo	9
	Tastiera	11
3	Chiamate, contatti e messaggi	12
	Chiamate	12
	Rubrica	12
	Inviare messaggi	13
4	Personalizzare il telefono	14
	Cambiare i toni	14
	Cambiare l'aspetto della schermata Home	14
	Modi d'uso	14
	Aggiungere collegamenti	14
	Durata di vita della batteria	15
	Accessibilità	15
	Riparabilità	16
5	Fotocamera	17
	Foto e video	17
6	Bluetooth	18
	Connessioni Bluetooth®	18
7	Orologio, agenda e calcolatrice	19
	Configurare l'ora e la data manualmente	19
	Sveglia	19
	Agenda	19
	Calcolatrice	19

8 Svuotare il telefono	21
Ripristinare le impostazioni di fabbrica	21
9 Informazioni sul prodotto e la sicurezza	22
Informazioni sulla sicurezza	22
Chiamate di emergenza	25
Precauzioni e manutenzione del proprio dispositivo	25
Riciclo	26
Contenitore mobile barrato	27
Informazioni sulla batteria e il caricabatterie	27
Bambini piccoli	28
Nichel	29
Apparecchiature mediche	29
Apparecchiature mediche impiantate	29
Apparecchi acustici	29
Proteggere il dispositivo da contenuti dannosi	29
Veicoli	30
Aree a rischio di esplosione	30
Informazioni sulla certificazione	30
Informazioni su Digital Rights Management	31
Copyright e altre comunicazioni	32

1 Informazioni su questo manuale d'uso



Importante: Per informazioni importanti sull'uso sicuro del dispositivo e della batteria, leggere "Informazioni sul prodotto e sulla sicurezza" prima di utilizzare il dispositivo. Per informazioni su come iniziare a utilizzare il nuovo dispositivo, leggere il manuale d'uso.

2 Introduzione

TASTI E COMPONENTI

Il telefono

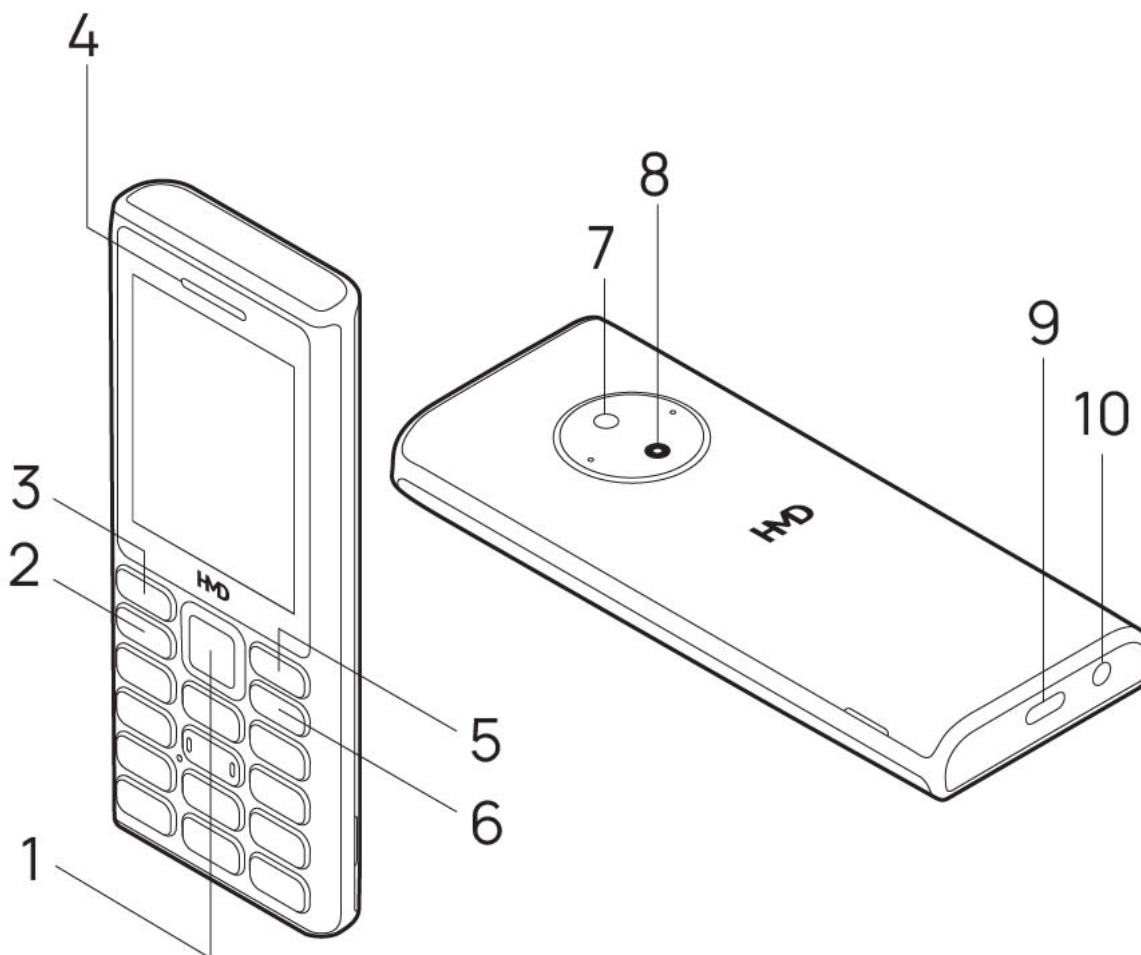

Questo manuale d'uso si applica ai seguenti modelli: TA-1660, TA-1662, TA-1675 e TA-1665.

- | | |
|--------------------------------|--|
| 1. Tasto di scorrimento | 6. Tasto di accensione e spegnimento/fine chiamata |
| 2. Tasto Chiama | 7. Torcia |
| 3. Tasto di selezione sinistro | 8. Fotocamera |
| 4. Auricolare/Altoparlante | 9. Connettore USB |
| 5. Tasto di selezione destro | 10. Connettore auricolare |

Alcuni degli accessori menzionati in questo manuale d'uso, quali caricabatterie, auricolare o cavo dati, potrebbero essere venduti separatamente.

- ⓘ **Nota:** è possibile configurare il telefono affinché chieda il codice di protezione per tutelare la privacy e i dati personali. Selezionare **Menu** > **⚙️** > **Sicurezza** > **Blocco tastiera** > **Codice di sicurezza**. Comporre un codice di 4-8 cifre e selezionare **OK** > **Sì**. È necessario, tuttavia, ricordarsi il codice, poiché HMD Global non è in grado di aprirlo né di bypassarlo.

Componenti e connettori, magnetismo

Non collegarsi a prodotti che generano segnali in uscita, in quanto ciò potrebbe danneggiare il dispositivo. Non collegare il connettore audio ad alcuna fonte di alimentazione. Se si collega un dispositivo esterno o un auricolare, diverso da quello approvato per questo dispositivo, al connettore audio, prestare particolare attenzione ai livelli del volume.

Alcune parti del dispositivo sono magnetiche. I materiali metallici potrebbero essere attratti dal dispositivo. Non lasciare carte di credito o altri supporti di memorizzazione magnetici vicino al dispositivo per lunghi periodi di tempo, poiché le schede potrebbero danneggiarsi.

CONFIGURARE E ACCENDERE IL TELEFONO

- ⓘ **Nota:** il software e le app di sistema preinstallati utilizzano una parte significativa dello spazio di memoria.

Nano SIM



Importante: questo dispositivo è progettato per essere utilizzato solo con una scheda nano-SIM. L'utilizzo di schede SIM incompatibili potrebbe danneggiare il dispositivo o la scheda, nonché i dati memorizzati su di essa.

- ⓘ **Nota:** prima di sostituire le cover, spegnere il dispositivo e scollegarlo dal caricabatterie e da qualsiasi altro dispositivo. Durante la sostituzione delle cover non toccare i componenti elettronici. Conservare e usare sempre il dispositivo con le cover montate.

Aprire la cover posteriore

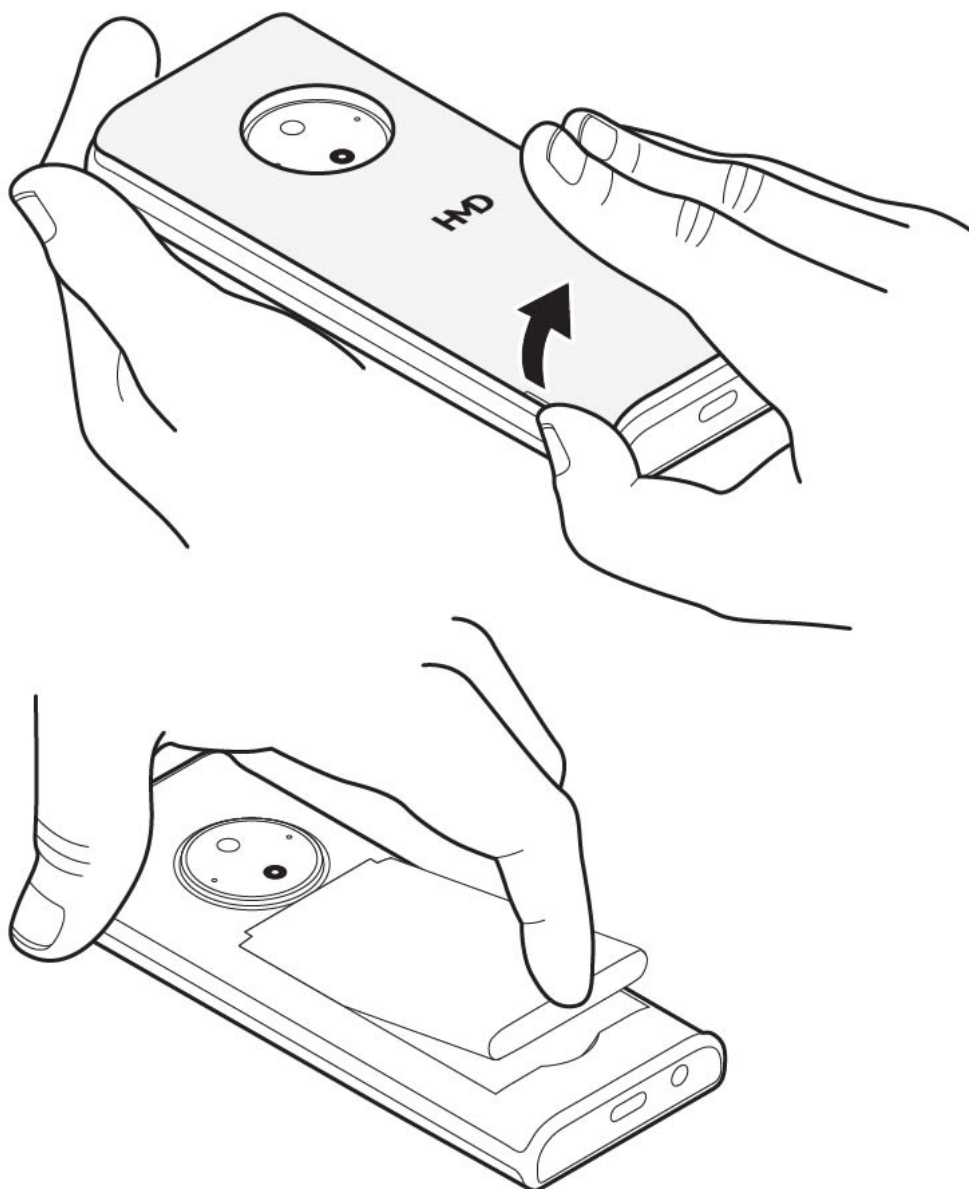

1. Posizionare l'unghia nello slot piccolo sul lato del telefono, sollevare e rimuovere la cover.
2. Se la batteria è inserita nel telefono, estrarla.

Inserire la carta SIM

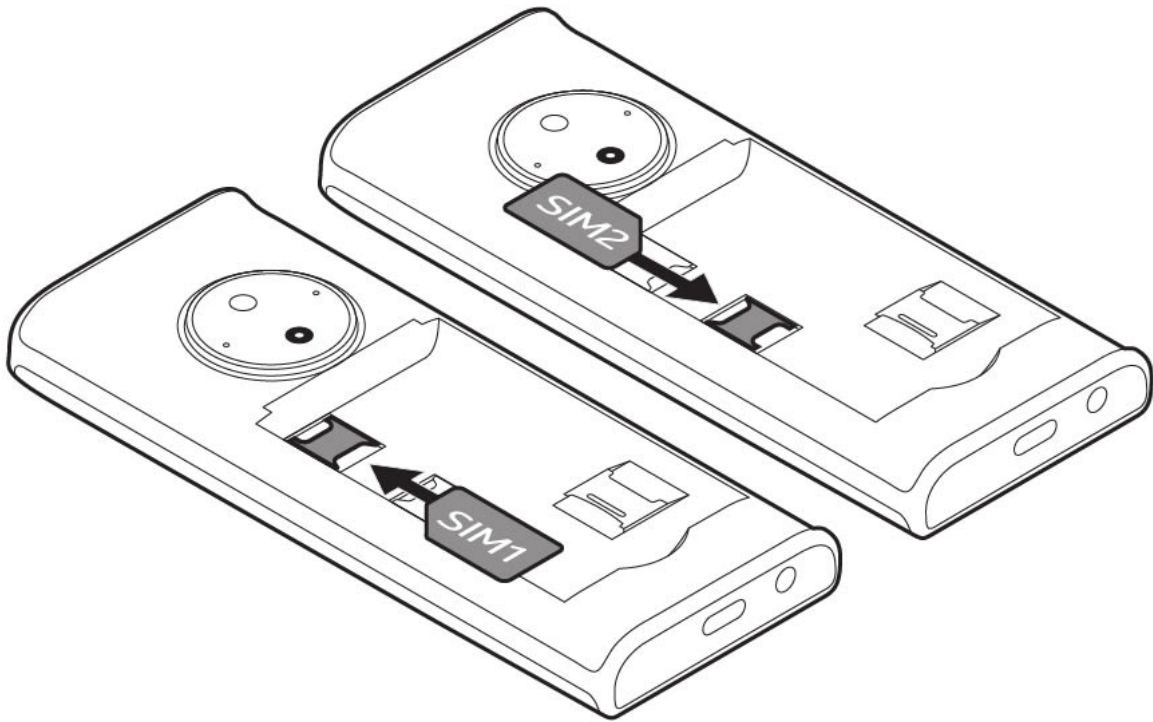

1. Posizionare l'unghia nello slot piccolo sul lato del telefono, sollevare e rimuovere la cover.
2. Se la batteria è inserita nel telefono, estrarla.
3. Far scorrere la carta SIM nell'apposito slot con l'area dei contatti rivolta verso il basso.
4. Se si dispone di un telefono dual SIM, far scorrere la seconda SIM nello slot SIM2. Entrambe le carte SIM sono disponibili contemporaneamente quando il dispositivo non è in uso, ma mentre una carta SIM è attiva, ad esempio, per effettuare chiamate, l'altra potrebbe non essere disponibile.
5. Riposizionare la batteria.
6. Riposizionare la cover posteriore.



Suggerimento: per scoprire se il telefono può utilizzare 2 schede SIM, vedere l'etichetta sulla confezione di vendita. La presenza sull'etichetta di 2 codici IMEI indica un telefono dual SIM.

Inserire la memory card

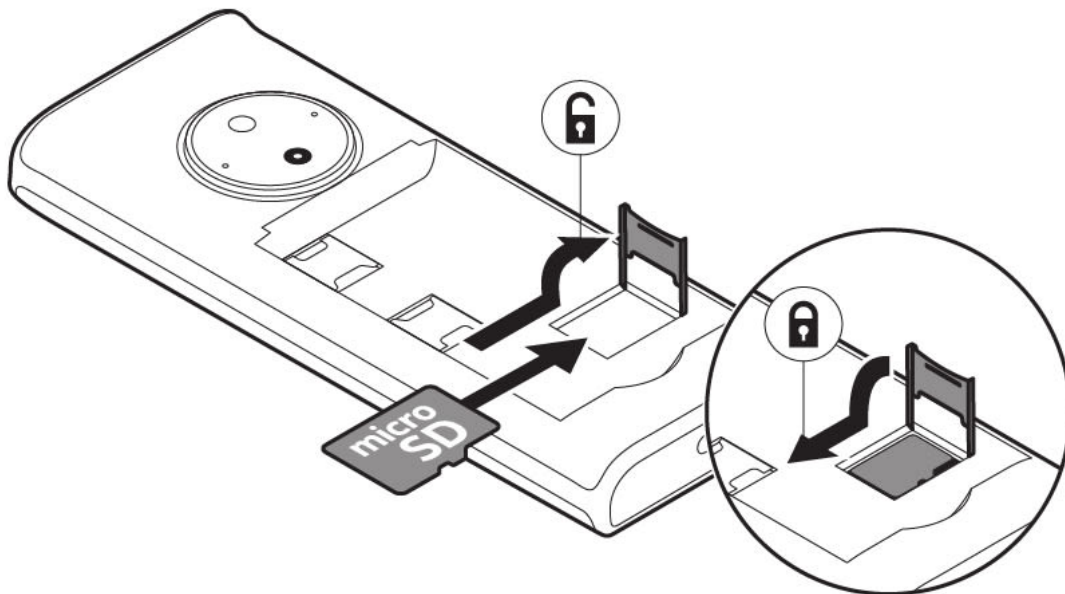

1. Far scorrere la memory card nell'apposito slot.
2. Riposizionare la batteria.
3. Riposizionare la cover posteriore.

Usare solo memory card compatibili approvate per questo dispositivo. Carte incompatibili potrebbero danneggiare il dispositivo e la carta, nonché i dati memorizzati su di essa.

- ⚠ **Importante:** non rimuovere la scheda di memoria quando è in uso, perché in tal modo potrebbero danneggiarsi il dispositivo e la scheda, nonché i dati memorizzati su di essa.
- 👉 **Suggerimento:** utilizzare una memory card microSD veloce, fino a 32 GB, di un produttore noto.
- ⚠ **Nota:** il software di sistema e le app preinstallati usano una parte significativa dello spazio di memoria.

Accendere il telefono

Tenere premuto .

CARICA IL TUO DISPOSITIVO

La batteria è stata parzialmente caricata in fabbrica, ma è possibile che tu debba ricaricarla prima di poter utilizzare il dispositivo.

Caricare la batteria

1. Collegare il caricabatteria a una presa a muro.
2. Collegare il caricabatterie al dispositivo.

Non sovraccaricare la batteria: Una volta completata la ricarica del dispositivo, scollegare prima il caricabatterie dal dispositivo e poi dalla presa elettrica.

Non utilizzare eccessivamente la batteria: Evitare di lasciare che la carica della batteria scenda sotto il 20% o di utilizzarla finché non si scarica e si spegne.

Se la batteria è completamente scarica, potrebbe passare qualche minuto prima che venga visualizzato l'indicatore di carica.



Suggerimento: è possibile utilizzare la carica USB quando non è disponibile una presa a muro. L'efficienza della potenza di carica USB varia in modo significativo ed è possibile che la carica impieghi diverso tempo prima di avviarsi e il dispositivo prima di funzionare.

Modello del caricabatterie

Per i Paesi dell'UE: utilizza il tuo dispositivo solo con una batteria ricaricabile BL-25AA originale. Carica il tuo dispositivo con il caricabatterie HAC-18. Il tipo di spina del caricabatterie potrebbe variare. HMD Global potrebbe rendere disponibili altri modelli di batterie o di caricabatterie per questo dispositivo.

Per motivi ambientali, questa confezione non include un caricabatterie. Questo dispositivo può essere alimentato con la maggior parte degli adattatori di corrente USB e un cavo dotato di spina USB-C. Per evitare il rischio di perdite di beni o lesioni personali, utilizza solo caricabatterie e cavi conformi alle norme nazionali applicabili e agli standard di sicurezza internazionali e regionali. La potenza fornita dal caricabatterie deve essere compresa tra 2 W, necessari per l'apparecchiatura radio, e 5 W, che servono per ottenere la massima velocità di ricarica.

Il dispositivo supporta il cavo USB-C. Puoi anche caricare il dispositivo da un computer usando un cavo USB, ma la procedura potrebbe richiedere più tempo.

Per gli altri Paesi: carica il tuo dispositivo con il caricabatterie HAD-005. HMD Global potrebbe rendere disponibili altri modelli di batterie o di caricabatterie per questo dispositivo. Il tempo di ricarica può variare in base alle funzionalità del dispositivo. Alcuni degli accessori menzionati in questo manuale d'uso, come caricabatterie, auricolare o cavo dati, potrebbero essere venduti separatamente.

Se il caricabatterie non è incluso nella confezione, carica il dispositivo usando il cavo dati (fornito in dotazione) e un adattatore di corrente USB (che potrebbe essere venduto separatamente). Puoi caricare il dispositivo usando cavi e adattatori di corrente di terze parti che siano conformi con lo standard USB 2.0 o successivi e con le norme nazionali applicabili e gli standard internazionali e regionali di sicurezza. Adattatori diversi potrebbero non risultare conformi agli standard di sicurezza applicabili, e il loro utilizzo per la ricarica potrebbe causare il rischio di perdite di beni o lesioni personali. Per ottimizzare la ricarica del dispositivo, è consigliabile utilizzare un adattatore di corrente con un ingresso da 100-240 V, ~50/60 Hz, 0,1 A e un'uscita da 5 V/1 A.

TASTIERA

Usare i tasti del telefono

- Per vedere le app e le funzionalità del telefono, nella schermata iniziale selezionare **Menu**.
- Per accedere a un'app o a una funzionalità, premere il tasto di scorrimento su, giù, sinistra o destra. Per aprire l'app o la funzionalità, premere il tasto di scorrimento.
- Per tornare alla schermata Home, premere il tasto di fine chiamata.
- Per cambiare il volume del telefono in uso mentre è in corso una chiamata o quando si ascolta la radio, scorrere verso l'alto o il basso.

Bloccare la tastiera

Per bloccare i tasti, selezionare  > **Blocca tastiera**. Per sbloccare i tasti, selezionare **Sblocca** e premere *.

Scrivere con la tastiera

- Premere ripetutamente un tasto fino a quando non appare la lettera.
- Per digitare uno spazio, premere **0**.
- Per digitare un carattere speciale o un segno di punteggiatura, premere il tasto asterisco oppure, se si utilizza la scrittura facilitata, tenere premuto il tasto **#**.
- Per alternare la maiuscola e la minuscola, premere **#** ripetutamente.
- Per digitare un numero, tenere premuto un tasto numerico.

3 Chiamate, contatti e messaggi

CHIAMATE

Effettuare una chiamata

Informazioni su come effettuare una chiamata con il nuovo telefono.



1. Inserire il numero di telefono. Per digitare il carattere +, utilizzato per le chiamate internazionali, premere due volte *.
2. Premere il tasto Chiama. Se richiesto, selezionare la SIM da utilizzare.
3. Per terminare la chiamata, premere il tasto di fine chiamata.

Rispondere a una chiamata



Premere .

RUBRICA

Aggiungere un contatto

1. Selezionare **Menu** > **Rubrica** >  > **Agg. nuovo cont.** .
2. Selezionare la posizione in cui salvare il contatto.
3. Scrivere il nome e digitare il numero.
4. Selezionare  > **Salva contatto** .

Salvare un contatto dei registri chiamate

1. Selezionare **Menu** > **Registri chiamate** , quindi il tipo di chiamata.
2. Selezionare il numero che si desidera salvare, quindi  > **Aggiungi a Rubrica** > **Nuovo contatto** .
3. Selezionare la posizione in cui salvare il contatto.
4. Aggiungere i dettagli del contatto e selezionare  > **Salva contatto** .

Chiamare un contatto

È possibile chiamare un contatto direttamente dall'elenco dei contatti.

Selezionare **Menu** > **Rubrica**, quindi il contatto che si desidera chiamare e premere il tasto di chiamata.

INVIARE MESSAGGI

Scrivere e inviare messaggi

1. Selezionare **Menu** > **Messaggi** > **+ Nuovo messaggio**.
2. Digitare un numero di telefono oppure premere  e selezionare un destinatario dall'elenco dei contatti.
3. Scrivere il messaggio.
4. Per inserire simboli nel messaggio, premere *.
5. Selezionare **Invia**. Se richiesto, selezionare la SIM da utilizzare.

È possibile inviare SMS con un numero di caratteri superiore al limite per un singolo messaggio. I messaggi più lunghi verranno suddivisi e inviati in due o più messaggi che verranno addebitati di conseguenza dal proprio fornitore di servizi. I caratteri accentati, altri segni o simboli in alcune lingue occupano più spazio e limitano ulteriormente il numero di caratteri che possono essere inviati in un singolo messaggio.

4 Personalizzare il telefono

CAMBIARE I TONI

Impostare nuovi toni

1. Selezionare **Menu** > **Impostazioni** > **Modi d'uso**, quindi un modo d'uso e infine **≡** > **Impostazioni** > **Impostazioni suoneria**.
2. Selezionare il tono che si desidera cambiare.
3. Selezionare il tono da utilizzare, quindi **Seleziona**.

CAMBIARE L'ASPETTO DELLA SCHERMATA HOME

Scegliere un nuovo sfondo

È possibile cambiare lo sfondo della Schermata iniziale.

1. Selezionare **Menu** > **Impostazioni** > **Personalizzazione** > **Sfondo schermo bloccato** > **Sfondi**.
2. Selezionare lo sfondo desiderato.

MODI D'USO

Impostare un modo d'uso

Esistono parecchi modi d'uso utilizzabili in diverse situazioni, Ad esempio, un modo d'uso silenzioso per i casi in cui l'audio non può essere attivo e un modo d'uso all'aperto con i toni alti.

1. Selezionare **Menu** > **Impostazioni** > **Modi d'uso**.
2. Per impostare un modo d'uso, selezionarlo e scegliere **≡** > **Impostazioni**. Cambiare le impostazioni desiderate.
3. Per impostare un modo d'uso, selezionarlo e scegliere **Seleziona**.

AGGIUNGERE COLLEGAMENTI

È possibile aggiungere collegamenti a diverse app e impostazioni nella schermata Home.

Modificare le impostazioni di Vai a

Nella parte inferiore sinistra della schermata Home è disponibile l'opzione **Vai a**, che contiene collegamenti a varie app e impostazioni. Selezionare i collegamenti più utili.

1. Selezionare **← >** **Opzione Vai a** **>** **Seleziona opzioni**.
2. Selezionare ogni singolo collegamento da inserire nell'elenco, quindi **Evidenzia** **>** **✓**.
Selezionare **OK** per salvare le modifiche.

È possibile anche riorganizzare l'elenco.

1. Scegliere **Organizza**.
2. Selezionare l'elemento da spostare, quindi **Sposta** e infine la posizione in cui spostarlo.
3. Selezionare **← >** **OK** per salvare le modifiche.

DURATA DI VITA DELLA BATTERIA

Risparmia energia

Se applicabile:

- Utilizza le connessioni di rete in modo selettivo per risparmiare energia: attiva il Bluetooth solo quando è necessario.
- Utilizza una connessione Wi-Fi per collegarti a Internet, preferendola alla connessione con i dati mobili.
- Se non desideri effettuare o ricevere chiamate, attiva la modalità aereo.

La modalità aereo chiude le connessioni alla rete mobile e disattiva la funzione wireless del tuo dispositivo.

ACCESSIBILITÀ

Ingrandisci il testo

Puoi aumentare o ridurre le dimensioni del testo.

A seconda del modello del tuo dispositivo, accedi alle impostazioni di sistema o dello schermo per effettuare la regolazione.

Scopri di più sulle funzioni di accessibilità

Per scoprire di più sulle funzioni di accessibilità di questo dispositivo, visita la Global Accessibility Reporting Initiative: <https://www.gari.info/findphones.cfm>

Nota per la guida audio online

1. Per accedere al manuale d'uso, visita la pagina www.hmd.com/support. Trova il modello del tuo prodotto e accedi al relativo manuale d'uso online.
2. Attiva la funzione di sintesi vocale sul browser o sul dispositivo per ottenere la lettura del testo sullo schermo.

Come attivare la funzione di sintesi vocale

PC con Windows (Windows 10, 11 o versioni successive):

- Vai su Impostazioni > Accessibilità (Windows 10) o Accessibilità (Windows 11).
- Seleziona Assistente vocale e abilita l'opzione per attivare l'utilità per la lettura dello schermo integrata.

Sulle versioni precedenti di Windows:

- Per ottenere la lettura del contenuto dei siti web, installa un'estensione per browser come Speechify.

Mac®/macOS®:

- Su Safari, accedi a Modifica > Voce > Avvia riproduzione per far sì che il tuo Mac legga i testi.
- Per interrompere la lettura, vai su Modifica > Voce > Interrompi riproduzione.

Per istruzioni dettagliate sull'attivazione della sintesi vocale per il tuo dispositivo o browser, consulta il manuale d'uso del dispositivo.

RIPARABILITÀ

Opzioni di auto-riparazione

Il supporto per la riparazione fai da te è disponibile per determinati dispositivi in alcuni Paesi. Maggiori dettagli sono disponibili all'indirizzo www.hmd.com/self-repair.

5 Fotocamera

FOTO E VIDEO

Scattare una foto



1. Selezionare **Menu** > **Fotocamera**.
2. Per eseguire lo zoom avanti o indietro, scorrere verso l'alto o verso il basso.
3. Per scattare una foto, premere il tasto di scorrimento.

Per vedere la foto appena scattata, selezionare ☰ > **Galleria**.

Per visualizzare tutte le foto, nella schermata Home selezionare **Menu** > **Galleria**.

 Tenersi a distanza di sicurezza quando si usa il flash. Non usare il flash per fotografare persone o animali a distanza ravvicinata. Non coprire il flash mentre si scattano le foto.

Registrazione un video

1. Per attivare la videocamera, selezionare **Menu** > **Fotocamera**, quindi .
2. Per avviare la registrazione, premere il tasto di scorrimento.
3. Per interrompere la registrazione, selezionare .

Per vedere il video appena registrato, nella Schermata iniziale selezionare **Menu** > **Video**.

6 Bluetooth

CONNESSIONI BLUETOOTH®

Attivare il Bluetooth

1. Selezionare **Menu** > **Impostazioni** > **Connettività** > **Bluetooth**.
2. Attivare il **Bluetooth**.
3. Selezionare **Dispositivi trovati** > **Aggiungi nuovo dispositivo**.
4. Scorrere fino al dispositivo trovato e selezionare **Associa**. Se richiesto, confermare il codice di protezione.

7 Orologio, agenda e calcolatrice

CONFIGURARE L'ORA E LA DATA MANUALMENTE

Cambiare l'ora e la data

1. Selezionare **Menu** > **Impostazioni** > **Ora e lingua** > **Data e ora**.
2. Selezionare **Aggiornamento automatico** > **Cambia**.
3. Selezionare **Fuso orario** e inserire il fuso orario.
4. Selezionare **Ora** e inserire l'ora.
5. Selezionare **Data** e inserire la data.
6. Selezionare **Salva**.

SVEGLIA

Impostare una sveglia

1. Selezionare **Menu** > **Sveglia**.
2. Selezionare **+Nuova sveglia** e inserire l'orario della sveglia e altri dettagli.

Se si desidera impostare la sveglia solo in determinati giorni, selezionare la sveglia, quindi **≡** > **Modifica** > **Ripeti** e infine ogni giorno per cui si desidera attivare la sveglia. Selezionare quindi **←** e **Salva**.

AGENDA

Aggiungere un evento all'agenda

1. Selezionare **Menu** > **Varie** > **Agenda**.
2. Selezionare una data, quindi **≡** > **Aggiungi nuovo evento**.
3. Inserire il nome dell'evento e altri dettagli, quindi selezionare **Salva**.

CALCOLATRICE

Informazioni su come aggiungere, sottrarre, moltiplicare e dividere utilizzando la calcolatrice del telefono.

Utilizzare la calcolatrice

1. Selezionare **Menu** > **Varie** > **Calcolatrice**.
2. Inserire il primo fattore del calcolo, utilizzare il tasto di scorrimento per selezionare l'operazione, quindi il secondo fattore.
3. Premere il tasto di scorrimento per ottenere il risultato del calcolo.

Selezionare  per azzerare i campi numerici.

8 Svuotare il telefono

RIPRISTINARE LE IMPOSTAZIONI DI FABBRICA

Se si acquista un nuovo telefono o comunque si desidera smaltire o riciclare il telefono, di seguito viene illustrato come rimuovere dati e contenuti personali.

Ripristinare il telefono

È possibile ripristinare le impostazioni originali del produttore, ma occorre prestare attenzione poiché il ripristino rimuove tutti i dati salvati nella memoria del telefono e tutte le personalizzazioni.

Se si smaltisce il telefono, tutto il contenuto privato dovrà essere rimosso.

Per ripristinare le impostazioni originali del telefono e rimuovere tutti i dati, nella schermata Home digitare *#7370#. Se richiesto, inserire il codice di sicurezza.

9 Informazioni sul prodotto e la sicurezza

INFORMAZIONI SULLA SICUREZZA

Leggere le semplici indicazioni riportate di seguito. Il mancato rispetto di tali norme può essere pericoloso o violare le leggi e i regolamenti locali. Per ulteriori informazioni, leggere la versione integrale del manuale d'uso.

SPEGNERE ALL'INTERNO DELLE ZONE VIETATE



Spegnere il dispositivo mobile quando è vietato l'uso di telefoni cellulari o quando può causare interferenze o situazioni di pericolo, ad esempio in aereo, in ospedale e in prossimità di apparecchiature mediche, combustibili, sostanze chimiche o esplosivi. Attenersi a tutte le istruzioni nelle aree limitate.

SICUREZZA STRADALE PER PRIMA COSA



Rispettare tutte le leggi locali per la sicurezza stradale. Durante la guida le mani devono essere sempre tenute libere per poter condurre il veicolo. La sicurezza stradale deve avere la priorità assoluta durante la guida.

INTERFERENZE



Tutti i dispositivi wireless possono essere soggetti a interferenze che potrebbero influire sulle prestazioni dell'apparecchio.

SERVIZIO AUTORIZZATO



Solo personale autorizzato può installare o riparare questo prodotto, a meno che non sia disponibile un supporto per la riparazione fai da te. Per maggiori informazioni, visitare l'indirizzo www.hmd.com/self-repair.

BATTERIE, CARICABATTERIE E ALTRI ACCESSORI



Utilizzare esclusivamente batterie, caricabatterie e altri accessori approvati da HMD Global Oy per il dispositivo in uso. Non collegare prodotti incompatibili.

EVITARE CHE IL DISPOSITIVO SI BAGNI



Se il dispositivo è impermeabile, fare riferimento alla relativa classificazione IP nelle specifiche tecniche per indicazioni più dettagliate.

PARTI IN VETRO



Il dispositivo e/o il suo schermo è realizzato in vetro. Questo vetro può rompersi in caso di caduta del dispositivo su una superficie dura o in caso di forte urto. Interrompere l'utilizzo del dispositivo finché il vetro non sarà sostituito.

PROTEGGERE IL PROPRIO UDITO



Per evitare possibili danni all'udito, l'ascolto non deve avvenire a livelli di volume alti per lunghi periodi. Prestare attenzione quando si tiene il dispositivo vicino all'orecchio mentre è in uso l'altoparlante.

CHIAMATE DI EMERGENZA



Importante: non è possibile garantire le connessioni in qualunque condizione. Nel caso di comunicazioni di vitale importanza, ad esempio, per le emergenze mediche, non confidare mai esclusivamente nei telefoni wireless.

Prima di effettuare la chiamata:

- Accendere il telefono.
 - Se lo schermo e i tasti del telefono sono bloccati, sbloccarli.
 - Spostarsi in un luogo con potenza del segnale adeguata.
1. Premere ripetutamente il tasto di fine chiamata finché non viene visualizzata la schermata Home.
 2. Inserire il numero di emergenza del luogo in cui ci si trova. I numeri delle chiamate di emergenza variano in base alla località.
 3. Premere il tasto Chiama.
 4. Fornire tutte le informazioni necessarie cercando di essere il più precisi possibile. Pertanto terminare la chiamata solo quando si sarà autorizzati.

Potrebbe inoltre essere necessario effettuare quanto segue:

- Inserire una scheda SIM nel telefono.
- Se viene chiesto un codice PIN, inserire il numero di emergenza del luogo in cui ci si trova e premere il tasto Chiama.
- Disabilitare le restrizioni alle chiamate nel telefono, ad esempio blocco delle chiamate, chiamate a numeri consentiti o chiamate a un gruppo chiuso di utenti.

PRECAUZIONI E MANUTENZIONE DEL PROPRIO DISPOSITIVO

Maneggiare con cura il dispositivo, la batteria, il caricabatterie e gli accessori. I suggerimenti di seguito riportati aiutano l'utente a mantenere il proprio dispositivo in funzione.

- Evitare che il dispositivo si bagni. La pioggia, l'umidità e la condensa o tutti i tipi di liquidi contengono sostanze minerali corrosive che possono danneggiare i circuiti elettronici.
- Non usare né lasciare il dispositivo in ambienti particolarmente polverosi o sporchi.
- Non lasciare il dispositivo in ambienti particolarmente caldi. Temperature elevate potrebbero danneggiare il dispositivo o la batteria.
- Non lasciare il dispositivo in ambienti

particolarmente freddi. Quando il dispositivo raggiunge la sua temperatura normale, al suo interno può formarsi della condensa che lo può danneggiare.

- Non aprire il dispositivo in modi diversi da quelli indicati nel manuale d'uso.
- Modifiche non autorizzate potrebbero danneggiare il dispositivo e violare i regolamenti che disciplinano gli apparati radio.
- Non far cadere, battere né scuotere il dispositivo o la batteria, poiché potrebbe subire danni.

- Usare esclusivamente un panno morbido, pulito e asciutto per pulire la superficie del dispositivo.
- Non dipingere il dispositivo. La vernice può impedirne il corretto funzionamento.
- Tenere il dispositivo lontano da magneti o campi magnetici.
- Per conservare i dati importanti al sicuro, archivarli in almeno due luoghi diversi, ad esempio il dispositivo, la memory card o il computer, oppure mettere per iscritto le informazioni di valore.

In caso di funzionamento prolungato il dispositivo potrebbe surriscaldarsi. Nella maggior parte dei casi questa situazione è normale. Per evitare il surriscaldamento eccessivo, il dispositivo potrebbe rallentare automaticamente, chiudere app, disattivare il caricamento e, se necessario, spegnersi. Se il dispositivo non funziona in modo appropriato, portarlo al centro assistenza autorizzato più vicino.

RICICLO



Smaltire sempre i prodotti elettronici usati, le batterie scariche e i materiali di imballaggio presso i punti di raccolta dedicati. Contribuendo alla raccolta differenziata dei prodotti, si combatte lo smaltimento indiscriminato dei rifiuti e si promuove il riutilizzo delle risorse rinnovabili. I prodotti elettrici ed elettronici contengono una certa quantità di materiali preziosi, inclusi i metalli (come rame, alluminio, acciaio e magnesio) e i metalli preziosi (come oro, argento e palladio). Tutti i materiali del dispositivo possono essere recuperati come materiali ed energia.

CONTENITORE MOBILE BARRATO

Contenitore mobile barrato



La presenza di un contenitore mobile barrato sul prodotto, sulla batteria, sulla documentazione o sulla confezione segnala che tutti i prodotti elettrici ed elettronici, nonché le batterie sono soggetti a raccolta speciale alla fine del ciclo di vita. Occorre rimuovere prima i dati personali dal dispositivo. Non smaltire questi prodotti nei rifiuti urbani indifferenziati: portarli a un centro di riciclaggio. Per informazioni sul punto di riciclaggio più vicino, rivolgersi alle autorità locali competenti o leggere il programma di ritiro di HMD e la sua disponibilità nel proprio Paese all'indirizzo www.hmd.com/support/topics/recycle.

INFORMAZIONI SULLA BATTERIA E IL CARICABATTERIE

Batteria e caricabatterie

Per verificare se il dispositivo è dotato di una batteria rimovibile, non rimovibile o sostituibile dall'utente, consultare la guida cartacea.

Dispositivi con una batteria rimovibile Utilizzare il dispositivo solo con una batteria originale ricaricabile. La batteria può essere caricata e scaricata centinaia di volte, ma con l'uso si esaurisce. Quando i tempi di conversazione continua e standby risultano notevolmente ridotti rispetto al normale, è necessario sostituire la batteria.

Dispositivi con una batteria non rimovibile Non tentare di rimuovere la batteria in quanto il dispositivo potrebbe subire dei danni. La batteria può essere caricata e scaricata centinaia di volte, ma con l'uso si esaurisce. Quando i tempi di conversazione e standby sono notevolmente più brevi del normale, recarsi presso il centro di assistenza autorizzato più vicino per la sostituzione della batteria.

Dispositivi con batteria sostituibile dall'utente Per sostituire la batteria, seguire le istruzioni di riparazione HMD o portare il dispositivo al centro di assistenza autorizzato più vicino. Per maggiori informazioni sulla riparazione fai da te, visitare l'indirizzo www.hmd.com/self-repair.

Caricare il dispositivo con un caricabatterie compatibile. Il tipo di spina del caricabatterie può variare. Il tempo di ricarica può variare in base alle funzionalità del dispositivo.

Informazioni sulla sicurezza della batteria e del caricabatterie

Una volta completata la ricarica del dispositivo, scollegare il caricabatterie dal dispositivo e dalla presa elettrica. La ricarica continua non deve superare le 12 ore. Se non utilizzata, una batteria completamente carica si scarica con il passare del tempo.

Le temperature estreme riducono la capacità e la durata della batteria. Per ottimizzare le prestazioni, tenere sempre la batteria a una temperatura compresa tra 15°C e 25°C. Un dispositivo con una batteria molto calda o molto fredda potrebbe temporaneamente non funzionare. La batteria potrebbe scaricarsi rapidamente a basse temperature e nel giro di pochi minuti il dispositivo si potrebbe spegnere. Quando si è all'aperto e la temperatura è bassa, tenere il dispositivo al caldo.

Rispettare le normative locali. Riciclare le batterie, quando è possibile. Non gettarle nei rifiuti domestici.

Non esporre la batteria a una pressione dell'aria estremamente bassa o lasciarla a temperature estremamente elevate, ad esempio gettarla nel fuoco, poiché ciò potrebbe causare l'esplosione della batteria o la perdita di liquido o gas infiammabile.

Non smontare, tagliare, comprimere, piegare, forare né in alcun modo danneggiare la batteria. In caso di fuoriuscita di liquido dalla batteria, evitare il contatto del liquido con la pelle o gli occhi. Qualora il contatto si verifichi, sciacquare immediatamente la parte colpita con abbondante acqua oppure consultare un medico. Non modificare, né tentare di inserire oggetti estranei nella batteria e non immergerla né esporla all'acqua o ad altri liquidi. Le batterie potrebbero esplodere se danneggiate.

Non utilizzare le batterie e il caricabatterie per scopi diversi da quelli prescritti. L'uso improprio o l'uso di batterie o caricabatterie non approvati o incompatibili può comportare il pericolo di incendio, deflagrazione o altri pericoli e può far decadere qualsiasi garanzia o approvazione. Qualora si ritenga che la batteria o il caricabatterie possa essersi danneggiato, si consiglia di recarsi al centro di assistenza più vicino o dal proprio rivenditore prima di continuare a utilizzarlo. Non utilizzare mai una batteria o un caricabatterie che risulti danneggiato. Usare il caricabatterie solo in luoghi chiusi. Non caricare il dispositivo durante un temporale.

Per scollegare il cavo di un caricabatterie o di un accessorio, afferrare e tirare la spina e non il cavo.

Inoltre, se il dispositivo è dotato di una batteria rimovibile o sostituibile dall'utente, si applicano le seguenti disposizioni:

- Spegnere sempre il dispositivo e scollegare il caricabatterie prima di rimuovere eventuali coperture o la batteria.
- Può verificarsi un corto circuito accidentale quando un oggetto metallico tocca i nastri metallici della batteria. La batteria o l'altro oggetto potrebbe subire danni.

BAMBINI PICCOLI

Il dispositivo così come i suoi accessori non sono giocattoli. Potrebbero contenere parti molto piccole. Tenere il dispositivo e i relativi accessori lontano dalla portata dei bambini.

NICHEL

La superficie di questo dispositivo non contiene nichel.

APPARECCHIATURE MEDICHE

L'uso di apparecchiature ricetrasmittenti, compresi i telefoni wireless, può interferire con il funzionamento di apparecchiature mediche prive di adeguata schermatura. Consultare un medico o la casa produttrice dell'apparecchiatura medica per sapere se è adeguatamente schermata da segnali radio esterni.

APPARECCHIATURE MEDICHE IMPIANTATE

Per evitare potenziali interferenze, i produttori di apparecchiature mediche impiantate (ad esempio, stimolatori cardiaci o pacemaker, microinfusori di insulina e neurostimolatori) raccomandano di mantenere una distanza minima di 15,3 centimetri tra un dispositivo wireless e l'apparecchiatura medica impiantata. I portatori di queste apparecchiature devono:

- Mantenere sempre il dispositivo wireless a più di 15,3 centimetri di distanza dall'apparecchiatura medica.
- Non tenere il dispositivo wireless nel taschino.
- Tenere il dispositivo wireless sull'orecchio
- opposto rispetto alla posizione dell'apparecchiatura medica.
- Spegnerlo il dispositivo wireless in caso di sospetta interferenza.
- Seguire le istruzioni del produttore dell'apparecchiatura medica impiantata.

In caso di dubbi inerenti l'utilizzo del dispositivo wireless con un'apparecchiatura medica impiantata, rivolgersi al proprio medico.

APPARECCHI ACUSTICI



Avvertenza: quando si usa l'auricolare, potrebbe risultare difficile udire i suoni all'esterno. Non usare l'auricolare se questo può mettere a rischio la propria sicurezza.

Alcuni dispositivi wireless possono interferire con alcuni apparecchi acustici.

PROTEGGERE IL DISPOSITIVO DA CONTENUTI DANNOSI

Il dispositivo potrebbe essere esposto a virus e ad altri contenuti dannosi. Prendere le seguenti precauzioni:

- Prestare attenzione quando si aprono i messaggi. Potrebbero contenere software dannoso o in altro modo danneggiare il dispositivo o il computer.
- Prestare attenzione quando si accettano richieste di connettività o si naviga in Internet. Non accettare connessioni Bluetooth® da fonti non ritenute attendibili.
- Installare l'antivirus e altri prodotti software di protezione su eventuali computer connessi.
- Se si accede a segnalibri preinstallati e a collegamenti a siti Internet di terzi, adottare le precauzioni appropriate. HMD Global non approva né si assume la responsabilità di tali siti.

VEICOLI

Segnali a radiofrequenza possono incidere negativamente su sistemi elettronici non correttamente installati o schermati in modo inadeguato presenti all'interno di veicoli. Per maggiori informazioni, rivolgersi al produttore del proprio veicolo o delle sue dotazioni. Soltanto personale autorizzato dovrebbe installare il dispositivo in un veicolo. Un'installazione difettosa può rivelarsi pericolosa e far decadere la garanzia. Eseguire controlli periodici per verificare che tutto l'impianto del dispositivo wireless all'interno del veicolo sia montato e funzioni regolarmente. Non tenere né trasportare liquidi infiammabili o materiali esplosivi nello stesso contenitore del dispositivo, dei suoi componenti o dei suoi accessori. Non collocare oggetti nell'area di espansione dell'airbag.

AREE A RISCHIO DI ESPLOSIONE

Spegnere il dispositivo in aree potenzialmente esplosive, ad esempio in prossimità dei distributori di carburante. Eventuali scintille potrebbero provocare un'esplosione o un incendio causando ferite o la morte. Attenersi strettamente a qualunque disposizione specifica nei depositi di carburante, negli stabilimenti chimici o in luoghi in cui sono in corso operazioni che prevedano l'uso di materiali esplosivi. Le aree a rischio di esplosione potrebbero non essere chiaramente indicate. In genere sono aree in cui viene chiesto di spegnere il motore del proprio veicolo, sottocoperta sulle imbarcazioni, strutture per trasporto o immagazzinaggio di sostanze chimiche e aree con aria satura di sostanze chimiche o particelle, come grani, polvere e polveri metalliche. Rivolgersi ai produttori di veicoli che usano gas liquidi di petrolio, ovvero il GPL (come il propano o il butano) per sapere se il dispositivo può essere utilizzato in sicurezza in prossimità di tali veicoli.

INFORMAZIONI SULLA CERTIFICAZIONE

Questo dispositivo mobile è conforme alle direttive per l'esposizione alle onde radio.

Il dispositivo mobile è un ricetrasmittitore radio. È stato ideato per non superare i limiti per l'esposizione alle onde radio (campi elettromagnetici a frequenza radio) raccomandati dall'organizzazione scientifica indipendente ICNIRP. Tali direttive incorporano notevoli margini di sicurezza che intendono garantire la protezione di tutte le persone, indipendentemente

dall'età e dallo stato di salute. Le direttive sull'esposizione si basano sul Tasso Specifico di Assorbimento (SAR, Specific Absorption Rate), che è un'espressione della quantità di radiofrequenza (RF) assorbita dalla testa o dal corpo quando il dispositivo sta trasmettendo. Il limite SAR indicato nelle direttive ICNIRP per i dispositivi mobili è in media 2,0 W/kg per ogni 10 grammi di massa.

I test per i livelli di SAR vengono eseguiti utilizzando le normali posizioni d'uso con il dispositivo che trasmette al massimo livello di potenza certificato in tutte le sue bande di frequenza.

Questo dispositivo è conforme alle direttive sull'esposizione alle radiofrequenze (RF) quando viene utilizzato a contatto con la testa o quando si trova ad almeno 1,5 centimetri di distanza dal corpo. Quando per operazioni a stretto contatto con il corpo viene utilizzata una custodia, un gancio da cintura o una qualsiasi altra forma di supporto del dispositivo, è necessario che tale oggetto non contenga parti metalliche e che il prodotto sia posizionato almeno alla distanza dal corpo qui sopra definita.

La trasmissione di dati o messaggi richiede una connessione ottimale alla rete. La trasmissione può essere ritardata finché non sarà disponibile una connessione di questo tipo. Seguire le istruzioni sulla distanza di separazione fino al completamento della trasmissione.

Durante il normale utilizzo i valori SAR sono in genere molto al di sotto dei valori indicati sopra. Ciò è dovuto al fatto che, ai fini dell'efficienza del sistema e per ridurre al minimo l'interferenza sulla rete, quando per la chiamata non è necessaria tutta la potenza operativa del dispositivo, questa viene automaticamente diminuita. Più è bassa la potenza del dispositivo, minore è il valore SAR.

I modelli dei dispositivi possono avere versioni differenti e più di un valore. Nel tempo i componenti e il design potranno subire modifiche e alcune di queste potrebbero influire sui valori SAR.

Per ulteriori informazioni, visitare il sito www.sar-tick.com. I dispositivi mobili potrebbero trasmettere anche se non si sta telefonando.

L'OMS (Organizzazione Mondiale della Sanità o WHO, World Health Organization) afferma che le attuali informazioni scientifiche non indicano la necessità di precauzioni particolari per l'uso dei dispositivi mobili. Tuttavia, se i singoli utenti sono preoccupati, possono scegliere di ridurre l'esposizione, limitando la durata delle chiamate o utilizzando auricolari o dispositivi vivavoce per tenere il dispositivo lontano dal corpo e dalla testa. Per ulteriori informazioni, spiegazioni e discussioni sull'esposizione alle radiofrequenze, visitare il sito Web dell'OMS all'indirizzo www.who.int/health-topics/electromagnetic-fields#tab=tab_1.

Fare riferimento a www.hmd.com/sar per il valore SAR massimo del dispositivo.

INFORMAZIONI SU DIGITAL RIGHTS MANAGEMENT

Durante l'uso del presente dispositivo assicurarsi di rispettare tutte le leggi e gli usi locali, nonché la privacy e i diritti di terzi, inclusi i diritti di copyright. I diritti di copyright potrebbero impedire la copia, la modifica o il trasferimento di foto, musica e altri elementi.

COPYRIGHT E ALTRE COMUNICAZIONI

Copyright

La disponibilità di prodotti, funzionalità, app e servizi può variare in base alla regione. Per ulteriori informazioni, contattare il proprio rivenditore o il fornitore di servizi. In questo dispositivo sono inclusi articoli, tecnologia o prodotti software soggetti alle leggi e ai regolamenti degli Stati Uniti e di altri paesi in materia di esportazione. È vietata qualsiasi deroga a tali normative.

Il contenuto di questo documento è fornito "così com'è". Salvo quanto richiesto dalla legislazione applicabile, non viene fornita alcuna garanzia di alcun tipo, né espressa né implicita, incluse, a titolo esemplificativo e non limitativo, le garanzie implicite di commerciabilità e idoneità per uno scopo particolare, in relazione all'accuratezza, all'affidabilità o al contenuto del presente documento. HMD Global si riserva il diritto di rivedere il presente documento o ritirarlo in qualsiasi momento senza alcun preavviso.

Nella misura massima consentita dalla legge applicabile, in nessun caso HMD Global o i suoi licenziatari saranno responsabili per eventuali perdite di dati o di guadagno o per eventuali danni speciali, incidentali, consequenziali o indiretti, indipendentemente dalla causa.

È vietata la riproduzione, il trasferimento o la distribuzione, parziale o totale, del contenuto del presente documento in qualsiasi forma senza la previa autorizzazione scritta di HMD Global. HMD Global adotta una politica di sviluppo costante. HMD Global si riserva il diritto di apportare modifiche e miglioramenti a qualsiasi prodotto descritto nel presente documento senza alcun preavviso.

HMD Global non rilascia alcuna dichiarazione o garanzia né è responsabile della funzionalità, del contenuto o del supporto all'utente finale delle applicazioni di terzi fornite insieme al dispositivo. Utilizzando un'applicazione, l'utente riconosce che l'applicazione viene fornita com'è.

Il download di mappe, giochi, musica e video e il caricamento di foto e video potrebbero implicare la trasmissione di grandi quantità di dati. Il fornitore di servizi dell'utente potrebbe addebitare costi per la trasmissione dei dati. La disponibilità di determinati prodotti, servizi e funzionalità può variare da regione a regione. Per ulteriori dettagli e informazioni sulle lingue disponibili, l'utente potrà contattare il rivenditore locale.

Alcune caratteristiche, funzionalità e specifiche del prodotto potrebbero dipendere dalla rete ed essere soggette a termini, condizioni e costi aggiuntivi.

Tutte le specifiche, le caratteristiche e le altre informazioni sul prodotto fornite sono soggette a modifica senza alcun preavviso.

L'Informativa sulla privacy globale di HMD, disponibile all'indirizzo <http://www.hmd.com/privacy>, si applica all'utilizzo del dispositivo.

TM e © 2025 HMD Global. Tutti i diritti riservati.

Il marchio e i logo Bluetooth sono di proprietà di Bluetooth SIG, Inc. e l'utilizzo di tali marchi è concesso in licenza a HMD Global.

Microsoft e Windows sono marchi registrati del gruppo di aziende Microsoft.

Mac® e macOS® sono marchi registrati di Apple Inc., registrati negli Stati Uniti e in altri Paesi e aree geografiche.

Il presente prodotto include software open source. Per informazioni sul copyright applicabili e altri riconoscimenti, comunicazioni e autorizzazioni, selezionare *#6774# nella schermata Home.