

NOKIA

Nokia 3310

Uputstvo za korisnike

Sadržaj

1	O ovom uputstvu za korisnike	6
2	Početni koraci	7
	Keys and parts	7
	Podešavanje i uključivanje telefona	8
	Punjenje telefona	11
	Lock or unlock the keys	11
3	Osnove	12
	Iskoristite sve prednosti telefona sa dve SIM kartice	12
	Explore your phone	13
	Change the volume	16
	Change your ring or message tone	16
	Promena pozadine	17
	Pisanje teksta	17
4	Pozivi, kontakti i poruke	18
	Pozivi	18
	Contacts	18
	Slanje i primanje poruka	19
5	Personalizovanje telefona	20
	Change your ring or message tone	20
	Promena izgleda početnog ekrana	20
	Profili	21
	Podešavanja za meni "Favoriti"	22
6	Kamera	23
	Fotografije	23
	Video snimci	23

7 Internet i veze	25
Browse the web	25
8 Muzika i video zapisi	26
Muzički plejer	26
Video plejer	26
9 Radio	27
Find and save radio stations	27
Slušanje radija	27
10 Sat, kalendar i kalkulator	28
Ručno podešavanje vremena i datuma	28
Alarm clock	28
Calendar	28
Calculator	29
11 Bluetooth	30
Aktiviranje funkcije Bluetooth	30
12 Kopiranje i uklanjanje sadržaja	31
Kopiranje sadržaja	31
Deljenje sadržaja	31
Remove private content from your phone	32
13 Rezervna kopija i vraćanje	33
Kreiranje rezervne kopije	33
Vraćanje rezervne kopije	33
14 Podešavanja	34
Podešavanja za pozive	34
Podešavanja telefona	34
Podešavanja za troškove	34

Pribor	34
Podešavanja bezbednosti	35
Feedback	35
Vraćanje fabričkih podešavanja	35
Podešavanja za poruke	36
15 Informacije o proizvodu i bezbednosti	37
Za vašu bezbednost	37
Mrežne usluge i troškovi	39
Hitni pozivi	40
Briga o uređaju	40
Recikliranje	41
Simbol precrtane kante za otpatke	41
Informacije o bateriji i punjaču	42
Mala deca	43
Medicinski uređaji	43
Ugrađeni medicinski uređaji	43
Sluh	44
Zaštitite uređaj od štetnog sadržaja	44
Motorna vozila	44
Potencijalno eksplozivne sredine	44
Informacije o sertifikaciji (SAR)	45
Zaštita autorskih prava i druge objave	46
O upravljanju digitalnim pravima	47
16 Frequently asked questions	48
How do I get help for my phone?	48
Where can I find the warranty terms for my phone?	48
How do I get my phone repaired or replaced?	48
What should I do if my phone is lost or stolen?	48
Where can I see the full range of Nokia phones?	48

Where can I buy a Nokia phone?	48
My phone won't turn on, what should I do?	48
My phone won't charge, what should I do?	49
Troubleshooting tips	49
Where can I get support for my Lumia smartphone?	49

1 O ovom uputstvu za korisnike



Važno: Za važne informacije o bezbednom korišćenju uređaja i baterije pročitajte "Informacije o proizvodu i bezbednosti" pre nego što uređaj uzmete u upotrebu. Pročitajte uputstvo za korisnike da biste saznali kako da počnete da koristite svoj novi uređaj.

2 Početni koraci

KEYS AND PARTS

Explore the keys and parts of your new phone.

Your phone

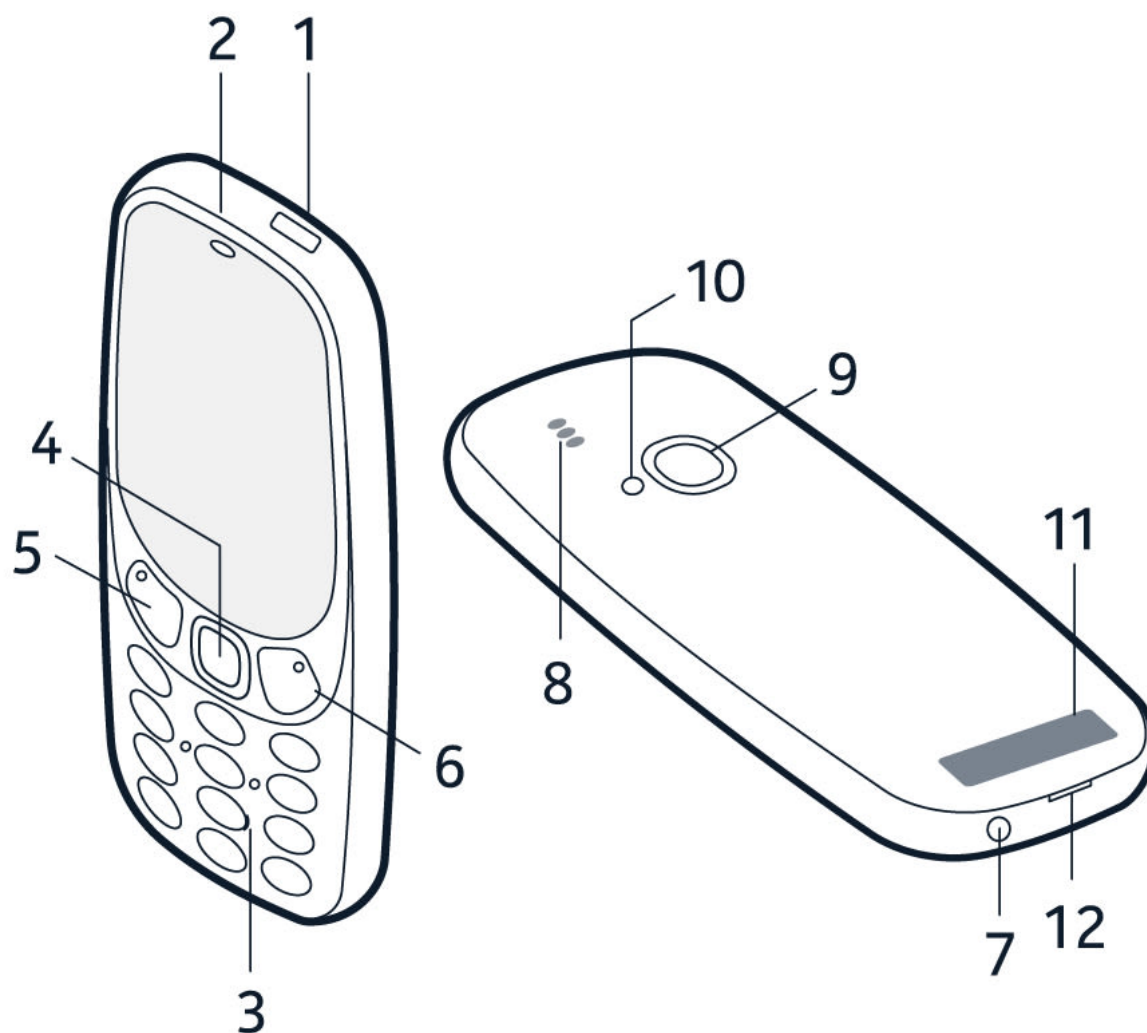

The keys and parts of your phone are:

- | | |
|---------------------------|-------------------------------------|
| 1. Charger connector | 6. Function key, end call/power key |
| 2. Earpiece | 7. Headphone connector |
| 3. Number keys | 8. Loudspeaker |
| 4. Selection key | 9. Camera |
| 5. Function key, call key | 10. Flash light |

11. Antenna area

To lock the keys, select **Go to** > **Lock keypad**.

To unlock the keys, quickly press , and select **Unlock**.

Avoid touching the antenna area while the antenna is in use. Contact with antennas affects the communication quality and may reduce battery life due to higher power level during operation.

Do not connect to products that create an output signal, as this may damage the device. Do not connect any voltage source to the audio connector. If you connect an external device or headset, other than those approved for use with this device, to the audio connector, pay special attention to volume levels. Parts of the device are magnetic. Metallic materials may be attracted to the device. Do not place credit cards or other magnetic storage media near the device, because info stored on them may be erased.

Some of the accessories mentioned in this user guide, such as charger, headset, or data cable, may be sold separately.



Napomena: Možete da podesite telefon tako da zahteva zaštitnu šifru. Unapred podešena šifra je 12345. Promenite je radi zaštite privatnosti i ličnih podataka. Međutim, prilikom promene šifre imajte na umu da morate da zapamtite novu šifru pošto HMD Global ne može da je otkrije, niti da je zaobiđe.

PODEŠAVANJE I UKLJUČIVANJE TELEFONA

Saznajte kako da umetnete SIM karticu, memorijsku karticu i bateriju, kao i kako da uključite telefon.

Mikro SIM



Važno: Ovaj uređaj je predviđen za korišćenje isključivo sa mikro SIM karticom (pogledajte sliku). Korišćenje nekompatibilnih SIM kartica može da ošteti karticu ili uređaj, kao i podatke koji su sačuvani na kartici. Konsultujte se sa mobilnim operatorom oko korišćenja SIM kartice koja ima nano-UICC isečak.

MicroSD memorijske kartice



Koristite samo kompatibilne memorijske kartice odobrene za korišćenje uz ovaj uređaj. Nekompatibilne kartice mogu da oštete karticu i uređaj, kao i podatke koji su sačuvani na kartici.



Napomena: Pre uklanjanja maski, isključite uređaj i iz njega iskopčajte punjač i druge uređaje. Izbegavajte da dodirujete elektronske komponente prilikom zamene maski. Uređaj uvek odložite i upotrebljavajte sa pričvršćenim maskama.

Set up your phone (single SIM)

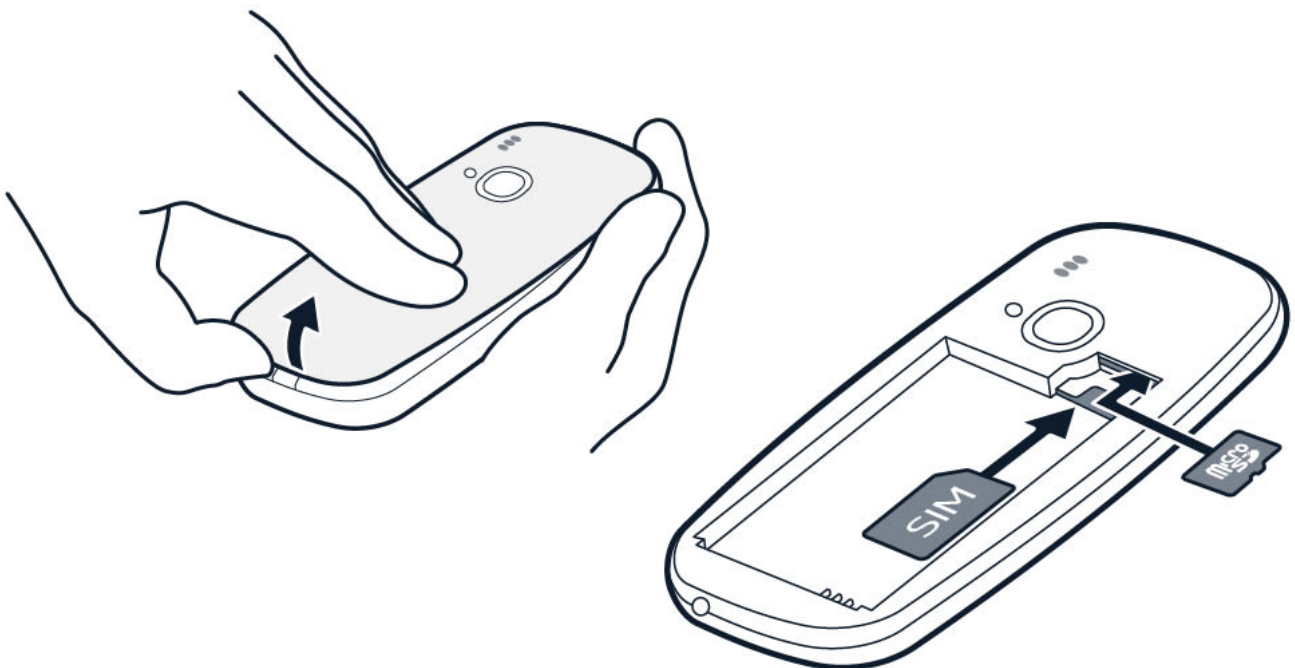

1. Place your fingernail in the small slot at the bottom of the phone, lift and remove the cover.
2. If the battery is in the phone, lift it out.
3. Slide the SIM into the SIM slot with the contact area face down.
4. If you have a memory card, slide the memory card into the memory card slot.
5. Line up the battery contacts, and put the battery in.
6. Replace the back cover.

Set up your phone (dual SIM)

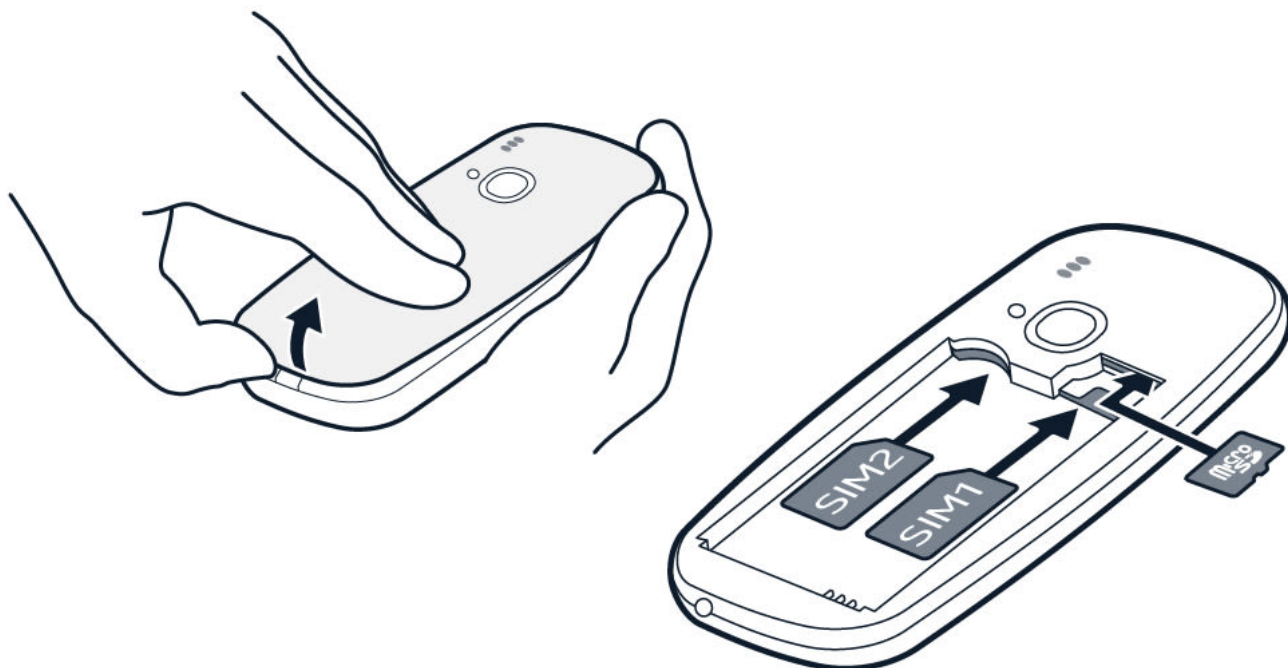

1. Place your fingernail in the small slot at the bottom of the phone, lift and remove the cover.
2. If the battery is in the phone, lift it out.
3. Slide the first SIM into SIM slot 1 with the contact area face down. Slide the second SIM into SIM slot 2. Both SIM cards are available at the same time when the device is not being used, but while one SIM card is active, for example, making a call, the other may be unavailable.
4. If you have a memory card, slide the memory card into the memory card slot.
5. Line up the battery contacts, and put the battery in.
6. Replace the back cover.

Uključivanje telefona

Pritisnite i držite taster .

Uklanjanje SIM kartice

Otvorite zadnju masku, uklonite bateriju, a zatim izvucite SIM karticu.

Uklanjanje memorijske kartice

Otvorite zadnju masku, uklonite bateriju, a zatim izvucite memorijsku karticu.

PUNJENJE TELEFONA

Baterija je delimično napunjena u fabrici, ali možda je ipak potrebno da je sami napunite da biste mogli da koristite telefon.

Punjenje baterije

1. Uključite punjač u zidnu utičnicu.
2. Povežite punjač sa telefonom. Kada se baterija napuni, isključite punjač iz telefona, a zatim i iz zidne utičnice.

Ako je baterija u potpunosti ispražnjena, možda će biti potrebno nekoliko minuta da se prikaže indikator punjenja.



Savet: Ako u blizini nema zidne utičnice, možete da je napunite preko USB priključka. Možete da prebacite podatke dok se uređaj puni. Efikasnost punjenja preko USB priključka može značajno da varira, i možda će biti potrebno više vremena da baterija počne da se puni i da uređaj počne da funkcioniše. Uverite se da je računar uključen.

Ušteda energije

Da biste uštedeli energiju:

1. Punite pametno: uvek punite bateriju u potpunosti.
2. Izaberite samo zvukove koji su vam potrebni: isključite nepotrebne zvukove, kao što su zvukovi pritiska tastera.
3. Koristite ožičene slušalice, a ne zvučnik.
4. Promenite podešavanja ekrana telefona: podesite ekran telefona tako da se isključi nakon kratkog vremena.
5. Smanjite osvetljenost ekrana.
6. Kada je to primenjivo, selektivno koristite mrežne, npr. Bluetooth: uključite veze samo kada ih koristite.

LOCK OR UNLOCK THE KEYS

Lock the keypad

To avoid accidentally pressing the keys, use keypad lock. Select **Go to** > **Lock keypad**.

Unlock the keypad

Press **Ⓜ**, and select **Unlock**.

3 Osnove

ISKORISTITE SVE PREDNOSTI TELEFONA SA DVE SIM KARTICE

Telefon može da koristi dve SIM kartice, koje možete da koristite u različite svrhe.

Select which SIM card to use

1. Select **Menu** >  > **Connectivity** > **Dual SIM**.
2. To choose which SIM to use for calls, select **Call**, switch **Always ask** to **Off**, and select **Preferred SIM**.
3. To choose which SIM to use for messages, select **Messaging**, switch **Always ask** to **Off**, and select **Preferred SIM**.
4. To choose which SIM to use for mobile data, switch **Mobile data connection** to **On**, and select **Mobile data** > **Preferred SIM**.

Forward calls between your 2 SIMs

Get the most out of your 2 SIM cards. If you forward your calls between your SIMs, when someone calls you on one SIM while you're having a call on the other, you can manage your calls from both SIMs just like with only one SIM.

Make sure you have 2 SIM cards inserted in your phone.

1. Select **Menu** >  > **SIM numbers**.
2. Type in the numbers of your both SIMs.
3. Depending on how you want to forward the calls when one of your SIMs is out of reach or busy, select **Between two SIMs**, **From SIM1 to SIM2**, or **From SIM2 to SIM1**.



Tip: To check if your calls are being forwarded, select **Check status**.

EXPLORE YOUR PHONE

See the apps and features of your phone



Select **Menu**.

Go to an app or feature

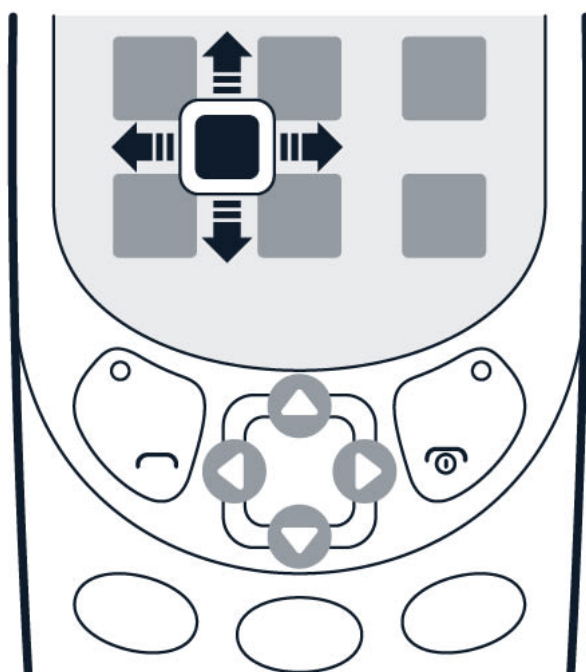

Press the scroll key up, down, left, or right.

Open an app or select a feature



Select **Choose**.

Go back to the previous view



Select **Back**.

Go back to the home screen

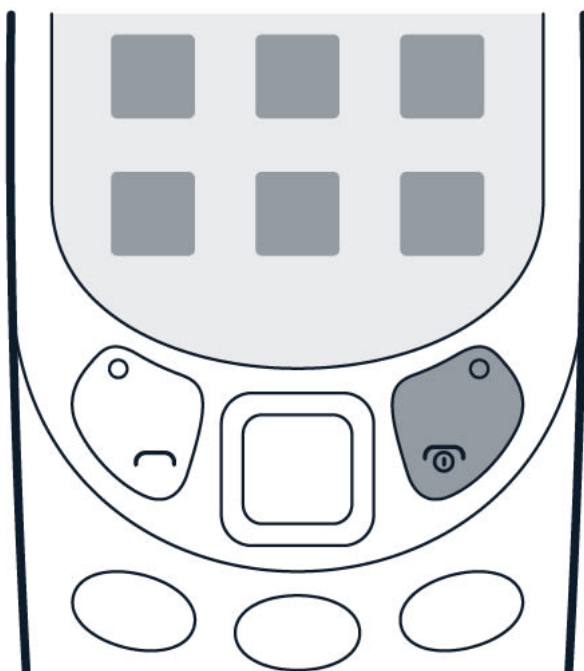

Press the end key.

Switch on the flashlight



On the idle screen, quickly scroll up twice to switch on the flashlight.

To switch off the flashlight, scroll up once.

Do not shine the light in anyone's eyes.

CHANGE THE VOLUME

Turn the volume up or down

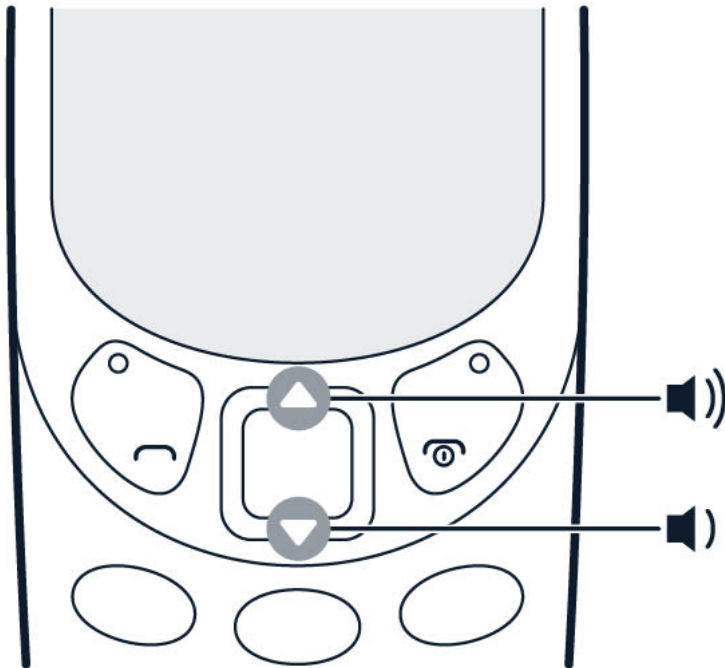

Trouble hearing your phone ringing in noisy environments, or calls too loud? You can change the volume to your liking.

Scroll up or down to change the volume during a call or when listening to the radio.

CHANGE YOUR RING OR MESSAGE TONE

You can choose a new ringtone or message tone.

Change your ringtone

1. Select **Menu** > **Settings** > **Tones**.
2. Choose **Ringtone**.
3. Scroll to a ringtone.
4. Press **OK**.



Savet: Da li je vaš ton zvona preglasan ili pretih? Izaberite **Jačina zvona**, a zatim listajte nalevo ili nadesno.

Change your message tones

1. Select **Menu** >  > **Tones** > **Messages**.
2. Scroll to a message tone.
3. Press **OK**.

PROMENA POZADINE

Izbor nove pozadine

Za promenu pozadine početnog ekrana koristite podešavanje **Pozadina**.

1. Izaberite stavke **Meni** >  > **Podešavanja ekrana** > **Pozadina**.
2. Da biste videli dostupne pozadine, izaberite opciju **Podrazumevano**.
3. Listajte do pozadine, a zatim izaberite **Vidi** da biste videli kako izgleda na ekranu.
4. Izaberite **Izaberi** i opciju za postavljanje pozadine na ekran.

Pozadinu možete da izaberete i među fotografijama na telefonu.

PISANJE TEKSTA

Pisanje pomoću tastature

Pisanje pomoću tastature je jednostavno i zabavno.

Pritiskajte taster sve dok se ne prikaže odgovarajuće slovo.

Da biste uneli razmak, pritisnite taster **0**.

Da biste uneli specijalni znak ili znak interpunkcije, pritisnite taster *****.

Da biste menjali veličinu slova, pritisnite taster **#**.

Da biste uneli broj, pritisnite i držite numerički taster.

4 Pozivi, kontakti i poruke

POZIVI

Upućivanje poziva

Saznajite kako da uputite poziv pomoću novog telefona.

1. Ukucajte broj telefona. Da biste uneli znak + koji se koristi za međunarodne pozive, dvaput pritisnite taster *.
2. Pritisnite taster za pozivanje. Izaberite SIM karticu koju želite da koristite ako se to od vas traži.
3. Da biste prekinuli poziv, pritisnite taster Kraj.

Odgovaranje na poziv

Pritisnite .



Savet: Da biste razgovarali telefonom tako da ga ne držite u ruci, uparite ga sa kompatibilnom Bluetooth slušalicom (prodaje se zasebno). Da biste uključili Bluetooth, odaberite **Meni** >  > **Povezivanje** > **Bluetooth**, a zatim podesite **Bluetooth** na **Uključeno**.



Savet: Ako niste u mogućnosti da odgovorite na poziv i ako je potrebno da brzo utišate zvono na telefonu, odaberite **Tišina**.

CONTACTS

Add a contact

Save and organize your friends' phone numbers.

1. Select **Menu** >  > **Options** > **Add new contact**.
2. Write the name, and type in the number.
3. Select **Save**.



Tip: You can select which memory you want to use for storing contacts. Select **Options** >  > **Memory**.



Tip: To save a phone number in the dialer, type in the number, and select **Save**.

Save a contact from call log

You can save contacts from call log.

1. Select **Menu** >  > **Received** or **Missed**, depending on from where you want to save the contact.
2. Highlight the number you want to save, and select **Options** > **Save**.
3. Add the contact's name and **Save**.

Call a contact or send a message

Call a contact directly from the contacts list. You can also send messages from the contacts list.

1. Select **Menu** >  and scroll to a contact you want to call or send a message.
2. Select the contact and select **Call** or **Send message**.

SLANJE I PRIMANJE PORUKA

Pisanje i slanje poruka

1. Odaberite **Meni** >  > **Kreirati poruku**.
2. Da biste dodali primaoca, odaberite **Dodaj primaoca**. Sa liste **Kontakti** ili **Liste dostave** možete da unesete broj telefona ili da dodate primaoca.
3. Napišite poruku u polju **Poruka**.
4. Odaberite **Pošalji**.

Opcije pisanja

U polju za poruku možete da pronađete različite opcije za pisanje poruke koristeći **Opcije**. Možete da umetnete smeške i simbole, ili da koristite gotove predloške. Možete da dodate slike ili da odbacite poruke, kao i da ih sačuvate kao nacрте.

Koristeći **Opcije** možete i da uključite rečnik.

Opcije za poruke

Kada primite poruku na telefonu, listajte do nje, a zatim odaberite **Opcije**. Da biste pozvali pošiljaoca, odaberite **Poziv**. Možete da obrišete razgovore, kao i da dodate pošiljaoca na skrivenu listu. Takođe, možete da pristupite ekranu **Podešavanja za poruke**.

5 Personalizovanje telefona

CHANGE YOUR RING OR MESSAGE TONE

You can choose a new ringtone or message tone.

Change your ringtone

1. Select **Menu** >  > **Tones**.
2. Choose **Ringtone**.
3. Scroll to a ringtone.
4. Press **OK**.



Savet: Da li je vaš ton zvona preglasan ili pretih? Izaberite **Jačina zvona**, a zatim listajte nalevo ili nadesno.

Change your message tones

1. Select **Menu** >  > **Tones** > **Messages**.
2. Scroll to a message tone.
3. Press **OK**.

PROMENA IZGLEDA POČETNOG EKRANA

Promenite izgled početnog ekrana pomoću podešavanja ekrana.

Izbor nove pozadine

Za promenu pozadine početnog ekrana koristite podešavanje **Pozadina**.

1. Izaberite stavke **Meni** >  > **Podešavanja ekrana** > **Pozadina**.
2. Da biste videli dostupne pozadine, izaberite opciju **Podrazumevano**.
3. Listajte do pozadine, a zatim izaberite **Vidi** da biste videli kako izgleda na ekranu.
4. Izaberite **Izaberi** i opciju za postavljanje pozadine na ekran.

Pozadinu možete da izaberete i među fotografijama na telefonu.

Promena veličine fonta

Možete da povećate veličinu fonta na telefonu pomoću podešavanja **Veličina slova**.

1. Izaberite **Meni** >  > **Podešavanja ekrana** > **Veličina slova**.
2. Izaberite aplikaciju za koju želite da povećate font: **Poruke**, **Imenik** ili **Meni**.
3. Listajte do željene veličine fonta, a zatim izaberite **Izaberi**.

Prikaz datuma i vremena

Možete da birate da li ćete videti datum i vreme na početnom ekranu telefona.

1. Izaberite **Meni** >  > **Datum i vreme** > **Prikaži datum i vreme**.
2. Izaberite **Uključeno** da bi bili vidljivi na početnom ekranu.

Ako želite da se vreme na telefonu automatski ažurira, postavite **Autoažur. vremena** na **Uključeno**.

Ostala podešavanja ekrana

Možete da izmenite i druga podešavanja ekrana. Možete da ih uključite ili isključite i promenite njihove funkcije, kao što su vremensko ograničenje i intenzitet.

PROFILI

Telefon ima različite profile za različite situacije. Možete da izmenite profile u skladu sa svojim ukusom.

Personalizovanje profila

Postoji nekoliko profila koje možete da koristite u različitim situacijama. Na primer, tihi profil za situacije kada je potrebno da isključite zvuk, kao i profil "na otvorenom" sa glasnim tonovima.

Možete dodatno da personalizujete profile.

1. Odaberite **Meni** >  > **Profili**.
2. Odaberite profil i **Personalizuj**.

Za svaki profil možete da podesite određeni ton zvona, jačinu tona zvona, ton za poruke i drugo.



Savet: Možete da dodate različite profile u meni **Favoriti** kako biste im brzo pristupili.

PODEŠAVANJA ZA MENI "FAVORITI"

Različitim aplikacijama i podešavanjima možete da dodate veze za brzi pristup meniju **Favoriti**.

Izmena podešavanja "Favoriti"

U donjem levom uglu se nalazi meni **Favoriti** koji, kada ga odaberete, omogućava pristup različitim aplikacijama i podešavanjima. Možete da promenite izbor aplikacija i podešavanja po svom ukusu.

1. Odaberite **Meni** >  > **Idi na podešav.**
2. Odaberite **Izaberi opcije**.
3. Listajte do prečice koju želite da dodate na listu **Favoriti** na početnom ekranu, a zatim odaberite **Označi**.
4. Odaberite **Gotovo** da biste napustili listu, a zatim i **Da** da biste sačuvali promene.

Takođe, možete da reorganizujete listu **Favoriti**.

1. Odaberite **Organizuj**.
2. Listajte do stavke koju želite da premestite, a zatim odaberite **Premes.**
3. Odaberite da li želite da je premestite nagore, nadole, na vrh ili na dno liste.
4. Odaberite **Nazad** da biste napustili listu, a zatim i **Da** da biste sačuvali promene.



6 Kamera

FOTOGRAFIJE

Nije vam potreban poseban fotoapararat kada na telefonu imate sve ono što je potrebno za beleženje uspomena.

Take a photo

Capture the best moments with your phone camera.

1. To switch the camera on, select **Menu** > .
2. To zoom in or out, scroll up or down.
3. To take a photo, select .





Tip: To take a selfie, select **Selfie** > .



Tip: To switch the flash on, in camera, select  > **Flash on**.

View a photo you have taken





To view the photo right after taking it, select **New** >  > **Photos** > **Captured**. To view the photo later, in camera, select  > **Photos** > **Captured**.

VIDEO SNIMCI

Nije vam potreban posebna video kamera – zabeležite uspomene u video snimcima na telefonu.

Record a video

Besides taking photos, you can also record videos with your phone.

1. To switch the camera on select **Menu** > .
2. To switch the video camera on, select  > **Video camera**.
3. To start recording, select .
4. To stop recording, select .



Tip: Need more space for your videos? Insert a memory card, and your videos are saved directly to the card.

Gledanje snimljenih video snimaka

Da biste pregledali video snimak koji ste upravo napravili, odaberite ▶.



Savet: Da biste pregledali video snimak kasnije, odaberite **Meni** >  > **Snimljeno**.

7 Internet i veze

BROWSE THE WEB

Learn how to browse the web with your phone.

Connect to internet

Catch up on the news, and visit your favorite websites on the go.

1. Select **Menu** > ● > **Surf or search**.
2. Write a web address, and select **OK**.



Tip: If you want to avoid data costs, switch mobile data off when you are not surfing the web. In your single SIM phone, select **Menu** > ⚙ > **Connectivity** > **Mobile data**, and switch **Mobile data connection** to **Off**.



Tip: If you want to avoid data costs, switch mobile data off when you are not surfing the web. In your dual SIM phone, select **Menu** > ⚙ > **Connectivity** > **Dual SIM**, and switch **Mobile data connection** to **Off**.

8 Muzika i video zapisi

MUZIČKI PLEJER

Pomoću muzičkog plejera možete da slušate MP3 muzičke datoteke. Da biste mogli da reprodukujete muziku, potrebno je da sačuvate muzičke datoteke na memorijsku karticu.

Listen to music

1. Select **Menu** > .
2. Select **Options** > **All songs**.
3. Select a song.



Savet: Da biste slušali muziku preko bežičnih slušalica, uparite telefon sa kompatibilnom Bluetooth slušalicom (prodaje se zasebno). Da biste uključili Bluetooth, odaberite **Meni** >  > **Povezivanje** > **Bluetooth**, a zatim podesite **Bluetooth** na **Uključeno**.

VIDEO PLEJER

Pogledajte omiljene video snimke bez obzira gde se nalazite.

Reprodukovanje video snimka

1. Odaberite **Meni** > .
2. Odaberite fasciklu koja sadrži video koji želite da pogledate, a zatim odaberite i taj video snimak.



Savet: Nisu svi video formati podržani.

Pauziranje i nastavak reprodukcije

Pritisnite navigator, a zatim odaberite **Pauza** ili **Pusti**.

9 Radio

FIND AND SAVE RADIO STATIONS

Connect a compatible headset. It acts as an antenna.

Search for your favorite radio stations

1. Select **Menu** > .
2. To search for all available stations select **Options** > **Auto tuning**.
3. To switch to a saved station select **Options** > **Stations**, and scroll up or down.



Savet: Da biste promenili na memorisanu stanicu, takođe možete da pritisnete numerički taster.



Savet: Da biste promenili naziv stanice, odaberite stanicu, a zatim **Opcije** > **Promeni naziv**.

SLUŠANJE RADIJA

Da li ste pronašli dobru radio-stanicu? Onda počnite da je slušate!

Listen to your favorite radio stations on your phone

Select **Menu** > . To change the volume, scroll up or down. To close the radio, select **Options** > **Turn off**.

10 Sat, kalendar i kalkulator

RUČNO PODEŠAVANJE VREMENA I DATUMA

Možete ručno da podesite sat na telefonu.

Promena vremena i datuma

1. Izaberite stavke **Meni** >  > **Datum i vreme**.
2. Podesite **Autoažur. vremena** na **Isključeno**.
3. Da biste podesili vreme, listajte nadole, a zatim izaberite **Vreme**. Podesite vreme pomoću tastera za navigaciju, a zatim izaberite **OK**.
4. Da biste podesili datum, listajte nadole, a zatim izaberite **Datum**. Podesite datum pomoću tastera za navigaciju, a zatim izaberite **OK**.

ALARM CLOCK

Learn how to use the alarm clock to wake up and get to places on time.

Set an alarm

No clock around? Use your phone as an alarm clock.

1. Select **Menu** > .
2. Select an alarm and **Edit** > **Change**.
3. To set the hour, scroll up or down. To set the minutes, scroll right and then up or down.
4. Select **OK** > **Save**.

CALENDAR

Need to remember an event? Add it to your calendar.

Add a calendar reminder

1. Select **Menu** > **12**.
2. Select a date and **Options** > **Add event**.
3. Type in a name for the event.
4. To set the time, scroll down, and select **Change**. To set the hour, scroll up or down. To set the minutes, scroll right and then up or down.
5. Select **Save**.



Tip: By default, you are reminded by an alarm 15 minutes before the event. To change the alarm time, scroll down, and select **Change**. Select a reminder or **Never**.

CALCULATOR

Learn how to add, subtract, multiply and divide with your phone calculator.

How to calculate

1. Select **Menu** > **%**.
2. Enter the first factor of your calculation, use the scroll key to select the operation, and enter the second factor.
3. Select **Equals** to get the result of the calculation.

Select **Clear** to empty the number fields.

11 Bluetooth

AKTIVIRANJE FUNKCIJE BLUETOOTH

Povežite telefon sa drugim uređajima pomoću funkcije Bluetooth.

Uključivanje funkcije Bluetooth

Odaberite **Meni** >  > **Povezivanje** > **Bluetooth**, a zatim uključite **Bluetooth**.

12 Kopiranje i uklanjanje sadržaja

KOPIRANJE SADRŽAJA

Kopirajte fotografije, video snimke, muziku i drugi sadržaj koji ste kreirali (i sačuvali na memorijskoj kartici) sa telefona na računar i obratno.

Kopiranje sadržaja sa telefona na računar i obratno

Ne možete da kopirate sadržaj iz memorije telefona ako se memorijska kartica ne nalazi u telefonu.

1. Povežite telefon sa kompatibilnim računarom koristeći USB kabl.
2. Odaberite **Veliko skladište**.
3. Na računaru otvorite menadžer datoteka, kao što je Windows Explorer, a zatim potražite telefon. Videćete sadržaj sačuvan na memorijskoj kartici.
4. Prevucite i otpustite stavke sa telefona na računar i obratno.

DELJENJE SADRŽAJA

S lakoćom delite svoj sadržaj, recimo, kontakte, fotografije i video snimke sa prijateljima i porodicom.

Deljenje sadržaja pomoću funkcije Delilac

Samo približite svoj telefon nekom drugom telefonu i doći će do prenosa vašeg sadržaja preko Bluetooth veze.

1. Uključite Bluetooth na telefonu koji prima sadržaj, a zatim se uverite da je telefon vidljiv drugim telefonima.
2. Odaberite, recimo, fotografiju. Pritisnite taster za opcije, a zatim odaberite **Deli fotografiju** > **Delilac preko Bluetootha**.
3. Približite svoj telefon tom drugom telefonu.



Savet: Delilac traži najbliži telefon, a zatim šalje odabranu stavku na njega.



Korišćenje uređaja u skrivenom režimu je sigurniji način da izbegnete zlonamerni softver. Nemojte da prihvatate zahteve za Bluetooth povezivanje od nepouzdatih izvora. Takođe, možete da isključite funkciju Bluetooth kada je ne koristite.

REMOVE PRIVATE CONTENT FROM YOUR PHONE

If you buy a new phone, or otherwise want to dispose of or recycle your phone, here's how you can remove your personal info and content.

Remove content from your phone

When removing private content from your phone, pay attention to whether you are removing content from the phone memory or the SIM card.

1. To remove messages, select **Menu** >  > **Options** > **Delete more** > **Options** > **Choose all** > **Done**. Go to the folder you want to empty, and select **Options** > **Delete conversation** > **Yes**.
2. To remove contacts, select **Menu** >  > **Options** > **Delete contacts** > **Options** > **Choose all** > **Done** > **Delete**.
3. To remove your call info, select **Menu** >  > **Clear call log** > **All calls**.
4. Check that all your personal content has been removed.

13 Rezervna kopija i vraćanje

KREIRANJE REZERVNE KOPIJE

Ponekad je potrebno da kreirate rezervnu kopiju podataka sa telefona.

Create a backup

1. Select **Menu** >  > **Backup** > **Create backup** .
2. Your device tells you that creating a backup may take a while and that you should not turn the phone off while the backup is created. Select **Choose** if you want to create a backup.
3. A list opens where you can mark the data you want to backup. You can **Mark** them one by one, or select **Options** > **Choose all** .
4. Your phone tells you when the backup is created.

VRAĆANJE REZERVNE KOPIJE

Da biste vratili rezervnu kopiju podataka, potrebno je da imate kreiranu datoteku rezervne kopije na memorijskoj kartici.

Vraćanje rezervne kopije

1. Odaberite **Meni** >  > **Rezervna kopija** > **Vrać. rez. kopije** .
2. Odaberite **Izaberi** , označite podatke koje želite da vratite, a zatim odaberite **Gotovo** .
3. Kada se datoteke rezervnih kopija vrate, telefon će se isključiti i ponovo uključiti.

14 Podešavanja

PODEŠAVANJA ZA POZIVE

Možete da promenite podešavanja za pozive na telefonu.

Dostupna podešavanja za pozive

Možete da izmenite podešavanja za pozive u zavisnosti od samog podešavanja. Možete da ih uključite ili isključite, kao i da proverite status podešavanja. Možete da dodate brojeve telefona na liste koje će biti skrivene ili blokirane u podešavanjima za pozive.

1. Odaberite **Meni** >  > **Podešavanja za pozive** .
2. Odaberite podešavanje koje želite da promenite.

PODEŠAVANJA TELEFONA

Možete da promenite podešavanja telefona.

Dostupna podešavanja telefona

Možete da izmenite podešavanja telefona od samog podešavanja. Možete da promenite jezik telefona, uključite ili isključite zaštitu tastera, kao i da dodate poruku dobrodošlice.

PODEŠAVANJA ZA TROŠKOVE

Možete da vodite računa o troškovima koristeći podešavanja za troškove.

Available cost settings

You can set **Call trackers** to be **On** or **Off** .

PRIBOR

Možete da izmenite podešavanja za pribor.

Accessory settings

Select the available accessory and edit its settings.

PODEŠAVANJA BEZBEDNOSTI

Možete da izmenite dostupna podešavanja bezbednosti.

Available security settings

You can edit the security settings depending on a setting. You can set them to be either on or off, and check the status of the setting.

You can add phone numbers to a list to be blocked and create a closer user group.

1. Select **Menu** >  > **Security settings** > **Change codes**.
2. Select the code you want to change, either **Change security code** or **Change barr. password**.

FEEDBACK

You can send feedback on your phone.

Send feedback

You can send feedback on your phone directly from **Settings**.

1. Select **Menu** >  > **Feedback**.
2. Give feedback to questions as instructed, and select **Send**.

VRAĆANJE FABRIČKIH PODEŠAVANJA

Možete da vratite fabrička podešavanja u ovom podešavanju. Ipak, budite oprezni jer ćete izgubiti sva podešavanja i sve podatke koje ste dodali na telefon.

Resetovanje telefona

Nezgode se događaju, pa se može dogoditi i da telefon prestane da radi. Možete da vratite originalna fabrička podešavanja, ali budite oprezni jer ćete ovakvim resetovanjem ukloniti sve podatke koje ste sačuvali u memoriji telefona i sva podešavanja koja ste izvršili.

Ako zamenjujete telefon, imajte na umu da je vaša odgovornost da uklonite sav privatni sadržaj.

Za vraćanje prvobitnih podešavanja potrebno je da imate zaštitnu šifru. Da biste resetovali telefon na prvobitna podešavanja i da biste uklonili sve podatke, sa početnog ekrana otkucajte *#7370#.

1. Odaberite **Meni** >  > **Vrati fabrička podešavanja**.
2. Unesite zaštitnu šifru. Kada odaberete **OK**, ne morate više ništa da potvrdite, već odmah dolazi do resetovanja telefona i uklanjanja svih podataka.

PODEŠAVANJA ZA PORUKE

Možete da izmenite podešavanja za poruke.

Podešavanja za poruke

Odaberite **Meni** >  > **Opcije** > **Podešavanja za poruke**.

Možete da izmenite opšta podešavanja za poruke i pojedinačna podešavanja za tekstualne poruke, MMS poruke i poruke operatora.



Savet: U aplikaciji Poruke možete da povećate veličinu fonta teksta u porukama. Odaberite **Opcije** > **Podešavanja za poruke** > **Opšta podešavanja** > **Veći font**.

15 Informacije o proizvodu i bezbednosti

ZA VAŠU BEZBEDNOST

Pročitajte ove jednostavne smernice. Njihovo nepoštovanje može da bude opasno ili protivno zakonu. Za više informacija, pročitajte kompletno uputstvo za korisnika.

ISKLUČIVANJE U PODRUČJIMA S OGRANIČENJEM



Isključite uređaj onda kada korišćenje mobilnih uređaja nije dozvoljeno ili kada ono može da prouzrokuje smetnje ili opasnost, na primer, u avionu, bolnicama ili u blizini medicinske opreme, goriva, hemikalija ili zona detonacije. Pridržavajte se svih uputstava u kontrolisanim zonama.

BEZBEDNOST SAOBRAĆAJA JE NA PRVOM MESTU



Pridržavajte se svih lokalnih zakona. Neka vam ruke u toku vožnje uvek budu slobodne za upravljanje vozilom. Vaša prvenstvena briga dok upravljate motornim vozilom treba da bude bezbednost u saobraćaju.

SMETNJE



Svi bežični uređaji mogu da budu podložni smetnjama koje utiču na njihove radne karakteristike.

OVLAŠĆENI SERVIS



Ovaj proizvod može da instalira ili popravlja samo ovlašćeno osoblje.

BATERIJE, PUNJAČI I DRUGI PRIBOR



Koristite isključivo baterije, punjače i drugi pribor koje je kompanija HMD Global Oy odobrila za korišćenje sa ovim uređajem. Ne priključujte nekompatibilne proizvode.

ODRŽAVAJTE UREĐAJ SUVIM



Ako je uređaj vodootporan, za detaljnije smernice pogledajte njegov IP rejting u tehničkim specifikacijama uređaja.

ZAŠTITITE SVOJ SLUH



Da biste sprečili moguće oštećenje sluha, nemojte da slušate glasnu muziku ili drugi audio sadržaj tokom dužeg vremenskog perioda. Budite pažljivi kad držite uređaj uz uho dok se koristi zvučnik.

SAR



Ovaj uređaj ispunjava smernice za izlaganje radio-frekvencijskom elektromagnetnom zračenju kada se koristi bilo u normalnom položaju uz uho ili kada se nalazi na najmanje 1,5 cm od tela. Maksimalne vrednosti specifične stope apsorpcije energije elektromagnetnog zračenja (SAR) ovog uređaja možete naći u odeljku "Informacije o sertifikaciji (SAR)" u ovom uputstvu za korisnika. Za više informacija, pogledajte Informacije o sertifikaciji (SAR) odeljak ovog korisničkog vodiča ili idite na www.sar-tick.com.

MREŽNE USLUGE I TROŠKOVI

Korišćenje nekih funkcija i usluga ili preuzimanje sadržaja, uključujući besplatne stavke, zahteva vezu sa mrežom. To može uzrokovati prenos velike količine podataka, što može uvećati troškove za prenos podataka. Takođe, moguće je da ćete na neke funkcije morati da se pretplatite.

Uređaj možete da koristite samo na GSM mrežama od 900/1800 MHz. Potrebna vam je pretplata kod mobilnog operatora.

HITNI POZIVI



Važno: Nije moguće garantovati vezu pod svim uslovima. U kritičnim komunikacijama, kao što su medicinski hitni slučajevi, nikada se ne oslanjajte isključivo na bežični telefon.

Pre upućivanja poziva:

- Uključite telefon.
- Ako su tasteri uređaja zaključani, otključajte ih.
- Pomerite se tamo gde je signal dovoljno jak.

1. Pritiskajte taster Kraj sve dok se ne prikaže početni ekran.
2. Ukucajte zvanični broj službe za hitne slučajeve za datu lokaciju. Brojevi za hitne slučajeve nisu isti na svim lokacijama.
3. Pritisnite taster za pozivanje.
4. Navedite neophodne informacije što je tačnije moguće. Ne prekidajte poziv pre nego što dobijete dozvolu da to uradite.

Možda ćete morati da uradite i sledeće:

- Ubacite SIM karticu u telefon.
- Ako telefon traži PIN kôd, ukucajte zvanični broj službe za hitne slučajeve za datu lokaciju i pritisnite taster za pozivanje.
- Isključite ograničenja poziva na telefonu, kao što su zabrana poziva, fiksno biranje ili zatvorena grupa korisnika.

BRIGA O UREĐAJU

Pažljivo rukujte uređajem, baterijom, punjačem i drugim priborom. Sledeći saveti će vam pomoći da uređaj održite u radnom stanju.

- Vodite računa da uređaj ostane suv. Atmosferske padavine i vlaga, kao i sve druge vrste tečnosti ili vlage mogu da sadrže minerale koji prouzrokuju koroziju elektronskih kola.
- Nemojte da upotrebljavate ili držite uređaj na prašnjavim ili prljavim mestima.
- Nemojte da držite uređaj na mestima sa visokom temperaturom. Visoke temperature mogu da oštete uređaj ili bateriju.
- Nemojte da držite uređaj na mestima sa niskom temperaturom. Kada se uređaj zagreje do svoje normalne temperature, u unutrašnjosti može da se formira vlaga koja može da ošteti uređaj.

- Nemojte da otvarate uređaj, osim na način koji je opisan u ovom uputstvu za korisnika.
- Neodobrene modifikacije mogu da oštete uređaj i da predstavljaju kršenje propisa kojima se regulišu radio-uređaji.
- Nemojte da ispuštate, udarate ili tresete uređaj ili bateriju uređaja. Grubim rukovanjem možete da oštetite uređaj.
- Koristite samo meku, čistu i suhu tkaninu za čišćenje površine uređaja.
- Nemojte da bojite uređaj. Boja može da spreči pravilan rad uređaja.
- Držite uređaj dalje od magneta ili magnetnih polja.
- Da bi bezbedni podaci bili na sigurnom, sačuvajte ih na najmanje dva odvojena mesta, recimo, na uređaju, memorijskoj kartici ili računaru, ili iz zapišite na papiru.

U toku dužeg rada uređaja može doći do njegovog zagrevanja. To je uglavnom normalno. Da bi se zaštitio od preteranog zagrevanja, uređaj se automatski usporava, zatvara aplikacije, isključuje punjenje i, ako je potrebno, sam se isključuje. Ako uređaj ne radi kako treba, odnesite ga u najbliži ovlašćeni servis.

RECIKLIRANJE



Korišćene elektronske proizvode, baterije i pakovanja uvek odnesite u namenske sabirne punktove. Na taj način ćete pomoći da se spreči nekontrolisano odlaganje otpada i pospešiti recikliranje materijala. Električni i elektronski proizvodi sadrže veliki broj dragocenih materijala, kao što su metali (npr. bakar, aluminijum, čelik i magnezijum) i plemeniti metali (npr. zlato, srebro i paladijum). Svi materijali u sastavu ovog uređaja mogu da se ponovo iskoriste kao materijali i energija.

SIMBOL PRECRTANE KANTE ZA OTPATKE

Simbol precrtane kante za otpatke



Simbol precrtane korpe za otpatke na uređaju, bateriji, dokumentaciji ili na ambalaži proizvoda, podseća vas da svi električni i elektronski proizvodi i baterije na kraju svog radnog veka moraju da se zasebno odlože. Obavezno prvo uklonite lične podatke sa uređaja. Ne odlažite ove proizvode kao nesortirani komunalni otpad: odnesite ih u reciklažne centre. Za informacije o najbližem mestu za reciklažu, obratite se lokalnom organu za otpad ili pročitajte o HMD-ovom programu povratka i njegovoj dostupnosti u vašoj zemlji na www.hmd.com/phones/support/topics/recycle.

INFORMACIJE O BATERIJI I PUNJAČU

Baterija i punjač

Koristite uređaj isključivo sa originalnom punjivom baterijom BL-4UL.

Za punjenje uređaja koristite punjač AC-18. Kod punjača su mogući različiti tipovi utikača.

HMD Global može da plasira dodatne modele baterija ili punjača za ovaj uređaj.

Tip baterije: BL-4UL

Jedna SIM kartica

- Teorijski može da traje do 22,1 sat razgovora
- Teorijski može da traje do 31 dan u režimu pripravnosti

Dve SIM kartice

- Teorijski može da traje do 22,1 sat razgovora.
- Teorijski može da traje do 25,3 dana u režimu pripravnosti

Informacije o bezbednosti baterije i punjača

Da biste isključili punjač ili pribor iz uređaja, uvek držite i vucite utikač, a ne kabl.

Isključite punjač kada ga ne koristite. Potpuno puna baterija će se s vremenom sama isprazniti ako se ne koristi.

Uvek održavajte temperaturu baterije u opsegu između 15 °C i 25 °C radi optimalnog učinka. Ekstremne temperature smanjuju kapacitet i skraćuju životni vek baterije. Može se desiti da uređaj sa toplom ili hladnom baterijom privremeno ne radi. Do slučajnog kratkog spoja može doći u slučaju da neki metalni predmet dodirne metalne trake na bateriji. Usled toga može da se ošteti baterija ili neki drugi predmet.

Nemojte da odlažete baterije u vatru jer mogu da eksplodiraju. Poštujte lokalne propise. Baterije po mogućstvu reciklirajte. Ne odlažite ih sa otpadom iz domaćinstva.

Nemojte da rasklapate, sećete, lomite, savijate ili bušite bateriju, niti da je na bilo koji drugi način oštećujete. Ukoliko baterija curi, nemojte dozvoliti da tečnost iz nje dođe u dodir sa kožom ili očima. U slučaju da do toga dođe, zahvaćene delove odmah isperite vodom ili zatražite medicinsku pomoć. Nemojte da modifikujete bateriju, pokušavate da ubacite strane predmete u nju niti da je uranjate ili izlažete vodi i drugim tečnostima. Baterije mogu da eksplodiraju ako su oštećene.

Upotrebljavajte bateriju i punjač isključivo za ono za šta su namenjeni. Neispravno korišćenje ili korišćenje neodobrenih ili nekompatibilnih baterija ili punjača može da predstavlja rizik od požara, eksplozije i drugih opasnosti i može da poništi sva odobrenja ili garancije. Ukoliko smatrate da su baterija ili punjač oštećeni, odnesite ih u servisni centar ili svom ovlašćenom prodavcu pre nego što nastavite da ih koristite. Nikada nemojte da koristite oštećenu bateriju ili punjač. Punjač koristite isključivo u zatvorenom prostoru. Nemojte da puniti uređaj tokom oluje sa grmljavinom.

MALA DECA

Vaš uređaj i pribor za mobilni uređaj nisu igračke. Mogu da sadrže sitne delove. Držite ih van dohvata male dece.

MEDICINSKI UREĐAJI

Rad radio-predajnika, uključujući i bežične telefone, može da ometa funkcionisanje neadekvatno zaštićenih medicinskih uređaja. Obratite se lekaru ili proizvođaču medicinskog uređaja kako biste utvrdili da li je dati uređaj adekvatno zaštićen od uticaja spoljašnjih radio-talasa.

UGRAĐENI MEDICINSKI UREĐAJI

Da bi se izbegle eventualne smetnje, proizvođači implantiranih medicinskih uređaja (npr. srčanih pejsmejкера, insulinskih pumpi i neurostimulatora) preporučuju minimalnu udaljenost od 15,3 centimetara između bežičnog i medicinskog uređaja. Osobe sa takvim uređajima bi trebalo da:

- uvek drže bežični uređaj udaljen od medicinskog uređaja više od 15,3 centimetra (6 inča);
- ne nose bežični uređaj u džepu na grudima;
- drže bežični uređaj na suprotnom uhu
- u odnosu na stranu tela gde je ugrađen medicinski uređaj;
- isključe bežični uređaj ukoliko iz bilo kog razloga sumnjaju da dolazi do smetnji;
- slede uputstva proizvođača za dati medicinski implant.

Ukoliko imate nekih pitanja o korišćenju bežičnog uređaja kada imate ugrađen medicinski uređaj, obratite se svom lekaru.

SLUH



Upozorenje: Kada koristite slušalice, vaša sposobnost praćenja zvukova u okruženju može da bude narušena. Nemojte da koristite slušalice kada to može da ugrozi vašu bezbednost.

Neki bežični uređaji mogu da stvaraju smetnje pojedinim slušnim aparatima.

ZAŠTITITE UREĐAJ OD ŠTETNOG SADRŽAJA

Uređaj može da bude izložen virusima i drugom štetnom sadržaju. Preduzmite sledeće mere opreza:

- Budite oprezni kada otvarate poruke. One mogu da sadrže zlonamerni softver ili da na neki drugi način budu štetne za uređaj ili računar.
- Budite oprezni kada prihvatate zahteve za povezivanje, pretražujete internet ili preuzimate sadržaj. Ne prihvatajte Bluetooth veze izvora kojima ne verujete.
- Instalirajte i koristite samo usluge i softver iz izvora kojima verujete i koji nude adekvatnu bezbednost i zaštitu.
- Instalirajte antivirusni program i drugi bezbednosni softver na uređaju i bilo kom povezanom računaru. Koristite samo jednu aplikaciju antivirusnog programa. Korišćenje više aplikacija može da utiče na performanse i rad uređaja i/ili računara.
- Ako pristupate unapred instaliranim obeleživačima i vezama ka internet lokacijama trećih lica, preduzmite odgovarajuće mere opreza. HMD Global ne garantuje niti preuzima odgovornost za takve lokacije.

MOTORNA VOZILA

Radio-signalni mogu da utiču na nepropisno instalirane ili neadekvatno zaštićene elektronske sisteme u motornim vozilima. Više informacija potražite kod proizvođača vozila ili opreme. Samo ovlašćeno osoblje može da instalira uređaj u vozilu. Neispravna instalacija može da bude opasna i može da poništi garanciju. Proveravajte redovno da li je celokupna oprema bežičnog uređaja u vašem vozilu propisno montirana i da li pravilno funkcioniše. Nemojte prevoziti i držati zapaljive ili eksplozivne materije na istom mestu na kom se nalazi ovaj uređaj, njegovi delovi i dodatna oprema. Ne postavljajte svoj uređaj ili dodatnu opremu u zonu oslobađanja vazdušnog jastuka.

POTENCIJALNO EKSPLOZIVNE SREDINE

Isključite uređaj u potencijalno eksplozivnom okruženju, recimo, u blizini benzinske pumpe. Varnice mogu da prouzrokuju eksploziju ili požar, što može da dovede do telesnih povreda ili smrtnog ishoda. Pridržavajte se ograničenja na mestima sa gorivom, u hemijskim postrojenjima ili na mestima gde su u toku postupci koji uključuju eksplozije. Oblasti sa potencijalno eksplozivnim okruženjem možda nisu jasno obeležene. To su obično oblasti u kojima se

preporučuje da isključite motor automobila, potpalublja plovnih objekata, postrojenja za prenos ili skladištenje hemikalija i zone u čijoj atmosferi ima hemikalija ili čestica. Proverite sa proizvođačima automobila koji koriste tečni naftni gas (kao što je propan ili butan) da li se ovaj uređaj može bezbedno koristiti u njihovoj blizini.

INFORMACIJE O SERTIFIKACIJI (SAR)

Ovaj mobilni uređaj zadovoljava smernice za izlaganje radio-talasima.

Mobilni uređaj je radio-predajnik i prijemnik. Proizveden je tako da ne prekoračava ograničenja za izlaganje radio-talasima (radio-frekvencijskim elektromagnetnim poljima) koja su preporučena međunarodnim smernicama koje je propisala nezavisna naučna organizacija ICNIRP. Ove smernice uključuju suštinska bezbednosna ograničenja čija je namena da osiguraju zaštitu svih lica, bez obzira na uzrast i zdravstveno stanje. Ove smernice za izlaganje radio-talasima su zasnovane na specifičnoj stopi apsorpcije energije elektromagnetnog zračenja (Specific Absorption Rate, SAR), koja je ukazuje na količinu energije radio-frekvencije (RF) koja se gomila u glavi ili telu kada uređaj emituje signal. ICNIRP SAR ograničenje za mobilne uređaje iznosi u proseku 2,0 W/kg u preko 10 grama tkiva.

SAR testovi se izvode na uređaju koji se nalazi u uobičajenom radnom položaju i koji emituje signal na najvećem potvrđenom nivou energije, u svim njegovim frekventnim opsezima.

Ovaj uređaj zadovoljava smernice koje se odnose na izlaganje radio-frekvencijskom elektromagnetnom zračenju kada se drži uz glavu ili kada je postavljen na razdaljini od najmanje 1,5 cm od tela. Kada se za nošenje uređaja uz telo koristi futrola, kopča za pojas ili slični nosači za uređaj, takva dodatna oprema ne bi trebalo da sadrži metalne delove i pomoću nje bi uređaj trebalo da bude odmaknut od tela najmanje onoliko koliko je to gore navedeno.

Za slanje podataka ili poruka potrebna je dobra mrežna veza. Slanje može da se odloži dok takva veza ne postane dostupna. Pratite uputstva za razdaljinu dok se slanje ne završi.

Tokom opšte upotrebe, vrednosti SAR-a su obično dosta niže od gorenavedenih vrednosti. To je zato što se, radi poboljšanja efikasnosti sistema i svođenja mrežnih smetnji na minimum, radna snaga mobilnog uređaja automatski smanjuje kada nije potrebna puna snaga za obavljanje poziva. Što je niža izlazna snaga, to je niža vrednost SAR-a.

Modeli uređaja mogu da imaju različite verzije i više vrednosti. Tokom vremena može da dođe do promene komponenata i dizajna uređaja, a neke od tih promena mogu da utiču na vrednosti SAR-a.

Više informacija potražite na stranici www.sar-tick.com. Imajte u vidu da mobilni uređaji mogu da emituju signal čak i kada govorni poziv nije u toku.

Prema tvrdnjama Svetske zdravstvene organizacije (World Health Organization, WHO), trenutne naučne informacije ne ukazuju da su potrebne bilo kakve posebne mere opreza prilikom korišćenja mobilnih uređaja. Ako ste zainteresovani da smanjite izlaganje, preporučuje se da ograničite korišćenje uređaja ili da koristite hendsfri komplet kako biste uređaj držali dalje od glave i tela. Više informacija, objašnjenja i diskusija o RF izlaganju možete da pronađete na veb-sajtu Svetske zdravstvene organizacije na adresi www.who.int/health-topics/electromagnetic-fields#tab=tab_1.

Maksimalne vrednosti SAR-a za uređaj potražite na adresi www.hmd.com/sar.

ZAŠTITA AUTORSKIH PRAVA I DRUGE OBJAVE

Izjava o usaglašenosti proizvoda

HMD Global Oy (Ltd.) ovim putem izjavljuje da je ovaj proizvod usklađen sa osnovnim zahtevima i drugim bitnim odredbama Direktive 2014/53/EU. Primerak Izjave o usaglašenosti proizvoda se nalazi na stranici www.hmd.com/declaration-of-conformity.

Dostupnost proizvoda, funkcije, aplikacije i usluge može da se razlikuje u zavisnosti od regiona. Obratite se ovlašćenom prodavcu ili operatoru mreže za više informacija.

Ovaj uređaj može da sadrži proizvode, tehnologiju ili softver koji podležu zakonima i propisima za izvoz iz SAD i drugih zemalja. Zabranjeno je preusmeravanje proizvoda koje nije u skladu sa zakonom.

Sadržaj ovog dokumenta je dat "kao što jeste". Osim u meri u kojoj to zahteva merodavno pravo, ne daju se nikakve garancije, bilo izričite bilo prećutne, uključujući, ali ne ograničavajući se na prećutne garancije u vezi sa podesnosti za prodaju ili za određenu namenu, u odnosu na tačnost, pouzdanost ili sadržaj ovog dokumenta. HMD Global zadržava pravo na izmene ovog dokumenta ili na njegovo povlačenje u bilo kom trenutku i bez prethodne najave.

Do maksimalne granice dopuštene merodavnim pravom, ni pod kojim okolnostima HMD Global, niti ijedno lice koje je davalac licence kompaniji HMD Global, nisu odgovorni za ma kakav gubitak podataka ili dobiti, niti za bilo koju posebnu, uzgrednu, posledičnu ili indirektnu štetu ma kako da je prouzrokovana.

Bez prethodne pismene dozvole kompanije HMD Global, zabranjeno je umnožavanje, prenošenje ili distribuiranje nekog dela ili čitavog sadržaja ovog dokumenta u bilo kom obliku. HMD Global vodi politiku kontinuiranog razvoja. HMD Global zadržava pravo da menja i poboljšava svaki od proizvoda opisanih u ovom dokumentu bez prethodne najave.

HMD Global ne daje nikakve izjave, ne pruža garanciju, niti preuzima bilo kakvu odgovornost za funkcionisanje, sadržaj ili podršku za krajnjeg korisnika za aplikacije nezavisnog proizvođača koje ste dobili sa uređajem. Kada počnete da koristite takvu aplikaciju, prihvatate da je ona data "kao što jeste".

Preuzimanje mapa, igara, muzike i video snimaka, kao i otpremanje slika i video snimaka može da podrazumeva prenos velike količine podataka. Operator mreže može da vam naplati prenos podataka. Dostupnost određenog proizvoda, usluga i funkcija može da se razlikuje u zavisnosti od regiona. Obratite se lokalnom ovlašćenom prodavcu za detalje, kao i za dostupnost jezičkih varijanti.

Pojedine funkcije, funkcionalnost i specifikacije proizvoda zavise od mreže i podležu dodatnim opštim odredbama, uslovima i naplati. Sve su podložne promeni bez prethodne najave.

Proizvođač i/ili uvoznik u EU: HMD Global Oy, Karaportti 2, 02610 Espoo, Finland.

Politika zaštite privatnosti kompanije HMD Global, dostupna na stranici www.hmd.com/privacy, primenjuje se na korišćenje ovog uređaja.

© 2017. HMD Global. Sva prava su zadržana. HMD Global Oy je ekskluzivni izdavalac licence za telefone i tablete robne marke Nokia. Nokia jer registrovani žig korporacije Nokia.

Ime i logotip Bluetooth su u vlasništvu kompanije Bluetooth SIG Inc. i kompanija HMD Global te oznake koristi pod licencom.

Ovaj proizvod uključuje i softver pod "open source" licencom. Za primenjivu zaštitu autorskih prava i druge objave, dozvole i saglasnosti, odaberite *#6774# na početnom ekranu.

O UPRAVLJANJU DIGITALNIM PRAVIMA

Prilikom korišćenja ovog uređaja, poštujujte sve zakone i lokalne običaje, prava o zaštiti privatnosti i zakonska prava drugih lica, uključujući i autorska prava. Usled zaštite autorskih prava možda nećete moći da kopirate, modifikujete ili prenosite određene fotografije, muziku i druge sadržaje.

16 Frequently asked questions

HOW DO I GET HELP FOR MY PHONE?

Have a look at our user guides first. If you still can't find what you're looking for, get in touch with your network provider or the store where you bought your phone.

WHERE CAN I FIND THE WARRANTY TERMS FOR MY PHONE?

Have a look at the user guide that came with your phone, or you can get in touch with your network provider or the store you bought your phone from.

HOW DO I GET MY PHONE REPAIRED OR REPLACED?

We offer replacement phones rather than repairs. In case your phone is defective, your network provider or the store you bought your phone from will be able to help getting you a replacement device.

WHAT SHOULD I DO IF MY PHONE IS LOST OR STOLEN?

Contact your network provider right away and tell them it's missing. If your phone is stolen, you should also report it to the police immediately.

WHERE CAN I SEE THE FULL RANGE OF NOKIA PHONES?

Head [here](#) to see our latest mobile phones. Most mobile phone operators and retailers will also have all or some of the Nokia range available.

WHERE CAN I BUY A NOKIA PHONE?

You can buy a Nokia phone from most mobile phone operators and retailers.

MY PHONE WON'T TURN ON, WHAT SHOULD I DO?

Charge your device for at least 10-30 minutes and then try turning it on. If that doesn't work you should contact your network provider or the store you bought it from.

MY PHONE WON'T CHARGE, WHAT SHOULD I DO?

First, make sure the socket you're using is providing power by plugging another device in. Next check the power cable for any damage. Do the same with your phone's charging port and remove any debris that might be stuck in it. Once you've checked everything's OK, turn your phone off and plug it in – if the battery is completely drained it may take 2-3 minutes to start charging. If that doesn't work, get in touch with your network provider or the store you bought it from.

TROUBLESHOOTING TIPS

If you're having problems with your phone, it's always worth trying one of the following to see if it helps:

Restart your phone

Turn your phone off and take the battery out. Wait a 30 seconds put the battery back in and then switch your phone on.

Charge your phone

Once the battery is full, disconnect the charger and try restarting your phone.

If the battery is completely discharged, it may take several minutes before the charging indicator is shown or before you can make any calls. If the battery has not been used for a long time, you may need to connect and disconnect the charger a couple of times.

Restore the factory settings

If your phone isn't working properly you can try resetting it. This does not affect documents or files stored on your phone but **we recommend you back it up first before restoring to factory settings, just in case.** (⚙️ > Backup).

1. End all calls and connections
2. Go to Menu > ⚙️ > Restore Factory Settings > Settings only
3. Type in your passcode

After restoring the original settings, your phone switches off and then on again. This may take longer than usual.

WHERE CAN I GET SUPPORT FOR MY LUMIA SMARTPHONE?

There are two main resources that provide support for Lumia phones. For general support and information, you can visit [Microsoft Mobile devices help page](#). For troubleshooting and repair queries, you can visit [B2X](#) and search for your Lumia model.