

NOKIA

Nokia 6300 4G

Uputstvo za korisnike

Sadržaj

1	O ovom uputstvu za korisnike	5
2	Početni koraci	6
	Tasteri i delovi	6
	Podešavanje i uključivanje telefona	7
	Punjenje telefona	11
3	Osnove	12
	Istražite telefon	12
	Promena jačine zvuka	12
	Pisanje teksta	12
	Promena veličine teksta	13
4	Povezivanje sa prijateljima i porodicom	14
	Pozivi	14
	Kontakti	14
	Slanje poruka	15
	Slanje pošte	15
5	Personalizovanje telefona	17
	Promena tonova	17
	Promena izgleda početnog ekrana	17
6	Kamera	18
	Fotografije	18
	Video snimci	18
7	Internet i veze	20
	Pretraživanje veba	20
	Bluetooth®	20
	Wi-Fi	20

8 Muzika i video zapisi	22
Muzički plejer	22
Slušanje radija	22
Video plejer	22
Snimač	23
9 Organizovanje vašeg dana	24
Sat	24
Kalendar	25
Kalkulator	25
Napomene	25
Konvertor	25
10 Kopiranje sadržaja i provera memorije	27
Kopiranje sadržaja	27
Menadžer datoteka	27
Memorija	27
11 Bezbednost i privatnost	28
Podешavanja bezbednosti	28
12 Informacije o proizvodu i bezbednosti	29
Za vašu bezbednost	29
Mrežne usluge i troškovi	31
Hitni pozivi	31
Briga o uređaju	32
Recikliranje	33
Simbol precrtane kante za otpatke	33
Informacije o bateriji i punjaču	34
Mala deca	34
Medicinski uređaji	34
Ugrađeni medicinski uređaji	35

Sluh	35
Zaštite uređaj od štetnog sadržaja	35
Motorna vozila	36
Potencijalno eksplozivne sredine	36
Informacije o sertifikatima	36
O upravljanju digitalnim pravima	37
Zaštita autorskih prava i objave	37

1 O ovom uputstvu za korisnike



Važno: Za važne informacije o bezbednom korišćenju uređaja i baterije pročitajte "Informacije o proizvodu i bezbednosti" pre nego što uređaj uzmete u upotrebu. Pročitajte uputstvo za korisnike da biste saznali kako da počnete da koristite svoj novi uređaj.

2 Početni koraci

TASTERI I DELOVI

Proučite tastere i delove novog telefona.

Vaš telefon

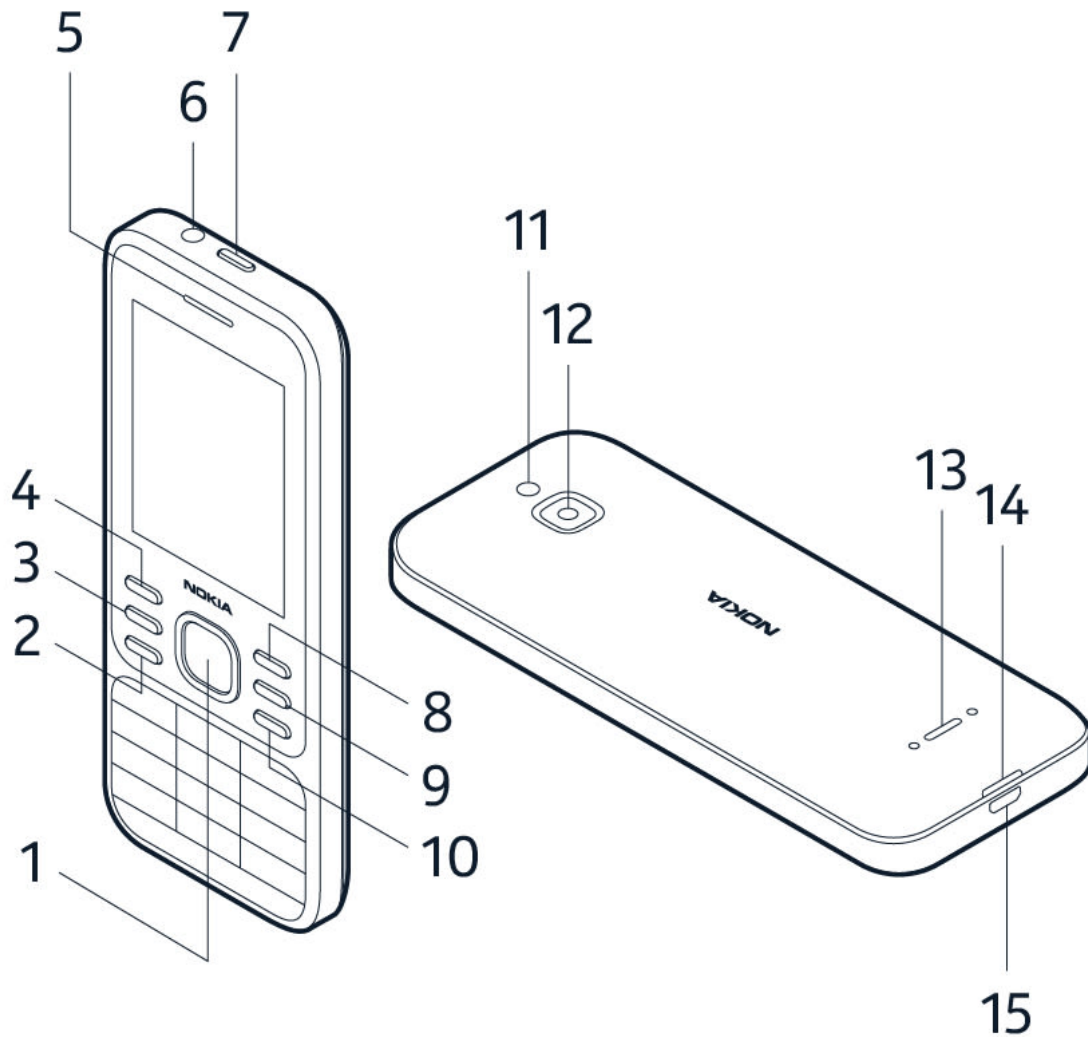

Ovo uputstvo za korisnike važi za sledeće modele: TA-1286, TA-1291, TA-1287, TA-1294, TA-1307, TA-1324.

Ovaj telefon ima sledeće tastere i delove:

- | | |
|---------------------------|----------------------------|
| 1. Taster za navigaciju | 4. Levi taster za biranje |
| 2. Taster za pozivanje | 5. Slušalice |
| 3. Multifunkcijski taster | 6. Priključak za slušalice |

- | | |
|----------------------------|--------------------------------------|
| 7. Taster za napajanje | 12. Kamera |
| 8. Desni taster za biranje | 13. Zvučnik |
| 9. Taster za povratak | 14. Prorez za otvaranje zadnje maske |
| 10. Taster za kraj | 15. USB priključak |
| 11. Blic | |

Da biste zaključali tastere, pritisnite i zadržite  i izaberite **Zaključaj**. Da biste otključali tastere, izaberite **Otključaj**.

Izbegavajte da dodirujete antenu dok je u upotrebi. Dodirivanje antene utiče na kvalitet veze i može da skрати životni vek baterije usled veće potrošnje energije za rad uređaja.

Ne priključujte proizvode koji stvaraju izlazni signal, pošto se time može oštetiti uređaj. Ne priključujte nikakav izvor napona na audio priključak. Ukoliko na audio priključak priključite eksterni uređaj ili slušalice koji nisu odobreni za korišćenje sa ovim uređajem, posebnu pažnju obratite na nivo jačine zvuka. Delovi ovog uređaja imaju magnetna svojstva. Ovaj uređaj može da privlači materijale koji sadrže metal. Ne stavljajte kreditne kartice ili druge medije sa magnetnim zapisom blizu uređaja jer se tako mogu izbrisati podaci koji se na njima nalaze.

Moguće je da se neki od pribora pomenutih u ovom uputstvu za korisnika, kao što su punjač, slušalice ili kabl za podatke, prodaju zasebno.

PODEŠAVANJE I UKLJUČIVANJE TELEFONA

Saznajte kako da umetnete SIM karticu, memorijsku karticu i bateriju, kao i kako da uključite telefon.

Nano-SIM



Važno: Ovaj uređaj je dizajniran da se koristi samo sa nano-SIM karticom. Ako koristite nekompatibilne SIM kartice, možete da oštetite karticu ili uređaj i podatke koji su sačuvani na kartici.

MicroSD memorijske kartice



Koristite samo kompatibilne memorijske kartice odobrene za korišćenje uz ovaj uređaj. Nekompatibilne kartice mogu da oštete karticu i uređaj, kao i podatke koji su sačuvani na kartici.



Napomena: Pre uklanjanja maski, isključite uređaj i iz njega iskopčajte punjač i druge uređaje. Izbegavajte da dodirujete elektronske komponente prilikom zamene maski. Uređaj uvek odlažite i upotrebljavajte sa pričvršćenim maskama.

Otvorite zadnju masku

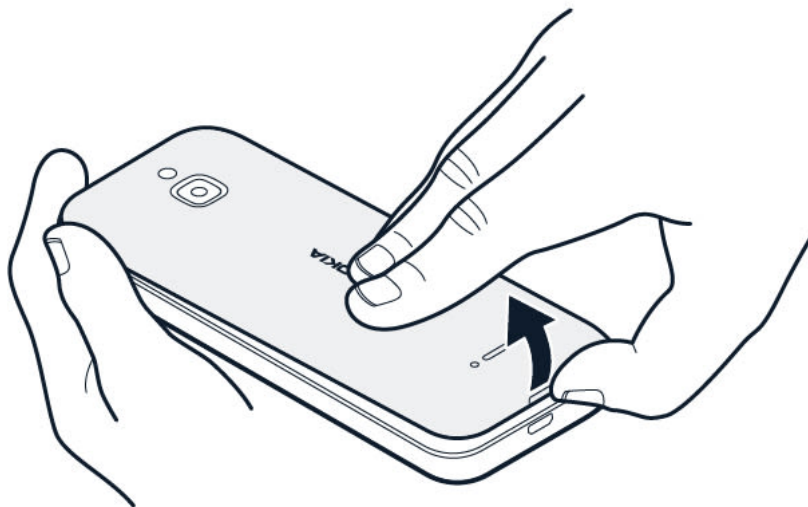

1. Uvucite nokat u mali prorez na dnu telefona i podignite i uklonite masku.
2. Ako se baterija nalazi u telefonu, izvadite je.

Ubacivanje SIM kartice

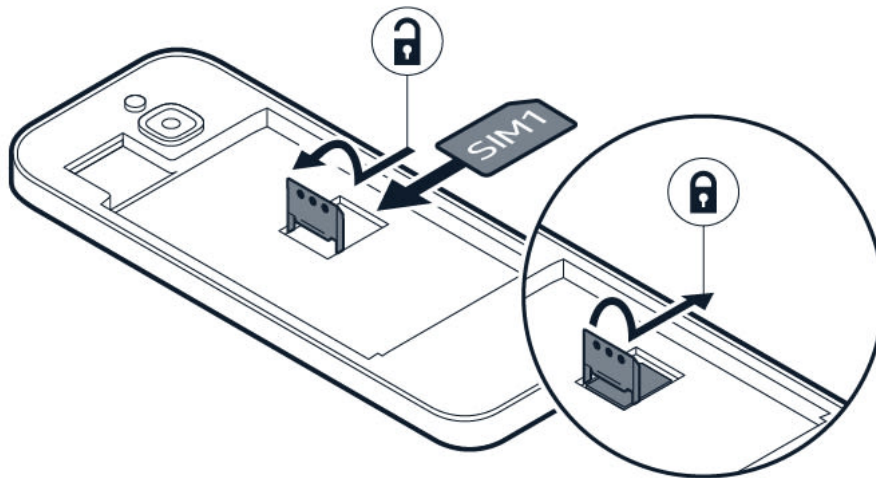

1. Pomerite držač za SIM karticu nalevo i otvorite ga.
2. Postavite nano-SIM karticu u slot za SIM karticu tako da bude okrenuta nadole.
3. Zatvorite držač i pomerite ga nadesno da biste ga zaključali na mestu.

Ubacivanje druge SIM kartice

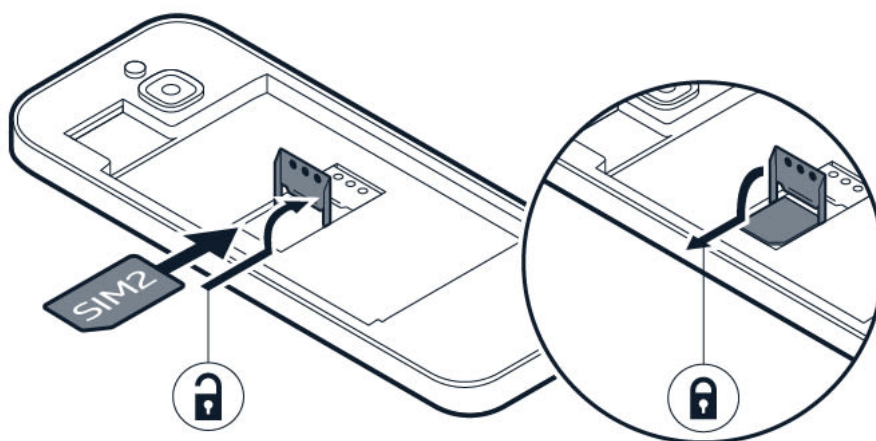

1. Pomerite držač SIM kartice u utičnici za SIM2 nadesno i otvorite ga.
2. Postavite nano-SIM karticu u slot za SIM2 karticu tako da bude okrenuta nadole.

3. Zatvorite držač i pomerite ga nalevo da biste ga zaključali na mestu. Obe SIM kartice su istovremeno dostupne kada se uređaj ne koristi, ali kada je jedna od SIM kartica u upotrebi, na primer tokom obavljanja poziva, druga može biti nedostupna.



Savet: Da biste saznali da li vaš telefon može da koristi dve SIM kartice, pogledajte nalepnicu na ambalaži proizvoda. Ako na nalepnici postoje dva IMEI koda, imate telefon sa dve SIM kartice.

Ubacivanje memorijske kartice

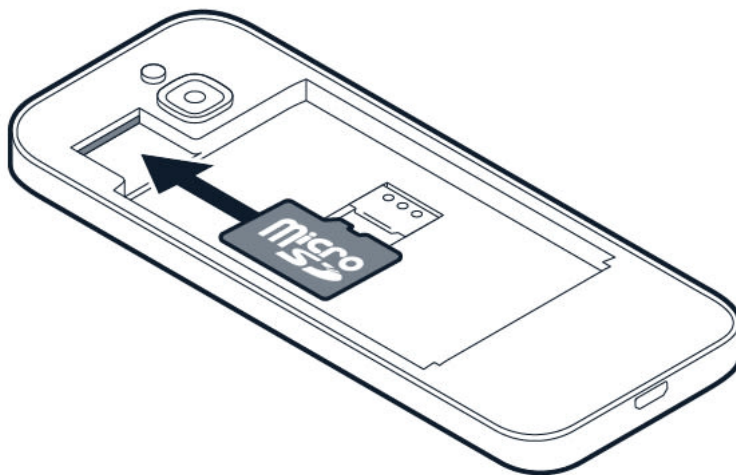

1. Uvucite memorijsku karticu u utičnicu za memorijsku karticu.
2. Vratite bateriju.
3. Vratite masku na telefon.

Uključivanje telefona

Pritisnite i zadržite taster za napajanje dok telefon ne počne da vibrira.

Izbor SIM kartice za korišćenje

1. Pritisnite taster za navigaciju i izaberite **Podešavanja** > **Mreža i povezivanje** > **SIM menadžer**.
2. Da biste odredili SIM karticu za obavljanje poziva, izaberite **Odlazni pozivi**, a zatim izaberite **SIM1** ili **SIM2**.
3. Da biste odredili SIM karticu za razmenu poruka, izaberite **Odlazne poruke**, a zatim izaberite **SIM1** ili **SIM2**.

4. Da biste odredili SIM karticu za korišćenje mobilnih podataka, izaberite **Podaci**, a zatim izaberite **SIM1** ili **SIM2**.



Savet: da biste mogli da razlikujete SIM kartice, dajte im opisne nazive. U meniju za podešavanje **SIM menadžer** izaberite svaku SIM karticu, unesite naziv i izaberite opciju **Sačuvaj**.

PUNJENJE TELEFONA

Baterija je delimično napunjena u fabrici, ali možda je ipak potrebno da je sami napunite da biste mogli da koristite telefon.

Punjenje baterije

1. Uključite punjač u zidnu utičnicu.
2. Povežite punjač sa telefonom. Kada se baterija napuni, isključite punjač iz telefona, a zatim i iz zidne utičnice.

Ako je baterija u potpunosti ispražnjena, možda će biti potrebno nekoliko minuta da se prikaže indikator punjenja.



Savet: Ako u blizini nema zidne utičnice, možete da je napunite preko USB priključka. Možete da prebacite podatke dok se uređaj puni. Efikasnost punjenja preko USB priključka može značajno da varira, i možda će biti potrebno više vremena da baterija počne da se puni i da uređaj počne da funkcioniše. Uverite se da je računar uključen.

Ušteda energije

Da biste uštedeli energiju:

1. Punite pametno: uvek punite bateriju u potpunosti.
2. Izaberite samo zvukove koji su vam potrebni: isključite nepotrebne zvukove, kao što su zvukovi pritiska tastera.
3. Koristite žičane slušalice, a ne zvučnik.
4. Promenite podešavanja ekrana telefona: podesite ekran telefona tako da se isključi nakon kratkog vremena.
5. Smanjite osvetljenost ekrana.
6. Kada je to primenjivo, selektivno koristite mrežne veze, npr. Bluetooth: uključite veze samo kada ih koristite.
7. Isključite funkciju Wi-Fi hotspot kada vam nije potrebno deljenje interneta.

3 Osnove

ISTRAŽITE TELEFON

Otvaranje liste aplikacija

Pritisnite taster za navigaciju.

Otvaranje aplikacije ili izbor funkcije

Listajte do aplikacije ili funkcije i izaberite opciju **IZABERI**.

Povratak na prethodni prikaz

Pritisnite taster za povratak.

Povratak na početni ekran

Pritisnite taster za kraj.

PROMENA JAČINE ZVUKA

Pojačavanje ili smanjivanje jačine zvuka

Ne čujete dobro zvono telefona u bučnom okruženju, ili je zvono suviše glasno? Možete da podesite odgovarajuću jačinu zvuka.

Da biste promenili jačinu zvuka u toku poziva, pritisnite taster za navigaciju nagore ili nadole.

Da biste promenili jačinu zvuka medijskih aplikacija, tonova zvona, upozorenja i alarma, pritisnite taster za navigaciju i izaberite opciju **Podešavanja**. Listajte nadesno do opcije **Personalizacija** i izaberite **Zvuk** > **Jačina zvuka**.

Da biste promenili jačinu zvuka kada slušate radio ili muziku, izaberite **Opcije** > **Jačina zvuka**.

PISANJE TEKSTA

Pisanje pomoću tastature je jednostavno i zabavno.

Pisanje pomoću tastature

Pritiskajte taster sve dok se ne prikaže odgovarajuće slovo.

Da biste uneli razmak, pritisnite taster **0**.

Da biste uneli specijalni znak ili znak interpunkcije, pritisnite taster *****.

Da biste menjali veličinu slova, pritisnite taster **#**.

Da biste uneli broj, pritisnite i držite numerički taster.

Metod pisanja zavisi od aplikacije.

PROMENA VELIČINE TEKSTA

Uvećavanje teksta

Želite li da čitate uvećani tekst na ekranu?

1. Pritisnite taster za navigaciju i izaberite **Podešavanja**.
2. Listajte nadesno do stavke **Uređaj**, a zatim izaberite **Pristupačnost** > **Veći tekst** > **Uključeno**.

4 Povezivanje sa prijateljima i porodicom

POZIVI

Upućivanje poziva

Saznajite kako da uputite poziv pomoću novog telefona.

1. Ukucajte broj telefona. Da biste uneli znak + koji se koristi za međunarodne pozive, dvaput pritisnite taster *.
2. Pritisnite . Odaberite koju SIM karticu želite da koristite ako se to od vas traži.

Kraj poziva

Da biste završili poziv, pritisnite taster za završetak.

Ako je ekran telefona otišao u stanje spavanja tokom razgovora, pritisnite taster za napajanje, a zatim pritisnite taster za završetak da biste završili poziv.

Odgovaranje na poziv

Pritisnite .

KONTAKTI

Dodavanje kontakta

Sačuvajte i organizujte brojeve telefona prijatelja.

1. Pritisnite taster za navigaciju i izaberite **Imenik**.
2. Izaberite **Novi**.
3. Unesite ime i broj telefona tog kontakta.
4. Izaberite opciju **SAČUVAJ**.

Izaberite **Opcije** > **Podешavanja** > **Memorija** da biste izabrali hoćete li sačuvati kontakt u memoriju telefona ili na SIM karticu.

Kopiranje kontakata

Kopirajte kontakte sa SIM na telefon i obratno.

Da biste kopirali kontakte sa telefona na SIM karticu i obratno, sa liste kontakata izaberite **Opcije** > **Kopiraj kontakte**, a zatim izaberite da li želite da kopirate kontakte sa telefona ili SIM kartice.

Da biste delili kontakt sa prijateljem, dođite do kontakta, izaberite **Opcije** > **Deli**, a zatim izaberite da li ćete deliti kontakt, na primer, putem e-pošte, poruka ili Bluetooth-a.

Pozivanje kontakta

Možete da pozovete kontakt direktno sa liste kontakata.

1. Pritisnite taster za navigaciju i izaberite **Imenik**.
2. Listajte do kontakta i pritisnite **↶**.

SLANJE PORUKA

Pisanje i slanje poruka

1. Pritisnite taster za navigaciju i izaberite **Poruke** > **Novo**.
2. U polju „Za“ pritiskajte znak # dok ne budete mogli da unesete brojeve, a zatim unesite broj telefona ili izaberite **Dodaj** da biste dodali kontakt sa liste kontakata.
3. Napišite poruku. Ako treba da uklonite znak, pritisnite taster za nazad.
4. Izaberite **Pošalji**. Izaberite koju SIM karticu želite da koristite ako se to od vas traži.

SLANJE POŠTE

Možete da koristite telefon da biste pročitali poštu i odgovorili na nju kada ste u pokretu.

Dodavanje naloga za poštu

Kada prvi put koristite aplikaciju e-pošte, od vas se traži da podesite svoj nalog e-pošte.

1. Pritisnite taster za navigaciju i izaberite **E-pošta**.
2. Izaberite **Sledeće** i unesite svoje ime i adresu e-pošte.
3. Izaberite **Sledeće** i unesite lozinku.

Pisanje e-poruke

Nokia 6300 4G Uputstvo za korisnike

1. Pritisnite taster za navigaciju i izaberite **Pošta**.
2. Izaberite **Sastavi**.
3. U polju **Do** ukucajte adresu e-pošte.
4. Ukucajte temu poruke i poštu.
5. Izaberite **Pošalji**.

5 Personalizovanje telefona

PROMENA TONOVA

Možete da odaberete novi ton zvona.

Promena tona zvona

1. Pritisnite taster za navigaciju i izaberite **Podešavanja**.
2. Listajte nadesno do opcije **Personalizacija** i izaberite **Zvuk** > **Tonovi** > **Tonovi zvona**.
3. Listajte do tona zvona i pritisnite taster za navigaciju.

PROMENA IZGLEDA POČETNOG EKRANA

Izbor nove pozadine

1. Pritisnite taster za navigaciju i izaberite **Podešavanja**.
2. Listajte nadesno do opcije **Personalizacija** i izaberite **Prikaz** > **Pozadina**.
3. Izaberite **Kamera** da biste snimili novu fotografiju za pozadinu ili **Galerija** da biste odabrali pozadinu iz fotografija na telefonu, ili **Pozadina** da biste izabrali neku od unapred definisanih pozadina.

6 Kamera

FOTOGRAFIJE

Nije vam potreban poseban fotoaparatus kada na telefonu imate sve ono što je potrebno za beleženje uspomena.

Fotografisanje

Slikajte najbolje trenutke pomoću fotoaparata na telefonu.

1. Da biste uključili kameru, pritisnite taster za navigaciju i izaberite **Fotoaparatus**.
2. Da biste snimili fotografiju, pritisnite taster za navigaciju.

Fotografisanje pomoću tajmera

Želite dovoljno vremena da se i vi postavite za snimanje? Isprobajte ovaj tajmer.

1. Pritisnite taster za navigaciju i izaberite **Fotoaparatus**.
2. Izaberite **Opcije**, listajte nadesno do opcije **Samookidač**, a zatim izaberite vreme.
3. Da biste snimili fotografiju, pritisnite taster za navigaciju.

Pregled snimljene fotografije

Da biste pregledali fotografiju koju ste upravo snimili, izaberite opciju **Pregled**. Da biste kasnije pregledali tu fotografiju, na početnom ekranu pritisnite taster za navigaciju i izaberite opciju **Galerija**.

VIDEO SNIMCI

Nije vam potreban posebna video kamera – zabeležite uspomene u video snimcima na telefonu.

Kreiranje video snimka

Ovaj telefon vam omogućava ne samo da fotografišete, već i da pravite video snimke.

1. Pritisnite taster za navigaciju i izaberite **Fotoaparatus**.
2. Da biste započeli snimanje, listajte nadesno i pritisnite taster za navigaciju.
3. Da biste zaustavili snimanje, pritisnite taster za navigaciju.

Gledanje snimljenih video zapisa

Da biste pregledali video zapis koji ste upravo snimili, izaberite opciju **Pregled**. Da biste kasnije gledali taj video zapis, na početnom ekranu pritisnite taster za navigaciju i izaberite opciju **Video**.

7 Internet i veze

PRETRAŽIVANJE VEBA

Povezivanje na internet

Budite u toku sa najnovijim vestima i posetite omiljene veb-sajtove u pokretu.

1. Pritisnite taster za navigaciju i izaberite **Internet**.
2. Izaberite **Pretraži internet**.
3. Unesite veb-adresu, a zatim izaberite **IDI**.
4. Koristite taster za navigaciju da biste pomerali kursor miša u pretraživaču.

Brisanje istorije pretraživanja

1. Pritisnite taster za navigaciju i izaberite **Podešavanja**.
2. Listajte nadesno do opcije **Privatnost i bezbednost** i izaberite **Privatnost tokom pretraživanja**.
3. Izaberite opciju **Obriši istoriju pretraživanja**.

BLUETOOTH®

Povežite telefon sa drugim uređajima pomoću funkcije Bluetooth.

Uključivanje funkcije Bluetooth

1. Pritisnite taster za navigaciju i izaberite **Podešavanja** > **Mreža i povezivanje** > **Bluetooth**.
2. Prebacite **Bluetooth** na **Uključeno**.
3. Izaberite opciju **Uređaji u blizini** da biste pronašli novi uređaj ili **Upareni uređaji** da biste pronašli uređaj sa kojim ste prethodno uparili telefon.

WI-FI

Povežite telefon sa drugim uređajima pomoću funkcije Bluetooth.

Uključivanje funkcije Wi-Fi

1. Pritisnite taster za navigaciju i izaberite **Podešavanja** > **Mreža i povezivanje** > **Wi-Fi**.
2. Prebacite **Wi-Fi** na **Uključeno**.
3. Izaberite opciju **Dostupne mreže** i mrežu koju želite, unesite lozinku ako je potrebno i izaberite **Poveži se**.

Koristite telefon kao Wi-Fi hotspot

Potrebna vam je veza sa mrežom na laptopu? Možete da koristite telefon kao Wi-Fi hotspot.

1. Pritisnite taster za navigaciju i izaberite **Podešavanja** > **Mreža i povezivanje** > **Deljenje interneta**.
2. Ako imate telefon sa dve SIM kartice, izaberite SIM karticu koju ćete da koristite za deljenje.
3. Uključite **Wi-Fi hotspot**.

Sada možete, na primer, da uključite Wi-Fi na laptopu i povežite ga sa Wi-Fi pristupnom tačkom telefona.

8 Muzika i video zapisi

MUZIČKI PLEJER

Slušanje muzike

1. Pritisnite taster za navigaciju i izaberite **Muzika**.
2. Izaberite da li želite da pregledate liste pesama, izvođače, albume ili pesme.
3. Listajte do pesme i pritisnite taster za navigaciju.



Savet: Da biste pesmu podesili kao ton zvona, listajte nadesno do opcije **Pesme**, listajte do pesme koju želite i izaberite **Opcije** > **Sačuvaj kao ton zvona**.

SLUŠANJE RADIJA

Traženje radio-stanica

Da biste slušali radio, morate da priključite kompatibilne slušalice. Slušalice služe kao antena. Savet za rešavanje problema: ako radio ne funkcioniše, proverite da li ste dobro povezali slušalice.

Pritisnite taster za navigaciju i izaberite **FM Radio** > **UKLJUČI**.

Da biste tražili dostupne radio stanice, izaberite **Stanice** > **Opcije** > **Skeniraj stanice**.

Da biste sačuvali radio stanicu, izaberite **Stanice** > **Opcije** > **Dodaj u omiljene**.

Da biste se prebacili na memorisanu stanicu, izaberite **Stanice** > **Favoriti**, a zatim izaberite tu stanicu.

Da biste podesili jačinu zvuka, izaberite **Opcije** > **Jačina zvuka** i listajte nagore ili nadole.

Da biste isključili radio, izaberite opciju **ISKLJUČI**.



Savet: Da biste slušali radio-stanicu pomoću zvučnika telefona, izaberite **Opcije** > **Prebaci na zvučnik**. Slušalice treba da budu povezane.

VIDEO PLEJER

Pogledajte omiljene video snimke bez obzira gde se nalazite.

Puštanje video zapisa

1. Pritisnite taster za navigaciju i izaberite **Video**.
2. Listajte do video zapisa kojeg želite da gledate i pritisnite taster za navigaciju.
3. Pritisnite taster za navigaciju da biste pauzirali i nastavili reprodukciju dok gledate video zapis.

Da biste gledali video zapis preko celog ekrana, izaberite opciju **Pun ekran**.

Da biste podesili jačinu zvuka, izaberite **Opcije** > **Jačina zvuka**.

Da biste podelili video zapis sa prijateljem, izaberite **Opcije** > **Deli**, a zatim, na primer, izaberite da delite koristeći e-poštu, poruke ili Bluetooth.



Savet: Nisu svi video formati podržani.

SNIMAČ

Snimanje zvučnog zapisa

1. Pritisnite taster za navigaciju i izaberite **Snimač**.
2. Da biste snimali, izaberite opciju **Novo** i pritisnite taster za navigaciju.
3. Da biste zaustavili snimanje, izaberite opciju **Gotovo**.

9 Organizovanje vašeg dana

SAT

Saznajte kako da koristite sat i tajmere da ne biste kasnili.

Podešavanje alarma

Nemate sat pri ruci? Koristite telefon kao budilnik.

1. Pritisnite taster za navigaciju i izaberite **Sat**.
2. Izaberite opciju **Novo** > **Vreme**, koristite taster za navigaciju da biste podesili vreme i izaberite **Sačuvaj**.
3. Po potrebi podesite alarm da se ponavlja ili mu dajte ime.
4. Izaberite opciju **Sačuvaj**.

Ako vam je često potreban alarm u isto vreme, ali ne želite da ga podesite da se ponavlja, samo dođite do alarma i izaberite opciju **UKLJUČI**. Taj alarm će se oglasiti u vreme koje ste naznačili.

Tajmer za odbrojavanje

Ako vam treba alarm, ali ne želite da ga kreirate u budilniku, koristite tajmer za odbrojavanje. Možete, na primer, da merite vreme kuvanja nekog jela.

1. Pritisnite taster za navigaciju i izaberite **Sat**.
2. Listajte nadesno do opcije **Tajmer**.
3. Izaberite opciju **PODESI** i koristite taster za navigaciju da biste podesili potrebno vreme.
4. Izaberite **POKRENI**.

Štoperica

1. Pritisnite taster za navigaciju i izaberite **Sat**.
2. Listajte nadesno do opcije **Štoperica** i izaberite **POKRENI**.
3. Izaberite opciju **Krug** kada se krug završi.

Da biste zaustavili štopericu, izaberite **PAUZA** > **Resetuj**.

KALENDAR

Ne znate kako da zapamtite događaj? Dodajte ga u kalendar.

Dodavanje podsetnika kalendara

1. Pritisnite taster za navigaciju i izaberite **Kalendar** > **KALENDAR**.
2. Listajte do željenog datuma i izaberite opciju **Dodaj**.
3. Unesite detalje događaja.
4. Izaberite da li želite da dodate podsetnik u taj događaj.
5. Izaberite opciju **Sačuvaj**.

KALKULATOR

Saznajte kako da dodajete, oduzimate, množite i delite pomoću kalkulatora na telefonu.

Računanje na kalkulatoru

1. Pritisnite taster za navigaciju i izaberite **Kalkulator**.
2. Unesite prvi činilac zadatka koji treba izračunati, izaberite operaciju pomoću tastera za navigaciju, a zatim unesite drugi činilac.
3. Pritisnite taster za navigaciju da biste dobili rezultat izračunavanja.

NAPOMENE

Pisanje napomene

1. Pritisnite taster za navigaciju i izaberite **Napomena** > **Novo**.
2. Napišite napomenu i izaberite opciju **Sačuvaj**.

Da biste podelili napomenu, izaberite **Opcije** > **Deli** i način deljenja.

KONVERTOR

Treba da konvertujete Celzijusove stepene u Farenhajtove ili centimetre u inče? Koristite konverter.

Konvertovanje mera

1. Pritisnite taster za navigaciju i izaberite **Konvertor jedinica**.
2. Izaberite tip konverzije.
3. Pritisnite taster za navigaciju da biste otvorili listu dostupnih mera i izaberite onu koju želite da konvertujete.
4. Listajte do druge mere, pritisnite taster za navigaciju i izaberite meru u koju želite da konvertujete.
5. Koristite numeričke tastere da biste uneli vrednost koju želite da konvertujete. Konvertor automatski prikazuje konvertovanu vrednost.

10 Kopiranje sadržaja i provera memorije

KOPIRANJE SADRŽAJA

Kopirate sadržaj koji ste kreirali sa telefona na računar i obratno.

Kopiranje sadržaja sa telefona na računar i obratno

Ne možete da kopirate sadržaj iz memorije telefona ako se memorijska kartica ne nalazi u telefonu.

1. Pritisnite taster za navigaciju i izaberite **Podešavanja**.
2. Listajte nadesno do opcije **Skladište** i podesite **USB skladište** na **Omogućeno**.
3. Povežite telefon sa kompatibilnim računarom koristeći USB kabl.
4. Na računaru otvorite menadžer datoteka, kao što je Windows Explorer, a zatim potražite telefon. Videćete sadržaj memorisan na telefonu i na memorijskoj kartici, ako je umetnuta.
5. Prevucite i otpustite stavke sa telefona na računar i obratno.

MENADŽER DATOTEKA

Želite brzo da pronađete važne datoteke? Otvorite Menadžer datoteka.

Pronalaženje datoteka

Da biste brzo pronašli datoteke, pritisnite taster za navigaciju i izaberite opciju **Menadžer datoteka**. Da biste pronašli stavke koje su u telefonu, izaberite opciju **Interno**. Da biste pronašli stavke koje su na memorijskoj kartici, izaberite opciju **SD kartica**.

MEMORIJA

Kada je potrebno, možete da proverite koliko na telefonu ima slobodne, a koliko zauzete memorije.

Provera zauzete i slobodne memorije

1. Pritisnite taster za navigaciju i izaberite **Podešavanja**.
2. Listajte nadesno do opcije **Skladište** i proverite **Mediji** i **Podaci aplikacije** da biste videli koliko je memorije zauzeto, a koliko dostupno.

11 Bezbednost i privatnost

PODEŠAVANJA BEZBEDNOSTI

Možete da izmenite dostupna podešavanja bezbednosti.

Proveravanje dozvola za aplikaciju

1. Pritisnite taster za navigaciju i izaberite **Podešavanja**.
2. Listajte nadesno do opcije **Privatnost i bezbednost** i izaberite **Dozvole za aplikaciju**.
3. Izaberite aplikaciju da biste videli koje vrste dozvola zahteva. Možete da dodelite ili odbijete dozvole.

Upravljanje podešavanjima privatnosti na internetu

1. Pritisnite taster za navigaciju i izaberite **Podešavanja**.
2. Listajte nadesno do opcije **Privatnost i bezbednost** i izaberite **Bez praćenja**.
3. Izaberite da li želite da dozvolite veb-sajtovima da prate vaše pregledanje.

12 Informacije o proizvodu i bezbednosti

ZA VAŠU BEZBEDNOST

Pročitajte ove jednostavne smernice. Njihovo nepoštovanje može da bude opasno ili protivno zakonu. Za više informacija, pročitajte kompletno uputstvo za korisnika.

ISKLUČIVANJE U PODRUČJIMA S OGRANIČENJEM



Isključite uređaj onda kada korišćenje mobilnih uređaja nije dozvoljeno ili kada ono može da prouzrokuje smetnje ili opasnost, na primer, u avionu, bolnicama ili u blizini medicinske opreme, goriva, hemikalija ili zona detonacije. Pridržavajte se svih uputstava u kontrolisanim zonama.

BEZBEDNOST SAOBRAĆAJA JE NA PRVOM MESTU



Pridržavajte se svih lokalnih zakona. Neka vam ruke u toku vožnje uvek budu slobodne za upravljanje vozilom. Vaša prvenstvena briga dok upravljate motornim vozilom treba da bude bezbednost u saobraćaju.

SMETNJE



Svi bežični uređaji mogu da budu podložni smetnjama koje utiču na njihove radne karakteristike.

OVLAŠĆENI SERVIS



Ovaj proizvod može da instalira ili popravlja samo ovlašćeno osoblje.

BATERIJE, PUNJAČI I DRUGI PRIBOR



Koristite isključivo baterije, punjače i drugi pribor koje je kompanija HMD Global Oy odobrila za korišćenje sa ovim uređajem. Ne priključujte nekompatibilne proizvode.

ODRŽAVAJTE UREĐAJ SUVIM



Ako je uređaj vodootporan, za detaljnije smernice pogledajte njegov IP rejting u tehničkim specifikacijama uređaja.

ZAŠTITITE SVOJ SLUH



Da biste sprečili moguće oštećenje sluha, nemojte da slušate glasnu muziku ili drugi audio sadržaj tokom dužeg vremenskog perioda. Budite pažljivi kad držite uređaj uz uho dok se koristi zvučnik.

SAR



Ovaj uređaj ispunjava smernice za izlaganje radio-frekvencijskom elektromagnetnom zračenju kada se koristi bilo u normalnom položaju uz uho ili kada se nalazi na najmanje 1,5 cm od tela. Maksimalne vrednosti specifične stope apsorpcije energije elektromagnetnog zračenja (SAR) ovog uređaja možete naći u odeljku "Informacije o sertifikaciji (SAR)" u ovom uputstvu za korisnika. Za više informacija, pogledajte Informacije o sertifikaciji (SAR) odeljak ovog korisničkog vodiča ili idite na www.sar-tick.com.

MREŽNE USLUGE I TROŠKOVI

Korišćenje nekih funkcija i usluga ili preuzimanje sadržaja, uključujući besplatne stavke, zahteva vezu sa mrežom. To može uzrokovati prenos velike količine podataka, što može uvećati troškove za prenos podataka. Možda ćete morati i da se pretplatite na neke funkcije.

HITNI POZIVI

 **Važno:** Nije moguće garantovati vezu pod svim uslovima. U kritičnim komunikacijama, kao što su medicinski hitni slučajevi, nikada se ne oslanjajte isključivo na bežični telefon.

Pre upućivanja poziva:

- Uključite telefon.
 - Ako su tasteri uređaja zaključani, otključajte ih.
 - Pomerite se tamo gde je signal dovoljno jak.
1. Pritiskajte taster Kraj sve dok se ne prikaže početni ekran.
 2. Ukucajte zvanični broj službe za hitne slučajeve za datu lokaciju. Brojevi za hitne slučajeve nisu isti na svim lokacijama.
 3. Pritisnite taster za pozivanje.
 4. Navedite neophodne informacije što je tačnije moguće. Ne prekidajte poziv pre nego što dobijete dozvolu da to uradite.

Možda ćete morati da uradite i sledeće:

- Ubacite SIM karticu u telefon.
- Ako telefon traži PIN kôd, ukucajte zvanični broj službe za hitne slučajeve za datu lokaciju i pritisnite taster za pozivanje.
- Isključite ograničenja poziva na telefonu, kao što su zabrana poziva, fiksno biranje ili zatvorena grupa korisnika.

BRIGA O UREĐAJU

Pažljivo rukujte uređajem, baterijom, punjačem i drugim priborom. Sledeći saveti će vam pomoći da uređaj održite u radnom stanju.

- Vodite računa da uređaj ostane suv. Atmosferske padavine i vlaga, kao i sve druge vrste tečnosti ili vlage mogu da sadrže minerale koji prouzrokuju koroziju elektronskih kola.
 - u unutrašnjosti može da se formira vlaga koja može da ošteti uređaj.
- Nemojte da upotrebljavate ili držite uređaj na prašnjavim ili prljavim mestima.
- Nemojte da držite uređaj na mestima sa visokom temperaturom. Visoke temperature mogu da oštete uređaj ili bateriju.
- Nemojte da držite uređaj na mestima sa niskom temperaturom. Kada se uređaj zagreje do svoje normalne temperature,
 - Nemojte da otvarate uređaj, osim na način koji je opisan u ovom uputstvu za korisnika.
 - Neodobrene modifikacije mogu da oštete uređaj i da predstavljaju kršenje propisa kojima se regulišu radio-uređaji.
 - Nemojte da ispuštate, udarate ili tresete uređaj ili bateriju uređaja. Grubim rukovanjem možete da oštetite uređaj.
 - Koristite samo meku, čistu i suhu tkaninu za čišćenje površine uređaja.

- Nemojte da bojite uređaj. Boja može da spreči pravilan rad uređaja.
- Držite uređaj dalje od magneta ili magnetnih polja.
- Da bi bezbedni podaci bili na sigurnom, sačuvajte ih na najmanje dva odvojena mesta, recimo, na uređaju, memorijskoj kartici ili računaru, ili iz zapišite na papiru.

U toku dužeg rada uređaja može doći do njegovog zagrevanja. To je uglavnom normalno. Da bi se zaštitio od preteranog zagrevanja, uređaj se automatski usporava, zatvara aplikacije, isključuje punjenje i, ako je potrebno, sam se isključuje. Ako uređaj ne radi kako treba, odnesite ga u najbliži ovlašćeni servis.

RECIKLIRANJE



Korišćene elektronske proizvode, baterije i pakovanja uvek odnesite u namenske sabirne punktove. Na taj način ćete pomoći da se spreči nekontrolisano odlaganje otpada i pospešiti recikliranje materijala. Električni i elektronski proizvodi sadrže veliki broj dragocenih materijala, kao što su metali (npr. bakar, aluminijum, čelik i magnezijum) i plemeniti metali (npr. zlato, srebro i paladijum). Svi materijali u sastavu ovog uređaja mogu da se ponovo iskoriste kao materijali i energija.

SIMBOL PRECRTANE KANTE ZA OTPATKE

Simbol precrtane kante za otpatke



Simbol precrtane korpe za otpatke na uređaju, bateriji, dokumentaciji ili na ambalaži proizvoda, podseća vas da svi električni i elektronski proizvodi i baterije na kraju svog radnog veka moraju da se zasebno odlože. Obavezno prvo uklonite lične podatke sa uređaja. Ne odlažite ove proizvode kao nesortirani komunalni otpad: odnesite ih u reciklažne centre. Za informacije o najbližem mestu za reciklažu, obratite se lokalnom organu za otpad ili pročitajte o HMD-ovom programu povratka i njegovoj dostupnosti u vašoj zemlji na www.hmd.com/phones/support/topics/recycle.

INFORMACIJE O BATERIJI I PUNJAČU

Informacije o bezbednosti baterije i punjača

Da biste isključili punjač ili pribor iz uređaja, uvek držite i vucite utikač, a ne kabl.

Isključite punjač kada ga ne koristite. Potpuno puna baterija će se s vremenom sama isprazniti ako se ne koristi.

Uvek održavajte temperaturu baterije u opsegu između 15 °C i 25 °C radi optimalnog učinka. Ekstremne temperature smanjuju kapacitet i skraćuju životni vek baterije. Može se desiti da uređaj sa toplom ili hladnom baterijom privremeno ne radi. Do slučajnog kratkog spoja može doći u slučaju da neki metalni predmet dodirne metalne trake na bateriji. Usled toga može da se oštetiti baterija ili neki drugi predmet.

Nemojte da odlažete baterije u vatru jer mogu da eksplodiraju. Poštujte lokalne propise. Baterije po mogućstvu reciklirajte. Ne odlažite ih sa otpadom iz domaćinstva.

Nemojte da rasklapate, sečete, lomite, savijate ili bušite bateriju, niti da je na bilo koji drugi način oštećujete. Ukoliko baterija curi, nemojte dozvoliti da tečnost iz nje dođe u dodir sa kožom ili očima. U slučaju da do toga dođe, zahvaćene delove odmah isperite vodom ili zatražite medicinsku pomoć. Nemojte da modifikujete bateriju, pokušavate da ubacite strane predmete u nju niti da je uranjate ili izlažete vodi i drugim tečnostima. Baterije mogu da eksplodiraju ako su oštećene.

Upotrebljavajte bateriju i punjač isključivo za ono za šta su namenjeni. Neispravno korišćenje ili korišćenje neodobrenih ili nekompatibilnih baterija ili punjača može da predstavlja rizik od požara, eksplozije i drugih opasnosti i može da poništi sva odobrenja ili garancije. Ukoliko smatrate da su baterija ili punjač oštećeni, odnesite ih u servisni centar ili svom ovlašćenom prodavcu pre nego što nastavite da ih koristite. Nikada nemojte da koristite oštećenu bateriju ili punjač. Punjač koristite isključivo u zatvorenom prostoru. Nemojte da puniti uređaj tokom oluje sa grmljavinom.

MALA DECA

Vaš uređaj i pribor za mobilni uređaj nisu igračke. Mogu da sadrže sitne delove. Držite ih van dohvata male dece.

MEDICINSKI UREĐAJI

Rad radio-predajnika, uključujući i bežične telefone, može da ometa funkcionisanje neadekvatno zaštićenih medicinskih uređaja. Obratite se lekaru ili proizvođaču medicinskog uređaja kako biste utvrdili da li je dati uređaj adekvatno zaštićen od uticaja spoljašnjih radio-talasa.

UGRAĐENI MEDICINSKI UREĐAJI

Da bi se izbegle eventualne smetnje, proizvođači implantiranih medicinskih uređaja (npr. srčanih pejsmejкера, insulinskih pumpi i neurostimulatora) preporučuju minimalnu udaljenost od 15,3 centimetara između bežičnog i medicinskog uređaja. Osobe sa takvim uređajima bi trebalo da:

- uvek drže bežični uređaj udaljen od medicinskog uređaja više od 15,3 centimetra (6 inča);
- ne nose bežični uređaj u džepu na grudima;
- drže bežični uređaj na suprotnom uhu
- u odnosu na stranu tela gde je ugrađen medicinski uređaj;
- isključe bežični uređaj ukoliko iz bilo kog razloga sumnjaju da dolazi do smetnji;
- slede uputstva proizvođača za dati medicinski implant.

Ukoliko imate nekih pitanja o korišćenju bežičnog uređaja kada imate ugrađen medicinski uređaj, obratite se svom lekaru.

SLUH



Upozorenje: Kada koristite slušalice, vaša sposobnost praćenja zvukova u okruženju može da bude narušena. Nemojte da koristite slušalice kada to može da ugrozi vašu bezbednost.

Neki bežični uređaji mogu da stvaraju smetnje pojedinim slušnim aparatima.

ZAŠTITITE UREĐAJ OD ŠTETNOG SADRŽAJA

Uređaj može da bude izložen virusima i drugom štetnom sadržaju. Preduzmite sledeće mere opreza:

- Budite oprezni kada otvarate poruke. One mogu da sadrže zlonamerni softver ili da na neki drugi način budu štetne za uređaj ili računar.
- Budite oprezni kada prihvatate zahteve za povezivanje, pretražujete internet ili preuzimate sadržaj. Ne prihvatajte Bluetooth veze izvora kojima ne verujete.
- Instalirajte i koristite samo usluge i softver iz izvora kojima verujete i koji nude adekvatnu bezbednost i zaštitu.
- Instalirajte antivirusni program i drugi bezbednosni softver na uređaju i bilo kom povezanom računaru. Koristite samo jednu aplikaciju antivirusnog programa. Korišćenje više aplikacija može da utiče na performanse i rad uređaja i/ili računara.
- Ako pristupate unapred instaliranim obeleživačima i vezama ka internet lokacijama trećih lica, preduzmite odgovarajuće mere opreza. HMD Global ne garantuje niti preuzima odgovornost za takve lokacije.

MOTORNA VOZILA

Radio-signalni mogu da utiču na nepropisno instalirane ili neadekvatno zaštićene elektronske sisteme u motornim vozilima. Više informacija potražite kod proizvođača vozila ili opreme. Samo ovlašćeno osoblje može da instalira uređaj u vozilu. Neispravna instalacija može da bude opasna i može da poništi garanciju. Proveravajte redovno da li je celokupna oprema bežičnog uređaja u vašem vozilu propisno montirana i da li pravilno funkcioniše. Nemojte prevoziti i držati zapaljive ili eksplozivne materije na istom mestu na kom se nalazi ovaj uređaj, njegovi delovi i dodatna oprema. Ne postavljajte svoj uređaj ili dodatnu opremu u zonu oslobađanja vazdušnog jastuka.

POTENCIJALNO EKSPLOZIVNE SREDINE

Isključite uređaj u potencijalno eksplozivnom okruženju, recimo, u blizini benzinske pumpe. Varnice mogu da prouzrokuju eksploziju ili požar, što može da dovede do telesnih povreda ili smrtnog ishoda. Pridržavajte se ograničenja na mestima sa gorivom, u hemijskim postrojenjima ili na mestima gde su u toku postupci koji uključuju eksplozije. Oblasti sa potencijalno eksplozivnim okruženjem možda nisu jasno obeležene. To su obično oblasti u kojima se preporučuje da isključite motor automobila, potpalublja plovnih objekata, postrojenja za prenos ili skladištenje hemikalija i zone u čijoj atmosferi ima hemikalija ili čestica. Proverite sa proizvođačima automobila koji koriste tečni naftni gas (kao što je propan ili butan) da li se ovaj uređaj može bezbedno koristiti u njihovoj blizini.

INFORMACIJE O SERTIFIKATIMA

Ovaj mobilni uređaj zadovoljava smernice za izlaganje radio-talasima.

Mobilni uređaj je radio-predajnik i prijemnik. Proizveden je tako da ne prekoračava ograničenja za izlaganje radio-talasima (radio-frekvencijskim elektromagnetnim poljima) koja su preporučena međunarodnim smernicama koje je propisala nezavisna naučna organizacija ICNIRP. Ove smernice uključuju suštinska bezbednosna ograničenja čija je namena da osiguraju zaštitu svih lica, bez obzira na uzrast i zdravstveno stanje. Ove smernice za izlaganje radio-talasima su zasnovane na specifičnoj stopi apsorpcije energije elektromagnetnog zračenja (Specific Absorption Rate, SAR), koja je ukazuje na količinu energije radio-frekvencije (RF) koja se gomila u glavi ili telu kada uređaj emituje signal. ICNIRP SAR ograničenje za mobilne uređaje iznosi u proseku 2,0 W/kg u preko 10 grama tkiva.

SAR testovi se izvode na uređaju koji se nalazi u uobičajenom radnom položaju i koji emituje signal na najvećem potvrđenom nivou energije, u svim njegovim frekventnim opsezima.

Ovaj uređaj zadovoljava smernice koje se odnose na izlaganje radio-frekvencijskom elektromagnetnom zračenju kada se drži uz glavu ili kada je postavljen na razdaljini od najmanje 1,5 cm od tela. Kada se za nošenje uređaja uz telo koristi futrola, kopča za pojas ili slični nosači za uređaj, takva dodatna oprema ne bi trebalo da sadrži metalne delove i pomoću nje bi uređaj trebalo da bude odmaknut od tela najmanje onoliko koliko je to gore navedeno.

Za slanje podataka ili poruka potrebna je dobra mrežna veza. Slanje može da se odloži dok takva veza ne postane dostupna. Pratite uputstva za razdaljinu dok se slanje ne završi.

Tokom opšte upotrebe, vrednosti SAR-a su obično dosta niže od gorenavedenih vrednosti. To je zato što se, radi poboljšanja efikasnosti sistema i svođenja mrežnih smetnji na minimum, radna snaga mobilnog uređaja automatski smanjuje kada nije potrebna puna snaga za obavljanje poziva. Što je niža izlazna snaga, to je niža vrednost SAR-a.

Modeli uređaja mogu da imaju različite verzije i više vrednosti. Tokom vremena može da dođe do promene komponenata i dizajna uređaja, a neke od tih promena mogu da utiču na vrednosti SAR-a.

Više informacija potražite na stranici www.sar-tick.com. Imajte u vidu da mobilni uređaji mogu da emituju signal čak i kada govorni poziv nije u toku.

Prema tvrdnjama Svetske zdravstvene organizacije (World Health Organization, WHO), trenutne naučne informacije ne ukazuju da su potrebne bilo kakve posebne mere opreza prilikom korišćenja mobilnih uređaja. Ako ste zainteresovani da smanjite izlaganje, preporučuje se da ograničite korišćenje uređaja ili da koristite hendsfri komplet kako biste uređaj držali dalje od glave i tela. Više informacija, objašnjenja i diskusija o RF izlaganju možete da pronađete na veb-sajtu Svetske zdravstvene organizacije na adresi www.who.int/health-topics/electromagnetic-fields#tab=tab_1.

Maksimalne vrednosti SAR-a za uređaj potražite na adresi www.hmd.com/sar.

O UPRAVLJANJU DIGITALNIM PRAVIMA

Prilikom korišćenja ovog uređaja, poštujujte sve zakone i lokalne običaje, prava o zaštiti privatnosti i zakonska prava drugih lica, uključujući i autorska prava. Usled zaštite autorskih prava možda nećete moći da kopirate, modifikujete ili prenosite određene fotografije, muziku i druge sadržaje.

ZAŠTITA AUTORSKIH PRAVA I OBJAVE

Zaštita autorskih prava i druge objave

Dostupnost proizvoda, funkcija, aplikacija i usluga može da se razlikuje u zavisnosti od regiona. Obratite se ovlašćenom prodavcu ili operatoru mreže za više informacija. Ovaj uređaj može da sadrži proizvode, tehnologiju ili softver koji podležu zakonima i propisima za izvoz iz SAD i drugih zemalja. Zabranjeno je preusmeravanje proizvoda koje nije u skladu sa zakonom.

Sadržaj ovog dokumenta je dat "kao što jeste". Osim u meri u kojoj to zahteva merodavno pravo, ne daju se nikakve garancije, bilo izričite bilo prećutne, uključujući, ali ne ograničavajući se na prećutne garancije u vezi sa podesnosti za prodaju ili za određenu namenu, u odnosu na tačnost, pouzdanost ili sadržaj ovog dokumenta. HMD Global zadržava pravo na izmene ovog dokumenta ili na njegovo povlačenje u bilo kom trenutku i bez prethodne najave.

Do maksimalne granice dopuštene merodavnim pravom, ni pod kojim okolnostima HMD Global, niti ijedno lice koje je davalac licence kompaniji HMD Global, nisu odgovorni za ma kakav gubitak podataka ili dobiti, niti za bilo koju posebnu, uzgrednu, posledičnu ili indirektnu štetu ma kako da je prouzrokovana.

Bez prethodne pismene dozvole kompanije HMD Global, zabranjeno je umnožavanje, prenošenje ili distribuiranje nekog dela ili čitavog sadržaja ovog dokumenta u bilo kom obliku. HMD Global vodi politiku kontinuiranog razvoja. HMD Global zadržava pravo da menja i poboljšava svaki od proizvoda opisanih u ovom dokumentu bez prethodne najave.

HMD Global ne daje nikakve izjave, ne pruža garanciju, niti preuzima bilo kakvu odgovornost za funkcionisanje, sadržaj ili podršku za krajnjeg korisnika za aplikacije nezavisnog proizvođača koje ste dobili sa uređajem. Kada počnete da koristite takvu aplikaciju, prihvatate da je ona data "kao što jeste".

Preuzimanje mapa, igara, muzike i video snimaka, kao i otpremanje slika i video snimaka može da podrazumeva prenos velike količine podataka. Operator mreže može da vam naplati prenos podataka. Dostupnost određenog proizvoda, usluga i funkcija može da se razlikuje u zavisnosti od regiona. Obratite se lokalnom ovlašćenom prodavcu za detalje, kao i za dostupnost jezičkih varijanti.

Pojedine funkcije, funkcionalnost i specifikacije proizvoda zavise od mreže i podležu dodatnim opštim odredbama, uslovima i naplati.

Sve specifikacije, funkcije i druge informacije o proizvodu podložne su promeni bez prethodne najave.

Politika zaštite privatnosti kompanije HMD Global, dostupna na stranici <http://www.hmd.com/privacy>, primenjuje se na korišćenje ovog uređaja.

HMD Global Oy je ekskluzivni izdavalac licence za telefone i tablete robne marke Nokia. Nokia jer registrovani žig Nokia Corporation.

Ime i logotip Bluetooth su u vlasništvu kompanije Bluetooth SIG, Inc. i kompanija HMD Global te oznake koristi pod licencom.