

NOKIA

Nokia 8 Sirocco

Uputstvo za korisnike

Sadržaj

1	O ovom uputstvu za korisnike	5
2	Početni koraci	6
	Redovno ažuriranje telefona	6
	Tasteri i delovi	6
	Ubacivanje ili uklanjanje SIM kartice	8
	Punjenje telefona	9
	Uključivanje i podešavanje telefona	9
	Podešavanje ID-ja otiska prsta	10
	Zaključavanje ili otključavanje telefona	10
	Korišćenje dodirnog ekrana	10
3	Osnove	15
	Personalizovanje telefona	15
	Otvaranje i zatvaranje aplikacije	15
	Obaveštenja	16
	Kontrola jačine zvuka	17
	Snimci ekrana	17
	Trajanje baterije	17
	Ušteda na troškovima za prenos podataka u romingu	18
	Pisanje teksta	19
	Datum i vreme	21
	Sat i alarm	21
	Kalkulator	23
	Pristupačnost	23
4	Povezivanje sa prijateljima i porodicom	24
	Pozivi	24
	Kontakti	24
	Slanje i primanje poruka	25
	Pošta	26
	Društveni život	27

5 Kamera	28
Osnove aplikacije Kamera	28
Snimanje video zapisa	29
Korišćenje kamere poput profesionalca	30
Vaše fotografije i video zapisi	31
6 Internet i veze	33
Aktiviranje Wi-Fi veze	33
Korišćenje veze za prenos podataka preko mobilnog operatera	33
Pregledanje veba	34
Zatvaranje veze	36
Bluetooth®	36
NFC	38
VPN	40
7 Muzika i video zapisi	41
Muzika	41
Video zapisi	41
8 Organizovanje vašeg dana	43
Kalendar	43
Beleške	44
9 Mape	45
Pronalaženje mesta i obezbeđivanje uputstava	45
Preuzimanje i ažuriranje mapa	46
Korišćenje usluga lociranja	46
10 Aplikacije i usluge	48
Google Play	48

11 Ažuriranja softvera i rezervne kopije	50
Ažuriranje softvera telefona	50
Izrada rezervne kopije podataka	50
Vraćanje originalnih podešavanja i uklanjanja ličnog sadržaja sa telefona	50
Skladište	51
12 Zaštita telefona	53
Zaštita telefona pomoću otiska prsta	53
Promena PIN koda SIM kartice	53
Pristupni kodovi	54
13 Informacije o proizvodu i bezbednosti	56
Radi sopstvene bezbednosti	56
Mrežne usluge i cene	59
Hitni pozivi	59
Briga o uređaju	59
Recikliranje	60
Simbol precrtane kante za otpatke	61
Informacije o bateriji i punjaču	61
Mala deca	62
Medicinski uređaji	63
Ugrađeni medicinski uređaji	63
Sluh	63
Zaštitite uređaj od štetnog sadržaja	63
Motorna vozila	64
Potencijalno eksplozivne sredine	64
Vlažnost ili prašina u okruženju	64
Informacije o sertifikaciji (SAR)	65
O upravljanju digitalnim pravima	66
Autorska prava i obaveštenja	66

1 O ovom uputstvu za korisnike



Važno: Za važne informacije o bezbednom korišćenju uređaja i baterije pročitajte "Informacije o proizvodu i bezbednosti" pre nego što uređaj uzmete u upotrebu. Pročitajte uputstvo za korisnike da biste saznali kako da počnete da koristite svoj novi uređaj.

2 Početni koraci

REDOVNO AŽURIRANJE TELEFONA

Softver telefona

Redovno ažurirajte telefon i prihvatite dostupna ažuriranja softvera da biste dobili nove i poboljšane funkcije za telefon. Ažuriranjem softvera se takođe mogu poboljšati performanse telefona.

TASTERI I DELOVI

Istražite tastere i delove svog novog telefona.

Vaš telefon

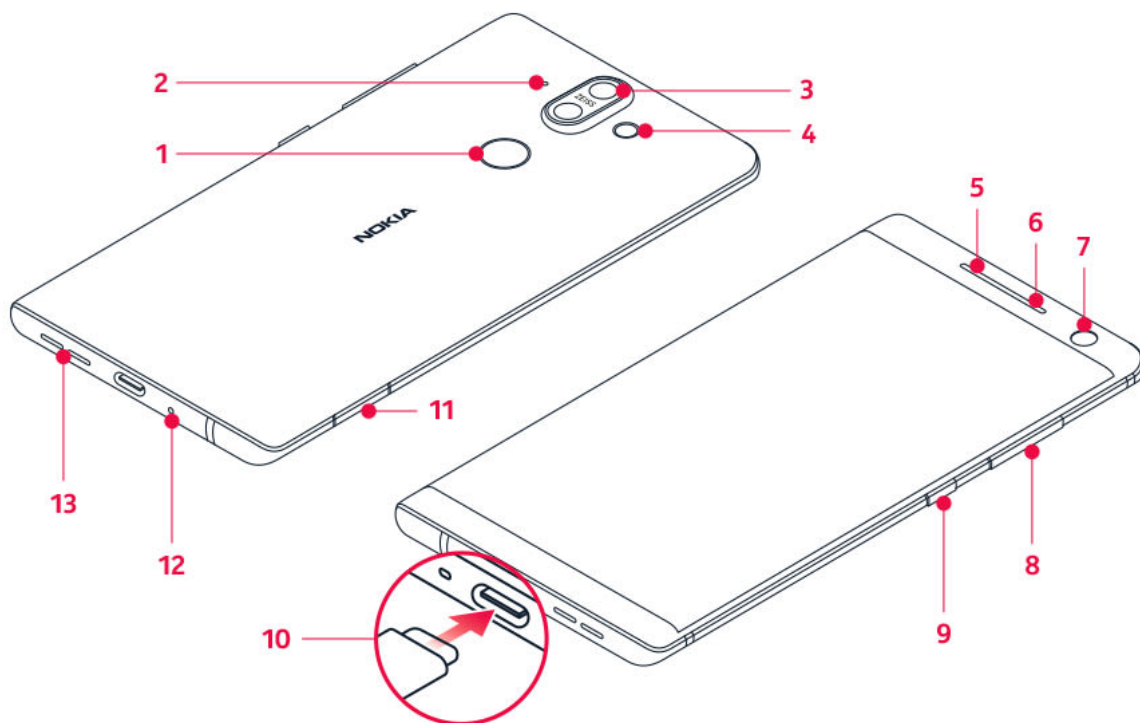

Ovo uputstvo za korisnika važi za sledeći model: TA-1005.

- | | |
|------------------------|----------------------------|
| 1. Senzor otiska prsta | 5. Mikrofon |
| 2. Mikrofon | 6. Slušalica |
| 3. Glavne kamere | 7. Prednja kamera |
| 4. Blic | 8. Tasteri za jačinu zvuka |

- | | |
|--|-----------------------|
| 9. Taster za napajanje/zaključavanje | 11. Držać SIM kartice |
| 10. Konektor za punjač i slušalice (USB Type-C audio izlaz) ¹ | 12. Mikrofon |
| | 13. Zvučnik |

Neki od dodataka navedenih u ovom uputstvu za korisnika, kao što su punjač, slušalice ili kabl za podatke, možda se prodaju zasebno.

- ⓘ **Važno:** Ekran uređaja i zadnja maska su izrađeni od stakla. Staklo može da pukne ako se uređaj ispusti na tvrdu površinu ili ako pretrpi jak udarac. Ako staklo pukne, ne dodirujte staklene delove uređaja i ne pokušavajte da sa uređaja odstranite polomljeno staklo. Ne koristite uređaj dok ovlašćeno servisno osoblje ne zameni staklo.
- ⓘ **Važno:** Preporučuje se upotreba zaštitnog poklopca, priloženog u pakovanju proizvoda, koji štiti uređaj u slučaju pada.

Korišćenje adaptera za slušalice

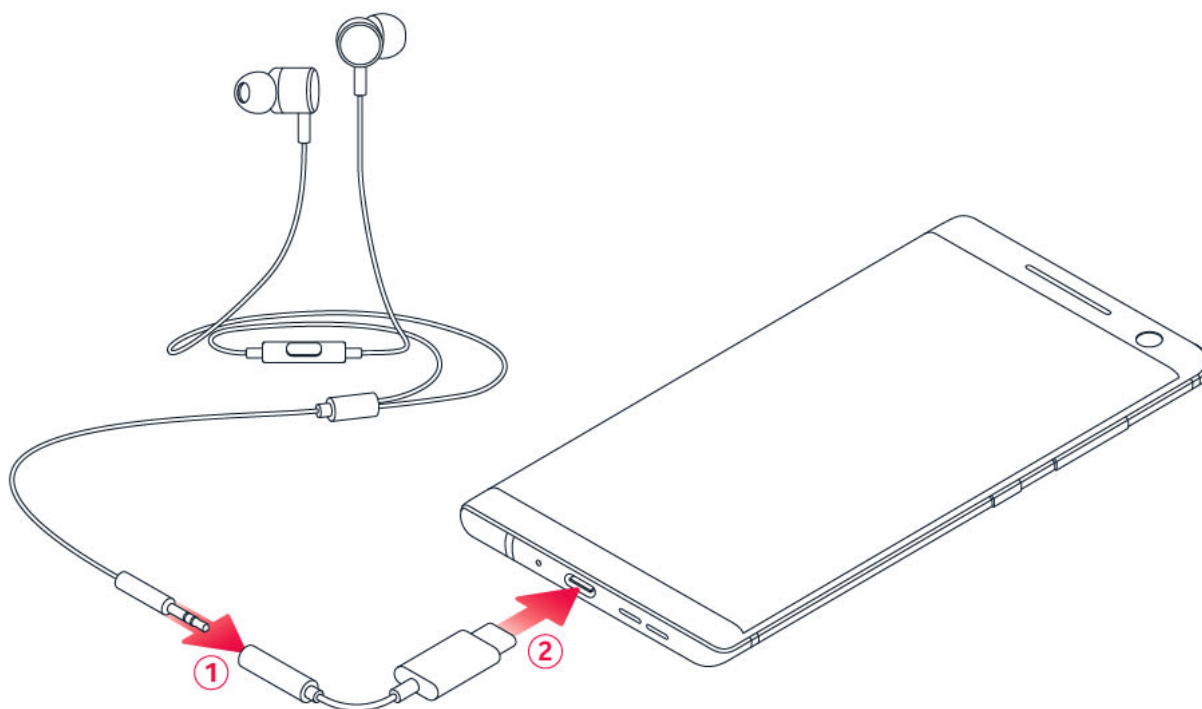

Vaš telefon podržava isključivo USB Type-C audio izlaz. Sa novim telefonom možete koristiti obične slušalice sa priključkom od 3,5 mm: samo priključite slušalice u adapter koji je isporučen zajedno sa telefonom, a zatim priključite USB kraj adaptera u telefon.

Delovi i priključci, magnetizam

Ne priključujte proizvode koji stvaraju izlazni signal, pošto se time može oštetiti uređaj. Nemojte da priključujete nikakav izvor napona na audio priključak. Ukoliko na audio priključak

priključite eksterni uređaj ili slušalice sa mikrofonom koji nisu odobreni za korišćenje sa ovim uređajem, posebnu pažnju obratite na nivo jačine zvuka.

Delovi ovog uređaja imaju magnetna svojstva. Ovaj uređaj može da privlači materijale koji sadrže metal. Vodite računa da kreditne kartice ili druge kartice sa magnetnim trakama ne budu duže vreme pored uređaja, jer se tako kartice mogu oštetiti.

¹ Vaš telefon podržava isključivo digitalni audio izlaz.

UBACIVANJE ILI UKLANJANJE SIM KARTICE

Ubacivanje SIM kartice

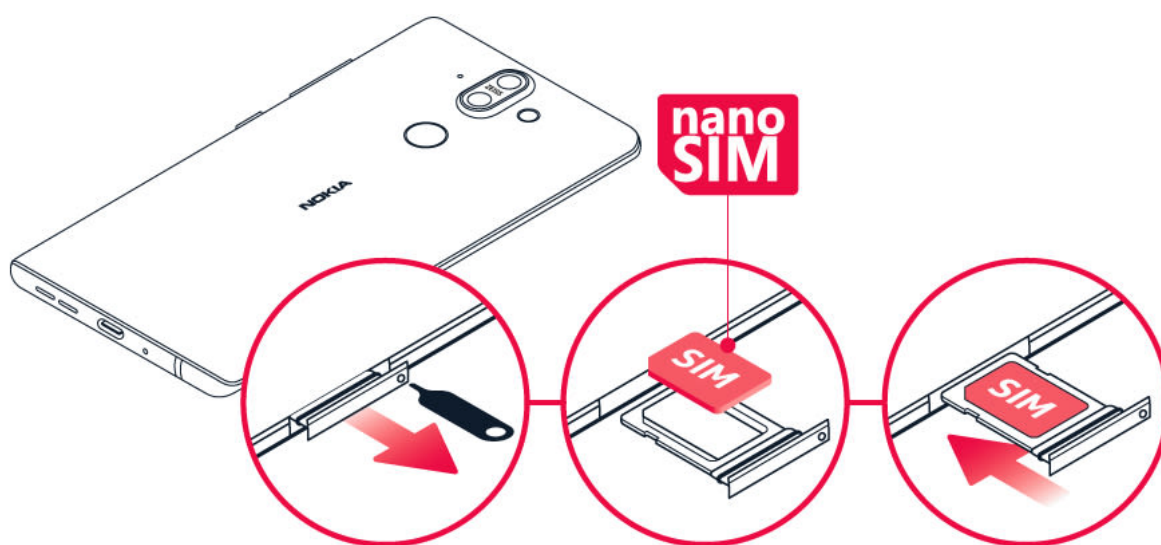

1. Da biste otvorili držač za SIM karticu, ubacite otvarač držača u prorez pred držača i gurnite ga.
2. Postavite nano-SIM karticu u utičnicu koja se nalazi na držaču tako da njena kontaktna površina bude okrenuta nadole.
3. Uvucite držač SIM kartice nazad u utičnicu.¹

Uklanjanje SIM kartice

Otvorite držač za SIM karticu, izvadite karticu i gurnite držač nazad u svoju utičnicu.

¹ Koristite samo originalne nano-SIM kartice. Ako koristite nekompatibilne SIM kartice, možete da oštetite karticu ili uređaj i podatke koji su sačuvani na kartici.

PUNJENJE TELEFONA

Punjenje baterije

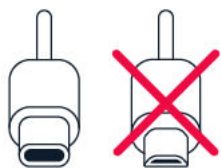

1. Uključite kompatibilni punjač u zidnu utičnicu.
2. Povežite kabl sa telefonom.

Telefon možete puniti i bežično. Koristite samo one punjače za bežično punjenje koji su kompatibilni sa Qi.

Telefon podržava USB-C kabl. Telefon možete da napunite i preko računara pomoću USB kabla, ali to može da potraje duže.

Ako je baterija u potpunosti ispražnjena, može biti potrebno nekoliko minuta da se prikaže indikator punjenja.

UKLJUČIVANJE I PODEŠAVANJE TELEFONA

Kada prvi put uključite telefon, on vam daje uputstva kako da podesite mrežne veze i podešavanja telefona.

Uključivanje telefona

1. Da biste uključili telefon, pritisnite i zadržite taster za napajanje sve dok telefon ne počne da vibrira.
2. Kada se telefon uključi, odaberite jezik i region.
3. Sledite uputstva prikazana na telefonu.

Prenos podataka sa prethodnog telefona

Podatke sa starog telefona možete da prenesete na novi koristeći Google nalog.

Da biste napravili rezervnu kopiju podataka sa starog telefona na Google nalog, pogledajte uputstvo za korisnike starog telefona.

1. Dodirnite **Podešavanja** > **Korisnici i nalozi** > **Dodaj nalog** > **Google**.
2. Izaberite koje podatke želite da vratite na novom telefonu. Sinhronizacija se pokreće automatski kada se telefon poveže na internet.

Vraćanje podešavanja aplikacija sa prethodnog Android™ telefona

Ako je vaš prethodni telefon bio Android i pravljenje rezervne kopije na Google nalogu je omogućeno na njemu, možete da vratite podešavanja aplikacija i Wi-Fi lozinke.

1. Dodirnite **Podešavanja** > **Sistem** > **Rezervna kopija**.
2. Prebacite **Napravi rezervnu kopiju na Google disku** na **Uključeno**.

PODEŠAVANJE ID-JA OTISKA PRSTA

Možete da otključate telefon samo jednim dodirnom prsta. Podesite ID otiska prsta za dodatnu bezbednost.

Dodavanje otiska prsta

1. Dodirnite **Podešavanja** > **Bezbednost i lokacija** > **Otisak prsta**. Ako niste podesili zaključavanje ekrana na telefonu, dodirnite **Zaključaj ekran**.
2. Izaberite alternativni metod otključavanja koji želite da koristite za zaključani ekran i pratite uputstva prikazana na telefonu.

ZAKLJUČAVANJE ILI OTKLJUČAVANJE TELEFONA

Zaključavanje telefona

Ako želite da izbegnete nenamerno upućivanje poziva kada vam je telefon u džepu ili torbi, možete da zaključate tastere i ekran.

Da biste zaključali tastere i ekran, pritisnite taster za napajanje.

Otključavanje tastera i ekrana

Pritisnite taster za napajanje i prevucite prstom preko ekrana. Ako se zatraži, obezbedite dodatne akreditive.

KORIŠĆENJE DODIRNOG EKRANA

Važno: Vodite računa da ne izgrebete dodirni ekran. Nikada ne koristite običnu olovku, hemijsku olovku ili drugi oštar predmet na dodirnom ekranu.

Ekran telefona

Ako ekran ostane duže vreme uključen sa maksimalnim nivoom osvetljenosti, slika prikaza može ostati na ekranu čak i kada se ekran isključi ili kada se na ekranu pojavi druga slika.

Da do toga ne bi došlo: – Zaključajte ekran kada ne koristite telefon i podesite da se ekran telefona ubrzo zatim isključi. Dodirnite **Podešavanja** > **Prikaz** > **Napredno** > **Spavanje**, a zatim izaberite vreme. – Redovno ažurirajte telefon i prihvatite dostupna ažuriranja softvera. – Smanjite osvetljenost ekrana: dodirnite **Podešavanja** > **Prikaz** > **Nivo osvetljenosti**. Da biste podesili osvetljenost, prevucite klizač za nivo osvetljenosti. Uverite se da je onemogućena opcija **Prilagodljiva osvetljenost**.

Dodirivanje i zadržavanje za prevlačenje stavke

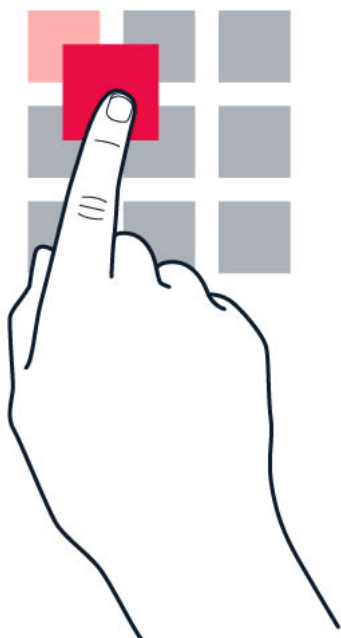

Postavite prst na stavku par sekundi, a zatim ga prevucite preko ekrana.

Prevlačenje

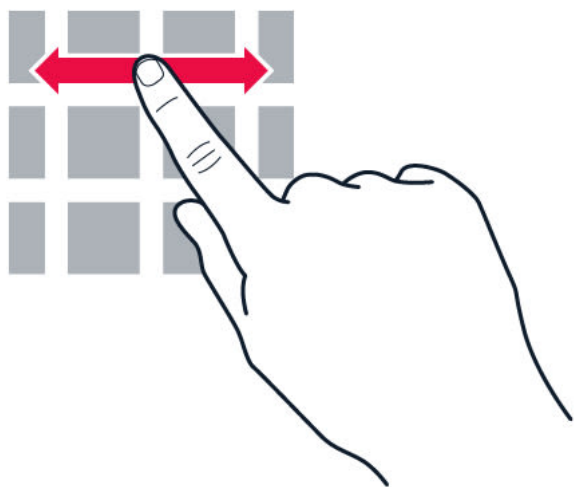

Postavite prst na ekran i prevucite ga u željenom pravcu.

Listanje duge liste ili menija

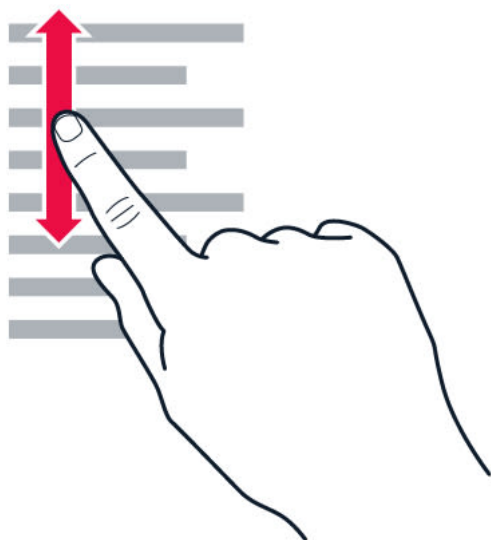

Prevlačite prstom brzo pokretom brzog prevlačenja nagore ili nadole po ekranu i podignite prst. Da biste zaustavili listanje, dodirnite ekran.

Uvećanje ili umanjenje



Postavite dva prsta na neku stavku, kao što je mapa, fotografija ili veb stranica i prevucite razdvojenim ili skupljenim prstima.

Zaključavanje orijentacije ekrana

Ekran se automatski rotira kada okrenete telefon za 90 stepeni.

Da biste zaključali ekran u uspravnom režimu, prevucite prstom nadole sa vrha ekrana i dodirnite opciju **Automatsko rotiranje** da biste je prebacili na **Uspravno**.

Korišćenje navigacionih tastera



Da biste videli koje aplikacije ste otvorili, dodirnite taster za pregled \square .

Da biste se prebacili na drugu aplikaciju, dodirnite željenu aplikaciju. Da biste zatvorili neku aplikaciju, dodirnite ikonu \times pored nje.

Da biste se vratili na prethodni ekran na kom ste bili, dodirnite taster za povratak \triangleleft . Telefon pamti sve aplikacije i veb-sajtove koje ste posetili od kad je poslednji put ekran zaključan.

Da biste se vratili na početni ekran, dodirnite taster \bigcirc . Aplikacija u kojoj ste bili ostaje otvorena u pozadini.

Otvaranje dve aplikacije odjednom

Za lakše kretanje između aplikacija, pritisnite i zadržite taster za pregled  da biste podelili ekran između dve aplikacije. Da biste se vratili u normalan prikaz, ponovo pritisnite i zadržite taster za pregled .

3 Osnove

PERSONALIZOVANJE TELEFONA

Saznajte kako da personalizujete Početni ekran i kako da menjate tonove zvona.

Promena pozadine

Dodirnite **Podešavanja** > **Prikaz** > **Pozadina**.

Promena melodije zvona telefona

Dodirnite **Podešavanja** > **Zvuk** > **Melodija zvona telefona**.

Promena zvuka obaveštenja o poruci

Dodirnite **Podešavanja** > **Zvuk** > **Napredno** > **Podrazumevani zvuk obaveštenja**.

OTVARANJE I ZATVARANJE APLIKACIJE

Otvaranje aplikacije

Na početnom ekranu dodirnite ikonu neke aplikacije da biste je otvorili. Da biste otvorili neku od aplikacija pokrenutih u pozadini, dodirnite  i izaberite tu aplikaciju.

Zatvaranje aplikacije

Dodirnite  i dodirnite  na aplikaciji koju želite da zatvorite.

Pronalaženje aplikacija

Da biste videli sve svoje aplikacije, na početnom ekranu prevucite od donje ivice ekrana nagore.

Zatvaranje svih pokrenutih aplikacija

Pritisnite , prevucite prstom nagore preko svih aplikacija i dodirnite **OBRIŠI SVE**.

OBAVEŠTENJA

Budite u kontaktu sa onim šta se dešava na vašem telefonu pomoću obaveštenja.

Korišćenje table obaveštenja

Kada primete nova obaveštenja, kao što su poruke ili propušteni pozivi, ikone indikatora se pojavljuju na statusnoj traci na vrhu ekrana. Da biste videli više informacija o obaveštenjima, prevucite statusnu traku nadole. Da biste zatvorili prikaz, prevucite prstom nagore na ekranu.

Da biste otvorili tablu obaveštenja, prevucite statusnu traku nadole. Da biste zatvorili tablu obaveštenja, prevucite prstom nagore na ekranu.

Da biste promenili podešavanja obaveštenja neke aplikacije, dodirnite **Podešavanja** > **Aplikacije i obaveštenja** > **Obaveštenja** > **Obaveštenja o aplikaciji** i dodirnite naziv te aplikacije da biste otvorili njena podešavanja. Možete da isključite ili uključite obaveštenja za svaku pojedinačnu aplikaciju. Da biste videli aplikacije kojima nije dozvoljeno da šalju obaveštenja, dodirnite **Sve aplikacije** **Aplikacije: isključene**.



Savet: Da biste videli tačkice obaveštenja, dodirnite **Podešavanja** > **Aplikacije i obaveštenja** > **Obaveštenja** i uključite funkciju **Omogući tačkice obaveštenja**. Na ikoni aplikacije se pojavljuje mala tačkica ako imate obaveštenje koje još niste pregledali. Dodirnite i zadržite ikonu da biste videli dostupne opcije. Možete da dodirnete obaveštenje da biste ga otvorili, ili da ga prevučete prstom da biste ga odbacili.

Korišćenje ikona za brza podešavanja

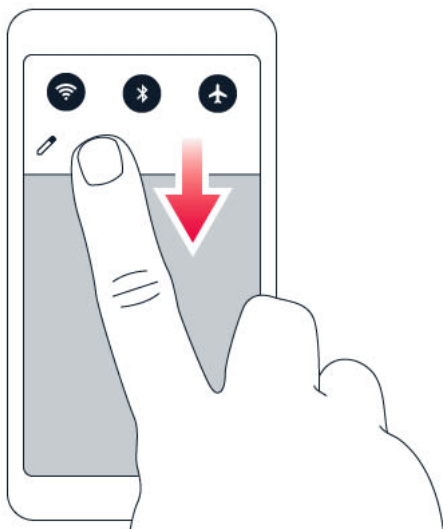

Da biste aktivirali funkcije, dodirnite ikone za brza podešavanja na tabli obaveštenja. Da biste videli još ikona, prevucite meni nadole.

Da biste prerasporedili ikone, dodirnite , dodirnite i zadržite neku ikonu, a zatim je prevucite na drugu lokaciju.

KONTROLA JAČINE ZVUKA

Promena jačine zvuka

Ako imate problema da čujete zvono telefona u bučnom okruženju ili su pozivi preglasni, možete da promenite jačinu zvuka kako vam odgovara tako što ćete koristiti tastere za jačinu zvuka sa bočne strane telefona.

Nemojte da priključujete proizvode koji stvaraju izlazni signal pošto tako možete da oštetite uređaj. Nemojte da priključujete nikakav izvor napona na audio priključak. Ukoliko na audio priključak priključite eksterni uređaj ili slušalice sa mikrofonom koji nisu odobreni za korišćenje sa ovim uređajem, posebnu pažnju obratite na nivo jačine zvuka.

Promena jačine zvuka za medije i aplikacije

Pritisnite taster za jačinu zvuka sa bočne strane telefona da biste videli statusnu traku za jačinu zvuka, dodirnite  i prevucite klizač na traci za jačinu zvuka za medije i aplikacije nalevo ili nadesno.

Isključivanje zvuka telefona

Da biste isključili zvuk telefona, pritisnite i zadržite taster za smanjenje jačine zvuka, a zatim ponovo pritisnite taj taster. Prvim pritiskom podešavate telefon tako da samo vibrira, dok drugim pritiskom isključujete zvuk telefona.



Savet: Ne želite da telefon bude u nečujnom režimu, ali ne možete da odgovorite odmah? Da biste utišali ton zvona dolaznog poziva, pritisnite taster za smanjenje jačine zvuka. Možete da podesite telefon i tako da utiša zvono kada podignete telefon: dodirnite **Podešavanja** > **Sistem** > **Pokreti** > **Utišaj pri podizanju** i prebacite na uključeno.

Ako želite da odbijate dolazne pozive tako što ćete okrenuti telefon, dodirnite **Podešavanja** > **Sistem** > **Pokreti** > **Okrenite za odbijanje poziva** i prebacite na uključeno.

SNIMCI EKRANA

Pravljenje snimka ekrana

Da napravili snimak ekrana, otvorite tablu obaveštenja i prevucite statusnu traku nadole. Kucnite na **Snimak ekrana**. Možete da prikazete snimljene slike u aplikaciji **Fotografije**.

Nije moguće snimiti snimak ekrana dok koristite neke aplikacije i funkcije.

TRAJANJE BATERIJE

U potpunosti iskoristite telefon dok imate bateriju koja traje koliko vam je potrebno. Postoje koraci koje možete da preuzmete da biste uštedeli energiju na telefonu.

Produžavanje trajanja baterije

Da biste uštedeli napajanje:

1. Uvek napunite bateriju do kraja.
2. Isključite nepotrebne zvukove, kao što su zvukovi dodira. Dodirnite **Podešavanja > Zvuk > Napredno** i u okviru **Drugi zvukovi i vibracije** izaberite zvukove koje želite da zadržite.
3. Koristite žičane slušalice, a ne zvučnik.
4. Podesite ekran telefona tako da se isključuje nakon kratkog vremena. Dodirnite **Podešavanja > Prikaz > Napredno > Spavanje**, a zatim izaberite vreme.
5. Dodirnite **Podešavanja > Prikaz > Nivo osvetljenosti**. Da biste podesili osvetljenost, prevucite klizač za nivo osvetljenosti. Uverite se da je onemogućena opcija **Prilagodljiva osvetljenje**.
6. Zaustavite rad aplikacija u pozadini: dodirnite i zatvorite aplikacije koje vam nisu potrebne.
7. Omogućite opciju Menadžer aktivnosti u pozadini. Obaveštenja nekih aplikacija ili e-poruka možda neće moći odmah da se prime. Možete da upravljate trajanjem baterije tako što ćete dodavati aplikacije na belu listu ili ih uklanjati sa nje. Dodirnite **Podešavanja > Baterija > Menadžer aktivnosti u pozadini**.
8. Uključite funkciju štednje napajanja: dodirnite **Podešavanja > Baterija > Štednja baterije** i prebacite prekidač na **Uključeno**.
9. Koristite selektivno usluge lociranja: isključite usluge lociranja kada vam nisu potrebne. Dodirnite **Podešavanja > Bezbednost i lokacija > Lokacija** i prebacite prekidač na **Isključeno**.
10. Koristite mrežne veze selektivno: uključite Bluetooth povezivanje samo kada vam je potrebno. Koristite Wi-Fi vezu da biste se povezali na internet, a ne vezu za prenos podataka preko mobilnog operatera. Zaustavite skeniranje dostupnih bežičnih mreža na telefonu. Dodirnite **Podešavanja > Mreža i internet > Wi-Fi** i prebacite prekidač na **Isključeno**. Ako slušate muziku ili radite nešto drugo koristeći telefon, a ne želite da upućujete niti primete pozive, uključite režim rada u avionu. Dodirnite **Podešavanja > Mreža i internet > Režim rada u avionu**.

Režim rada u avionu prekida veze sa mobilnom mrežom i isključuje bežične funkcije uređaja.

UŠTEDA NA TROŠKOVIMA ZA PRENOS PODATAKA U ROMINGU

Možete da smanjite troškove za prenos podataka u romingu i smanjite račun za telefon tako što ćete promeniti podešavanja za mobilne podatke. Da biste koristili optimalan metod povezivanja, promenite podešavanja za Wi-Fi i mobilne mreže.

Prenos podataka u romingu znači da koristite telefon za primanje podataka preko mreža koje nisu vlasništvo vašeg dobavljača mrežnih usluga ili im on ne rukovodi. Povezivanje na internet kada ste u romingu, naročito u inostranstvu, može značajno da poveća troškove prenosa podataka.

Korišćenje Wi-Fi veze je uglavnom brže i povoljnije od korišćenja veze za prenos podataka preko mobilnog operatera. Ako su dostupni i Wi-Fi i veza za prenos podataka preko mobilnog operatera, telefon koristi Wi-Fi vezu.

Povezivanje na Wi-Fi mrežu

1. Dodirnite **Podešavanja** > **Mreža i internet** > **Wi-Fi**.
2. Uverite se da je Wi-Fi umrežavanje prebačeno na **Uključeno**.
3. Izaberite vezu koju želite da koristite.

Zatvaranje veze za prenos podataka preko mobilnog operatera

Prevucite od vrha ekrana nadole, dodirnite  **Podaci mobilne mreže** i isključite funkciju **Podaci mobilne mreže**.



Savet: da biste pratili potrošnju podataka, dodirnite **Podešavanja** > **Mreža i internet** > **Korišćenje podataka**.

Zaustavljanje prenosa podataka u romingu

Dodirnite **Podešavanja** > **Mreža i internet** > **Mobilna mreža** i isključite funkciju **Roming**.

PISANJE TEKSTA

Saznajte kako da brzo pišete tekst i efikasno koristite tastaturu telefona.

Korišćenje tastature na ekranu

Pisanje pomoću tastature na ekranu je lako. Možete da koristite tastaturu kada držite telefon u uspravnom ili vodoravnom režimu. Izgled tastature može da se razlikuje u različitim aplikacijama i jezicima.

Da biste otvorili tastaturu na ekranu, dodirnite okvir za tekst.

Prebacivanje između velikih i malih karaktera

Dodirnite taster Shift. Da biste uključili režim pisanja velikih slova, dvaput dodirnite taster. Da biste se vratili na normalan režim, ponovo dodirnite taster Shift.

Kucanje broja ili specijalnog karaktera

Dodirnite numeričke tastere i tastere sa simbolima. Sa nekim tasterima sa specijalnim simbolima se pojavljuje još simbola. Da biste videli još simbola, dodirnite i zadržite simbol ili specijalni karakter.

Ubacivanje japanskih emotikona

Dodirnite taster sa japanskim emotikonom i izaberite emotikon.

Kopiranje ili nalepljivanje teksta

Dodirnite i zadržite reč, prevucite označivače pre i posle reči da biste istakli odeljak koji želite da kopirate i dodirnite **KOPIRAJ**. Da biste nalepili tekst, dodirnite mesto na koje želite da nalepите tekst i izaberite **NALEPI**.

Dodavanje dijakritičkog znaka karakteru

Dodirnite i zadržite karakter, a zatim dodirnite dijakritički znak ili naglašeni karakter, ako tastatura to podržava.

Brisanje karaktera

Dodirnite taster za brisanje.

Pomeranje kursora

Da biste izmenili reč koju ste upravo napisali, dodirnite je i prevucite kursor na mesto koje želite.

Korišćenje predlaganja reči tastature

Telefon predlaže reči dok ih pišete da biste brže i tačnije pisali. Predlaganje reči možda neće biti dostupno na svim jezicima.

Kada počnete da pišete reč, telefon predlaže moguće reči. Kada se reč koju želite prikaže na traci predloga, izaberite je. Da biste videli još predloga, dodirnite i zadržite taj predlog.



Savet: Ako je predložena reč podebljana, telefon je automatski koristi umesto reči koju pišete. Ako je reč pogrešna, dodirnite je i zadržite da biste videli još nekoliko predloga.

Ako ne želite da vam tastatura predlaže reči dok kucate, isključite ispravke teksta. Dodirnite **Podešavanja** > **Sistem** > **Jezici i unos** > **Virtuelna tastatura**. Izaberite tastaturu koju obično koristite. Dodirnite **Ispravka teksta** i isključite metode ispravke teksta koje ne želite da koristite.

Ispravljanje reči

Ako primetite da ste pogrešno napisali reč, dodirnite je da biste videli predloge za njeno ispravljanje.

Isključivanje provere pravopisa

Dodirnite **Podešavanja** > **Sistem** > **Jezici i unos** > **Napredno** > **Provera pravopisa** i prebacite prekidač funkcije **Provera pravopisa** na **Isključeno**.

DATUM I VREME

Pratite vreme – saznajte kako da koristite telefon kao sat, kao i alarm, i kako da vaše obaveze, zadaci i rasporedi budu ažurirani.

Podešavanje datuma i vremena

Dodirnite **Podešavanja** > **Sistem** > **Datum i vreme**.

Automatsko ažuriranje datuma i vremena

Možete da podesite svoj telefon da automatski ažurira vreme, datum i vremensku zonu. Automatsko ažuriranje je mrežna usluga koja možda neće biti dostupna u zavisnosti od oblasti u kojoj se nalazite ili od dobavljača mrežnih usluga.

1. Dodirnite **Podešavanja** > **Sistem** > **Datum i vreme**.
2. Prebacite prekidač funkcije **Automatski datum i vreme** na uključeno.
3. Prebacite prekidač funkcije **Automatska vremenska zona** na uključeno.

Promena sata na 24-časovni format

Dodirnite **Podešavanja** > **Sistem** > **Datum i vreme** i uključite funkciju **Koristi 24-časovni format**.

SAT I ALARM

Sat ne služi samo za alarme – saznajte šta još možete da uradite.

Korišćenje tajmera za odbrojavanje

Nema više pregrevanja – koristite tajmer za odbrojavanje da biste merili vreme spremanja hrane.

1. Dodirnite **Sat** >  **TAJMER**.
2. Podesite trajanje tajmera.



Korišćenje štoperice

Koristite štopericu da biste videli koliko ste poboljšali vreme trčanja.

Dodirnite **Sat** >  **ŠTOPERICA**.

Podešavanje alarma

Možete da koristite telefon kao alarm.

1. Dodirnite **Sat** >  **ALARM**.
2. Da biste dodali alarm, dodirnite .
3. Da biste izmenili alarm, dodirnite ga. Da biste podesili alarm tako da se ponavlja određenim datumima, izaberite **Ponavljanje** i istaknite dane u nedelji.

Odlaganje alarma

Ako još uvek ne želite da ustanete, kada se oglasi alarm, prevucite ga nalevo. Da biste podesili dužinu odlaganja, dodirnite **Sat** >  > **Podešavanja** > **Dužina odlaganja** i izaberite željenu dužinu.

Isključivanje alarma

Kada se oglasi alarm, prevucite ga nadesno.

Brisanje alarma

Dodirnite **Sat** >  **ALARM**. Izaberite alarm i dodirnite  **Izbriši**.

KALKULATOR

Zaboravite na džepni kalkulator – postoji kalkulator na telefonu.

Korišćenje kalkulatora

Dodirnite **Kalkulator**.

Da biste koristili napredni kalkulator, prevucite traku sa desne ivice ekrana nalevo.

PRISTUPAČNOST

Možete da promenite različita podešavanja da biste lakše koristili telefon.

Povećavanje ili smanjivanje veličine fonta

Želite li veće fontove na telefonu?

1. Dodirnite **Podešavanja** > **Pristupačnost**.
2. Dodirnite **Veličina fonta**. Da biste povećali ili smanjili veličinu fonta, prevucite klizač za nivo veličine fonta.

Povećavanje ili smanjivanje veličine prikaza



Želite li da stavke na ekranu načinite manjim ili većim?

1. Dodirnite **Podešavanja** > **Pristupačnost**.
2. Dodirnite **Veličina prikaza** i prevucite klizač za nivo veličine prikaza da biste podesili veličinu prikaza.

4 Povezivanje sa prijateljima i porodicom

POZIVI

Upućivanje poziva

1. Dodirnite .
2. Unesite broj ili dodirnite  i izaberite kontakt koji želite da pozovete.
3. Dodirnite .

Prihvatanje poziva

Kada telefon zazvoni, prevucite prstom nagore da biste odgovorili.



Savet: Ne želite da telefon bude u nečujnom režimu, ali ne možete da odgovorite odmah? Da biste utišali ton zvona dolaznog poziva, pritisnite taster za smanjenje jačine zvuka. Možete da podesite telefon i tako da utiša zvono kada podignete telefon: dodirnite **Podešavanja** > **Sistem** > **Pokreti** > **Utišaj pri podizanju** i prebacite na uključeno.

Ako želite da odbijate dolazne pozive tako što ćete okrenuti telefon, dodirnite **Podešavanja** > **Sistem** > **Pokreti** > **Okrenite za odbijanje poziva** i prebacite na uključeno.

Odbijanje poziva

Da biste odbili poziv, prevucite prstom nadole.

KONTAKTI

Sačuvajte i organizujte brojeve telefona svojih prijatelja i članova porodice.

Čuvanje kontakta iz istorije poziva

1. U aplikaciji **Telefon** dodirnite  da biste videli istoriju poziva.
2. Dodirnite broj koji želite da sačuvate.
3. Izaberite jednu od sledećih opcija: **Napravi novi kontakt** ili **Dodaj u kontakt**.
4. Unesite informacije o kontaktu i dodirnite opciju **Sačuvaj**.

Dodavanje kontakta

1. Dodirnite **Kontakti** > **+**.
2. Popunite informacije.
3. Dodirnite **Sačuvaj**.

Izmena kontakta

1. Dodirnite **Kontakti** i dodirnite kontakt koji želite da izmenite.
2. Dodirnite **✎**.
3. Izmenite informacije.
4. Dodirnite **Sačuvaj**.

Traženje kontakta

1. Dodirnite **Kontakti**.
2. Dodirnite **🔍**.

Filtriranje liste kontakata

1. Dodirnite **Kontakti**.
2. Dodirnite **☰**.
3. Dodirnite **Podešavanja** > **Kontakti za prikazivanje**.

Uvoz i izvoz kontakata

1. Dodirnite **Kontakti**.
2. Dodirnite **☰**.
3. Dodirnite **Podešavanja** > **Uvoz/izvoz**.

SLANJE I PRIMANJE PORUKA

Budite u kontaktu sa prijateljima i članovima porodice putem tekstualnih poruka.

Slanje poruke

1. Dodirnite **Poruke**.
2. Dodirnite **+**.
3. Da biste dodali primaoca, unesite njegov broj u okvir primalaca. Da biste dodali kontakt, počnite da unosite njegovo ime
4. i dodirnite kontakt.
5. Nakon što odaberete sve primaoce, dodirnite **✓**.
6. Dodirnite **➤**.
5. Napišite poruku u okviru za tekst.



Savet: Ako želite da pošaljete fotografiju u poruci, dodirnite opciju **Fotografije**, dodirnite fotografiju koju želite da delite, a zatim dodirnite **↩**. Izaberite opciju **Poruke**.

Čitanje poruke

1. Dodirnite **Poruke**.
2. Dodirnite poruku koju želite da pročitate. Možete da pročitate poruku i iz table obaveštenja. Prevucite prstom nadole sa vrha ekrana i dodirnite poruku.

Odgovaranje na poruku

1. Dodirnite **Poruke**.
2. Dodirnite poruku na koju želite da odgovorite.
3. Napišite odgovor u okviru za tekst ispod poruke i dodirnite **➤**.

POŠTA

Možete da koristite telefon za čitanje pošte i odgovaranje na nju kada ste u pokretu.

Dodavanje naloga pošte

Kada koristite aplikaciju Gmail prvi put, zatražiće vam se da podesite svoj nalog e-pošte.

1. Dodirnite **Gmail**.
2. Možete da izaberete adresu povezanu sa vašim Google nalogom ili da dodirnete **Dodaj e-adresu**.
3. Nakon dodavanja svih naloga, dodirnite **ODVEDI ME NA GMAIL**.

Brisanje naloga pošte

1. Dodirnite **Podešavanja**.
2. Dodirnite **Nalozi**.
3. Dodirnite nalog koji želite da izbrišete i **>** **Ukloni nalog**.

Slanje pošte

1. Dodirnite **Gmail**. **>** **Dodaj iz Kontakata**.
2. Dodirnite **✍**.
3. U okviru **Za** unesite adresu ili dodirnite **⋮**.
4. Unesite temu poruke i samu poruku.
5. Dodirnite **➤**.

Čitanje pošte i odgovaranje na nju

1. Dodirnite **Gmail**.
2. Dodirnite poruku koju želite da pročitate.
3. Da biste odgovorili na poruku, dodirnite **↩** ili dodirnite **⋮** **>** **Odgovori svima**.

Brisanje pošte

1. Dodirnite **Gmail**.
2. Dodirnite poruku koju želite da izbrišete i dodirnite **🗑**.
3. Da biste izbrisali više poruka, dodirnite krug sa početnim slovom primalaca da biste izabrali poruke i dodirnite **🗑**.

DRUŠTVENI ŽIVOT

Želite da se povežete i delite stvari sa ljudima koje poznajete? Pomoću aplikacija za društveni život, možete da budete u toku sa stvarima koje se dešavaju vašim prijateljima.

Aplikacije za društveni život

Da biste bili u kontaktu sa prijateljima i porodicom, prijavite se za usluge razmene trenutnih poruka, deljenje i društveno umrežavanje. Izaberite uslugu koju želite da koristite sa ekrana Početak. Aplikacije za društveni život su dostupne na lokaciji **Google Play Store**. Dostupne aplikacije mogu da se razlikuju.

5 Kamera

OSNOVE APLIKACIJE KAMERA

Zašto da nosite zasebnu kameru ako telefon ima sve što vam je potrebno za snimanje uspomena? Pomoću kamere telefona možete lako da snimate fotografije ili video zapise.

Snimanje fotografije

Snimajte oštre i živopisne fotografije – sačuvajte najbolje trenutke u foto-album.

1. Dodirnite **Kamera**.
2. Uperite i fokusirajte.
3. Dodirnite ○.





Snimanje selfija

Potreban vam je savršen selfi? Koristite prednju kameru telefona da biste ga snimili.

1. Dodirnite **Kamera**.
2. Dodirnite  da biste prešli na prednju kameru.
3. Uperite i fokusirajte.
4. Dodirnite ○.

Snimanje dvodelne fotografije

Osim savršenog selfija, možete da snimate dvojnju fotografiju pomoću kamere telefona. Istovremeno koristite prednju i zadnju kameru.

1. Dodirnite **Kamera**, a zatim dodirnite .
2. Dodirnite  **Dvodelna** da biste snimili dvojnju fotografiju. A da biste snimili sliku u slici, dodirnite .
3. Uperite i fokusirajte.
4. Dodirnite ○.
5. Da biste se vratili na režim prikaza preko celog ekrana, dodirnite  **Jednodelna**.



__Savet:__ Kada snimate fotografiju ili video zapis u režimu Slika u slici i želite da premestite manju sliku, dodirnite je i zadržite, a zatim je prevucite na željeno mesto.

Snimanje panoramskih fotografija

Dodirnite **Kamera** > ≡ > **Panorama** i sledite uputstva na telefonu.

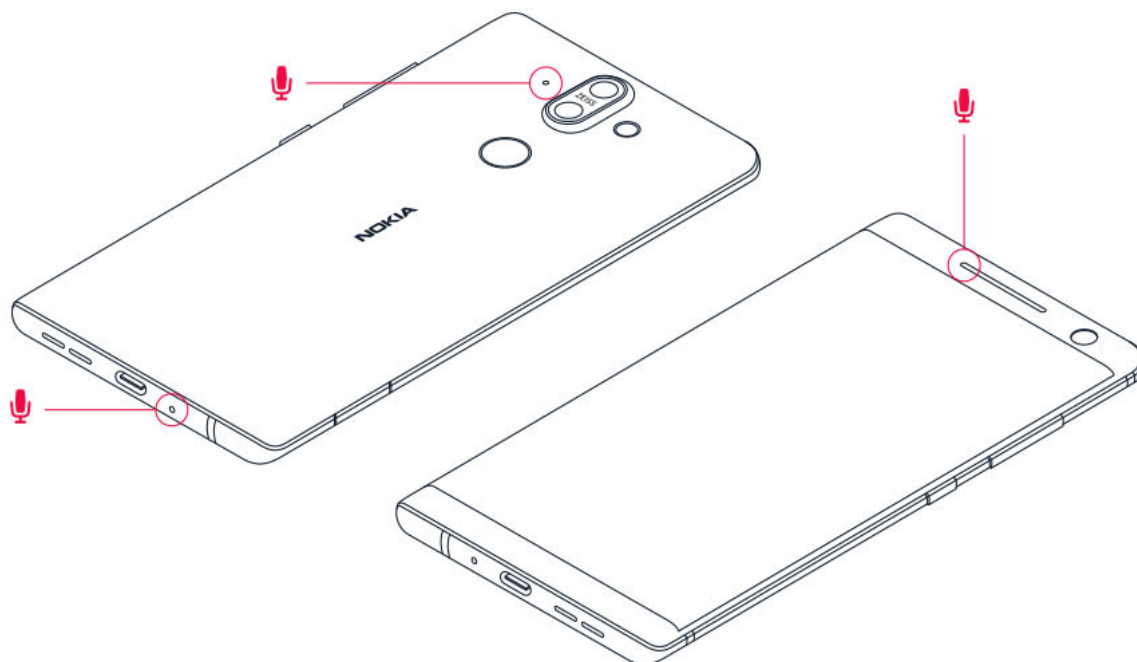

SNIMANJE VIDEO ZAPISA

Koristite sistem punog prostornog zvuka od 360 stepeni.





Pomoću kamere telefona, možete lako da snimate video zapise sa punim prostornim zvukom od 360°. Dodirnite **Kamera**. Da biste se prebacili na režim snimanja video zapisa, prevucite prstom nalevo.

Telefon ima tri mikrofona koje koristi tehnologija OZO Audio za prostorno snimanje i obradu zvuka. Da biste u režimu snimanja video zapisa promenili način na koji se snima zvuk, dodirnite .

1. Da biste jasno snimili ono što se nalazi ispred vas, dok istovremeno prigušujete zvuk koji dolazi otpozadi, dodirnite opciju  **Prednji**. Koristite ovo podešavanje kada, na primer, intervjuišete nekog.
2. Da biste jasno snimili vlastiti glas ili zvuk koji dolazi otpozadi, dok istovremeno prigušujete zvuk koji dolazi spređa, dodirnite opciju  **Zadnji**.
3. Da biste snimili prirodni zvuk iz svih pravaca, dodirnite opciju  **Prostorni zvuk**.





Da biste optimizovali kvalitet zvuka audio zapisa, nemojte da prekrivate nijednu rupicu mikrofona telefona dok snimate video zapis. Da biste snimili puni prostorni zvuk od 360°, neka telefon bude u horizontalnom položaju i držite ga duž dužih ivica.

Snimanje video zapisa

1. Dodirnite **Kamera**.
2. Da biste se prebacili na režim snimanja video zapisa, prevucite prstom nalevo.
3. Dodirnite  **Video** da biste započeli snimanje.
4. Da biste zaustavili snimanje, dodirnite .
5. Da biste se vratili na režim kamere, prevucite nadesno.

Snimanje dvojnog video zapisa

Možete da snimate video zapis na podeljenom ekranu pomoću telefona. Istovremeno koristite prednju i zadnju kameru.

1. Dodirnite **Kamera**.
2. Da biste se prebacili na režim snimanja video zapisa, prevucite prstom nalevo. Dodirnite .
3. Dodirnite  **Dvodavno** da biste snimili video zapis na podeljenom ekranu. A da biste snimili video zapis sa slikom u slici, dodirnite  **P-I-P**.
4. Dodirnite  da biste započeli snimanje.



KORIŠĆENJE KAMERE POPUT PROFESIONALCA

Koristite različite režime kamere da biste poboljšali kvalitet fotografija.

Saznajte više o podešavanjima kamere



U aplikaciji Kamera dodirnite  >  **Podešavanja** da biste saznali više o svakom podešavanju.

Korišćenje kamere u ručnom režimu

U ručnom režimu možete da napravite krupne kadrove i širokougaone fotografije, da promenite ISO podešavanja kamere, kao i da podesite balans bele boje. Da biste isprobali ručni režim, dodirnite **Kamera** >  >  **Profesionalno**.



Upotreba režima Živopisni bokeh

Ako želite da imate mogućnost promene fokusirane oblasti na fotografiji nakon snimanja, koristite režim Bokeh uživo za snimanje fotografija.





1. Dodirnite **Kamera**.
2. Dodirnite  > **Bokeh uživo**.
3. Uperite i fokusirajte. Dodirnite  **Bokeh uživo**.
4. Dodirnite fotografiju koju ste upravo snimili u donjem desnom uglu prikaza.
5. Da biste uredili fotografiju, dodirnite **Bokeh uređivač**.

Snimanje fotografija pomoću tajmera



Želite li malo vremena da biste i vi ušli u kadar? Isprobajte tajmer.

1. Dodirnite **Kamera**.
2. Dodirnite . Dugme prikazuje podešavanje tajmera. Da biste ga promenili, dodirnite ga ponovo.
3. Izaberite trajanje tajmera.
4. Dodirnite  **Slika**.

Snimanje usporenog video zapisa

1. Da biste se prebacili na režim snimanja video zapisa, prevucite prstom nalevo.
2. Dodirnite .
3. Dodirnite  **Usporeni snimak**.
4. Da biste započeli snimanje, dodirnite  **Usporeni snimak**.
5. Da biste zaustavili snimanje, dodirnite .

Snimanje fotografija visokog kvaliteta

U aplikaciji Kamera dodirnite  >  **Podešavanja** > **Rezolucija**, a zatim podesite željenu rezoluciju.

VAŠE FOTOGRAFIJE I VIDEO ZAPISI

Prikazivanje fotografija i video zapisa na telefonu

Želite li ponovo da doživite ove važne trenutke? Prikažite fotografije i video zapise na telefonu.

Dodirnite **Fotografije**.

Kopiranje fotografija i video zapisa na računar

Želite li da prikazete fotografije ili video zapise na većem ekranu? Premestite ih na računar.

Možete da koristite menadžer datoteka na računaru da biste kopirali ili premestili fotografije i video zapise na računar.

Povežite telefon sa računarom pomoću kompatibilnog USB kabla. Da biste podesili tip USB veze, otvorite tablu obaveštenja i dodirnite USB obaveštenje.

Deljenje fotografija i video zapisa

Možete brzo i lako da delite fotografije i video zapise kako bi prijatelji i članovi porodice mogli da ih vide.

1. U okviru **Fotografije** dodirnite fotografiju koju želite da delite i dodirnite .
2. Izaberite kako želite da delite fotografiju ili video zapis.

6 Internet i veze

AKTIVIRANJE WI-FI VEZE

Korišćenje Wi-Fi veze je uglavnom brže i manje skupo od korišćenja veze za prenos podataka preko mobilnog operatera. Ako su dostupni i Wi-Fi i veza za prenos podataka preko mobilnog operatera, telefon koristi Wi-Fi vezu.

Uključivanje Wi-Fi veze

1. Dodirnite **Podešavanja** > **Mreža i internet** > **Wi-Fi**.
2. Prebacite Wi-Fi na **Uključeno**.
3. Izaberite vezu koju želite da koristite.

Wi-Fi veza je aktivna kada se prikaže ▼ na statusnoj traci na vrhu ekrana.

Važno: Koristite šifrovanje da biste poboljšali zaštitu Wi-Fi veze. Ako koristite šifrovanje, smanjete rizik od toga da druge osobe pristupe vašim podacima.



Savet: Ako želite da pratite lokacije kada satelitski signali nisu dostupni, na primer kada ste u zatvorenom prostoru ili između visokih zgrada, uključite Wi-Fi da biste poboljšali tačnost pozicioniranja.

¹ Napomena: Korišćenje Wi-Fi mreže može da bude ograničeno u nekim zemljama. Na primer, u EU, možete da koristite samo Wi-Fi mrežu čija je frekvencija opsega od 5150 do 5350 MHz u zatvorenom prostoru, a u SAD i Kanadi, možete da koristite samo Wi-Fi mrežu čija je frekvencija opsega od 5,15 do 5,25 GHz u zatvorenom prostoru. Više informacija potražite od lokalnih nadležnih organa.

Važno: koristite šifrovanje da biste poboljšali zaštitu Wi-Fi veze. Ako koristite šifrovanje, smanjete rizik od toga da druge osobe pristupe vašim podacima.

KORIŠĆENJE VEZE ZA PRENOS PODATAKA PREKO MOBILNOG OPERATERA

Zatvaranje veze za prenos podataka preko mobilnog operatera

Prevucite od vrha ekrana nadole, dodirnite ▲ **Podaci mobilne mreže** i isključite funkciju **Podaci mobilne mreže**.

Uključivanje veze za prenos podataka preko mobilnog operatera

Prevucite od vrha ekrana nadole, dodirnite **Podaci mobilne mreže** i uključite opciju **Podaci mobilne mreže**.

Korišćenje veze za prenos podataka preko mobilnog operatera u romingu

Dodirnite **Podešavanja** > **Mreža i internet** > **Mobilna mreža** i prebacite prekidač funkcije **Roming** na **Uključeno**.¹

 **Savet:** Da biste pratili potrošnju podataka, dodirnite **Podešavanja** > **Mreža i internet** > **Korišćenje podataka**. 1

Povezivanje na internet kada ste u romingu, naročito u inostranstvu, može značajno da poveća troškove prenosa podataka.

PREGLEDANJE VEBA

Korišćenje telefona za povezivanje računara na veb

Možete jednostavno da koristite internet na laptopu kada ste u pokretu. Pretvorite telefon u Wi-Fi hotspot i koristite vezu za prenos podataka preko mobilnog operatera da biste pristupili internetu preko laptopa ili drugog uređaja.

1. Dodirnite **Podešavanja** > **Mreža i internet** > **Hotspot i deljenje internet veze**.
2. uključite **Wi-Fi hotspot** da biste delili vezu za prenos podataka preko mobilnog operatera preko Wi-Fi mreže, **USB vezivanje** da biste koristili USB vezu ili **Bluetooth vezivanje** da biste koristili Bluetooth.

Drugi uređaj koristi podatke iz vašeg tarifnog paketa, što može da uveća troškove za prenos podataka. Više informacija o dostupnosti i troškovima potražite od dobavljača mrežnih usluga.

Započinjanje pretraživanja

Nije vam potreban računar – možete lako da pretražujete internet na telefonu. Budite u toku sa vestima i posetite omiljene veb-sajtove. Možete da koristite pregledač na telefonu da biste prikazali veb-stranice na internetu.

1. Dodirnite **Chrome**.
2. Unesite veb-adresu i dodirnite →.

 **Savet:** Ako vam dobavljač mrežnih usluga ne naplaćuje fiksnu naknadu za prenos podataka, da biste uštedeli na troškovima podataka, koristite Wi-Fi mrežu za povezivanje sa Internetom.

Otvaranje nove kartice

Kada želite istovremeno da posetite nekoliko veb-sajtova, možete da otvorite nove kartice pregledača i prebacujete se sa jedne na drugu.

U aplikaciji Chrome:

1. Dodirnite okvir pored trake sa adresama.
2. Dodirnite **+**.

Prebacivanje s jedne kartice na drugu

U aplikaciji Chrome:

1. Dodirnite okvir pored trake sa adresama.
2. Dodirnite željenu karticu.

Zatvaranje kartice

U aplikaciji Chrome:

1. Dodirnite okvir pored trake sa adresama.
2. Dodirnite **X** na kartici koju želite da zatvorite.

Pretraživanje veba

Istražujte veb i spoljni svet pomoću Google pretrage. Možete da koristite tastaturu da biste napisali reči za pretragu.

U aplikaciji Chrome:

1. Dodirnite traku za pretragu.
2. Napišite reč za pretragu u okvir za pretragu.
3. Dodirnite **→**.

Možete da izaberete reč za pretragu i iz predloženih pogodaka.

Efikasno korišćenje tarifnog paketa

Ako ste zabrinuti zbog troškova potrošnje podataka, telefon će vam pomoći da sprečite neke aplikacije da šalju ili primaju podatke kada su pokrenute u pozadini.

1. Dodirnite **Podešavanja** > **Mreža i internet** > **Korišćenje podataka** > **Ušteda podataka**.
2. Prebacite prekidač za funkciju **Ušteda podataka** na **Uključeno**.

ZATVARANJE VEZE

Zatvaranje internet veza

Uštedite napajanje baterije tako što ćete zatvoriti internet veze koje su otvorene u pozadini. Možete to da uradite bez zatvaranja bilo koje aplikacije.

1. Dodirnite **Podešavanja** > **Mreža i internet** > **Wi-Fi**.
2. Prebacite **Wi-Fi** na **Isključeno**.

Zatvaranje veze za prenos podataka preko mobilnog operatera

Prevucite od vrha ekrana nadole, dodirnite **Podaci mobilne mreže** i isključite funkciju **Podaci mobilne mreže**.

Uključivanje režima rada u avionu

1. Dodirnite **Podešavanja** > **Mreža i internet**.
2. Uključite **Režim rada u avionu**.

Režim rada u avionu prekida veze sa mobilnom mrežom i isključuje bežične funkcije uređaja. Pridržavajte se uputstava i bezbednosnih zahteva koje dobijete od, na primer, aviokompanije i svih primenjivih zakona i propisa. Tamo gde je dozvoljeno, možete da se povežete na Wi-Fi mrežu da biste, na primer, pretraživali internet ili uključili Bluetooth deljenje u režimu rada u avionu.

BLUETOOTH®

Možete bežično da se povežete sa drugim kompatibilnim uređajima, kao što su telefoni, računari, slušalice i kompleti za automobile. Možete i da pošaljete fotografije na kompatibilne telefone ili na računar.

Povezivanje na Bluetooth pribor

Možete da povežete telefon sa mnogo korisnih Bluetooth uređaja. Na primer, sa bežičnim slušalicama (prodaju se zasebno), možete da govorite telefonom bez upotrebe ruku – možete da nastavite sa radom, na primer da radite na računaru, tokom poziva. Povezivanje telefona sa Bluetooth uređajem se naziva uparivanje.

1. Dodirnite **Podešavanja** > **Povezani uređaji** > **Bluetooth**.
2. Prebacite **Bluetooth** na **Uključeno**.
3. Uverite se da je drugi uređaj uključen. Možda ćete morati da pokrenete proces uparivanja sa drugog uređaja. Više informacija potražite u uputstvu za korisnike drugog uređaja.
4. Dodirnite uređaj na listi otkrivenih Bluetooth uređaja da biste uparili telefon i uređaj.
5. Možda morate da ukucate lozinku. Više informacija potražite u uputstvu za korisnike drugog uređaja.

Budući da uređaji s bežičnom Bluetooth tehnologijom komuniciraju upotrebom radio talasa, ne moraju da se nalaze u direktnom vidnom polju. Oni se, međutim, moraju nalaziti na međusobnoj udaljenosti od najviše 10 metara, a veza bi mogla biti podložna smetnjama zbog prepreka poput zidova ili drugih elektronskih uređaja.

Upareni uređaji mogu da se povežu sa vašim telefonom kada se Bluetooth uključi. Drugi uređaji mogu da otkriju vaš telefon samo ako je prikaz podešavanja za Bluetooth otvoren.

Nemojte da uparujete sa nepoznatim uređajem niti da prihvatate zahtev za povezivanje sa njim. Time se štiti telefon od štetnog sadržaja.

Uklanjanje uparivanja

Ako više nemate uređaj sa kojim je vaš telefon uparen, možete da uklonite uparivanje.

1. Dodirnite **Podešavanja** > **Povezani uređaji** > **Bluetooth**.
2. Dodirnite  pored imena uređaja.
3. Dodirnite **ZABORAVI**.

Povezivanje sa telefonom prijatelja pomoću Bluetooth-a

Možete da koristite Bluetooth da biste se bežično povezali sa telefonom prijatelja, da biste delili fotografije i još mnogo toga.

1. Dodirnite **Podešavanja** > **Povezani uređaji** > **Bluetooth**.
2. Uverite se da je Bluetooth uključen na oba telefona.
3. Uverite se da su telefoni vidljivi jedan drugom. Morate da budete u prikazu

podešavanja za Bluetooth za svoj telefon da biste bili vidljivi drugim telefonima.

- Možete da vidite Bluetooth telefone unutar opsega. Dodirnite telefon sa kojim

želite da se povežete.

- Ako drugi telefon zahteva lozinku, unesite je ili prihvatite lozinku, a zatim dodirnite **Upari**.

Lozinka se koristi samo kada se prvi put povezujete sa nekim uređajem.

Slanje sadržaja pomoću Bluetooth-a

Kada želite da delite sadržaj sa prijateljem ili da mu šaljete fotografije koje ste snimili, koristite Bluetooth da biste ih slali kompatibilnim uređajima.

Možete istovremeno da koristite više Bluetooth veza. Na primer, dok koristite Bluetooth slušalice, i dalje možete da šaljete stvari na drugi uređaj.

- Dodirnite **Podešavanja** > **Povezani uređaji** > **Bluetooth**.
- Prebacite **Bluetooth** na **Uključeno**.
- Idite na sadržaj koji želite da pošaljete i dodirnite  > **Bluetooth**.
- Dodirnite uređaj sa kojim želite da se povežete. Možete da vidite Bluetooth uređaje unutar opsega.
- Ako drugi uređaj zahteva lozinku, unesite je. Lozinka, koju možete da sastavite, mora da se ukuca na oba uređaja. Lozinka na nekim uređajima je fiksna. Više informacija potražite u uputstvu za korisnike drugog uređaja.

Lokacija primljenih datoteka zavisi od drugog uređaja. Više informacija potražite u uputstvu za korisnike drugog uređaja.

NFC

Istražite svet oko sebe. Ako vaš telefon koristi Komunikaciju kratkog dometa (NFC), možete da dodirnete pribore da biste se povezali sa njima i dodirnete oznake da biste pozvali nekog ili otvorili veb-sajt.

Početni koraci sa funkcijom NFC

Uključite NFC funkcije na svom telefonu i počnite da dodirujete za deljenje stvari ili sadržaja sa uređajima. Da biste videli da li vaš telefon podržava NFC, dodirnite **Podešavanja** > **Povezani uređaji**.

NFC omogućava:

- da se povežete sa kompatibilnim Bluetooth uređajima koji podržavaju NFC, kao što su slušalice sa mikrofonom ili bežični zvučnik;

- da dodirujete oznake da biste dobili još sadržaja za telefon ili da biste pristupili uslugama na mreži;
- da plaćate pomoću telefona, ukoliko to podržava dobavljač mrežnih usluga.

NFC oblast je na poleđini telefona. Približite NFC oblast drugim telefonima, dodacima, oznakama ili čitačima i dodirnite ih njom.

1. Dodirnite **Podešavanja** > **Povezani uređaji** > **NFC**.
2. Prebacite **NFC** na **Uključeno**.

Pre korišćenja NFC funkcije, uverite se da su ekran i tasteri otključani.

Čitanje NFC oznaka

NFC oznake mogu da sadrže informacije, kao što su veb-adresa, broj telefona ili vizitkarta. Informacije koje želite su na samo jedan dodir prstom udaljene od vas.

Da biste pročitali oznaku, dodirnite oznaku NFC oblašću telefona.



Napomena: Aplikacije i usluge za plaćanje i rezervisanje obezbeđuju nezavisni dobavljači. HMD Global ne pruža garanciju, niti preuzima bilo kakvu odgovornost za takve aplikacije ili usluge, uključujući za podršku, funkcionalnost, transakcije ili gubitak monetarne vrednosti. Možda ćete morati da ponovo instalirate i aktivirate kartice koje ste dodali, kao i aplikaciju za plaćanje ili rezervisanje, nakon popravke uređaja.

Povezivanje na Bluetooth pribor pomoću funkcije NFC

Zauzete su vam ruke? Koristite slušalice. Što ne biste slušali muziku pomoću bežičnih zvučnika? Treba samo da dodirnete kompatibilni pribor telefonom.

1. Dodirnite NFC oblast na priboru NFC oblašću na telefonu.*
2. Pratite uputstva na ekranu.

*Pribori se prodaju odvojeno. Dostupnost pribora se razlikuje u zavisnosti od regiona.

Prekidanje veze povezanog pribora

Ako više nije potrebno da budete povezani sa priborom, možete da prekinete vezu sa njim.

Ponovo dodirnite NFC oblast pribora.

Više informacija pogledajte u uputstvu za korisnike pribora.

VPN

Možda vam je potrebna veza sa virtuelnom privatnom mrežom (VPN) da biste pristupili resursima svoje kompanije, kao što su intranet ili korporativna pošta ili možete da koristite VPN uslugu za lične svrhe.

Kontaktirajte IT administratora svoje kompanije za detalje o svojoj VPN konfiguraciji ili proverite veb-sajt svoje VPN usluge za dodatne informacije.

Korišćenje bezbedne VPN veze

1. Dodirnite **Podešavanja** > **Mreža i internet** > **VPN**.
2. Da biste dodali VPN profil, dodirnite **+**.
3. Unesite informacije o profilu u skladu sa uputstvima IT administratora kompanije ili VPN usluge.

Izmena VPN profila

1. Dodirnite  pored naziva profila.
2. Promenite informacije po potrebi.

Brisanje VPN profila

1. Dodirnite  pored naziva profila.
2. Dodirnite **ZABORAVI VPN**.

7 Muzika i video zapisi

MUZIKA

Slušajte svoju omiljenu muziku gde god da ste.

Reprodukcija muzike

1. Dodirnite **Reprodukcija muzike** > ≡ > **Biblioteka muzike**.
2. Dodirnite izvođača, album, pesmu, žanr ili plejlistu koju želite da reprodukujete.

Pauziranje ili nastavljavanje reprodukcije

Dodirnite **||** da biste pauzirali reprodukciju i dodirnite **▶** da biste je nastavili.



Savet: Da biste reprodukovali pesme nasumičnim redosledom, dodirnite **⌘**.

Kreiranje plejliste

Organizujte pesme u plejliste, tako da možete da slušate muziku koja odgovara vašem raspoređenju.

1. Kada se reprodukuje pesma, dodirnite **⋮** > **Dodaj u plejlistu**.
2. Da biste dodali pesmu u svoju novu plejlistu, dodirnite **NOVA PLEJLISTA**, a da biste dodali pesmu u postojeću plejlistu, izaberite plejlistu sa liste.

Dodavanje pesama na telefon

Ako imate muziku ili video zapise sačuvane na računaru, ali želite da ih koristite na svom telefonu, koristite USB kabl da biste sinhronizovali medije između telefona i računara.

1. Povežite svoj telefon sa kompatibilnim računarom pomoću USB kabla.
2. U menadžeru datoteka na vašem računaru, prevucite i otpustite pesme i video zapise u svoj telefon.

VIDEO ZAPISI

Neka vaši omiljeni mediji budu sa vama dok ste u pokretu – gledajte video zapise gde god da ste.

Reprodukcija video zapisa

Dodirnite **Fotografije**, a zatim i video zapis koji želite da reprodukujete.



Savet: Da biste pauzirali reprodukciju, dodirnite **⏸**. Da biste je nastavili, dodirnite **▶**.

Premotavanje video zapisa unapred ili unazad

Da biste premotali video zapis unapred ili unazad, prevucite klizač na dnu ekrana nadesno ili nalevo.

8 Organizovanje vašeg dana

KALENDAR

Pratite vreme – saznajte kako da vaše obaveze, zadaci i rasporedi budu ažurirani.

Upravljanje kalendarima

Dodirnite **Kalendar** > ☰, a zatim izaberite tip kalendara koji želite da vidite.

Kalendari se dodaju automatski kada dodate neki nalog na svoj telefon. Da biste dodali novi nalog sa kalendarom, u meniju aplikacija dodirnite **Podešavanja** > **Korisnici i nalozi** > **Dodaj nalog**.

Dodavanje događaja

Da biste zapamtili neku obavezu ili neki događaj, dodajte je/ga u kalendar.

1. U okviru **Kalendar**, dodirnite + i izaberite tip unosa.
2. Unesite detalje koje želite i podesite vreme.
3. Da bi se događaj ponavljao određenim danima, dodirnite **Još opcija** > **Ne ponavlja se** i izaberite koliko često događaj treba da se ponavlja.
4. Da biste izmenili vreme podsetnika, dodirnite vreme podsetnika i izaberite vreme koje vam je potrebno.



Savet: Da biste izmenili događaj, dodirnite događaj i ✎, a zatim izmenite detalje.

Brisanje obaveze

1. Dodirnite događaj.
2. Dodirnite ⋮ > **Izbriši**.

BELEŠKE

Sastavljanje beleške

Beleške na papiru je lako izgubiti. Umesto toga, zapišite ih pomoću aplikacije **Zadrži**. Na taj način uvek imate beleške sa sobom.

1. Dodirnite **Zadrži** > **Zabeleži**.
2. Zapišite belešku.

Vaše beleške se automatski čuvaju.

9 Mape

PRONALAZENJE MESTA I OBEZBEĐIVANJE UPUTSTAVA

Pronalaženje mesta

Google mape vam pomažu da pronađete određene lokacije i preduzeća.

1. Dodirnite **Mape**.
2. Zapišite ključne reči, kao što su adresa ili naziv mesta, u traku za pretragu.
3. Izaberite neku stavku iz liste predloženih pogodaka dok pišete ili dodirnite 🔍 za pretragu.

Lokacija se prikazuje na mapi. Ako nisu pronađeni rezultati, proverite da li ste tačno napisali reči za pretragu.

Pregledanje trenutne lokacije

Dodirnite **Mape** > 📍.

Obezbeđivanje uputstava za mesto

Obezbedite uputstva za šetnju, vožnju ili korišćenje javnog prevoza – koristite svoju trenutnu lokaciju ili bilo koje drugo mesto kao početnu tačku.

1. Dodirnite **Mape** i unesite odredište u traku za pretragu.
2. Dodirnite **Uputstva**. Istaknuta ikona prikazuje prevozno sredstvo, recimo 🚗. Da biste promenili ovaj režim, izaberite nov režim u okviru trake za pretragu.
3. Ako ne želite da početna tačka bude vaša trenutna lokacija, dodirnite **Vaša lokacija** i tražite novu početnu tačku.
4. Dodirnite **POKRENI** da biste pokrenuli navigaciju.

Ruta se prikazuje na mapi, zajedno sa procenom vremena za koje možete da stignete do odredišta. Da biste videli detaljna uputstva, prevucite sa dna ekrana nagore.

PREUZIMANJE I AŽURIRANJE MAPA

Preuzimanje mape

Sačuvajte nove mape na telefonu pre putovanja, tako da možete da ih pretražujete bez internet veze kada putujete.

1. Dodirnite **Mape** > ≡ > **Oflajn mape** > **IZABERITE SOPSTVENU MAPU**.
2. Izaberite oblast na mapi i dodirnite **PREUZMI**.

Ažuriranje postojeće mape

1. Dodirnite **Mape** > ≡ > **Mape van mreže** i naziv mape.
2. Dodirnite **AŽURIRAJ**.



Savet: Možete takođe da podesite svoj telefon tako da automatski ažurira mape. Dodirnite **Mape** > ≡ > **Mape van mreže** > ⚙ i prebacite prekidač za funkcije **Automatsko ažuriranje mapa van mreže** i **Automatsko preuzimanje mapa van mreže** na **Uključeno**.

Brisanje mape

1. Dodirnite **Mape** > ≡ > **Mape van mreže** i naziv mape.
2. Dodirnite **IZBRIŠI**.

KORIŠĆENJE USLUGA LOCIRANJA

Koristite Mape da biste otkrili gde se nalazite, priložite svoju lokaciju na fotografijama koje snimate. Informacije o lokaciji mogu da se prilože fotografiji ili video zapisu ukoliko vaša lokacija može da se odredi pomoću satelita ili mrežne tehnologije. Ukoliko delite fotografiju ili video zapis koji sadrži informacije o lokaciji, te informacije mogu da se prikažu onima koji gledaju fotografiju ili video zapis. Neke aplikacije mogu da koriste informacije o vašoj lokaciji da bi vam ponudile širok spektar usluga.

Uključivanje usluga lociranja

Telefon prikazuje vašu lokaciju na mapi koristeći satelitski sistem za pozicioniranje, pozicioniranje na osnovu Wi-Fi-ja ili mreže (Cell ID – identifikacija ćelije).

Dostupnost, tačnost i potpunost informacija o lokaciji zavisi od, na primer, vaše lokacije, okruženja i izvora treće strane i te informacije mogu biti ograničene. Informacije o lokaciji

možda neće biti dostupne, na primer, unutar zgrada ili pod zemljom. Za informacije o privatnosti povezane sa metodama pozicioniranja pogledajte dokument Politika zaštite privatnosti kompanije HMD Global, koji je dostupan na <http://www.hmd.com/privacy>.

Neki sistemi za satelitsko pozicioniranje mogu da zahtevaju prenos male količine podataka preko mobilne mreže. Ako želite da izbegnete troškove za prenos podataka, na primer kada putujete, možete da isključite vezu za prenos podataka preko mobilnog operatera u podešavanjima telefona.

Wi-Fi pozicioniranje poboljšava tačnost pozicioniranja kada satelitski signali nisu dostupni, naročito kada ste u zatvorenom prostoru ili između visokih zgrada. Ako se nalazite na mestu gde je korišćenje Wi-Fi-ja ograničeno, možete da isključite Wi-Fi u podešavanjima telefona.

Dodirnite **Podešavanja** > **Bezbednost i lokacija** i uključite funkciju **Lokacija**.

10 Aplikacije i usluge

GOOGLE PLAY

Vaš Android telefon može da dostigne svoj puni potencijal uz Google Play – aplikacije, muzika, filmovi i knjige su lako dostupni za vašu zabavu. Sve što vam je potrebno jeste Google nalog.

Dodavanje Google naloga na telefon

1. Dodirnite **Podešavanja** > **Korisnici i nalozi** > **Dodaj nalog** > **Google**. Ako se to od vas zatraži, potvrdite način zaključavanja uređaja.
2. Unesite akreditive za svoj Google nalog i dodirnite **Dalje** ili, da biste kreirali nov nalog, dodirnite **Kreiraj nalog**.
3. Sledite uputstva na telefonu.

Preuzimanje aplikacija

Iskoristite potencijal telefona – postoji hiljade aplikacija koje čekaju na lokaciji Google Play Store da bi vam pomogle da ga koristite.¹

1. Dodirnite **Play Store**.
2. Dodirnite traku za pretragu da biste tražili aplikacije, ili izaberite aplikacije iz preporuka.
3. U opisu aplikacije dodirnite **INSTALIRAJ** da biste preuzeli i instalirali tu aplikaciju.

Da biste videli svoje aplikacije, prevucite od donje ivice početnog ekrana nagore.

Ažuriranje aplikacija

Ažurirajte svoje **Play Store** aplikacije da biste obezbedili sve najnovije funkcije i ispravke grešaka.

1. Dodirnite **Play Store** > ≡ > **Moje aplikacije i igre** da biste videli dostupna ažuriranja.
2. Dodirnite aplikaciju sa dostupnim ažuriranjem i **AŽURIRAJ**.

Možete i da ažurirate sve aplikacije odjednom. U okviru **Moje aplikacije i igre** dodirnite **AŽURIRAJ SVE**.

Uklanjanje preuzetih aplikacija

Dodirnite **Play Store** > ☰ > **Moje aplikacije i igre**, odaberite aplikaciju koju želite da uklonite i dodirnite **DEINSTALIRAJ**.

Nabavljanje muzike, filmova ili knjiga pomoću aplikacije Google Play

Pomoću aplikacije Google Play možete da pristupate pesmama, filmovima i knjigama.

Dodirnite **Muzika**, **Filmovi** ili **Knjige** da biste saznali više.

¹ Da biste koristili Google Play usluge, potrebno je da dodate Google nalog na telefon. Mogu da vam se naplate dodatni troškovi za neki sadržaj dostupan na lokaciji Google Play. Da biste dodali način plaćanja, dodirnite **Play Store** > **Meni** > **Nalog** > **Načini plaćanja**. Uvek proverite da li imate dozvolu vlasnika načina plaćanja kada kupujete sadržaj sa lokacije Google Play.

11 Ažuriranja softvera i rezervne kopije

AŽURIRANJE SOFTVERA TELEFONA

Uхватite ritam – ažurirajte softver i aplikacije svog telefona bežično da biste obezbedili nove i poboljšane funkcije za telefon. Ažuriranje softvera može i da poboljša performanse telefona.

Instaliranje dostupnih ažuriranja

Da biste proverili ima li dostupnih ažuriranja, dodirnite **Podešavanja** > **Sistem** > **Ažuriranja sistema** > **Proveri ima li ažuriranja**.

Kada vas telefon obavesti da je dostupno neko ažuriranje, samo sledite uputstva prikazana na telefonu.

Upozorenje: Ako instalirate ažuriranje softvera, ne možete da koristite uređaj, čak ni za upućivanje hitnih poziva, dok se instalacija ne završi i uređaj se ne restartuje.

Pre pokretanja ažuriranja, povežite punjač ili se uverite da je baterija uređaja dovoljno napunjena i povežite se na Wi-Fi, pošto paketi za ažuriranje mogu da potroše puno mobilnih podataka.

IZRADA REZERVNE KOPIJE PODATAKA

Da biste osigurali bezbednost podataka, koristite funkciju izrade rezervne kopije na telefonu. Rezervna kopija podataka na vašem uređaju (kao što su lozinka za Wi-Fi i istorija poziva) i podataka aplikacije (kao što su podešavanja i datoteke koje su sačuvale aplikacije) će biti izrađena daljinski.

Uključivanje automatske izrade rezervne kopije

Dodirnite **Podešavanja** > **Sistem** > **Rezervna kopija** i uključite izradu rezervne kopije.

VRAĆANJE ORIGINALNIH PODEŠAVANJA I UKLANJANJA LIČNOG SADRŽAJA SA TELEFONA

Nezgode mogu da se dogode – ako telefon ne radi ispravno, možete da vratite njegova podešavanja. S druge strane, ako kupite nov telefon, ili želite da zamenite ili reciklirate telefon, evo kako možete da uklonite lične informacije i sadržaj sa starog telefona. Imajte u vidu da ste sami odgovorni za uklanjanje čitavog privatnog sadržaja.

Resetovanje telefona

1. Dodirnite **Podešavanja** > **Sistem** > **Opcije resetovanja** > **Obriši sve podatke (resetovanje na fabrička podešavanja)**.
2. Sledite uputstva prikazana na telefonu.

SKLADIŠTE

Da biste proverili količinu raspoložive memorije, dodirnite **Podešavanja** > **Skladište**.

Uklanjanje preuzetih aplikacija

Dodirnite **Play Store** > ☰ > **Moje aplikacije i igre**, odaberite aplikaciju koju želite da uklonite i dodirnite **DEINSTALIRAJ**.

Onemogućavanje aplikacije

Ne možete da izbrišete neke aplikacije koje su bile unapred instalirane na uređaju. Ali možete da ih onemogućite i one će biti sakrivene sa liste aplikacija na uređaju. Ako onemogućite neku aplikaciju, možete da je vratite na uređaj.

1. Dodirnite **Podešavanja** > **Aplikacije i obaveštenja**.
2. Dodirnite **Informacije o aplikaciji**.
3. Dodirnite naziv aplikacije.
4. Dodirnite opciju **ONEMOGUĆI**. Možda nećete moći da onemogućite sve aplikacije.

Ako neka instalirana aplikacija zavisi od uklonjene aplikacije, ta instalirana aplikacija može da prestane da radi. Više informacija potražite u dokumentaciji za korisnike instalirane aplikacije.

Vraćanje onemogućene aplikacije

Možete da vratite onemogućenu aplikaciju na listu aplikacija.

1. Dodirnite **Podešavanja** > **Aplikacije i obaveštenja**.
2. Dodirnite **Informacije o aplikaciji**.
3. Dodirnite **Sve aplikacije** >
4. Dodirnite naziv aplikacije.
5. Dodirnite opciju **OMOGUĆI**.

Kopiranje sadržaja sa telefona na računar i obrnuto

Možete da kopirate fotografije, video zapise i drugi sadržaj koji ste kreirali sa telefona na računar i obrnuto da biste ih prikazali ili sačuvali.

1. Povežite telefon sa kompatibilnim računarom pomoću kompatibilnog USB kabla.
2. Na računaru otvorite menadžer datoteka i u njemu idite na telefon.
3. Prevucite i otpustite stavke sa telefona na računar ili sa računara na telefon.

Obavezno stavite datoteke u odgovarajuće direktorijume na telefonu ili nećete moći da ih vidite.

12 Zaštita telefona

ZAŠTITA TELEFONA POMOĆU OTISKA PRSTA

Možete da otključate telefon samo jednim dodirnom prsta. Podesite ID otiska prsta za dodatnu bezbednost.

Dodavanje otiska prsta

1. Dodirnite **Podešavanja** > **Bezbednost i lokacija** > **Otisak prsta** . Ako niste podesili zaključavanje ekrana na telefonu, dodirnite **Zaključaj ekran** .
2. Izaberite alternativni metod otključavanja koji želite da koristite za zaključani ekran i pratite uputstva prikazana na telefonu.

Otključavanje telefona pomoću prsta

Postavite registrovani prst na senzor.

Ako postoji greška na senzoru za otisak prsta, a ne možete ni na koji način da koristite alternativne načine prijavljivanja da biste oporavili ili resetovali telefon, moraćete da ga odnesete u servis kod ovlašćenog osoblja. Mogu se primeniti dodatni troškovi i svi lični podaci na telefonu mogu biti izbrisani. Obratite se najbližem servisu za telefon ili prodavcu.

PROMENA PIN KODA SIM KARTICE

Ako ste uz SIM karticu dobili podrazumevani PIN kod za SIM karticu, možete da ga promenite tako da bude bezbedniji. Ne podržavaju svi dobavljači mrežnih usluga ovu opciju.

Izbor PIN koda SIM kartice

Možete da odaberete cifre koje ćete da koristite za PIN kod SIM kartice. PIN kod SIM kartice može da ima od 4 do 8 cifara.

1. Dodirnite **Podešavanja** > **Bezbednost i lokacija** > **Zaključavanje SIM kartice** .
2. Kucnite na **Promena PIN-a za SIM** .



Savet: Ako ne želite da zaštitite SIM karticu pomoću PIN koda, na kartici **Podešavanje zaključavanja SIM kartice** promenite **Zaključaj SIM karticu** na **Isključeno** i unesite aktuelni PIN kod.

PRISTUPNI KODOVI

Saznajte za šta služe različiti kodovi na telefonu.

PIN ili PIN2 kod

PIN ili PIN2 kodovi imaju od 4 do 8 cifara.

Ovi kodovi štite SIM karticu od neovlašćene upotrebe ili su neophodni za pristup nekim funkcijama. Možete da podesite da telefon traži PIN kod kada ga uključujete.

Ako zaboravite kodove ili ako ih kartica ne podržava, kontaktirajte dobavljača mrežnih usluga.

Ako ukucate kod netačno 3 puta zaredom, moraćete da deblokirate kod pomoću PUK ili PUK2 koda.

PUK ili PUK2 kodovi

PUK ili PUK2 kodovi su neophodni za deblokiranje PIN ili PIN2 koda.

Ako niste dobili ove kodove uz SIM karticu, kontaktirajte dobavljača mrežnih usluga.

Kod za zaključavanje

Kod za zaključavanje je poznat i kao bezbednosni kod ili lozinka.

Kod za zaključavanje vam pomaže da zaštitite telefon od neovlašćene upotrebe. Možete da podesite da telefon traži kod za zaključavanje koji budete definisali. Čuvajte kod u tajnosti i na bezbednom mestu, zasebno od telefona.

Ako zaboravite kod i telefon je zaključan, moraćete da ga odnesete u servis. Mogu se primeniti dodatni troškovi i svi lični podaci na telefonu mogu biti izbrisani. Obratite se najbližem ovlašćenom servisu za telefon ili prodavcu.

IMEI kod

IMEI kod se koristi za identifikaciju telefona na mreži. Možda ćete morati da ovlašćenom servisu ili prodavcu date ovaj broj.

Da biste prikazali IMEI broj, birajte ***#06#**.

IMEI kod telefona je odštampan i na telefonu ili na držaču SIM kartice u zavisnosti od modela telefona. Ako telefon ima uklonjivu zadnju masku, možete da pronađete IMEI kod ispod maske.

IMEI kod je vidljiv i na originalnom pakovanju proizvoda.

Lociranje ili zaključavanje telefona

Ako koristite telefon, možda ćete moći da ga pronađete, zaključate ili da obrišete njegove podatke daljinski ako ste prijavljeni na Google nalog. Funkcija Pronalaženje mog uređaja je podrazumevano uključena za telefone povezane sa Google nalogom.

Da biste koristili funkciju Pronalaženje mog uređaja, izgubljeni telefon mora da bude:

- Uključen
- Prijavljen na Google nalog
- Povezan na podatke mobilne mreže ili Wi-Fi;
- Vidljiv na lokaciji Google Play
- Sa uključenom funkcijom Lokacija
- Sa uključenom uslugom Pronađi moj uređaj

Kada se funkcija Pronađi moj uređaj poveže sa telefonom, vidite lokaciju telefona i na njemu se pojavljuje obaveštenje.

1. Otvorite veb-stranicu android.com/find na računaru, tabletu ili telefonu povezanom na internet i prijavite se na Google nalog.
2. Ako imate više telefona, kliknite na naziv izgubljenog telefona na vrhu ekrana.
3. Na mapi pogledajte gde se približno nalazi telefon. Lokacija je približna i možda nije tačna.

Ako ne možete da pronađete telefon, funkcija Pronalaženje mog telefona prikazuje njegovu poslednju poznatu lokaciju, ako je dostupna. Da biste zaključali telefon ili obrisali njegove podatke, pratite uputstva na veb-sajtu.

13 Informacije o proizvodu i bezbednosti

RADI SOPSTVENE BEZBEDNOSTI

Pročitajte ove jednostavne smernice. Njihovo nepoštovanje može da bude opasno ili protivno zakonu. Za više informacija, pročitajte kompletno uputstvo za korisnika.

ISKLUČIVANJE U PODRUČJIMA S OGRANIČENJEM



Isključite uređaj onda kada korišćenje mobilnih uređaja nije dozvoljeno ili kada ono može da prouzrokuje smetnje ili opasnost, na primer, u avionu, bolnicama ili u blizini medicinske opreme, goriva, hemikalija ili zona detonacije. Pridržavajte se svih uputstava u kontrolisanim zonama.

BEZBEDNOST SAOBRAĆAJA JE NA PRVOM MESTU



Pridržavajte se svih lokalnih zakona. Neka vam ruke u toku vožnje uvek budu slobodne za upravljanje vozilom. Vaša prvenstvena briga dok upravljate motornim vozilom treba da bude bezbednost u saobraćaju.

SMETNJE



Svi bežični uređaji mogu da budu podložni smetnjama koje utiču na njihove radne karakteristike.

OVLAŠĆENI SERVIS



Ovaj proizvod može da instalira ili popravlja samo ovlašćeno osoblje.

BATERIJE, PUNJAČI I DRUGI PRIBOR



Koristite isključivo baterije, punjače i drugi pribor koje je kompanija HMD Global Oy odobrila za korišćenje sa ovim uređajem. Ne priključujte nekompatibilne proizvode.

ODRŽAVAJTE UREĐAJ SUVIM



Ako je uređaj vodootporan, za detaljnije smernice pogledajte njegov IP rejting u tehničkim specifikacijama uređaja.

STAKLENI DELOVI



Uređaj i/ili njegov ekran su izrađeni od stakla. Staklo može da pukne ako se uređaj ispusti na tvrdi površinu ili ako pretrpi jak udarac. Ako staklo pukne, ne dodirujte staklene delove uređaja niti pokušavajte da sa uređaja odstranite polomljeno staklo. Ne koristite uređaj dok ovlašćeno servisno osoblje ne zameni staklo.

ZAŠTITITE SVOJ SLUH



Da biste sprečili moguće oštećenje sluha, nemojte da slušate glasnu muziku ili drugi audio sadržaj tokom dužeg vremenskog perioda. Budite pažljivi kad držite uređaj uz uho dok se koristi zvučnik.

SAR



Ovaj uređaj ispunjava smernice za izlaganje radio-frekvencijskom elektromagnetnom zračenju kada se koristi bilo u normalnom položaju uz uho ili kada se nalazi na najmanje 1,5 cm od tela. Maksimalne vrednosti specifične stope apsorpcije energije elektromagnetnog zračenja (SAR) ovog uređaja možete naći u odeljku "Informacije o sertifikaciji (SAR)" u ovom uputstvu za korisnika. Za više informacija, pogledajte Informacije o sertifikaciji (SAR) odeljak ovog korisničkog vodiča ili idite na www.sar-tick.com.

MREŽNE USLUGE I CENE

Korišćenje nekih funkcija i usluga ili preuzimanje sadržaja, uključujući besplatne stavke, zahteva vezu sa mrežom. To može uzrokovati prenos velike količine podataka, što može uvećati troškove za prenos podataka. Možda ćete morati i da se pretplatite na neke funkcije.

 **Važno:** Vaš dobavljač mrežnih usluga ili dobavljač usluga čije usluge koristite kada putujete možda ne podržava uslugu 4G/LTE. U tom slučaju, možda nećete moći da upućujete ili primete pozive, šaljete ili primete poruke ili koristite veze za prenos podataka preko mobilnog operatera. Da biste se uverili da uređaj besprekorno radi kada kompletna 4G/LTE usluga nije dostupna, preporučuje se da promenite najveću brzinu povezivanja sa 4G na 3G. Da biste to uradili, na početnom ekranu dodirnite **Podešavanja** > **Mreža i internet** > **Mobilna mreža** i prebacite **Željeni tip mreže** na **3G**.

 **Napomena:** Korišćenje Wi-Fi mreže može da bude ograničeno u nekim zemljama. Na primer, u EU, možete da koristite samo Wi-Fi mrežu čija je frekvencija opsega od 5150 do 5350 MHz u zatvorenom prostoru, a u SAD i Kanadi, možete da koristite samo Wi-Fi mrežu čija je frekvencija opsega od 5,15 do 5,25 GHz u zatvorenom prostoru. Više informacija potražite od lokalnih nadležnih organa.

HITNI POZIVI

 **Važno:** Nije moguće garantovati vezu pod svim uslovima. U kritičnim komunikacijama, kao što su medicinski hitni slučajevi, nikada se ne oslanjajte isključivo na bežični telefon.

Pre upućivanja poziva: – Uključite telefon. – Ako su ekran i tasteri na telefonu zaključani, otključajte ih. – Pomerite se tamo gde je signal dovoljno jak.

Na početnom ekranu dodirnite .

1. Unesite zvanični broj službe za hitne slučajeve za datu lokaciju. Brojevi za hitne slučajeve nisu isti na svim lokacijama.
2. Dodirnite .
3. Navedite neophodne informacije što je tačnije moguće. Ne prekidajte vezu pre nego što dobijete dozvolu da to uradite.

Možda ćete morati da uradite i sledeće: – Ubacite SIM karticu u telefon. Ako nemate SIM karticu, na zaključanom ekranu dodirnite **Hitni pozivi**. – Ukoliko telefon zahteva da unesete PIN kod, dodirnite **Hitni pozivi**. – Isključite ograničenja poziva na uređaju, kao što su zabrana poziva, fiksno biranje ili zatvorena grupa korisnika. – Ukoliko mobilna mreža nije dostupna, možete pokušati da uputite internet poziv u slučaju da imate pristup internetu.

BRIGA O UREĐAJU

Pažljivo rukujte uređajem, baterijom, punjačem i drugim priborom. Sledeći saveti će vam pomoći da uređaj održite u radnom stanju.

- Vodite računa da uređaj ostane suv. Atmosferske padavine i vlaga, kao i sve druge vrste tečnosti ili vlage mogu da sadrže minerale koji prouzrokuju koroziju elektronskih kola.
- Nemojte da upotrebljavate ili držite uređaj na prašnjavim ili prljavim mestima.
- Nemojte da držite uređaj na mestima sa visokom temperaturom. Visoke temperature mogu da oštete uređaj ili bateriju.
- Nemojte da držite uređaj na mestima sa niskom temperaturom. Kada se uređaj zagreje do svoje normalne temperature, u unutrašnjosti može da se formira vlaga koja može da ošteti uređaj.
- Nemojte da otvarate uređaj, osim na način koji je opisan u ovom uputstvu za korisnika.
- Neodobrene modifikacije mogu da oštete uređaj i da predstavljaju kršenje propisa kojima se regulišu radio-uređaji.
- Nemojte da ispuštate, udarate ili tresete uređaj ili bateriju uređaja. Grubim rukovanjem možete da oštetite uređaj.
- Koristite samo meku, čistu i suhu tkaninu za čišćenje površine uređaja.
- Nemojte da bojite uređaj. Boja može da spreči pravilan rad uređaja.
- Držite uređaj dalje od magneta ili magnetnih polja.
- Da bi bezbedni podaci bili na sigurnom, sačuvajte ih na najmanje dva odvojena mesta, recimo, na uređaju, memorijskoj kartici ili računaru, ili iz zapišite na papiru.

U toku dužeg rada uređaja može doći do njegovog zagrevanja. To je uglavnom normalno. Da bi se zaštitio od preteranog zagrevanja, uređaj se automatski usporava, zatvara aplikacije, isključuje punjenje i, ako je potrebno, sam se isključuje. Ako uređaj ne radi kako treba, odnesite ga u najbliži ovlašćeni servis.

RECIKLIRANJE



Korišćene elektronske proizvode, baterije i pakovanja uvek odnesite u namenske sabirne punktove. Na taj način ćete pomoći da se spreči nekontrolisano odlaganje otpada i pospešiti recikliranje materijala. Električni i elektronski proizvodi sadrže veliki broj dragocenih materijala, kao što su metali (npr. bakar, aluminijum, čelik i magnezijum) i plemeniti metali (npr. zlato, srebro i paladijum). Svi materijali u sastavu ovog uređaja mogu da se ponovo iskoriste kao materijali i energija.

SIMBOL PRECRTANE KANTE ZA OTPATKE

Simbol precrtane kante za otpatke



Simbol precrtane korpe za otpatke na uređaju, bateriji, dokumentaciji ili na ambalaži proizvoda, podseća vas da svi električni i elektronski proizvodi i baterije na kraju svog radnog veka moraju da se zasebno odlože. Obavezno prvo uklonite lične podatke sa uređaja. Ne odlažite ove proizvode kao nesortirani komunalni otpad: odnesite ih u reciklažne centre. Za informacije o najbližem mestu za reciklažu, obratite se lokalnom organu za otpad ili pročitajte o HMD-ovom programu povratka i njegovoj dostupnosti u vašoj zemlji na www.hmd.com/phones/support/topics/recycle.

INFORMACIJE O BATERIJI I PUNJAČU

Informacije o bateriji i punjaču

Da biste utvrdili da li telefon ima prenosivu ili internu bateriju, pročitajte štampano uputstvo.

Uređaji sa prenosivom baterijom Koristite uređaj isključivo sa originalnom punjivom baterijom. Baterija može da se puni i prazni na stotine puta, ali će se na kraju njen kapacitet punjenja istrošiti. Kada je vreme korišćenja uređaja za pozive i vreme u režimu pripravnosti upadljivo kraće nego što je to uobičajeno, zamenite bateriju.

Uređaji sa baterijom koja se ne može ukloniti Ne pokušavajte da izvadite bateriju jer možete da oštetite uređaj. Baterija može da se puni i prazni na stotine puta, ali će se na kraju njen kapacitet punjenja istrošiti. Kada je vreme korišćenja uređaja za razgovore i vreme u režimu pripravnosti upadljivo kraće nego što je to uobičajeno, odnesite uređaj u najbliži ovlašćeni servis.

Za punjenje uređaja koristite kompatibilan punjač. Kod punjača su mogući različiti tipovi utikača. Vreme punjenja može da se razlikuje u zavisnosti od mogućnosti uređaja.

Informacije o bezbednosti baterije i punjača

Po završetku punjenja uređaja isključite punjač iz uređaja i strujne utičnice. Imajte na umu da punjenje ne sme da traje duže od 12 sati bez prekida. Potpuno puna baterija će se vremenom sama isprazniti ako se ne koristi.

Ekstremne temperature smanjuju kapacitet i skraćuju životni vek baterije. Uvek održavajte temperaturu baterije u opsegu između 15°C i 25°C radi optimalnog učinka. Može se desiti da uređaj sa toplom ili hladnom baterijom privremeno ne radi. Imajte u vidu da baterija može brzo da se isprazni po hladnom vremenu i da izgubi dovoljno energije pa se telefon isključuje u roku od nekoliko minuta. Kada ste napolju po hladnom vremenu, držite telefon na toplom.

Poštujte lokalne propise. Baterije po mogućstvu reciklirajte. Ne odlažite ih sa otpadom iz domaćinstva.

Nemojte izlagati bateriju ekstremno niskom vazдушnom pritisku i nemojte je ostavljati na ekstremno visokoj temperaturi, na primer, ne bacajte je u vatru, jer baterija može da eksplodira ili da ispusti zapaljivu tečnost ili gas.

Nemojte da rasklapate, sečete, lomite, savijate ili bušite bateriju niti da je na bilo koji drugi način oštećujete. Ukoliko baterija curi, nemojte dozvoliti da tečnost iz nje dođe u dodir sa kožom ili očima. U slučaju da do toga dođe, zahvaćene delove odmah isperite vodom ili zatražite medicinsku pomoć. Nemojte da modifikujete bateriju, pokušavate da ubacite strane predmete u nju niti da je uranjate ili izlažete vodi i drugim tečnostima. Baterije mogu da eksplodiraju ako su oštećene.

Upotrebljavajte bateriju i punjač isključivo za ono za šta su namenjeni. Neispravno korišćenje ili korišćenje neodobrenih ili nekompatibilnih baterija ili punjača može da predstavlja rizik od požara, eksplozije i drugih opasnosti i može da poništi sva odobrenja ili garancije. Ukoliko smatrate da su baterija ili punjač oštećeni, odnesite ih u servisni centar ili svom ovlašćenom prodavcu pre nego što nastavite da ih koristite. Nikada nemojte da koristite oštećenu bateriju ili punjač. Punjač koristite isključivo u zatvorenom prostoru. Nemojte da puniti uređaj tokom oluje sa grmljavinom. Kada se punjač ne nalazi u prodajnom paketu, puniti uređaj pomoću kabla za podatke (obuhvaćen) i USB adaptera (možda se prodaje zasebno). Uređaj možete da puniti pomoću kablova treće strane i adaptera koji su usaglašeni sa USB 2.0 ili novijim, kao i sa propisima zemlje i međunarodnim i regionalnim standardima za bezbednost. Drugi adapteri možda ne ispunjavaju primenjive standarde za bezbednost i punjenje pomoću tih adaptera može da izazove rizik od gubitka uređaja ili lične povrede.

Da biste isključili punjač ili pribor iz uređaja, uvek držite i vucite utikač, a ne kabl.

Pored toga, sledeće preporuke se odnose na uređaje sa prenosivom baterijom:

- Uvek isključite uređaj i isključite punjač pre nego što uklonite poklopce ili bateriju.
- Do slučajnog kratkog spoja može doći u slučaju da neki metalni predmet dodirne metalne trake na bateriji. Usled toga može da se ošteti baterija ili neki drugi predmet.

MALA DECA

Vaš uređaj i pribor za mobilni uređaj nisu igračke. Mogu da sadrže sitne delove. Držite ih van dohvata male dece.

MEDICINSKI UREĐAJI

Rad radio-predajnika, uključujući i bežične telefone, može da ometa funkcionisanje neadekvatno zaštićenih medicinskih uređaja. Obratite se lekaru ili proizvođaču medicinskog uređaja kako biste utvrdili da li je dati uređaj adekvatno zaštićen od uticaja spoljašnjih radio-talasa.

UGRAĐENI MEDICINSKI UREĐAJI

Da bi se izbegle eventualne smetnje, proizvođači implantiranih medicinskih uređaja (npr. srčanih pejsmejкера, insulinskih pumpi i neurostimulatora) preporučuju minimalnu udaljenost od 15,3 centimetara između bežičnog i medicinskog uređaja. Osobe sa takvim uređajima bi trebalo da:

- uvek drže bežični uređaj udaljen od medicinskog uređaja više od 15,3 centimetra (6 inča);
- ne nose bežični uređaj u džepu na grudima;
- drže bežični uređaj na suprotnom uhu
- u odnosu na stranu tela gde je ugrađen medicinski uređaj;
- isključe bežični uređaj ukoliko iz bilo kog razloga sumnjaju da dolazi do smetnji;
- slede uputstva proizvođača za dati medicinski implant.

Ukoliko imate nekih pitanja o korišćenju bežičnog uređaja kada imate ugrađen medicinski uređaj, obratite se svom lekaru.

SLUH



Upozorenje: Kada koristite slušalice, vaša sposobnost praćenja zvukova u okruženju može da bude narušena. Nemojte da koristite slušalice kada to može da ugrozi vašu bezbednost.

Neki bežični uređaji mogu da stvaraju smetnje pojedinim slušnim aparatima.

ZAŠTITITE UREĐAJ OD ŠTETNOG SADRŽAJA

Uređaj može da bude izložen virusima i drugom štetnom sadržaju. Preduzmite sledeće mere opreza:

- Budite oprezni kada otvarate poruke. One mogu da sadrže zlonamerni softver ili da na neki drugi način budu štetne za uređaj ili računar.
- Budite oprezni kada prihvatate zahteve za povezivanje, pretražujete internet
- ili preuzimate sadržaj. Ne prihvatajte Bluetooth veze izvora kojima ne verujete.
- Instalirajte i koristite samo usluge i softver iz izvora kojima verujete i koji nude adekvatnu bezbednost i zaštitu.

- Instalirajte antivirusni program i drugi bezbednosni softver na uređaju i bilo kom povezanom računaru. Koristite samo jednu aplikaciju antivirusnog programa. Korišćenje više aplikacija može da utiče na performanse i rad uređaja i/ili računara.
- Ako pristupate unapred instaliranim obeleživačima i vezama ka internet lokacijama trećih lica, preduzmite odgovarajuće mere opreza. HMD Global ne garantuje niti preuzima odgovornost za takve lokacije.

MOTORNA VOZILA

Radio-signalni mogu da utiču na nepropisno instalirane ili neadekvatno zaštićene elektronske sisteme u motornim vozilima. Više informacija potražite kod proizvođača vozila ili opreme. Samo ovlašćeno osoblje može da instalira uređaj u vozilu. Neispravna instalacija može da bude opasna i može da poništi garanciju. Proveravajte redovno da li je celokupna oprema bežičnog uređaja u vašem vozilu propisno montirana i da li pravilno funkcioniše. Nemojte prevoziti i držati zapaljive ili eksplozivne materije na istom mestu na kom se nalazi ovaj uređaj, njegovi delovi i dodatna oprema. Ne postavljajte svoj uređaj ili dodatnu opremu u zonu oslobađanja vazdušnog jastuka.

POTENCIJALNO EKSPLOZIVNE SREDINE

Isključite uređaj u potencijalno eksplozivnom okruženju, recimo, u blizini benzinske pumpe. Varnice mogu da prouzrokuju eksploziju ili požar, što može da dovede do telesnih povreda ili smrtnog ishoda. Pridržavajte se ograničenja na mestima sa gorivom, u hemijskim postrojenjima ili na mestima gde su u toku postupci koji uključuju eksplozije. Oblasti sa potencijalno eksplozivnim okruženjem možda nisu jasno obeležene. To su obično oblasti u kojima se preporučuje da isključite motor automobila, potpalublja plovni objekata, postrojenja za prenos ili skladištenje hemikalija i zone u čijoj atmosferi ima hemikalija ili čestica. Proverite sa proizvođačima automobila koji koriste tečni naftni gas (kao što je propan ili butan) da li se ovaj uređaj može bezbedno koristiti u njihovoj blizini.

VLAŽNOST ILI PRAŠINA U OKRUŽENJU

Ovom uređaju je dodeljen rejting IP67 za otpornost na prašinu i vodu na osnovu testova sprovedenih u režimu pripravnosti u kontrolisanim laboratorijskim uslovima. Ova otpornost nije trajno stanje i može da se umanja kao posledica normalnog habanja.

Otpornost na vodu znači otpornost samo na hladnu, čistu, svežu vodu. Ne izlažite uređaj nijednom drugom tipu tečnosti (kao što je morska voda, voda koja sadrži sapun, voda u bazenu, deterdžent, kiseline ili rastvarači, parfem, odstranjivač lepka, boja za kosu, losion, tečnost za zaštitu od sunca ili ulje). Nemojte da potapate uređaj u vodu. Ako je uređaj bio izložen dejstvu vode, prebrišite ga suvom krpom. Ako je bio izložen dejstvu bilo koje druge tečnosti, odmah ga isperite sa malo čiste sveže vode. Pažljivo ga obrišite i osušite. Nemojte da punite bateriju uređaja ili da povezujete bilo šta ako su konektori prašnjavi, vlažni ili mokri.

Važno: Garancija ne pokriva oštećenje koje je izazvano dejstvom tečnosti. Da biste sprečili oštećenje izazvano dejstvom tečnosti, nemojte da plivate niti da se kupate sa uređajem, ne izlažite ga vodi pod pritiskom ili vodi koja se kreće velikom brzinom (na primer pri tuširanju, surfovanju ili vožnji vodenog skutera), nemojte da koristite uređaj u sauni ili prostoriji sa puno pare niti da ga namerno potapate u vodu i nemojte da ga koristite van predloženih opsega temperatura ili u uslovima velike vlažnosti.

Važno: Dodatna oprema koja se koristi sa ovim uređajem nije vodootporna kao što je sam uređaj. Na primer, punjače treba da koristite samo u suvim uslovima, nikad u vlažnom ili mokrom okruženju.

INFORMACIJE O SERTIFIKACIJI (SAR)

Ovaj mobilni uređaj zadovoljava smernice za izlaganje radio-talasima.

Mobilni uređaj je radio-predajnik i prijemnik. Proizveden je tako da ne prekoračava ograničenja za izlaganje radio-talasima (radio-frekvencijskim elektromagnetnim poljima) koja su preporučena međunarodnim smernicama koje je propisala nezavisna naučna organizacija ICNIRP. Ove smernice uključuju suštinska bezbednosna ograničenja čija je namena da osiguraju zaštitu svih lica, bez obzira na uzrast i zdravstveno stanje. Ove smernice za izlaganje radio-talasima su zasnovane na specifičnoj stopi apsorpcije energije elektromagnetnog zračenja (Specific Absorption Rate, SAR), koja je ukazuje na količinu energije radio-frekvencije (RF) koja se gomila u glavi ili telu kada uređaj emituje signal. ICNIRP SAR ograničenje za mobilne uređaje iznosi u proseku 2,0 W/kg u preko 10 grama tkiva.

SAR testovi se izvode na uređaju koji se nalazi u uobičajenom radnom položaju i koji emituje signal na najvećem potvrđenom nivou energije, u svim njegovim frekventnim opsezima.

Ovaj uređaj zadovoljava smernice koje se odnose na izlaganje radio-frekvencijskom elektromagnetnom zračenju kada se drži uz glavu ili kada je postavljen na razdaljini od najmanje 1,5 cm od tela. Kada se za nošenje uređaja uz telo koristi futrola, kopča za pojas ili slični nosači za uređaj, takva dodatna oprema ne bi trebalo da sadrži metalne delove i pomoću nje bi uređaj trebalo da bude odmaknut od tela najmanje onoliko koliko je to gore navedeno.

Za slanje podataka ili poruka potrebna je dobra mrežna veza. Slanje može da se odloži dok takva veza ne postane dostupna. Pratite uputstva za razdaljinu dok se slanje ne završi.

Tokom opšte upotrebe, vrednosti SAR-a su obično dosta niže od gorenavedenih vrednosti. To je zato što se, radi poboljšanja efikasnosti sistema i svođenja mrežnih smetnji na minimum, radna snaga mobilnog uređaja automatski smanjuje kada nije potrebna puna snaga za obavljanje poziva. Što je niža izlazna snaga, to je niža vrednost SAR-a.

Modeli uređaja mogu da imaju različite verzije i više vrednosti. Tokom vremena može da dođe do promene komponenata i dizajna uređaja, a neke od tih promena mogu da utiču na vrednosti SAR-a.

Više informacija potražite na stranici www.sar-tick.com. Imajte u vidu da mobilni uređaji mogu da emituju signal čak i kada govorni poziv nije u toku.

Prema tvrdnjama Svetske zdravstvene organizacije (World Health Organization, WHO), trenutne naučne informacije ne ukazuju da su potrebne bilo kakve posebne mere opreza prilikom

korišćenja mobilnih uređaja. Ako ste zainteresovani da smanjite izlaganje, preporučuje se da ograničite korišćenje uređaja ili da koristite hendsfri komplet kako biste uređaj držali dalje od glave i tela. Više informacija, objašnjenja i diskusija o RF izlaganju možete da pronađete na veb-sajtu Svetske zdravstvene organizacije na adresi www.who.int/health-topics/electromagnetic-fields#tab=tab_1.

Maksimalne vrednosti SAR-a za uređaj potražite na adresi www.hmd.com/sar.

O UPRAVLJANJU DIGITALNIM PRAVIMA

Prilikom korišćenja ovog uređaja, poštujujte sve zakone i lokalne običaje, prava o zaštiti privatnosti i zakonska prava drugih lica, uključujući i autorska prava. Usled zaštite autorskih prava možda nećete moći da kopirate, modifikujete ili prenosite određene fotografije, muziku i druge sadržaje.

AUTORSKA PRAVA I OBAVEŠTENJA

Autorska prava i druga obaveštenja

Dostupnost proizvoda, funkcija, aplikacija i usluga može da se razlikuje u zavisnosti od regiona. Više informacija potražite od prodavca ili dobavljača usluga. Ovaj uređaj može da sadrži proizvode, tehnologiju ili softver koji podležu zakonima i propisima za izvoz iz SAD i drugih zemalja. Zabranjeno je preusmeravanje proizvoda koje nije u skladu sa zakonom.

Sadržaj ovog dokumenta daje se u stanju "kao što jeste". Osim kako to zahteva merodavno pravo, ne daju se nikakve garancije, bilo izričite bilo prećutne, uključujući, ali ne ograničavajući se na prećutne garancije u vezi sa svojstvima za redovnu ili naročitu upotrebu, u odnosu na tačnost, pouzdanost ili sadržaj ovog dokumenta. HMD Global zadržava pravo na izmene ovog dokumenta ili na njegovo povlačenje u bilo kom trenutku i bez prethodne najave.

Do maksimalne granice dopuštene merodavnim pravom, ni pod kojim okolnostima HMD Global, niti ijedno lice koje je davalac licence privrednom društvu HMD Global, nisu odgovorni za ma kakav gubitak podataka ili dobiti, niti za bilo koje posebne, uzgredne, posledične ili indirektno štete ma kako da su prouzrokovane.

Bez prethodne pismene dozvole HMD Global, zabranjeno je umnožavanje, prenos ili distribucija nekog dela ili čitavog sadržaja ovog dokumenta u bilo kom obliku. HMD Global vodi politiku kontinuiranog razvoja. HMD Global zadržava pravo da menja i poboljšava svaki od proizvoda opisanih u ovom dokumentu bez prethodne najave.

HMD Global ne daje nikakve izjave, ne pruža garanciju, niti preuzima bilo kakvu odgovornost za funkcionisanje, sadržaj ili podršku za krajnjeg korisnika za aplikacije nezavisnih proizvođača koje ste dobili sa uređajem. Kada počnete da koristite takvu aplikaciju, prihvatate da je ona data „kao što jeste“.

Preuzimanje mapa, igara, muzike i video zapisa, kao i otpremanje slika i video zapisa može da podrazumeva prenos velike količine podataka. Dobavljač usluga može da vam naplati prenos

podataka. Dostupnost određenog proizvoda, usluga i funkcija može se razlikovati u zavisnosti od regiona. Obratite se lokalnom distributeru za detalje, kao i za dostupnost jezičkih varijanti.

Pojedine funkcije, funkcionalnost i specifikacije proizvoda zavise od mreže i podležu dodatnim opštim odredbama, uslovima i naplati.

Sve su podložne promeni bez prethodne najave.

Na vaše korišćenje uređaja primenjuju se HMD Global smernice za privatnost koje su dostupne na adresi <http://www.hmd.com/privacy>.

Qualcomm i Snapdragon su zaštitni znakovi kompanije Qualcomm Incorporated registrovani u Sjedinjenim Američkim Državama i drugim zemljama.

ZEISS, ZEISS logotip, Tessar i T* su registrovani žigovi kompanije Carl Zeiss AG koji se koriste pod licencom kompanije Carl Zeiss Vision GmbH.

Google, Android, Google Play i druge oznake su registrovani žigovi korporacije Google LLC.

Simbol "Qi" je žig kompanije Wireless Power Consortium.

HMD Global Oy je ekskluzivni izdavalac licence za telefone i tablete robne marke Nokia. Nokia je registrovani žig korporacije Nokia Corporation. OZO je žig kompanije Nokia Technologies Oy.

Bluetooth ime i logotip u vlasništvu su kompanije Bluetooth SIG, Inc. i kompanija HMD Global te oznake koristi pod licencom.

Svi ostali registrovani žigovi su svojina odgovarajućih vlasnika.