

NOKIA

Nokia 3310 3G

Användarhandbok

Innehållsförteckning

1 Om den här användarhandboken	5
2 Komma igång	6
Knappar och delar	6
Ställa in och sätta på telefonen	7
Ladda telefonen	10
Låsa eller låsa upp knapparna	11
3 Grunder	12
Få ut så mycket som möjligt av de två SIM-korten (telefoner med dubbla SIM-kort) . . .	12
Utforska din telefon	13
Ändra volymen	16
Skriva text	16
4 Samtal, kontakter och meddelanden	18
Samtal	18
Kontakter	19
Skicka och ta emot meddelanden	20
5 Anpassa din telefon	21
Ändra ring- eller meddelandesignalen	21
Ändra utseendet på startsidan	21
6 Kamera	23
Foton	23
Videor	24
7 Internet och anslutningar	25
Surfa på webben	25

8 Musik, ljud och videor	26
Musikspelare	26
Ljudinspelare	26
Videospelare	26
9 Radio	28
Hitta och spara radiokanaler	28
Lyssna på radio	28
10 Klocka, kalender och kalkylator	29
Ställa in tid och datum manuellt	29
Alarm	29
Kalender	29
Kalkylator	30
11 Bluetooth	31
Aktivera Bluetooth	31
12 Kopiera, dela och ta bort innehåll	32
Kopiera innehåll	32
Dela innehåll	32
Minne	33
Ta bort privat innehåll från telefonen	33
13 Säkerhetskopiera och återställa	34
Skapa en säkerhetskopie	34
Återställa en säkerhetskopie	34
14 Verktyg	35
Extra	35
Ficklampa	35
Räknare	36

15 Inställningar	37
Systeminställningar	37
Anslutbarhetsinställningar	38
Anpassningsinställningar	38
Inställningar för tid och språk	39
Säkerhetsinställningar	40
16 Produkt- och säkerhetsinformation	41
För din säkerhet	41
Nätjänster och kostnader	43
Nödsamtal	43
Ta hand om din enhet	44
Återvinning	45
Överkorsad soptunna	45
Information om batteri och laddare	46
Små barn	47
Medicinska enheter	47
Inopererade medicinska enheter	47
Hörsel	47
Skydda enheten från skadligt innehåll	47
Fordon	48
Potentiellt explosiva miljöer	48
Information om certifiering	48
Upphovsrätt och övrig information	49
Om DRM (Digital Rights Management)	50

1 Om den här användarhandboken



Viktigt! För viktig information om säker användning av din enhet och batteri, läs ”Produkt- och säkerhetsinformation” innan du tar enheten i bruk. Information om hur du kommer i gång med din nya enhet finns i användarhandboken.

2 Komma igång

KNAPPAR OCH DELAR

Bekanta dig med knapparna och delarna på din nya telefon.

Din telefon

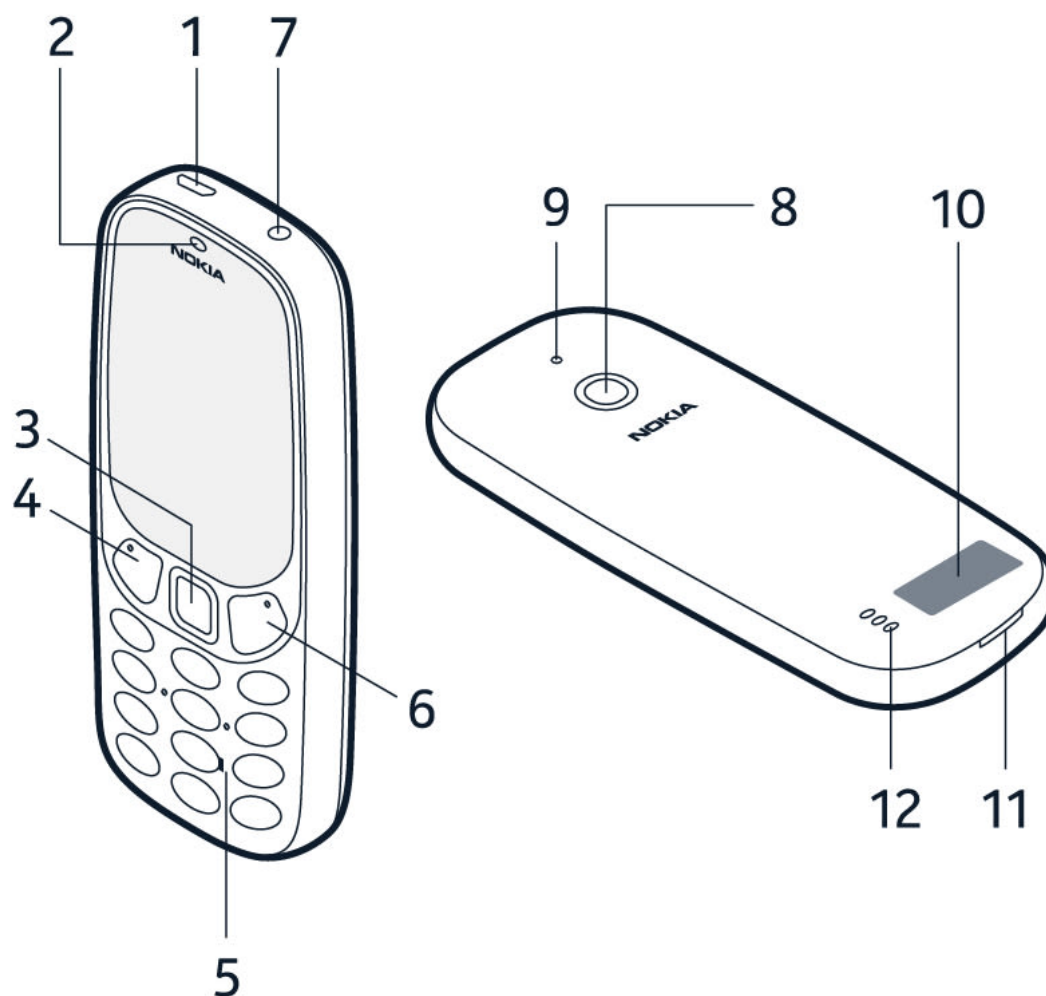

Din telefon har följande knappar och delar:

- | | |
|---------------------------------|--|
| 1. Laddarkontakt | 6. Funktionsknapp, avsluta samtal/strömknapp |
| 2. Lur | 7. Hörlurskontakt |
| 3. Rullnings- och väljarknapp | 8. Kamera |
| 4. Funktionsknapp, samtalsknapp | 9. Ficklampa |
| 5. Sifferknappar | |

10. Antennområde

12. Högtalare

11. Öppningslucka för bakstycke

Om du vill att knapparna ska låsas automatiskt väljer du **Meny** >  > **Säkerhet** > **Knapplås** > **Autom. knapplås** och till sist **På**.

Lås upp knapparna genom att välja **Lås upp** och trycka på *****.

Undvik att vidröra antennområdet när antennen används. Kontakt med antenner påverkar kvaliteten på kommunikationen och kan leda till att batteritiden försämras eftersom enheten förbrukar mer energi.

Anslut inte enheten till produkter som genererar en utsignal eftersom denna kan skada enheten. Anslut inte någon spänningskälla till ljudkontakten. Tänk på volymnivån om du ansluter en extern enhet eller ett headset som inte har godkänts för användning med denna enhet via ljudkontakten.

Delar av enheten är magnetiska. Enheten kan dra till sig föremål av metall. Förvara inte kreditkort eller andra magnetiska media nära enheten, eftersom information som lagras på dem kan raderas.

Vissa tillbehör som nämns i denna användarhandbok, till exempel laddare, headset och datakabel, kanske säljs separat.



Obs! Du kan ställa in telefonen så att den frågar efter en säkerhetskod. Välj **Meny** >  > **Säkerhet** > **Knapplås** och ange **Säkerhetskod** till på. Om det finns en förinställd kod är den 12345. Du bör ändra den för att skydda din sekretess och dina personuppgifter. Observera att när du ändrar koden måste du komma ihåg den nya koden. HMD Global kan inte komma åt eller kringgå den.

STÄLLA IN OCH SÄTTA PÅ TELEFONEN

Läs om hur du sätter i SIM-kortet, minneskortet och batteriet och sätter på telefonen.

Micro-SIM-kort



Viktigt! Enheten är konstruerad för att endast användas med ett micro-SIM-kort (se bilden). Användning av inkompatibla SIM-kort kan skada kortet eller enheten och data på kortet kan gå förlorade. Kontakta mobiloperatören om du vill använda ett SIM-kort med en nano-UICC-utstansning.

MicroSD-minneskort



Använd endast kompatibla minneskort som har godkänts för användning tillsammans med enheten. Inkompatibla kort kan skada kortet och enheten och data på kortet kan gå förlorade.



Obs! Stäng av enheten och ta bort laddaren och andra enheter innan du avlägsnar eventuella skal. Undvik att vidröra elektroniska komponenter när du byter eventuella skal. Förvara och använd alltid enheten med skalerna på.

Ställa in telefonen (ett SIM-kort)



1. Stick in nageln i den lilla öppningen längst ned på telefonen, lyft och ta loss bakstycket.
2. Ta bort batteriet om det är isatt.
3. Skjut in SIM-kortet i SIM-kortplatsen med kontaktområdet vänt nedåt.
4. Om du har ett minneskort skjuter du in det i minneskortplatsen.
5. Matcha batterikontakterna och sätt i batteriet.
6. Sätt tillbaka telefonens bakstycke.

Ställa in telefonen (två SIM-kort)

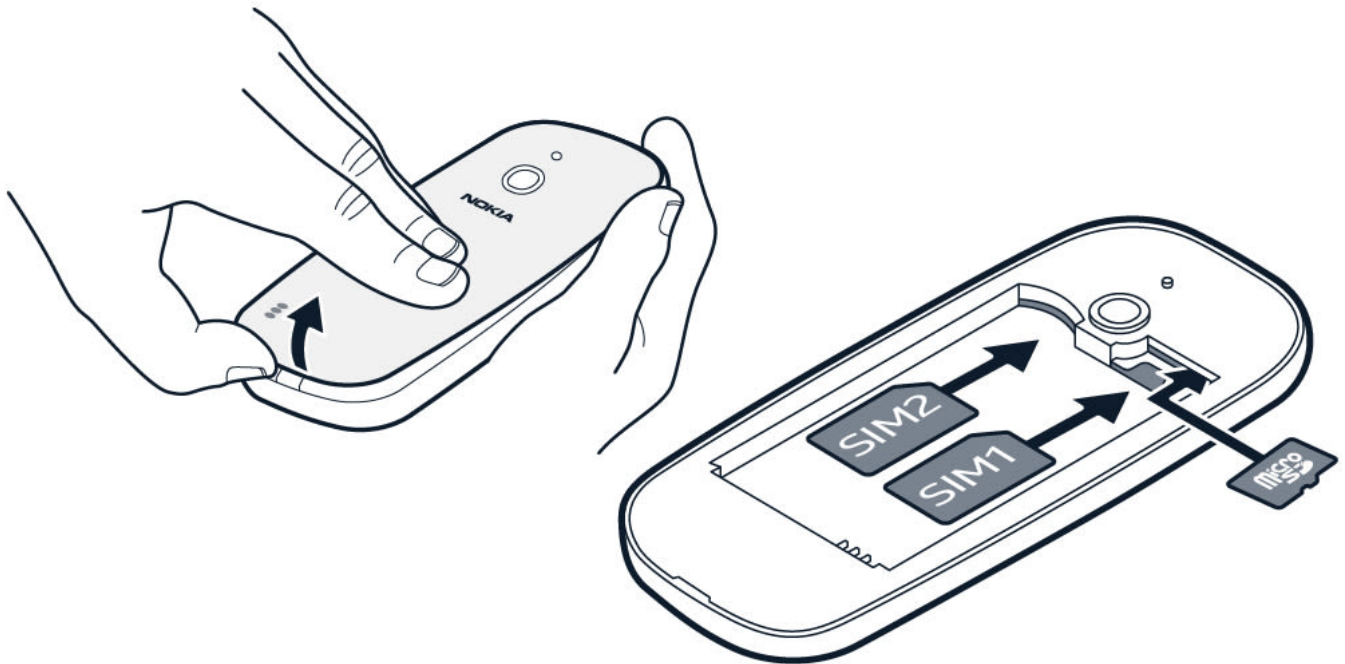

1. Stick in nageln i den lilla öppningen längst ned på telefonen, lyft och ta loss bakstycket.
2. Ta bort batteriet om det är isatt.
3. Skjut in det första SIM-kortet i SIM-kortplats 1 med kontaktområdet vänt nedåt. Skjut in det andra SIM-kortet i SIM-kortplats 2. Båda SIM-korten är tillgängliga samtidigt när enheten inte används, men när ett SIM-kort är aktivt, till exempel när du ringer ett samtal, kanske det andra SIM-kortet inte är tillgängligt.
4. Om du har ett minneskort skjuter du in det i minneskortplatsen.
5. Matcha batterikontakterna och sätt i batteriet.
6. Sätt tillbaka telefonens bakstycke.

Sätta på telefonen

Håll  intryckt.

Ta ut SIM-kortet

Öppna bakstycket, ta bort batteriet och skjut ut SIM-kortet.

Ta ut minneskortet

Öppna bakstycket, ta bort batteriet och ta ut minneskortet.

Åtkomstkoder

Telefonen och SIM-kortet använder olika koder av säkerhetsskäl.

- PIN- eller PIN2-koder: Dessa koder skyddar SIM-kortet mot obehörig användning. Kontakta nätoperatören om du har glömt koderna eller om de inte medföljde kortet. Om du anger fel kod tre gånger i rad måste du låsa upp den med PUK- eller PUK2-koden.
- PUK- eller PUK2-koder: Dessa koder krävs för att avblockera en PIN- eller PIN2-kod. Kontakta nätoperatören om koderna inte medföljde SIM-kortet.
- Säkerhetskod: Säkerhetskoden hjälper dig att skydda telefonen mot obehörig användning. Du kan ange att telefonen ska fråga efter en säkerhetskod du själv väljer. Ge inte koden till någon annan. Förvara den på ett säkert ställe, inte tillsammans med telefonen. Telefonen kräver service om du har glömt koden och telefonen är låst. Detta kan medföra extra avgifter och att alla personliga data på telefonen raderas. Kontakta närmaste serviceställe för telefonen eller telefonåterförsäljaren för mer information.
- IMEI-kod: IMEI-koden används för att identifiera telefoner i nätverket. Du kan också behöva ange numret om du kontaktar servicestället eller återförsäljaren. Slå numret ***#06#** om du vill se ditt IMEI-nummer. IMEI-koden finns också tryckt på telefonetiketten under batteriet. IMEI visas även på förpackningen.

LADDA TELEFONEN

Batteriet laddades på fabriken, men du kan behöva ladda det igen innan du använder telefonen.

Ladda batteriet

1. Anslut laddaren till ett vägguttag.
2. Anslut laddaren till telefonen. När du är klar kopplar du bort laddaren från telefonen och sedan från vägguttaget.

Om batteriet är helt urladdat kan det ta några minuter innan laddningsindikatorn visas.



Tips! Du kan ladda telefonen via en USB-port om det inte finns något tillgängligt vägguttag. Data kan överföras medan laddningen pågår. Effekten av USB-laddningen varierar avsevärt och det kan ta lång tid innan laddningen startar och enheten börjar fungera. Kontrollera att datorn är påslagen.

Spara batteri

Så här sparar du batteri:

1. Ladda smart: ladda alltid batteriet helt.
2. Välj bara de ljud du behöver. stäng av onödiga ljud, till exempel knappljud.
3. Använd hörlurar i stället för högtalaren.
4. Ändra telefonens skärminställningar: ställ in telefonens skärm så att den släcks efter en kort tid.
5. Sänk skärmens ljusstyrka.
6. Använd nätverksanslutningar, så som Bluetooth, selektivt: aktivera anslutningarna bara när du behöver dem.

LÅSA ELLER LÅSA UPP KNAPPARNA

Låsa knappsatsen

Om du vill att knapparna ska låsas automatiskt väljer du **Meny** >  > **Säkerhet** > **Knapplås** > **Autom. knapplås** och till sist **På**.

Låsa upp knappsatsen

Lås upp knapparna genom att välja **Lås upp** och trycka på *****.

3 Grunder

FÅ UT SÅ MYCKET SOM MÖJLIGT AV DE TVÅ SIM-KORTEN (TELEFONER MED DUBBLA SIM-KORT)

Du kan använda två SIM-kort i din telefon och korten kan användas för olika ändamål.

Välj vilket SIM-kort som ska användas

1. Välj **Meny** >  > **Anslutbarhet** > **Dual SIM**.
2. För att välja vilket SIM-kort som ska användas för samtal, välj **Önskat SIM för samtal** och välj sedan **SIM1** eller **SIM2**.
3. För att välja vilket SIM-kort som ska användas för meddelanden, välj **Önskat SIM för meddelanden** och välj sedan **SIM1** eller **SIM2**.
4. För att välja vilket SIM-kort som ska användas för mobildata, välj **Mobildataanslutn.**, ändra **Mobildata** till på och välj antingen **SIM1** eller **SIM2**.

Vidarekoppla samtal mellan de två SIM-korten

Utnyttja dina två SIM-kort på bästa möjliga sätt. Om du vidarekopplar samtal mellan de båda SIM-korten och en person ringer på det ena SIM-kortet när du befinner dig i samtal på det andra, kan du hantera samtalen från båda SIM-korten precis som du gör med ett enda SIM-kort.

Kontrollera att du har satt i två SIM-kort i telefonen.

1. Välj **Meny** >  > **Anslutbarhet** > **Dual SIM** > **SIM-nummer**.
2. Skriv båda SIM-numren och välj **Spara**.
3. Rulla upp till **Vidarekoppla samtal** och välj **Mellan två SIM-kort**, **Från SIM1 till SIM2** eller **Från SIM2 till SIM1**.

UTFORSKA DIN TELEFON

Se apparna och funktionerna på din telefon



Välj **Meny**.

Gå till en app eller funktion

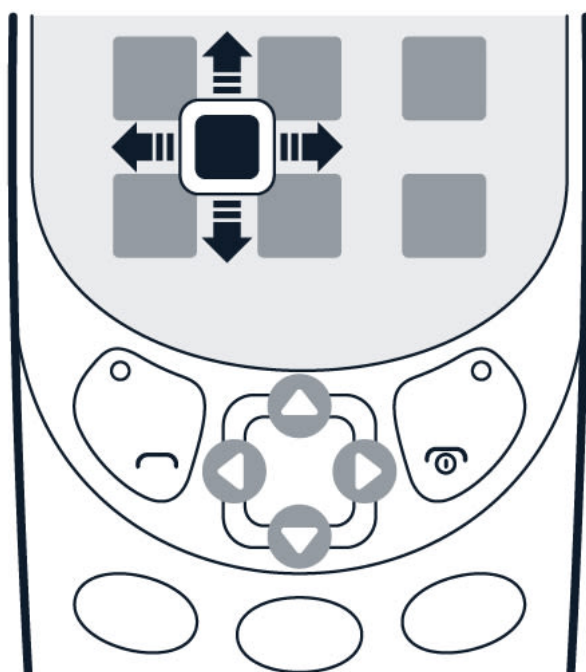

Tryck på bläddringsknappen uppåt, nedåt, åt vänster eller höger.

Öppna en app eller välj en funktion



Välj **Välj**.

Gå tillbaka till föregående vy

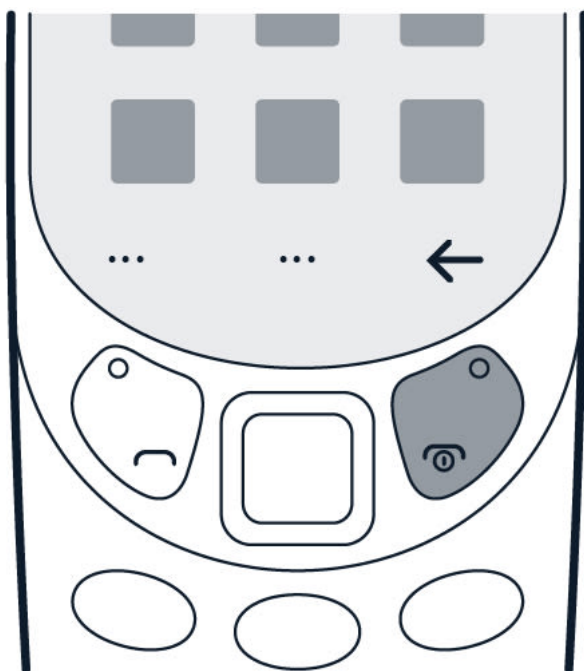

Tryck på ←.

Gå tillbaka till startsidan

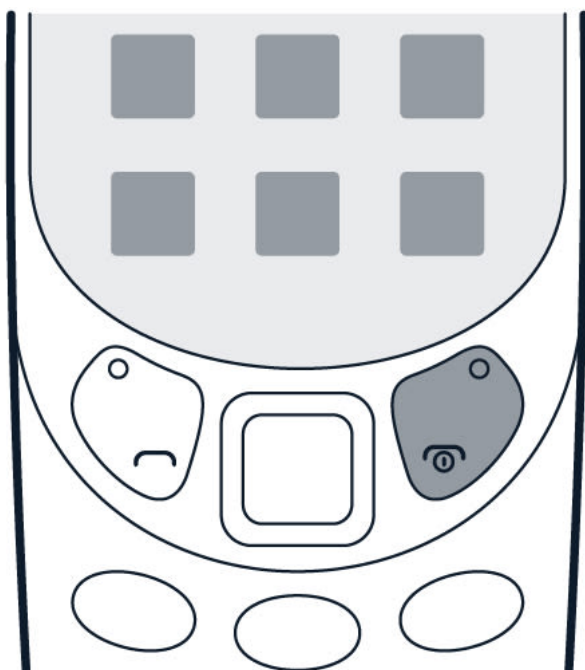

Tryck på avsluta samtal-knappen.

Arrangera om menyn

Om du vill ändra ordningsföljden för apparna på menyn kan du arrangera om dem.

Om du vill arrangera om menyn väljer du den app du vill flytta. Välj **Meny** > **≡** > **Flytta** och använd bläddringsknappen för att flytta appen. Tryck på bläddringsknappen för att placera appen på önskad plats.

ÄNDRA VOLYMEN

Vrida upp eller ned volymen

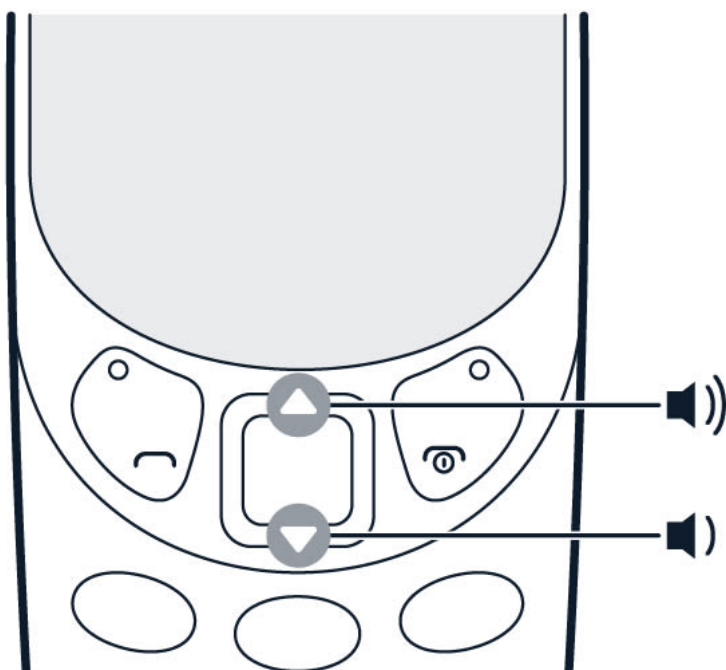

Har du problem med att höra när telefonen ringer i bullriga miljöer, eller är ringsignalen för hög? Du kan ställa in volymen efter egna önskemål.

Rulla uppåt eller nedåt för att ändra volymen under ett samtal eller när du lyssnar på radio.

SKRIVA TEXT

Skriva med knappsatsen

Det är enkelt och roligt att skriva med knappsatsen.

Tryck på en knapp flera gånger, tills bokstaven visas.

För att skriva in ett mellanslag, tryck **0**.



Om du vill skriva in ett special- eller skiljetecken, tryck *****.

För att växla mellan stor och liten bokstav, tryck flera gånger på **#**.



Om du vill skriva in ett nummer, tryck och ner en sifferknapp.

Använda ordboken

Telefonen kan gissa vilket ord du börjar skriva, vilket gör att det går snabbare att skriva. Ordboken bygger på en inbyggd ordlista. Funktionen finns inte på alla språk.

Aktivera ordboken genom att välja **Meny** >  > . Välj **Ordbok** och välj ett språk.

Du kan växla mellan ordboken och vanlig inmatning genom att trycka på **#** upprepade gånger.

Stäng av ordboken genom att välja **Meny** >  > , rulla till **Ordbok** och välja **Automatisk textigenkänning av**.

4 Samtal, kontakter och meddelanden

SAMTAL

Ringa ett samtal

Läs om hur du ringer ett samtal med din nya telefon.

1. Skriv telefonnumret. Om du vill ange plustecknet (+) för internationella samtal trycker du på * två gånger.
2. Tryck på samtalsknappen. Välj vilket SIM-kort som ska användas om du blir ombedd att göra det.
3. Tryck på avsluta samtal-knappen för att avsluta samtalet.

Besvara ett samtal

Tryck på .





Tips! Du kan hantera samtal med handsfree genom att parkoppla telefonen med ett kompatibelt Bluetooth-headset (säljs separat). Aktivera Bluetooth genom att välja **Meny** >  > **Anslutbarhet** > **Bluetooth** och ändra **Bluetooth** till **På**.



Tips! Om du inte kan ta emot samtalet för tillfället kan du snabbt stänga av ljudet genom att trycka på .

Kortnummer

Du kan ringa snabbt till en kontakt med hjälp av kortnummer.



1. Lägg till personer i din kortnummerlista genom att välja **Meny** > .
2. Välj  > **Kortnummer** och ändra **Kortnummer** till på.
3. Välj **Redigera**.
4. Rulla till ett tillgängligt kortnummer och välj **Lägg till**.
5. Välj en kontakt.

Du kan välja om telefonen ska ringa upp eller skicka ett sms när du trycker på kortnummerknappen. Uppringning är standardinställningen. Om du vill ändra från uppringning till sms väljer du kortnumret och  > **Koppla till sms**.

KONTAKTER

Lägga till en kontakt

Spara och ordna dina vänners telefonnummer.

1. Välj **Meny** >  >  > **Lägg till ny kontakt**.
2. Rulla uppåt för att lägga till ett foto för kontakten.
3. Rulla nedåt för att skriva namn och telefonnummer och lägga till annan information som du vill ha med. Du kan också välja en specifik rington för kontakten.
4. Välj  > **Spara kontakt**.



Tips! Du kan välja på vilket minne du vill lagra kontakter. Välj **Alt.** >  > **Lagring** > **Önskad lagring** och välj **Telefon** eller **Minneskort**.





Tips! Spara ett telefonnummer genom att skriva numret och välja  > **Lägg till i kontakter** och välj om en ny kontakt ska skapas eller en befintlig ska uppdateras.



Tips! Kopiera kontakter mellan telefonen och SIM-korten genom att i **Kontakter** välja  > **Kopiera kontakter**.

Spara en kontakt från samtalsloggen

Du kan spara kontakter från samtalsloggen.

1. Välj **Meny** > .
2. Markera det nummer du vill spara och välj  > **Lägg till i kontakter** och välj om en ny kontakt ska skapas eller en befintlig ska uppdateras.
3. Lägg till kontaktinformationen och välj  > **Spara**.



Ringa upp en kontakt eller skicka ett meddelande

Du kan ringa upp en kontakt eller skicka meddelanden direkt från kontaktlistan.

1. Välj **Meny** >  och rulla till en kontakt.
2. Öppna kontaktkortet och välj om du vill ringa upp eller skicka ett meddelande.



Skapa en kontaktgrupp

Du kan skapa kontaktgrupper och använda dem för att till exempel skicka ett meddelande till flera personer samtidigt.

1. Välj **Meny** >  >  > **Grupper**.
2. Välj en grupp och  > **Lägg till medlem**.
3. Välj en kontakt och tryck på **+**. Kontakten läggs till i gruppen.

SKICKA OCH TA EMOT MEDDELANDEN

Skriva och skicka meddelanden

1. Välj **Meny** >  > **Nytt medd.**
2. Lägg till mottagare. Du kan skriva telefonnumret direkt eller trycka på  för att lägga till mottagaren från dina kontakter eller grupper.
3. Skriv ett meddelande.
4. Tryck på **Skicka**.

Skrivalternativ

Du hittar olika alternativ för att skriva meddelanden via  när du har valt meddelandefältet. Du kan infoga smileys och symboler och använda fördefinierade mallar. Du kan lägga till bilder, videor eller kontaktkort, slänga meddelanden eller spara dem som utkast.

Meddelandevalternativ

När du har fått ett meddelande på telefonen väljer du meddelandet utan att öppna det och trycker sedan på .

Du kan till exempel ringa upp avsändaren, radera konversationen eller lägga till avsändaren i **Kontakter**. Du kan också ange meddelandeinställningar under **Medd.inställn.**

5 Anpassa din telefon

ÄNDRA RING- ELLER MEDDELANDESIGNALEN

Du kan välja en ny ring- eller meddelandesignal.

Ändra ringtonen

1. Välj **Meny** >  > **Anpassning** > **Ljud**.
2. Välj **Rington**.
3. Rulla till en rington.
4. Tryck på **Välj**.



Tips! Är ringtonen för hög eller låg? Välj **Volym** och rulla åt vänster eller höger.

Ändra meddelandetonen



1. Välj **Meny** >  > **Anpassning** > **Ljud** > **Meddelandeton**.
2. Rulla till en meddelandeton.
3. Tryck på **Välj**.

ÄNDRA UTSEENDET PÅ STARTSIDAN

Ändra utseendet på startsidan med displayinställningarna.

Välja en ny bakgrund

Du kan ändra bakgrunden på startsidan.

1. Välj **Meny** >  > **Anpassning** > **Låsskärmens bakgrund** > **Bakgrund**.
2. Rulla till en bakgrund och tryck på **Välj** för att se hur den ser ut på skärmen.
3. Tryck på .

Du kan också välja en bakgrund bland fotona på din telefon.

Välja en ny temafärg

Du kan ändra den färg som används för att markera saker som menyalternativ på telefonen.

1. Välj **Meny**  > **Anpassning** > **Tema**.
2. Rulla åt vänster eller höger för att välja en färg.
3. Tryck på **Välj**.

Välj en genväg för vänster och höger funktionsknapp

1. Välj **Meny** >  > **Anpassning** > **Knappsats** > **Låsskärmens genvägar**.
2. Välj **Höger knapp** eller **Vänster knapp** och rulla till den app eller funktion du vill ha.
3. Tryck på **Välj**.



6 Kamera

FOTON

Du behöver ingen separat kamera eftersom telefonen har allt du behöver för att fånga dina minnen.

Ta ett foto

Fånga de bästa ögonblicken med kameran i din telefon.

1. Sätt på kameran genom att välja **Meny** > .
2. Rulla uppåt eller nedåt för att zooma in eller ut.
3. Välj  för att ta ett foto.



Innan du tar ett foto kan du ändra inställningarna i  > **Kamerainställningar**. Du kan till exempel justera exponeringstid och ljusstyrka för ett foto.

Om du vill lägga till effekter på ett foto, ändra fotokvaliteten eller använda timern för att positionera ett foto bättre trycker du på  och väljer något av alternativen.



Tips! Sätt på blixten genom att välja  > **Blixt** och slå på den.

Visa ett foto som du har tagit

Du kan visa ett nytaget foto genom att välja **Ny** >  > **Foton** > **Tagna foton**. Om du vill visa fotot senare väljer du  > **Foton** > **Tagna foton** i kameran.



Du kan visa ett nytaget foto genom att välja  > **Galleri**. Titta på fotot senare genom att välja **Meny** > **Galleri**.



Tips! Ange ett foto du tagit som låsskärmens foto genom att öppna fotot i **Galleri** och välja  > **Ange som låsskärm**.

Ta flera foton



Du kan ta flera foton efter varandra med bildserieläget.

1. I kamera väljer du  > **Bildserie**.
2. Välj hur många foton du vill att kameran ska ta.
3. Gå tillbaka till sökaren och välj . Kameran tar flera bilder med korta mellanrum.

Om du vill fortsätta att bara ta ett foto åt gången väljer du  > **Bildserie** > **1**.

Redigera ett foto som du har tagit

Du kan redigera foton som du har tagit i **Galleri**.

1. Öppna ett foto. redigeringarna.
2. Välj  > **Redigera**.
3. Välj vad du vill redigera och använd bläddringsknappen för att göra
4. Välj **Använd**.
5. Tryck på .





Det redigerade fotot sparas som ett nytt foto.

VIDEOR

Du behöver ingen separata videokamera eftersom du kan spela in video med din telefon.

Spela in en video

Utöver att ta foton kan du också spela in video med din telefon.

1. Sätt på videokameran genom att välja **Meny** >  och rulla till .
2. Starta inspelningen genom att välja .
3. Stoppa inspelningen genom att välja .

Innan du börjar spela in kan du ändra inställningar, lägga på effekter eller slå på videoljuset i .



Tips! Behöver du mer utrymme till dina videor? Sätt i ett minneskort och ange **Meny** >  > **Lagring** > **Önskad lagring** till **Minneskort**.

Titta på den inspelade videon

Titta på den nyinspelade videon genom att välja .



Tips! Du kan titta på videon senare genom att välja **Meny** > .

7 Internet och anslutningar

SURFA PÅ WEBBEN

Läs om hur du surfar på webben med telefonen.

Ansluta till internet

Läs nyheter och besök dina favoritwebbplatser var du än befinner dig.

1. Välj **Meny** > ●.
2. Skriv en webbadress och tryck på **OK**.



Tips! Om du vill undvika datakostnader bör du inaktivera mobildata när du inte surfar. På en mobil med ett enstaka SIM-kort väljer du **Meny** > ⚙ > **Anslutbarhet** > **Nätverksinställningar** och ändrar **Mobildata** till av.



Tips! Om du vill undvika datakostnader bör du inaktivera mobildata när du inte surfar. På en mobil med två SIM-kort väljer du **Meny** > ⚙ > **Anslutbarhet** > **Dual SIM** > **Mobildataanslutn.** och ändrar **Mobildata** till av.



Tips! Öppna en webblänk från ett meddelande genom att rulla till ovanför länken och välja **Gå till**.

8 Musik, ljud och videor

MUSIKSPELARE

Du kan lyssna på MP3-musikfiler med musikspelaren.

Lyssna på musik

1. Välj **Meny** > .
2. Välj om du vill visa dina låtar, artister, album eller spellistor.
3. Rulla till en låt och välj **Spela**.



Tips! Du kan lyssna på musik med trådlösa hörlurar genom att parkoppla telefonen med ett kompatibelt Bluetooth-headset (säljs separat). Aktivera Bluetooth genom att välja **Meny** >  > **Anslutbarhet** > **Bluetooth** och ändra **Bluetooth** till **På**.





Tips! Ange en låt som rington genom att välja **Låtar**, rulla till den låt du vill ha och välj **≡** > **Ange som rington**.

Skapa en spellista

1. Välj **Meny** >  > **Låtar**.
2. Rulla till en låt och välj **≡** > **Lägg till i spellista**.
3. Rulla uppåt och välj **+ Ny spellista**.
4. Ge spellistan ett namn och välj **OK**.
5. Välj den spellista du just skapat. Låten läggs till i den spellistan.

LJUDINSPELARE

Spela in ett ljudklipp

1. Välj **Meny** > **Ljudinspelare**.
2. Spela in genom att välja .
3. Stoppa inspelningen genom att välja .

VIDEOSPELARE

Titta på dina favoritvideor var du än befinner dig.

Spela upp en video

1. Välj **Meny** > .
2. Välj videon och tryck på **Öppna**.
3. Tryck på bläddringsknappen för att pausa och återuppta uppspelningen när du tittar på videon.



Tips! Telefonen har inte stöd för alla videoformat.

9 Radio

HITTA OCH SPARA RADIOKANALER

Anslut ett kompatibelt headset. Headsetet fungerar som en antenn.

Sök efter radiokanaler

Välj **Meny** > . När du öppnar radion för första gången kommer den automatiskt att söka efter tillgängliga kanaler och börja spela. Växla till en annan hittad kanal genom att rulla åt vänster eller höger.

Sök efter tillgängliga kanaler senare genom att välja  > **Autosökning**.

Spara en kanal som en favorit

Du kan spara en hittad kanal i din lista med favoriter.

1. Spara en kanal som favorit medan du lyssnar på kanalen genom att välja  > **Lägg till i favoriter**.
2. Välj en position och välj sedan **Lägg till**.
3. Ge kanalen ett namn och välj **OK**.

LYSSNA PÅ RADIO

Har du hittat en bra radiokanal? Börja lyssna på den!

Lyssna på dina favoritradiokanaler på telefonen

Välj **Meny** > . Ändra volymen genom att rulla uppåt eller nedåt. Stäng av radion genom att välja **Alt.** > **Stäng av**.

Välj **Meny** > . Radion börjar spela den kanal du senast lyssnade på.

Ändra kanal genom att rulla åt vänster eller höger.

Ändra volymen genom att rulla uppåt eller nedåt.

Stäng radion genom att välja  > **Stäng radio**.



Tips! Om du vill lyssna på en radiokanal med telefonens högtalare trycker du på  och ändrar **Högtalare** till på. Håll headsetet anslutet.

10 Klocka, kalender och kalkylator

STÄLLA IN TID OCH DATUM MANUELLT

Du kan ställa in telefonens klocka manuellt.

Ändra tid och datum

1. Välj **Meny** >  > **Tid och språk** > **Datum och tid**.
2. Ändra **Autoupdat.** till **Av**.
3. Rulla nedåt och använd sifferknapparna för att ställa in tid och datum.

ALARM

Läs om hur du ställer in alarmet så att du vaknar och hinner fram i tid.

Ställa in ett alarm

Har du ingen klocka i närheten? Använd telefonen som alarm.

1. Välj **Meny** > .
2. Välj **Lägg till** för att lägga till ett alarm.
3. Ange timme och minuter med sifferknapparna.
4. Välj om alarmet ska repeteras och skriv ett namn för alarmet.
5. Välj en alarmton och en snoozetid.
6. Välj **Spara**.

Lägg till ännu ett alarm genom att rulla upp till **Nytt alarm** och välja **Lägg till**.

Stäng av ett alarm genom att rulla till alarmet och välja **Stäng av**.

KALENDER

Behöver du komma ihåg en händelse? Lägg in den i kalendern.

Lägga in en påminnelse i kalendern

1. Välj **Meny** > .
 2. Välj ett datum och  >
 3. Skriv ett namn på händelsen.
- Lägg till ny händelse**.

4. Rulla nedåt och ställ in datum och tid med sifferknapparna. vill ha med i händelsen, till exempel påminnelsetid och rington.
5. Lägg till annan information som du
6. Välj **Spara**.

KALKYLATOR

Läs om hur du adderar, subtraherar, multiplicerar och dividerar med kalkylatorn i telefonen.

Göra beräkningar

1. Välj **Meny** > .
2. Ange den första faktorn i beräkningen, välj räknesätt med bläddringsknappen och ange den andra faktorn.
3. Tryck på bläddringsknappen för att se resultatet av beräkningen.

Tryck på  för att tömma sifferfälten.

11 Bluetooth

AKTIVERA BLUETOOTH

Anslut telefonen till andra enheter via Bluetooth.

Aktivera Bluetooth

Välj **Meny** >  > **Anslutbarhet** > **Bluetooth** och ändra **Bluetooth** till på.

12 Kopiera, dela och ta bort innehåll

KOPIERA INNEHÅLL

Kopiera foton, videor, musik och annat innehåll som du har skapat mellan telefonen och datorn.

Kopiera innehåll mellan telefonen och datorn

För att kunna kopiera innehåll från minnet på telefonen måste du ha satt i ett minneskort.

1. Anslut telefonen till en kompatibel dator via en kompatibel USB-kabel.
2. Välj **Massminne**.
3. Öppna en filhanterare på datorn, till exempel Utforskaren i Windows, och sök efter telefonen. Du kan se innehållet som är lagrat på telefonen och på minneskortet, om du har satt i ett sådant.
4. Dra och släpp objekt mellan telefonen och datorn.

DELA INNEHÅLL

Dela enkelt sådant som kontakter, foton, videor och musik med familj och vänner.

Dela innehåll via Bluetooth

Om du vill dela innehåll via Bluetooth ska du se till att Bluetooth är aktiverat på båda telefonerna och att telefonerna registreras av andra telefoner.

1. Om du till exempel vill dela ett foto väljer du **Meny** > **Galleri**.
2. Öppna det foto du vill dela och välj **≡** > **Dela**.
3. Välj **Via Bluetooth**. Telefonen söker efter andra tillgängliga Bluetooth-enheter. Tryck på **X** när den mottagande telefonen hittats.
4. Välj **Koppla** och ange lösenordet. Lösenordet kan till exempel vara en serie siffror som mottagaren måste ange på den mottagande telefonen för att bekräfta anslutningen.
5. De filer du skickar kan behöva accepteras på mottagarens telefon.

Om du vill undvika skadlig programvara är det säkrare att använda enheten i dolt läge. Godkänn inte förfrågningar om Bluetooth-anslutning från källor som du inte litar på. Du kan också stänga av Bluetooth-funktionen när du inte använder den.

Dela innehåll med multimediameddelanden

Om du vill dela innehåll med multimediameddelanden ska du se till att båda telefonerna kan skicka och ta emot dem.

1. Om du till exempel vill dela ett kontaktkort väljer du **Meny** > **Kontakter**.
2. Öppna det kontaktkort du vill dela och välj **≡** > **Dela kontakt**.
3. Välj **Via multimedia**. Ett nytt meddelande öppnas på telefonen.
4. Lägg till mottagare för meddelandet och välj **Skicka**.

MINNE

Vid behov kan du kontrollera hur mycket som är använt och hur mycket ledigt minne det finns på telefonen.

Kontrollera mängden använt och ledigt minne

Välj **Meny** > **Filer** > **≡** > **Information**. Telefonen visar mängden tillgängligt minne, mängden använt minne och mängden ledigt minne.

TA BORT PRIVAT INNEHÅLL FRÅN TELEFONEN

Om du köper en ny telefon eller vill slänga eller återvinna din telefon kan du ta bort dina personliga uppgifter och ditt privata innehåll.

Ta bort innehåll från telefonen

När du tar bort privat innehåll från telefonen är det viktigt att tänka på om du tar bort det från telefonens minne eller från SIM-kortet.

1. Ta bort meddelanden genom att välja **Meny** > **☰** > **≡** > **Radera konversationer**. Välj de konversationer du vill radera och välj **🗑️**. Du kan också välja **≡** > **Markera alla** för att markera alla konversationer på en gång.
2. Ta bort kontakter genom att välja **Meny** > **👤** > **≡** > **Radera kontakter**. Välj de kontakter du vill radera och välj **🗑️**. Du kan också välja **≡** > **Markera alla** för att markera alla kontakter på en gång.
3. Ta bort din samtalsinformation genom att välja **Meny** > **📞** > **Radera alla**.
4. Kontrollera att allt ditt privata innehåll har tagits bort.

13 Säkerhetskopiera och återställa

SKAPA EN SÄKERHETSKOPIA

Du behöver skapa en säkerhetskopia av dina telefondata ibland.

Skapa en säkerhetskopia

1. Välj **Meny** >  > **Lagring** > **Säkerh.kopiera** .
2. En lista där du kan välja vilken information du vill säkerhetskopiera visas.
3. Tryck på <fp>icon-set.</fp>
4. Ett meddelande om att säkerhetskopian lagras på ett minneskort och att du inte kan använda telefonen när säkerhetskopian skapas visas. Välj **OK** för att skapa säkerhetskopian.

ÅTERSTÄLLA EN SÄKERHETSKOPIA

För att kunna återställa en säkerhetskopia av dina data måste du ha säkerhetskopian som du skapade på ett minneskort.

Återställa en säkerhetskopia

1. Välj **Meny** >  > **Lagring** > **Återställ** .
2. Välj säkerhetskopian och välj **OK** .
3. Telefonen startas om efter att säkerhetskopiorna har återställts.

14 Verktyg

EXTRA

Nedräkningstimer

Om du behöver ett alarm men inte vill skapa ett i alarmklockan använder du nedräkningstimern. Du kan till exempel ta tid på något som tillagas i köket.

1. Välj **Meny** > **Extra** > **Nedräkningstimer**.
2. Använd sifferknapparna för att ställa in tiden och skriv ett namn för timern.
3. Välj **Starta**.

När du har ställt in en tid för nedräkningstimern går du tillbaka till **Meny** > **Extra**, rullar till **Nedräkningstimer** och trycker på bläddringsknappen för att ändra eller ta bort timern.

Stoppur

1. Välj **Meny** > **Extra** > **Stoppur**.
2. Välj **Starta**.
3. Tryck på  till exempel efter ett varv.

Stoppa genom att välja **Stopp** och trycka på .

Omvandlare

1. Välj **Meny** > **Extra** > **Omvandlare**.
2. Välj vad du vill omvandla och hur du vill omvandla det.
3. Använd sifferknapparna för att skriva båda måtten. Omvandlaren omvandlar måtten automatiskt.

FICKLAMPA

Använda på ficklampan

Välj **Meny** > **Ficklampa**. Tryck på bläddringsknappen en gång för att tända ficklampan och tryck igen för att släcka ficklampan.

Rikta inte ljuset mot någons ögon.

RÄKNARE

Kontrollera och nollställa räknare

Räknare håller reda på hur mycket mobildata som använts, de samtal som ringts och de meddelanden som skickats med ditt SIM-kort. Om du har en telefon med dubbla SIM-kort spåras SIM-korten separat.

Kontrollera informationen om SIM-kortens användning genom att välja **Meny** > **Räknare**. Välj SIM-kortet och tryck på bläddringsknappen.

Nollställ alla räknare genom att välja **≡** > **Nollställ alla räknare**.

15 Inställningar

SYSTEMINSTÄLLNINGAR

Tillgängliga systeminställningar

Välj **Meny** >  > **System**.

Du kan till exempel ändra följande i systeminställningarna:

- **Samtalsinst.**, inklusive vidarekoppling av samtal, röstbrevlådenummer och kostnadsinställningar
- Inställningar för **Meddelanden**, bland annat om leveransrapporter för meddelanden ska skickas och om multimediameddelanden ska tas emot vid roaming
- Inställningar för **Bakgrundsbelysning**, bland annat ljusstyrka och timeout för knappsets bakgrundsbelysning
- Inställningar för **Meddelanden**, bland annat vilka meddelanden som ska visas i vänteläge

Återställa telefonen

Ibland är olyckan framme och det kan hända att telefonen slutar svara. Du kan återställa de ursprungliga fabriksinställningarna. Men tänk på att åtgärden tar bort alla data som du har sparat i telefonens minne och alla dina anpassningar.

Om du kasserar telefonen ansvarar du själv för att ta bort allt privat innehåll.

Du kan behöva ange säkerhetskoden för att kunna återställa originalinställningarna. För att återställa telefonens ursprungliga inställningar och radera alla data, skriv ***#7370#** på startskärmen.

1. Välj **Meny** >  > **System** > **Om** > **Återställa fabriksinställningar**.
2. Du får inga ytterligare bekräftelser efter att du väljer **OK**, men telefonen återställs och alla data tas bort.
3. Telefonen startas om.

Skicka feedback

Du kan skicka feedback om din telefon direkt från **Inställningar**.

1. Välj **Meny** >  > **System** > **Om** > **Skicka feedback**.
2. Svara på frågorna enligt anvisningarna och välj **Skicka**.

ANSLUTBARHETSINSTÄLLNINGAR

Tillgängliga anslutbarhetsinställningar

Välj **Meny** >  > **Anslutbarhet**.

Du kan till exempel ändra följande i anslutbarhetsinställningarna:

- Inställningar för **Bluetooth**, bland annat telefonens namn och synlighet
- Inställningar för **Dual SIM**, bland annat Önskat SIM eller samtal och meddelanden
- Inställningar för **Åtkomstpunkt**, som ändrar hur du ansluter till internet
- Inställningar för **Nätverkstyp**, som ändrar önskat nätverk

Flygläge

När du flyger eller befinner dig på andra platser där du inte får ringa använder du flygläge.

Aktivera flygläge genom att välja **Meny** >  > **Anslutbarhet** och ändra **flygläge** till på.

I flygläge kopplas anslutningarna till mobilnätet ned och enhetens trådlösa funktioner stängs av. Du ska alltid följa de anvisningar och säkerhetskrav som till exempel flygbolag har samt tillämpliga lagar och regler.

Begränsa mobildataanvändningen med dataroaming

Om du vill undvika extrakostnader kan du ändra inställningarna för dataroaming.

Välj **Meny** >  > **Anslutbarhet** och ändra **Dataroaming** till av.

ANPASSINGSINSTÄLLNINGAR

Ändra ringtonen

1. Välj **Meny** >  > **Anpassning** > **Ljud**.
2. Välj **Rington**.
3. Rulla till en rington.
4. Tryck på **Välj**.

Ändra meddelandeton

1. Välj **Meny** >  > **Anpassning** > **Ljud** > **Meddelandeton**.
2. Rulla till en meddelandeton.
3. Tryck på **Välj**.

Välja en ny bakgrund

Du kan ändra bakgrunden på startsidan.

1. Välj **Meny** >  > **Anpassning** > **Låsskärmens bakgrund** > **Bakgrund**.
2. Rulla till en bakgrund och tryck på **Välj** för att se hur den ser ut på skärmen.
3. Tryck på ✓.

Du kan också välja en bakgrund bland fotona på din telefon.

Välja en ny temafärg

Du kan ändra den färg som används för att markera saker som menyalternativ på telefonen.

1. Välj **Meny**  > **Anpassning** > **Tema**.
2. Rulla åt vänster eller höger för att välja en färg.
3. Tryck på **Välj**.

Välj en genväg för vänster och höger funktionsknapp

1. Välj **Meny** >  > **Anpassning** > **Knappsats** > **Låsskärmens genvägar**.
2. Välj **Höger knapp** eller **Vänster knapp** och rulla till den app eller funktion du vill ha.
3. Tryck på **Välj**.

INSTÄLLNINGAR FÖR TID OCH SPRÅK

Ändra tid och datum

1. Välj **Meny** >  > **Tid och språk** > **Datum och tid**.
2. Ändra **Autoupptat.** till **Av**.
3. Rulla nedåt och använd sifferknapparna för att ställa in tid och datum.

SÄKERHETSINSTÄLLNINGAR

Du kan ändra säkerhetsinställningarna.

Låsa knappsatsen

Om du vill att knapparna ska låsas automatiskt väljer du **Meny** >  > **Säkerhet** > **Knapplås** > **Autom. knapplås** och till sist **På**.

Använda en säkerhetskod

Du kan ställa in telefonen så att den frågar efter en säkerhetskod. Om det finns en förinställd kod är den 12345. Du bör ändra den för att skydda din sekretess och dina personuppgifter. Observera att när du ändrar koden måste du komma ihåg den nya koden. HMD Global kan inte komma åt eller kringgå den.

1. Välj **Meny** >  > **Säkerhet** > **Knapplås** och ändra **Säkerhetskod** till på.
2. Ange säkerhetskoden och välj **OK**.

16 Produkt- och säkerhetsinformation

FÖR DIN SÄKERHET

Läs igenom följande enkla riktlinjer. Att inte följa dem kan medföra fara eller strida mot lokala lagar och bestämmelser. Läs hela användarhandboken för mer information.

STÄNG AV I SKYDDADE OMRÅDEN



Stäng av enheten när det inte är tillåtet att använda mobiltelefon eller där den kan orsaka störningar eller fara, exempelvis i flygplan, på sjukhus eller i närheten av medicinsk utrustning, bränsle, kemikalier eller sprängningsarbeten. Följ alla anvisningar i skyddade områden.

TRAFIKSÄKERHETEN KOMMER I FÖRSTA HAND



Följ lokala lagar. Se alltid till att hålla händerna fria för körningen när du kör bil. Tänk på trafiksäkerheten i första hand.

STÖRNINGAR



Alla trådlösa enheter kan drabbas av störningar som kan påverka deras prestanda.

AUKTORISERAD SERVICE



Installation eller reparation av produkten får endast utföras av auktoriserad personal.

BATTERIER, LADDARE OCH ANDRA TILLBEHÖR



Använd endast batterier, laddare och andra tillbehör som har godkänts av HMD Global Oy för användning med denna enhet. Anslut inte inkompatibla produkter.

HÅLL ENHETEN TORR



Om din enhet är vattentålig, se IP-märkningen i enhetens tekniska specifikationer för mer detaljerad information.

SKYDDA DIN HÖRSEL



Lyssna inte på musik i hörlurar på hög volym under lång tid i sträck, eftersom detta kan orsaka hörselskada. Var försiktig om du håller enheten mot örat när du använder högtalaren.

SAR



Den här enheten uppfyller riktlinjerna för strålning när den antingen används i normal position mot örat eller när den hålls minst 1,5 cm från kroppen. De specifika maximala SAR-värdena finns i avsnittet Information om certifiering (SAR) i den här användarhandboken. För mer information, se avsnittet Certifieringsinformation (SAR) i den här användarhandboken eller gå till www.sar-tick.com.

NÄTTJÄNSTER OCH KOSTNADER

Användning av vissa funktioner och tjänster eller nedladdning av innehåll, inklusive gratisprodukter, kräver nätverksanslutning. Stora mängder data kan komma att skickas, vilket kan medföra datakostnader. Vissa funktioner kan kräva prenumeration.

Enheten kan endast användas i GSM 900/1800- och WCDMA1- och 8-nätverk. Du behöver ett abonnemang hos en tjänstleverantör.

NÖDSAMTAL



Viktigt! Anslutning under alla förhållanden kan inte garanteras. Förlita dig inte enbart till en trådlös telefon vid mycket viktiga samtal, som medicinska akutfall.

Innan du ringer ett samtal:

- Sätt på telefonen.
 - Lås upp telefonskärmen och knapparna om de är låsta.
 - Gå till en plats med tillräcklig signalstyrka.
1. Tryck på slutknappen några gånger tills startsidan visas.
 2. Slå det aktuella nödnumret där du befinner dig. Nödnumret varierar på olika platser.
 3. Tryck på samtalsknappen.
 4. Lämna nödvändiga upplysningar så exakt som möjligt. Avsluta inte samtalet förrän du blir ombedd att göra det.

Du kan även behöva göra följande:

- Sätta i ett SIM-kort i telefonen.
- Om telefonen frågar efter en PIN-kod anger du det officiella nödnumret för din plats och trycker på samtalsknappen.
- Inaktivera samtalsbegränsningar som du har aktiverat i telefonen, till exempel samtalsspärr, nummerbegränsning eller begränsad grupp.

TA HAND OM DIN ENHET

Hantera enheten, batteriet, laddaren och tillbehör med omsorg. Följande förslag hjälper dig att hålla enheten funktionsduglig.

- Håll enheten torr. Nederbörd, fukt och alla typer av vätska kan innehålla ämnen som fräter på de elektroniska kretsarna.
- Använd och förvara inte enheten i dammiga eller smutsiga miljöer.
- Förvara inte enheten i höga temperaturer. Höga temperaturer kan skada enheten eller batteriet.
- Förvara inte enheten i kalla temperaturer. När enheten värms upp till normal temperatur kan det bildas fukt på insidan (kondens), vilket kan skada enheten.
- Försök inte öppna enheten på annat sätt än vad som anges i användarhandboken.
- Otillåten modifiering kan skada enheten
- och strida mot bestämmelser om radioenheter.
- Tappa inte enheten eller batteriet. Slå eller skaka den/det inte. Omild hantering kan medföra att enheten går sönder.
- Rengör enhetens yta med en mjuk, ren och torr duk.
- Måla inte enheten. Målarfärg kan förhindra normal användning.
- Håll enheten på avstånd från magneter och magnetfält.
- Skydda viktig information genom att förvara den på minst två olika ställen, till exempel på enheten, minneskortet eller datorn, eller anteckna den.

Enheten kan kännas varm när den används en längre tid i sträck. I de flesta fall är detta helt normalt. För att undvika överhettning kan enheten automatiskt börja fungera långsammare, stänga appar, stänga av laddning och vid behov stängas av helt. Lämna in enheten på närmaste auktoriserade serviceverkstad om den inte fungerar korrekt.

ÅTERVINNING



Lämna alltid in uttjänta elektroniska produkter, batterier och förpackningar på en återvinningsstation. På så sätt bidrar du till att undvika okontrollerad sophantering och främja återvinning av material. Elektroniska produkter innehåller många värdefulla material, bland annat metaller (som koppar, aluminium, stål och magnesium) och ädelmetaller (som guld, silver och palladium). Allt material i enheten kan återvinnas som material eller energi.

ÖVERKORSAD SOPTUNNA

Överkorsad soptunna



Symbolen med en överkorsad soptunna på produkter, batteri, dokumentation eller förpackning innebär att alla uttjänta elektriska och elektroniska produkter och batterier ska lämnas in på en återvinningsstation. Kom ihåg att först ta bort personlig information från enheten. Kasta inte dessa produkter i det vanliga hushållsavfallet: Återvinn dem i stället. För information om din närmaste återvinningsstation, kontakta din lokala avfallsmyndighet eller läs om HMD:s återtagningsprogram och dess tillgänglighet i ditt land på www.hmd.com/phones/support/topics/recycle.

INFORMATION OM BATTERI OCH LADDARE

Batteri och laddare

Använd endast enheten med ett laddningsbart BL-4UL-originalbatteri.

Ladda enheten med AC-18-laddaren. Kontakttypen på laddaren kan variera.

HMD Global kan komma att erbjuda fler batteri- och laddarmodeller för denna enhet.

Batterityp: BL-4UL

Ett SIM-kort

- Teoretisk samtalstid upp till 6 timmar
- Teoretisk väntelägestid upp till 27 dagar

Två SIM-kort

- Teoretisk samtalstid upp till 6 timmar
- Teoretisk väntelägestid upp till 24 dagar

Information om batteri- och laddarsäkerhet

Koppla från laddare eller tillbehör genom att hålla och dra i kontakten, aldrig i sladden.

Koppla från laddaren när den inte används. Ett fulladdat batteri som inte används laddas så småningom ur.

Förvara alltid batteriet vid en temperatur på 15–25 °C för bästa möjliga prestanda. Vid extrem temperatur minskar batteriets kapacitet och batteritiden förkortas. En enhet med för varmt eller kallt batteri kan tillfälligt sluta fungera. Batteriet kan kortslytas om ett metallföremål kommer i kontakt med batteriets metallband. Detta kan skada batteriet eller andra föremål.

Kasta aldrig batterier i öppen eld eftersom de kan explodera. Följ lokala bestämmelser. Lämna om möjligt batterierna till återvinning. Kasta dem inte i hushållsavfallet.

Demontera inte och klipp inte sönder, krossa, böj, punktera eller skada batteriet på något sätt. Om ett batteri börjar läcka ska du inte låta vätskan komma i kontakt med hud eller ögon. Om detta händer måste du omedelbart skölja de berörda kroppsdelarna med vatten eller söka medicinsk hjälp. Modifiera inte batteriet, försök inte föra in främmande föremål i batteriet och sänk inte ned det i eller exponera det för vatten eller annan vätska. Skadade batterier kan explodera.

Använd endast batteriet och laddaren för avsett ändamål. Felaktig användning eller användning av icke godkända eller inkompatibla batterier eller laddare kan medföra risk för brand, explosion eller annan fara och kan medföra att telefonens typgodkännande eller garanti upphör att gälla. Om du tror att batteriet eller laddaren kan ha skadats, ta det/den till ett serviceställe eller till telefonåterförsäljaren för kontroll innan du fortsätter använda det/den. Använd aldrig ett skadat batteri eller en skadad laddare. Använd endast laddaren inomhus. Ladda inte enheten vid åskväder.

SMÅ BARN

Enheten och tillbehören är inga leksaker. De kan innehålla smådelar. Förvara dem utom räckhåll för små barn.

MEDICINSKA ENHETER

Användning av utrustning som avger radiosignaler, till exempel trådlösa telefoner, kan störa funktionen hos otillräckligt skyddad medicinsk apparatur. Rådfråga en läkare eller tillverkaren av den medicinska enheten för att avgöra om den har ett fullgott skydd mot externa radiosignaler.

INOPERERADE MEDICINSKA ENHETER

För att undvika potentiella störningar rekommenderar tillverkare av inopererade medicinska enheter (till exempel pacemakers, insulinpumpar och neurostimulatorer) ett avstånd på minst 15,3 centimeter mellan en trådlös enhet och den medicinska enheten. Personer som har denna typ av inopererad enhet bör tänka på följande:

- Håll alltid den trådlösa enheten på ett avstånd av minst 15,3 centimeter från den medicinska enheten.
- Bär inte den trådlösa enheten i en bröstficka.
- Håll den trådlösa enheten mot örat på motsatt sida av den medicinska enheten.
- Stäng av den trådlösa enheten om det finns skäl att misstänka att det kan uppstå störningar.
- Följ tillverkarens anvisningar för den inopererade medicinska enheten.

Kontakta din läkare om du har frågor om hur du bör använda trådlösa enheter när du har en inopererad medicinsk enhet.

HÖRSEL



Varning! När du använder headsetet kan din förmåga att höra omgivande ljud påverkas. Använd inte headsetet där det kan hota säkerheten.

Vissa trådlösa enheter kan orsaka störningar hos vissa hörapparater.

SKYDDA ENHETEN FRÅN SKADLIGT INNEHÅLL

Enheten kan utsättas för virus och annat skadligt innehåll. Vidta följande försiktighetsåtgärder:

- Var försiktig när du öppnar meddelanden. De kan innehålla skadlig programvara eller på annat sätt skada enheten eller datorn.
- Var försiktig när du accepterar anslutningsförfrågningar, surfar på internet eller laddar ner innehåll. Acceptera inte Bluetooth-anslutning från källor som inte är tillförlitliga.
- Installera och använd endast tjänster och programvara från källor som du litar på och som erbjuder tillräcklig säkerhet och skydd.
- Installera antivirus och andra säkerhetsprogram på din enhet och alla anslutna datorer. Använd endast ett antivirusprogram åt gången. Om du använder fler kan det inverka på enhetens och/eller datorns prestanda och användning.
- Om du går in på förinstallerade bokmärken och länkar till tredje parts webbplatser bör du vidta lämpliga försiktighetsåtgärder. HMD Global varken rekommenderar eller tar ansvar för dessa webbplatser.

FORDON

Radiosignaler kan påverka felaktigt installerade eller bristfälligt skyddade elektroniska system i motorfordon. Kontakta tillverkaren för mer information om fordonet eller dess utrustning. Låt endast auktoriserad personal installera enheten i ett fordon. Felaktig installation kan medföra fara och innebära att garantin för enheten upphör att gälla. Kontrollera regelbundet att all trådlös utrustning i din bil är korrekt installerad och fungerar felfritt. Förvara eller transportera inte brandfarliga eller explosiva ämnen tillsammans med enheten eller dess tillbehör. Placera inte enheten eller dess tillbehör i området där krockkudden vecklas ut.

POTENTIELLT EXPLOSIVA MILJÖER

Stäng av enheten i potentiellt explosiva miljöer, till exempel nära bensinpumpar. Gnistor kan orsaka explosion eller brand som kan medföra personskada eller dödsfall. Följ gällande begränsningar på platser med bränsle, kemiska anläggningar eller pågående sprängningsarbete. Platser med potentiellt explosiva miljöer kanske inte är tydligt utmärkta. Detta är områden där du rekommenderas att stänga av motorn, under däck på båtar, vid transport eller lagring av kemikalier samt områden där luften innehåller kemikalier eller partiklar. För fordon som använder flytande bränsle (som propan eller butan) bör du kontrollera med fordonstillverkaren om det är säkert att använda enheten i närheten.

INFORMATION OM CERTIFIERING

Denna mobila enhet uppfyller riktlinjerna för exponering för radiovågor.

Din mobila enhet är en radiosändare och -mottagare. Den har utformats för att inte överstiga gränsvärden för strålning (elektromagnetiska radiofrekvensfält) som rekommenderas enligt internationella riktlinjer som har tagits fram av den oberoende vetenskapliga organisationen ICNIRP. Dessa riktlinjer inbegriper tydliga säkerhetsmarginaler som är avsedda att skydda alla personer oavsett ålder och hälsa. Riktlinjerna för exponering bygger på

SAR (Specific Absorption Rate, specifik absorptionsnivå), som är ett mått på den mängd radiofrekvensstrålning som avges mot huvud och kropp när enheten sänder. ICNIRP:s SAR-gräns för mobila enheter är 2,0 W/kg i genomsnitt per 10 gram vävnad.

SAR-tester genomförs med enheten i normala användningslägen med sändning på högsta certifierade effekt i alla frekvensband.

Denna enhet uppfyller riktlinjerna för strålning när den används mot huvudet eller minst 1,5 centimeter (5/8 tum) från kroppen. Om enheten bärs nära kroppen i ett fodral, en bältesklämma eller en annan form av hållare ska denna inte innehålla metall och enheten ska placeras minst på ovan angivet avstånd från kroppen.

För att kunna skicka och ta emot data och meddelanden måste enheten ha god kontakt med nätet. Sändning kan fördröjas tills en sådan anslutning är tillgänglig. Följ avståndsanvisningarna tills sändningen är slutförd.

Under allmän användning understiger SAR-värdet oftast värdena ovan. Det beror på att mobilens sändningseffekt automatiskt minskar när full effekt inte behövs för samtalet, i systemeffektivitetssyfte och för att minimera störningar i mobilnätet. Ju lägre strömutmatning, desto lägre SAR-värde.

Enhetsmodeller kan finnas i olika versioner och ha fler än ett värde. Komponent- och designförändringar kan ske och vissa förändringar kan påverka SAR-värdena.

Mer information finns på www.sar-tick.com. Observera att mobila enheter kanske sänder även om du inte ringer ett röstsamtal.

WHO (Världshälsoorganisationen) har fastslagit att aktuell vetenskaplig forskning inte visar på behov av särskild försiktighet vid användning av mobila enheter. För att minska exponeringen för strålning rekommenderar WHO begränsad användning eller en handsfree-sats så att enheten hålls på avstånd från huvud och kropp. För mer information och förklaringar och diskussioner om RF-exponering, gå till WHO:s webbplats på www.who.int/health-topics/electromagnetic-fields#tab=tab_1.

Information om enhetens maximala SAR-värde finns på www.hmd.com/sar.

UPPHOVSRÄTT OCH ÖVRIG INFORMATION

Försäkran om överensstämmelse

Härmed intygar HMD Global Oy (Ltd.) att denna produkt står i överensstämmelse med de väsentliga egenskapskrav och övriga relevanta bestämmelser som framgår av direktiv 2014/53/EG. En kopia av försäkran om överensstämmelse finns på www.hmd.com/declaration-of-conformity.

Tillgängligheten till produkter, funktioner, program och tjänster kan variera i olika regioner. Kontakta återförsäljaren eller tjänstleverantören för mer information.

Denna enhet kan innehålla varor, teknik eller programvara som omfattas av exportlagar och regelverk i USA och andra länder. Spridning i strid mot lag är förbjuden.

Informationen i dokumentet tillhandahålls i befintligt skick. Utöver vad som stadgas i tvingande lag ges inga garantier av något slag, vare sig uttryckliga eller underförstådda, inklusive men utan begränsning till garantier avseende produktens allmänna lämplighet och/eller lämplighet för ett särskilt ändamål, detta dokumentets riktighet, tillförlitlighet eller innehåll. HMD Global förbehåller sig rätten att göra ändringar i detta dokument eller att återkalla det när som helst utan föregående meddelande.

Med undantag av vad som följer av tvingande lag ska HMD Global eller dess licensgivare under inga omständigheter hållas ansvarigt för eventuell förlust av data eller inkomst eller indirekta skador, följdskador eller några som helst andra skador, oavsett orsaken till denna förlust eller skada.

Mångfaldigande, överföring eller distribution av delar av eller hela innehållet i detta dokument, oavsett form, är förbjuden utan föregående skriftligt tillstånd från HMD Global. HMD Global utvecklar ständigt sina produkter. HMD Global förbehåller sig rätten att göra ändringar och förbättringar i de produkter som beskrivs i detta dokument utan föregående meddelande.

HMD Global gör inga utfästelser, lämnar inga garantier och ansvarar inte för de appar från tredje man som medföljer i enheten, eller för deras funktion, innehåll eller slutanvändarsupport. Genom att använda en app samtycker du till att den tillhandahålls i befintligt skick.

Nedladdning av kartor, spel, musik och videor samt uppladdning av bilder och videor kan innebära överföring av stora mängder data. Tjänstleverantören kan komma att debitera en avgift för dataöverföringen. Tillgängligheten till specifika produkter, tjänster och funktioner kan variera i olika regioner. Kontakta en lokal återförsäljare för mer information och tillgängliga språkalternativ.

Vissa funktioner, egenskaper och produktspecifikationer kan vara nätverksberoende och omfattas av ytterligare villkor och avgifter. Alla kan komma att ändras utan föregående meddelande.

Tillverkare och/eller importör i EU: HMD Global Oy, Karaportti 2, 02610 Espoo, Finland

Din användning av enheten omfattas av HMD Globals sekretesspolicy som finns tillgänglig på www.hmd.com/privacy.

© 2017 HMD Global. Med ensamrätt. HMD Global Oy är exklusiv licensinnehavare av varumärket Nokia för telefoner och surfplattor. Nokia är ett registrerat varumärke som tillhör Nokia Corporation.

Bluetooth-ordmärket och Bluetooth-logotyperna tillhör Bluetooth SIG, Inc., och all användning av sådana märken av HMD Global sker under licens.

Den här produkten innehåller öppen programvara. Slå *#6774# på startskärmen om du vill se information om upphovsrätt och andra meddelanden, tillstånd och erkännanden.

OM DRM (DIGITAL RIGHTS MANAGEMENT)

När du använder denna enhet är det viktigt att du följer alla lagar samt respekterar lokal sedvänja och andras personliga integritet och lagstadgade rättigheter, inklusive upphovsrätt. Tekniska åtgärder för att skydda upphovsrättsskyddade verk mot obehörig användning kan förhindra kopiering, modifiering och sändning av foton, musik och annat innehåll.