

NOKIA

Nokia T20

用戶指南

目錄

1 有關此用戶指南	4
2 開始使用	5
按鍵与组件	5
插入存儲卡	6
將平板電腦充電	6
開機並設定您的平板電腦	7
將平板電腦鎖定或解鎖	7
使用觸控螢幕	7
3 基本功能	11
控制音量	11
自動文字校正	11
電池使用時間	12
無障礙設定	12
FM 收音機	12
4 保護您的平板電腦	14
使用螢幕鎖定保護平板電腦	14
用人臉保護您的平板電腦	14
5 相機	15
相機基本功能	15
影片	15
您的相片和影片	15
6 互聯網和連線	16
啟動 Wi-Fi	16
藍牙	16
VPN	17

7 組織您的一天	18
日期和時間	18
鬧鐘	18
日历	18
8 應用程式、更新與備份	20
更新平板電腦的軟件	20
還原原廠設定並移除私人內容	20
9 產品和安全資料	21
安全規定	21
保養您的裝置	23
回收	24
有輪垃圾桶上打上交叉的標誌	24
電池和充電器資料	25
兒童	26
聽力	26
保護裝置免於有害內容的危害	26
汽車	26
可能發生爆炸的場所	26
許可證明	27
關於數碼權限管理	27
版權和其他聲明	27

1 有關此用戶指南



重要：有關安全使用設備和電池的重要信息 請在使用設備之前閱讀“產品和安全信息” 如要了解如何開始使用新裝置 請參閱用戶指南。

2 開始使用

按键与组件

您的平板电脑

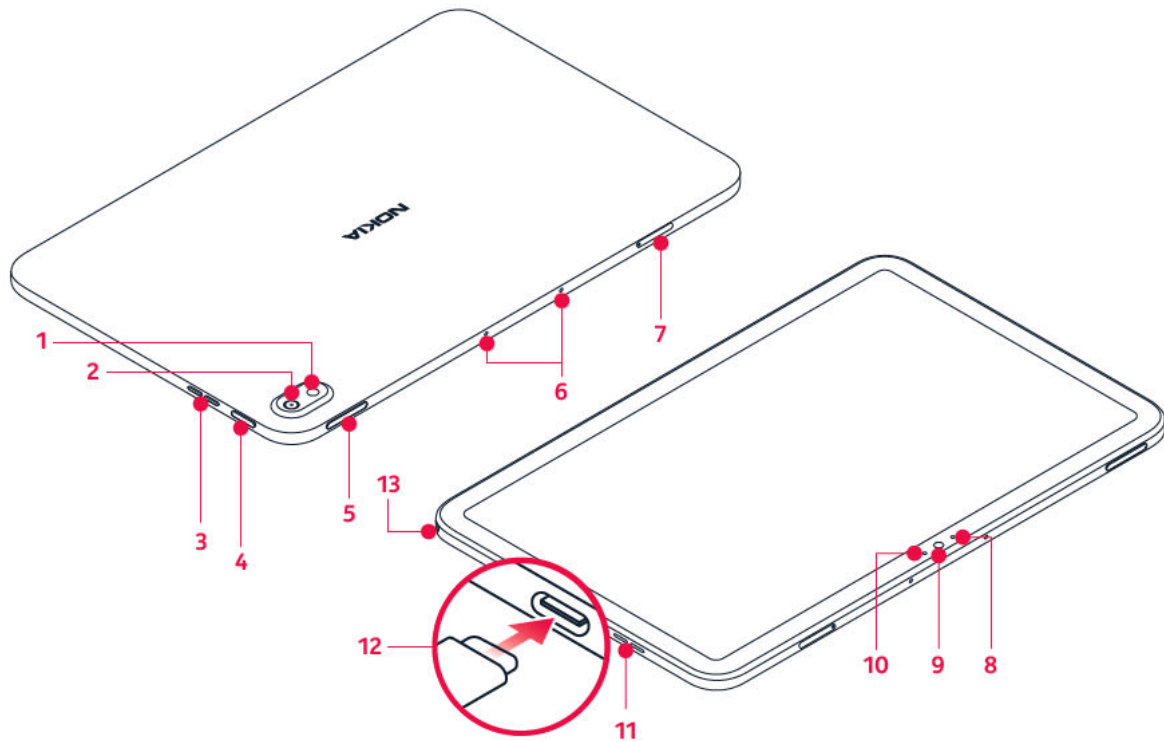

本用户指南适用于以下型号：TA-1392。

1. 闪光灯 2. 相机 3. 扬声器 4. 电源/锁定键 5. 音量键 6. 麦克风 7. 存储卡插槽 8. 霍尔传感器 9. 前置相机 10. 光传感器 11. 扬声器 12. USB 插孔 13. 耳机插孔

本用户指南中提及的一些配件(如充电器、耳机或数据线等)可能需要另行购买。

部件和插孔 磁性

請勿連接會產生輸出訊號的產品，以免造成裝置損壞。請勿在音效插孔連接任何電源。如果連接任何非經認可用於搭配本裝置的外部裝置或耳機至音效插孔，請特別注意音量級別。

裝置某些部份具有磁性。裝置可能會吸引金屬物件。請勿將信用卡或其他磁條卡片長時間放在本裝置附近，以免造成卡片損壞。

插入存儲卡

插入卡

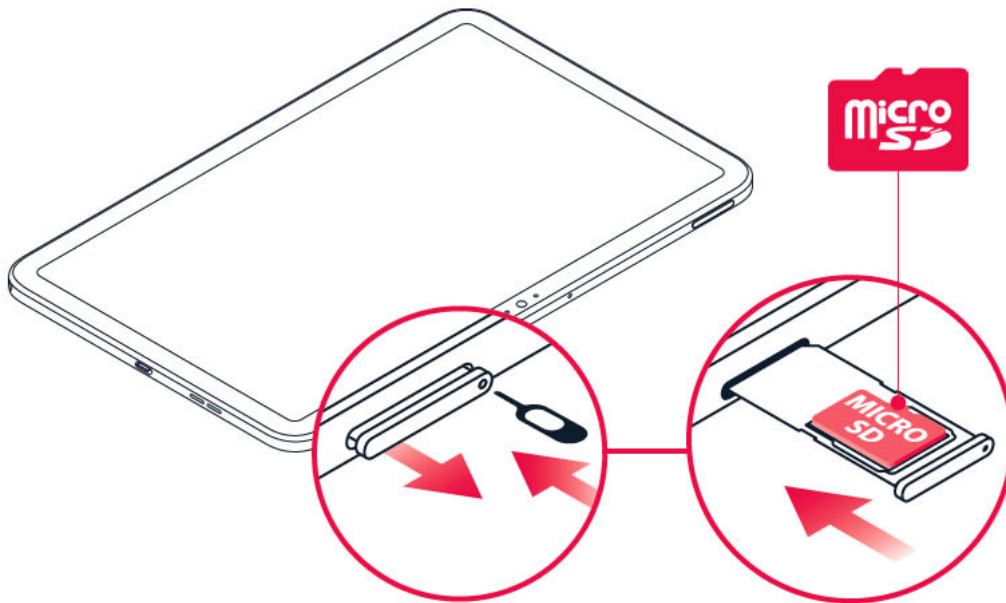

1. 打開存儲卡托：將取卡針插入卡托插孔，抽出卡托。2. 將存儲卡放入存儲卡插槽。3. 將卡托重新滑入到位。



重要：請勿在應用程式使用記憶卡時取出記憶卡。這樣可能會損壞記憶卡及裝置，亦可能會毀壞儲存於卡內的數據。



貼士：使用知名製造商的快速、高達 512 GB 記憶卡。

將平板電腦充電

為電池充電



1. 將兼容充電器插入壁式插座。2. 將數據線連接至平板電腦。

平板電腦支援 USB-C 數據線。您也可以透過 USB 數據線從電腦為平板電腦充電，但是所需的充電時間可能會比較長。

如果電池已完全沒電，可能要過幾分鐘充電指示符號才會出現在螢幕上。

開機並設定您的平板電腦

將平板電腦開機

1. 要將平板電腦開機 請按住電源鍵 直到平板電腦開啟再放開。2. 依照螢幕上所顯示的指示操作。

將平板電腦鎖定或解鎖

將按鍵和螢幕鎖定

要鎖定按鍵和螢幕 請按電源鍵。

將按鍵和螢幕解鎖

按下電源鍵 然後從下往上滑動螢幕 如果手機向您要求 請提供額外的認證。

使用觸控螢幕

重要： 避免刮傷觸控螢幕 請勿在觸控螢幕上使用真實的鋼筆 鉛筆或其他銳利物品。

輕按並按住以拖曳項目

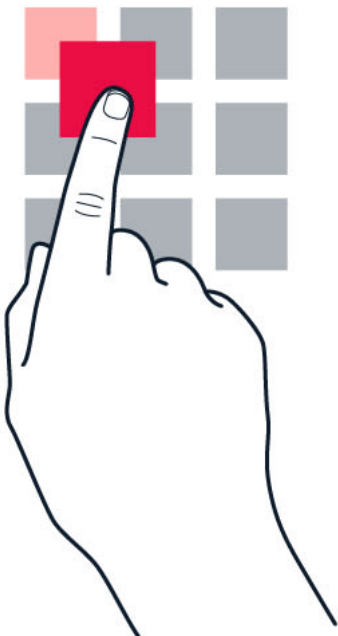

將手指放在項目上數秒鐘 然後將手指在螢幕上滑動。

滑動

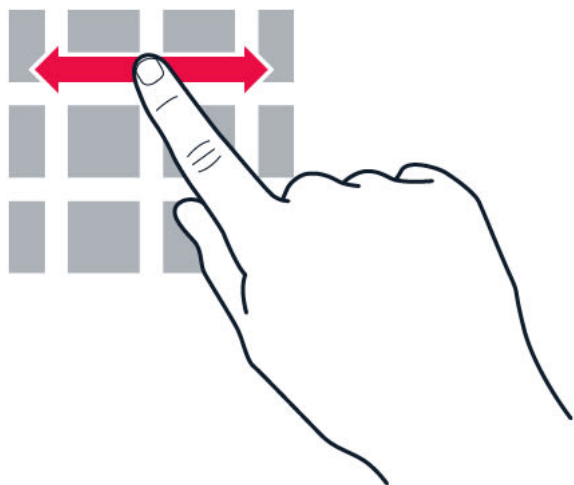

將手指放在螢幕上 然後朝所要的方向滑動手指。

在較長的清單或功能表中捲動

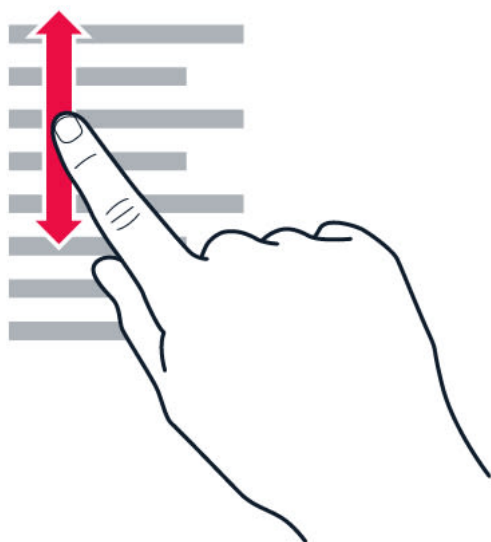

將手指在螢幕上以向上或向下撥動的方式快速滑動 然後提起手指 要停止捲動 請輕按螢幕。

放大或縮小

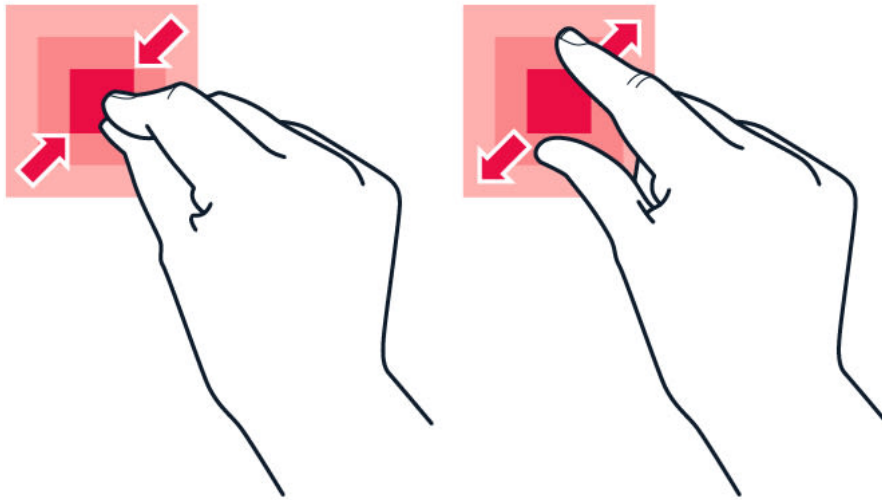

將兩根手指放在一個項目上 (例如地圖、相片或網頁) 然後滑動分開或併攏手指。

鎖定螢幕方向

當您將平板電腦轉動 90 度時 螢幕會自動旋轉。

要將螢幕鎖定在垂直模式 請從螢幕頂端向下滑動 然後點選 **自動旋轉**。

手勢導覽

要啟動手勢導覽功能 請點選 **設定** > **系統** > **手勢** > **系統導覽** > **手勢導覽**。

- 如要查看所有應用程式 請從 ^ 開始向上滑動。
- 要前往主畫面 請從螢幕底部向上滑動 您先前使用的應用程式仍然會在背景中開啟。
- 要查看您開啟的應用程式 請從螢幕底部向上滑動 手指按住螢幕 直至看見應用程式 即可鬆開手指。
- 要切換至其他已開啟的應用程式 請點選相關應用程式。
- 如要關閉所有開啟的應用程式 請點選 **全部清除**。
- 要返回上一個畫面 請從螢幕右側或左側滑動。平板電腦會記住自從上一次鎖定螢幕後您使用過的所有應用程式和瀏覽過的網站。

按鍵導覽

要啟動按鍵導覽功能 請輕按 **設定** > **系統** > **手勢** > **系統導覽** > **3 鍵導覽**。

- 如要查看所有應用程式，請將主畫面鍵 ● 向上滑動。
- 要前往主畫面，請輕按首頁鍵。您先前使用的應用程式仍然會在背景中開啟。
- 要查看已開啟的應用程式，請輕按 ■。
- 要切換至其他已開啟的應用程式，請向右滑動，並輕按相關應用程式。
- 如要關閉所有開啟的應用程式，請輕按 **全部清除**。
- 如要返回上一個畫面，請輕按返回鍵 <。平板電腦會記住自從上一次鎖定螢幕後您使用過的所有應用程式和瀏覽過的網站。

3 基本功能

控制音量

調整音量

如要更改平板電腦的音量，請按平板電腦左上角的音量鍵。

如要變更媒體和應用程式的音量，請按降低音量鍵以查看音量狀態列，點選 ，然後在媒體和應用程式的音量列將滑桿向左或向右拖曳。

請勿連接會產生輸出訊號的產品，以免造成裝置損壞。請勿在音效插孔連接任何電源。如果連接任何非經認可用於搭配本裝置的外部裝置或耳機至音效插孔，請特別注意音量級別。

將平板電腦設為靜音

要將平板電腦設為靜音，請按降低音量鍵，再點選 。

自動文字校正

使用鍵盤單字建議

平板電腦在您輸入內容時會提供單字建議，幫助您更快速、更準確地完成輸入。部分語言可能不支援單字建議功能。

當您開始輸入單字時，平板電腦會建議可能的單字。當您想要的單字顯示在建議列中時，請選擇該單字。要查看更多建議，請輕按並按住建議的單字。



貼士：如果建議的單字被標示為粗體，平板電腦會自動使用它來取代您輸入的單字。如果該單字並不正確，請輕按並按住它，即可看見幾個其他建議。

如果不要鍵盤在輸入期間提供單字建議，您可以關閉文字校正功能。輕按 **設定** > **系統** > **語言和輸入設定** > **螢幕鍵盤**，選擇您平常使用的鍵盤。輕按 **文字校正**，然後關閉您不想使用的文字校正方式。

校正單字

如果您發覺某個單字的拼字錯誤，請輕按它，即可看見校正該單字的建議。

關閉拼字檢查

點選 **設定** > **系統** > **語言和輸入設定** > **進階** > **拼字檢查**，然後將 **使用拼字檢查** 設定為關閉。

電池使用時間

以下這些步驟可節省您平板電腦的電力。

延長電池使用時間

要節省電力：

1. 務必為電池完全充電。
2. 將不必要的音效 (例如觸控音效) 設為靜音。點選 **設定** > **音效** > **進階** 然後在 **其他音效** 下方選擇要保留哪個音效。
3. 使用有線的耳機，而不要使用揚聲器。
4. 設定螢幕在一小段時間後關閉。點選 **設定** > **顯示** > **進階** > **螢幕逾時** 然後選擇所要的時間。
5. 點選 **設定** > **顯示** > **亮度** 要調整亮度，請拖曳亮度滑桿，確認已經停用 **自動調整亮度**。
6. 不讓應用程式在背景中執行。
7. 選擇性地使用定位服務：當不需要使用時關閉定位服務。點選 **設定** > **定位** 然後停用 **使用定位**。
8. 選擇性地使用網絡連線：只有在需要時才啟動藍牙。使用 Wi-Fi 連線來連線至互聯網，而不要使用流動數據連線。讓平板電腦停止掃描可用的無線網絡。點選 **設定** > **網絡與互聯網** > **Wi-Fi** 然後停用 **使用 Wi-Fi**。

無障礙設定

您可以變更各種設定，讓平板電腦更容易使用。

增大或減小字體大小

1. 點選 **設定** > **無障礙設定**。
2. 點選 **字體大小** 要增大或減小字體大小，請拖曳字體大小級別滑桿。

增大或減小顯示大小

1. 點選 **設定** > **無障礙設定**。
2. 點選 **顯示大小** 要調整顯示大小，請拖曳顯示大小級別滑桿。

FM 收音機

要收聽收音機，需要連接兼容耳機至平板電腦。耳機的作用就像天線一樣，耳機可能必須另行選購。

收聽 FM 收音機

當您連接耳機後，點選 **FM 收音機**。

- 要開啟收音機，點選 **▶**。
- 要尋找收音機電台，點選 **⋮** > **掃描**。
- 要切換到其他電台，將頻道頻率列向左或向右滑動。
- 要儲存電台，點選 **○**。

- 要關閉收音機 點選 



疑難排解貼士：如果收音機無法運作 請確認耳機已確實插妥。

4 保護您的平板電腦

使用螢幕鎖定保護平板電腦

您可以將平板電腦設定為螢幕解鎖時需要驗證。

設定螢幕鎖定

1. 點選 **設定** > **安全性** > **螢幕鎖定**。2. 選擇鎖定類型 然後依照平板電腦上的指示操作。

用人臉保護您的平板電腦

設定臉孔驗證

1. 點選 **設定** > **安全性** > **臉孔鎖定**。2. 選擇要用於鎖定畫面的備用解鎖方法 然後依照平板電腦螢幕上的指示操作。

睜大眼睛並確保臉孔清晰可見 未被帽子或太陽眼鏡等物品遮掩。



注意： 使用人臉資料來解鎖平板電腦 比起使用密碼或圖形較不安全 您的平板電腦可能被樣貌和外觀相似的人士或物品解了鎖。人臉解鎖在背光 太暗或太亮的環境中可能會無法正常操作。

用人臉解鎖您的平板電腦

要將平板電腦解鎖 只需開啟螢幕並看著正面鏡頭。

如果人臉辨識發生故障 而且您無法使用備用解鎖方法來以任何方法復原或重設平板電腦 則您的平板電腦需要送修 維修可能需要另外收費 而且可能會刪除平板電腦上的所有個人資料 如要獲取更多資料 請洽詢就近的授權維修機構 或您的平板電腦經銷商。

5 相機

相機基本功能

拍攝相片

拍攝銳利而鮮明的相片 捕捉美好時光 將它們一一收藏在您的相簿中。

1. 輕按 **相機**。
2. 對準目標並對焦。
3. 輕按 **○**。

拍攝自拍照



1. 點選 **相機** >  切換至前方相機。
2. 點選 **○**。

使用計時器拍攝相片

1. 輕按 **相機**。
2. 輕按  並選擇時間。
3. 輕按 **○**。

影片

錄製影片

1. 點選 **相機**。
2. 如要切換影片錄製模式 請將文字 **拍攝** 向上滑動 直至 **影片** 放大。
3. 點選  以開始錄影。
4. 要停止錄影 請點選 。
5. 如要返回相機模式 請將文字 **影片** 向下滑動 直至 **拍攝** 放大。

您的相片和影片

在平板手機上檢視相片和影片

輕按 **Photos**。

分享相片和影片

1. 輕按 **相片** 然後輕按您要分享的相片 再輕按 。
2. 選擇您想要分享相片或影片的方式。

6 互聯網和連線

啟動 WI-FI

開啟 Wi-Fi

1. 點選 **設定** > **網絡與互聯網** > **Wi-Fi**。2. 將 **使用 Wi-Fi** 設定為開啟。3. 選擇您要使用的連線。當螢幕頂端的狀態列上顯示  時，表示 Wi-Fi 連線是啟用的。

重要： 使用加密以提高 Wi-Fi 連線的安全性。使用加密可減少他人接入您數據的風險。

藍牙

連線至藍牙裝置

1. 點選 **設定** > **已連接的裝置** > **連線偏好設定** > **藍牙**。2. 將 **藍牙** 設定為 **開啟**。3. 確認另一個裝置已開機。您可能必須從該裝置開始配對程序。如要獲取更多資料，請參閱其他裝置的用戶指南。4. 點選 **配對新裝置**，並在已找到的藍牙裝置清單中點選您要配對的裝置。5. 您可能必須輸入密碼。如要獲取更多資料，請參閱其他裝置的用戶指南。

由於採用藍牙無線技術的裝置使用無線電波進行通訊，因此，裝置無需相互直接對準。不過，藍牙裝置彼此間的距離必須在 10 米之內 (33 英尺)，但也可能受到障礙物 (例如：牆壁) 或其他電子裝置的干擾而防礙通訊。

已配對的裝置可以在藍牙功能啟動時連線至平板電腦。其他裝置只有當藍牙設定檢視開啟時才能偵測您的平板電腦。

請勿與不明裝置配對或接受不明裝置的連接要求，如此就能協助保護平板電腦免於有害內容的危害。

使用藍牙分享內容

如果想要與朋友分享相片或其他內容，可以使用藍牙將內容傳送到朋友的裝置上。

您可以同時使用多個藍牙連線。例如，使用藍牙耳機時，您仍可傳送內容至另一個裝置。

1. 輕按 **設定** > **已連接的裝置** > **連線偏好設定** > **藍牙**。2. 確認兩部手機的藍牙功能均已開啟，且裝置彼此能搜尋到對方。3. 前往您要傳送的内容，然後輕按  > **藍牙**。4. 在找到的藍牙裝置清單上，輕按朋友的裝置。5. 如果該裝置需要密碼，請輸入或接受密碼，然後輕按 **配對**。

只有在首次連線時才會使用密碼。

移除配對

如果您再也不需要在平板電腦上使用已配對的裝置，您可以移除配對。

1. 點選 **設定** > **已連接的裝置** > **先前連接的裝置**。2. 點選裝置名稱旁的 。2. 點選 **忘記**。

VPN

您可能需要虛擬私人網絡 (VPN) 連線才能接入公司資源，例如內部網絡或公司電郵，或者，在某些個人用途也可以使用 VPN 服務。

請洽詢公司的 IT 系統管理員，以取得 VPN 設定的詳細資料，或瀏覽 VPN 服務的網站以獲得更詳盡的資訊。

使用安全的 VPN 連線

1. 點選 **設定** > **網絡與互聯網** > **進階** > **VPN**。2. 要新增 VPN 設定檔，請點選 **+**。3. 依照公司 IT 系統管理員或 VPN 服務的指示輸入設定檔中所需的資訊。

編輯 VPN 設定檔

1. 輕按設定檔名稱旁的 。2. 視需要變更資訊。

刪除 VPN 設定檔

1. 輕按設定檔名稱旁的 。2. 輕按 **忘記**。

7 組織您的一天

日期和時間

設定日期和時間

輕按 **設定** > **系統** > **日期和時間**。

自動更新時間和日期

您可以設定讓平板電腦自動更新時間、日期與時區。自動更新是一項網絡服務，可能會因您的所在地區或網絡服務供應商而無法使用。

1. 點選 **設定** > **系統** > **日期和時間**。
2. 將 **使用網絡提供的時間** 設定為開啟。
3. 將 **使用網絡提供的時間區** 設定為開啟。

將時鐘變更為 24 小時制

輕按 **設定** > **系統** > **日期和時間** 然後將 **使用 24 小時格式** 設定為開啟。

鬧鐘

設定鬧鐘

1. 點選 **時鐘** > **鬧鐘**。
2. 要新增鬧鐘，請點選 **+**。
3. 要修改現有的鬧鐘，請點選該鬧鐘。要設定在特定日期重複的鬧鐘，請勾選 **重複** 然後標示星期幾。

關閉鬧鐘

當鬧鐘響起時，請將鬧鐘向右滑動。

日历

管理日历

點按 **日历** > **≡** 然後選擇要查看的日历類型。

新增活動

1. 在日曆輕按 + 。2. 輸入想要的詳細資料並設定時間。3. 要讓某活動在特定日期重複，請輕按不重複，然後選擇活動的重複頻率。4. 要設定提醒，請輕按新增通知，設定好時間，然後輕按完成。5. 輕按儲存。



貼士：如要編輯活動，請輕按您所要的活動以及 ✎，然後編輯所需的詳細資料。

刪除活動

1. 輕按活動。2. 輕按 ⋮ > 刪除。

8 應用程式、更新與備份

更新平板電腦的軟件

安裝可用的更新

點選 **設定** > **系統** > **進階** > **系統更新** > **檢查更新** 以檢查是否有可用的更新。

當平板電腦通知您有可用的更新時，只要依照平板電腦螢幕上顯示的指示操作即可。如果平板電腦的記憶體不足，您可能需要將相片和其他內容移動至記憶卡。

警告：當您安裝軟件更新時，您將無法使用裝置，直到安裝完成且裝置重新開機後方可使用。

開始更新前，請連接充電器或確認裝置的電池有足夠電量，並且連線至 Wi-Fi，因為更新套件可能會用到流動數據。

還原原廠設定並移除私人內容

重設您的平板電腦

1. 點選 **設定** > **系統** > **進階** > **重設選項** > **清除所有資料 (恢復原廠設定)**。2. 依照平板電腦上顯示的指示操作。

9 產品和安全資料

安全規定

請閱讀下列簡易的使用準則。違反這些準則可能會引致危險或觸犯當地法律和法規。如要獲取更多資料，請閱讀完整的用戶指南。

在受限制區域請關機



在禁止使用流動裝置 或者使用流動裝置可能會造成干擾或危險的地方 例如在飛機上 醫院或接近醫療儀器 加油站 化學物質或爆破區域 請關閉本裝置。在限制區域中請遵守所有規定指示。

行車安全第一



請遵守當地所有法律。駕車時請保持雙手活動自如，以便控制車輛。駕車時您應首先考慮行車安全。

干擾



所有無線裝置都可能受到干擾，影響效能。

授權的服務



僅容許授權的專業人員安裝或維修本產品。

電池、充電器和其他配件



僅使用經 HMD Global Oy 許可、適用於本裝置的電池、充電器及其他配件。請勿連接不兼容的產品。

請保持裝置乾燥



如果您的裝置防水，請參考裝置技術規格中的 IP 等級以獲取更詳盡的指引。

玻璃部件



裝置及/或其螢幕是以玻璃製造。若裝置掉落在堅硬的表面上或受到嚴重衝擊，此玻璃可能會破裂。玻璃一旦破裂，請勿觸及玻璃部件或嘗試從裝置取下破裂的玻璃。在授權的專業人員更換玻璃前，請停止使用裝置。

保護您的聽力



為避免對聽力可能造成的損害，請勿長時間以高音量聆聽。將裝置靠近耳朵且使用揚聲器時，應特別注意音量。

SAR



以一般使用姿勢 (靠耳側) 使用本裝置，或將本產品放置離您至少 1.5 厘米 (5/8 英吋) 遠的地方來使用時，其 RF 暴露值皆符合相關規定標準。本產品的 SAR 最大值可以在本用戶指南的許可證明 (SAR) 單元中找到。如需更多資訊，請查看本用戶指南的許可證明 (SAR) 單元中或前往 www.sar-tick.com。

保養您的裝置

小心使用您的裝置、電池、充電器和配件。以下建議有助於保持裝置正常運作。

- 請保持裝置乾燥。雨水、濕氣與各種液體或水份可能含有腐蝕電路的礦物質。
- 請勿將裝置存放在佈滿灰塵或髒亂的地方，或在此類地方使用裝置。
- 請勿將裝置存放在高溫的環境中。高溫可能會造成裝置或電池的毀損。
- 請勿將裝置存放在低溫的環境中。當本裝置恢復到常溫時，內部會產生濕氣，並且可能會毀損裝置。
- 請務必按照本用戶指南說明的方式拆卸裝置。
- 未經授權的改裝可能會破壞裝置，並可能違反無線裝置管制法。
- 請勿扔擲、敲擊或搖晃裝置或電池。粗暴的使用方式可能會破壞裝置。

- 僅使用柔軟、清潔和乾燥的布來清潔裝置表面。
- 請勿為裝置塗上顏料。顏料可能會妨礙正常操作。
- 請將裝置置於磁鐵或磁場範圍之外。
- 要維護重要數據的安全，至少將數據分別存放在兩個地方，例如您的裝置、記憶卡或電腦上，或寫下重要資料。

在長時間的使用下，您可能會感覺裝置輕微發熱。在大部分情況下，這是正常的現象。為了避免過熱，裝置會自動降低速度。在視訊通話期間調暗螢幕、關閉應用程式、停止充電，並且在必要時自動關機。如果裝置運作不正常，請洽詢就近的授權維修機構。

回收



請將你使用過的電子產品、電池及包裝材料都交回到指定的收集點。這樣，你便有助於防止不受控制的廢物處理，以及促進物料的循環再造。電氣和電子產品含有貴重材料，包括金屬（例如銅、鋁、鐵和鎂）和貴金屬（例如金、銀和鈦）。本裝置所有材料都可以回收做為物料和能源。

有輪垃圾桶上打上交叉的標誌

有輪垃圾桶上打上交叉的標誌



若產品、電池、文獻或包裝印上有輪垃圾桶上打上交叉的標誌，這表示當所有電器和電子產品與電池的使用期限屆滿時，必須另行收集及處理。請記住先從裝置中刪除個人資料。請勿將這些產品當成不分類的都市廢物丟棄；請將它們收集以供循環再造。有關你最近的回收點的信息，請諮詢你當地的廢物管理機構，或訪問 www.hmd.com/phones/support/topics/recycle 了解 HMD 的回收計劃及其在你所在國家/地區的可用性。

電池和充電器資料

電池和充電器資料

要查看平板電腦的電池為可更換電池或內置電池，請參閱快速入門指南。

具有可更換電池的裝置 您的裝置必須使用原廠充電電池。電池可以充電、放電數百次，但最終亦會失效。當待機時間明顯短於正常時間的時候，請更換電池。

具有內置電池的裝置 請勿試圖取出電池，因為可能會損壞裝置。電池可以充電、放電數百次，但最終亦會失效。當待機時間明顯短於正常時間的時候，如需更換電池，請將裝置帶往就近的授權維修機構。

請使用兼容的充電器為裝置充電。充電器插頭類型可能會有所不同。充電時間會因裝置充電能力而有所不同。

電池和充電器安全資料

裝置充電完成後，請將充電器從裝置和電源插座拔掉。切勿連續充電超過 12 小時。如果已完全充電的電池擱置不用，其本身便會不斷放電。

極端的溫度會減低電池的容量和壽命。務必把電池保持在 15°C 至 25°C (59°F 和 77°F) 之間以獲得最好的效能。裝上一枚過熱或過冷電池的裝置可能會暫時停止操作。注意，電池在低溫下會迅速耗電，並在幾分鐘內失去足夠電力而導致裝置關機。當您位於低溫的戶外時，請讓裝置保持溫暖。

請遵守當地法律規定。盡量回收以循環再用。請勿將電池當成家庭廢棄物丟棄。

請勿將電池暴露於極低的氣壓或放置於極高溫的環境之中。例如：將電池放於火中。此舉會導致電池爆炸或洩漏易燃液體或氣體。

請勿將電池拆解、切割、扭曲、刺穿，或以其他方式損毀。如果電池液滲漏，請勿讓此液體觸及皮膚或眼睛。如果液體不慎接觸到皮膚或眼睛，請立即以清水沖洗，或尋求醫療協助。請勿改裝、嘗試將異物插入電池，或將電池浸泡或丟入水或其他液體中。電池受損壞時可能發生爆炸。

請勿將電池用作其他用途。不當使用或使用未經認可的電池或不兼容的充電器，可能會造成失火、爆炸或其他危險，且可能會使保養失效。如果您相信電池或充電器已經損壞，在繼續使用前，請先將它送交服務中心或您的裝置經銷商作檢查。請勿使用損壞的電池或充電器。充電器只能在室內使用。請勿在發生閃電風暴時為裝置充電。如銷售包裝盒並無隨附充電器，請使用數據線 (隨附) 及 USB 電源變壓器 (或另行發售) 為裝置充電。您可使用兼容 USB 2.0 或更新版本，並符合國家/地區適用規則與國際和區域安全標準的第三方數據線及電源變壓器，為裝置充電。其他變壓器或不符合適用安全標準，而使用此等變壓器充電可構成財物損失或個人受傷風險。

要拔掉充電器或配件，請握住插頭拔出，不要拉扯電源線。

此外，若您的裝置有可更換電池，則適用於以下項目：

- 取出電池前務必關閉裝置並拔下充電器。
- 當金屬物品接觸電池上的金屬條時，可能會發生意外短路。這可能會造成電池或其他物品的毀損。

兒童

您的裝置及其配件並非玩具。它們可能包含細小部件。請將部件置於兒童無法觸及的地方。

聽力



警告：使用耳機可能會影響您收聽外面的聲音。在危及您安全的地方，請勿使用耳機。

有些無線裝置可能會干擾助聽器。

保護裝置免於有害內容的危害

本裝置可能會接觸病毒及其他有害的內容。請採取下列預防措施：

- 開啟訊息時應小心。訊息中可能包含惡意軟件或其他對本裝置或個人電腦造成損害的內容。
- 接受連線要求。瀏覽互聯網或下載內容時應小心。請勿接受您不信任來源的藍牙連線。
- 請僅從您信賴及提供充分安全防禦措施的來源安裝和使用服務及軟件。
- 在您的裝置和任何連接的電腦上安裝防毒和其他安全軟件。一次僅使用一個防毒應用程式。使用多個防毒應用程式可能會影響裝置及/或電腦的效能與操作。
- 如您接入預先安裝的第三方網站書籤及連結，請採取適當的預防措施。HMD Global 不認可這類網站，亦不為這類網站承擔賠償責任。

汽車

無線電訊號可能會導致車輛內安裝不正確，或是防護不夠的電子系統不正常運作。如要獲取更多資料，請向您的汽車或其設備的製造商查詢。應僅由授權的專業人員在汽車中裝設裝置。錯誤的安裝可能會產生危險，而且會使保養失效。請定期檢查汽車內所有的無線裝置設備是否安裝妥當並且操作正常。請勿將易燃或易爆物與裝置及其部件或配件置於同一汽車置物箱中。請勿將裝置或配件放置在安全氣袋可伸展到的地方。

可能發生爆炸的場所

在空氣中可能含有爆炸性物質的區域（例如在油槍附近）請將裝置關機。產生的火花可能引起爆炸或火災，造成傷害或死亡。在油庫、儲油槽和卸油區、化學工廠或正在進行爆破工程的地方，請注意使用限制。空氣中可能含有爆炸性物質的區域，不一定會有明顯標示。這些區域通常包括建議您關閉引擎的地點、船隻甲板之下、化學品運送設備或儲存設備，以及空氣中含有化學物質或微粒的地點。請向使用液化石油氣（例如丙烷或丁烷）的汽車製造商查詢，確認在該等車輛附近使用這裝置是否安全。

許可證明

本流動裝置符合有關人體暴露於無線電波的國際準則。

本流動裝置是一部無線電收發器，其設計不會超出由獨立科學機構 ICNIRP 制訂的國際準則中所推薦的無線電波（無線電射頻電磁場）暴露限制。這些標準包含重要的安全最低要求，目的在確保所有人的健康安全，不論其年齡及健康狀況。暴露標準是以電磁波能量比吸收率 (SAR) 為基準，用來表示裝置傳輸時在頭部或身體累積的無線射頻 (RF) 能量。ICNIRP 對流動裝置所規範的 SAR 限制為每 10 克人體組織平均值為 2.0 W/kg。

SAR 試驗是以標準操作姿勢，在所有測試頻帶中以檢定的最高功率進行傳送。

當靠在頭部使用或置於距離你身體至少 1.5 厘米 (5/8 英吋) 處時，本裝置符合 RF 暴露指引。請勿隨身攜帶含金屬材料的便攜套、皮帶扣或機架，並應在本產品與身體之間至少保留如上文所述的隔離距離。

要發送數據或訊息，本裝置需要與網絡建立良好連接。發送可能會延滯到連接可用時才會進行。在發送完成之前，請確實遵守上述的隔離距離指示。

一般使用情況下，SAR 值通常遠低於上述數值。為了提高系統效率並減少對網絡的干擾，當不需要以全功率通話時，流動裝置會自動降低操作功率。功率輸出越低，SAR 值就越低。

各裝置型號可能有區分不同的版本，因此會有不只一個數值。隨著時間變遷，元件和設計可能會發生變更，部分變更會影響到 SAR 值。

如要獲取更多資料，請前往 www.sar-tick.com。注意，即使你並未進行語音通話，流動裝置也可能正在進行發送。

世界衛生組織 (WHO) 指出，以現今的科學資訊，並未發現使用流動裝置時需要採取任何特殊的預防措施。如果你想要減少暴露在無線射頻中，WHO 的建議是減少使用流動裝置，或使用免提耳筒，讓裝置遠離你的頭部和身體。有關射頻暴露的更多資訊、解釋和討論，請訪問世界衛生組織網站 www.who.int/health-topics/electromagnetic-fields#tab=tab_1。

設備最大 SAR 值請參考 www.hmd.com/sar。

關於數碼權限管理

當使用本裝置時，請遵守所有法律並尊重他人的私隱和合法權利（包括版權）。版權保護可以防止您複製、修改或傳輸相片、音樂和其他內容。

版權和其他聲明

版權和其他聲明

本指南中描述的某些產品、功能、应用程序和服务的提供情况可能因地区而异，并且需要激活、注册、网络和/或互联网连接以及相应的服务计划。有关更多信息，请向您的经销商或服务提供商咨询。本设备可能包含受美国和其他国家或地区的出口法律和法规控制的商品、技术或软件，严禁任何违反法律的转移行为。

本文档的内容按“现状”提供。除非适用的法律另有规定，否则不对本文档的准确性、可靠性和内容做出任何类型的、明确或默许的保证，其中包括但不限于对适销性和对具体用途的适用性的保证。HMD Global 保留在不预先通知的情况下随时修订或收回本文档的权利。

在适用法律允许的最大限度内，HMD Global 或其任何许可方在任何情况下均不对以下损失承担责任：任何数据或收入方面的损失、或任何特殊、偶然、附带或间接损失。无论此等损失由何种原因引起均不例外。

未经 HMD Global 事先书面许可，严禁以任何形式复制、传送或分发本文档中的任何内容。HMD Global 遵循持续发展的策略，因此，HMD Global 保留在不预先通知的情况下，对本文档中描述的任何产品进行修改和改进的权利。

对于随设备一起提供的第三方应用程序，HMD Global 不对其功能、内容或最终用户支持做任何声明、保证或承担任何责任。使用应用程序，即表明您同意此应用程序按“现状”提供。

下载地图、游戏、音乐和视频以及上传图像和视频可能需要传输大量数据。您的服务提供商可能会对数据传输收取一定的费用。特定产品、服务和功能的提供情况可能因地区而异。有关更多详情以及提供的语言选项，请向您当地的经销商咨询。

特定的性能、功能和产品规格可能依赖于网络，且可能需遵守附加的条款、条件和收费标准。

提供的所有规格、功能和其他产品信息如有变更，恕不另行通知。

访问 <http://www.hmd.com/privacy> 可获得适用于您使用本设备情况的 HMD Global 隐私政策。

HMD Global Oy 是诺基亚品牌手机和平板电脑的独家受许可方。诺基亚、Nokia 是诺基亚公司的注册商标。

蓝牙商标和徽标归 Bluetooth SIG, Inc. 所有，HMD Global 的使用已获得许可。

使用低蓝光模式

蓝光是可见光谱中的一种颜色，人眼可以看见蓝光。人眼能看见的颜色包括紫罗兰色、靛蓝色、蓝色、绿色、黄色、橙色、红色；其中蓝色波长最短，因而能产生更高的能量。由于蓝光会先穿过眼睛的角膜和晶状体然后再抵达视网膜，因此可能会导致例如眼睛发痒、发红、头痛、视力模糊和睡眠质量不佳。为了限制和降低蓝光，显示器行业开发了低蓝光模式等解决方案。要开启平板电脑上的低蓝色光模式，请点按 **设置** > **显示** > **夜间模式** > **开启**。如果您需要长时间观看平板电脑的屏幕，请注意经常休息，可以通过眺望远处的物体来放松眼睛。

产品中有害物质的名称和数量

产品中有害物质的名称和含量						
部件名称 (Parts)		有害物质 (Hazardous Substances)				
		铅 (Pb)	汞 (Hg)	镉 (Cd)	六价铬 (Cr ⁶⁺)	多溴联苯 (PBBs)
主机 (Phone)		○	○	○	○	○
电池 (Battery)		○	○	○	○	○
附件 (Accessories)	充电器 (Charger)	○	○	○	○	○
	其他附件 (Other Accessories)	○	○	○	○	○

本表格依据SJ/T 11364的规定编制
 ○：表示有害物质在该部件所有均质材料中的含量均在GB/T26572标准规定的限量要求以下。
 ×：表示该有害物质至少在该部件的某一均质材料中的含量超GB/T26572标准规定的限量要求。

注：本产品标有“×”的原因是：现阶段没有可供选择的替代技术或部件，该有害物质属于达标管理目录限用物质应用例外清单的例外项，比如：例外清单编号7.3.B.1.B.3.1等。

10 主机及其他附件

5 电池



上述电子电气产品的[环保使用期限]，意指产品在正常使用条件下，产品中的有害物质自产品生产日期算起在上述标示期限内不会发生泄漏或突变，在此期间，使用本产品不会对环境造成污染或对人身产生身体伤害。

RoHS 表